

MUSSO & MUSSO GRAND

MANUÁL MAJITELE



 **SSANGYONG**

Doporučené kapaliny a maziva

Popis			Kapacita	Specifikace	
Motorový olej	D22DTR	EU	≈ 6,0 l	Třída kvality: originální motorový olej SsangYong nebo ACEA C2 SAE 0W-30	
		GEN	≈ 6,0 l	Třída kvality: originální motorový olej SsangYong nebo ACEA C2 SAE 0W-30 nebo MB 229.51 SAE 5W-30	
	G20DTR		≈ 5,0 l	Třída kvality: originální motorový olej SsangYong nebo ACEA C2 SAE 0W-30 nebo MB 229.51 SAE 5W-30	
Roztok močoviny		D22DTR	≈ 20,0 l	ISO 22241 anebo DIN 70070	
Chladicí kapalina motoru		D22DTR	≈ 10,2 l	Originální chladicí kapalina SsangYong	
		G20DTR	≈ 11,0 l	Nemrznoucí směs SYC-1025, nemrznoucí směs:voda = 50:50 NA BÁZI ORGANICKÝCH KYSELIN, BARVA:MODRÁ	
Kapalina v automatické převodovce		6A/T	≈ 9,6 l	Originální olej SsangYong (NWS-9638)	
Olej do manuální převodovky		6M/T	≈ 2,2 l	Originální olej SsangYong (HD MTF 75W/85 (SHELL) nebo HK MTF 75W/85 (SK))	
Olej v převodové skříni (PTU)		Připojitelná	≈ 1,4 l	Originální olej SsangYong (ATF DEXRON II nebo III)	
Nápravový olej	Přední		≈ 1,4 l	Originální olej SsangYong (API GL-5 a SAE 80W/90)	
	Zadní	PĚTIPRVKOVÁ	LD		≈ 1,8 l
			NON-LD		≈ 2,0 l
		LISTOVÉ PRUŽINY	LD		≈ 2,8 l
			NON-LD		≈ 3,0 l
	Brzdová/spojková kapalina		Dle potřeby		Originál olej SsangYong (DOT4)
Kapalina do posilovače řízení		≈ 1,1 l	Originální olej SsangYong (S-PSF4) * TOTAL FLUIDE DA (Pouze v extrémně chladných podmínkách)		
Olej na pružinu závěsu zadních výklopných dveří		Dle potřeby	Tepelně odolné fluorové mazivo (mazivo PTFE, viz KS M 2130)		

D22DTR: naftový 2.2, G20DTR: benzinový 2.0



Varování

- Používejte pouze doporučené kapaliny a mazadla SsangYong.
- Nemíchejte různé druhy ani značky olejů nebo kapalin. Může to způsobit škodu.
- Při doplňování nebo výměně kapalin dodržujte specifikovanou hladinu.

Poznámka

- Poměr nemrznoucí směsi při dodání vozidla je 45 %.

Úvod

Tato část obsahuje užitečné informace, které potřebujete vědět ještě před tím, než si přečtete manuál majitele.

Obsahuje informace o značkách, které se používají v manuálu majitele, o změně designu vozidla a o pravidelných kontrolách.

Děkujeme Vám, že jste si zakoupili vozidlo MUSSO a MUSSO GRAND.

Vůz MUSSO a MUSSO GRAND, který jste si vybrali, je vozidlem s nejvyšší bezpečností, kvalitou a nejnovějšími technologiemi. KG Mobility Corporation provádí v tomto oboru neustálý výzkum a vývoj.

Před jízdou s vozidlem MUSSO a MUSSO GRAND si prosím pozorně přečtete manuál majitele. Díky technickým výhodám použitým ve vozidle budete moci jezdit bezpečně a ekonomicky.

My zajistíme, aby vaše jízda s vozidlem MUSSO a MUSSO GRAND byla příjemná a bezpečná.



Účel a podmínky použití Manuálu majitele

Manuál majitele obsahuje informace o specifikacích a funkcích vozidla a důležité údaje o bezpečnosti, včetně upozornění a varování pro bezpečnou jízdu a správnou údržbu vozidla.

- Všechny popisy, obrázky a výkresy v manuálu majitele jsou založené na dokumentaci v čase jejího vyhotovení. V případě změny ve specifikacích (možnostech) a funkcích na základě změny designu se některý obsah může lišit od skutečného vozidla.
- Tento manuál majitele byl vyhotovený podle všech specifikací (možností) vozidla. Vezměte prosím na vědomí, že můžeme poskytnout vysvětlení specifikací (možností), které nejsou ve vašem vozidle.

Protože některé možnosti a možná balení mohou být doplněné nebo vypuštěné v závislosti od místa prodeje vozidla a od změn v designu, ujistěte se, že před přečtením manuálu majitele byly možnosti, které jste požadovali při podpisu smlouvy, nainstalované do vašeho vozidla.

Před jízdou vozidla si pozorně přečtěte tento manuál majitele, abyste zabezpečili bezpečnou jízdu a nejlepší výkon vozidla.

Informace o software otevřeného zdroje

Pokud chcete získat zdrojový kód podle GPL, LGPL, MPL a jiných licencí na otevřený zdroj, které jsou obsažené v tomto produktu, jděte na adresu <http://opensource.lge.com>.

Mimo zdrojového kódu jsou k dispozici na stažení všechny licenční podmínky, odmetnutí záruky a oznámení o autorských právech.

LG Electronics vám poskytne zdrojový kód i na CD-ROM za poplatek, který pokrývá náklady na distribuci (náklady na média, zaslání a manipulaci) na žádost zaslouhou e-mailem na adresu opensource@lge.com.

Tato nabídka platí na období třech let po našem posledním zaslaní tohoto produktu. Tato nabídka platí pro každého, kdo dostane tuto informaci.

Značky používané v Manuálu majitele

Nebezpečí

- Označuje nebezpečnou situaci (**NEBEZPEČÍ**), která může pravděpodobně vést k úmrtí nebo vážnému zranění.
- Měla by se brát na vědomí pro bezpečnost řidiče a ostatních pasažérů.

Varování

- Označuje nebezpečnou situaci (**VAROVÁNÍ**), která může pravděpodobně vést k úmrtí nebo vážnému zranění.
- Měla by se brát na vědomí pro bezpečnost řidiče a ostatních pasažérů.

Upozornění

- Označuje nebezpečnou situaci (**UPOZORNĚNÍ**), která může vést k malému nebo mírnému zranění, anebo situaci, která může vést k poškození vozidla.
- Měla by se brát na vědomí pro bezpečnost řidiče a ostatních pasažérů a na ochranu majetku před poškozením.

Poznámka

- Používá se na vysvětlení dalších údajů anebo postupů, které souvisí s vozidlem anebo jízdou.



Používá se na označení místa příslušné informace, která je užitečná pro využívání produktu.

Změna specifikací (možnosti) a funkcí na základě změny dezénu

Dezén podléhá změně bez předcházejícího oznámení, za účelem zlepšení bezpečnosti a výkonu vozidla. Proto mohou být specifikace (možnosti) doplněné anebo vypuštěné a funkce se mohou změnit.

Obsah tohoto manuálu majitele se může lišit od vašeho vozidla.

Nepoužívejte komponenty vozidla na jiné účely

Nepoužívejte komponenty vozidla na jiné účely. KG Mobility Corporation neodpovídá za žádné následné škody.

Význam pravidelné kontroly

Nechejte si vaše vozidlo zkontrolovat a vykonat údržbu, pokud je předepsaná za účelem udržování výkonu vozidla a prodloužení jeho životnosti.

Údaje o využití autorizovaných servisů SsangYong

KG Mobility Corporation nezodpovídá za žádný problém, který nastane v důsledku servisu, který vykonal jiný než autorizovaný servis SsangYong.

Obsah

Obsah uvádíme ve třech různých typech, abychom vám pomohli pohodlně najít potřebné informace lehko a rychle.

- Úvod do kapitol – Obsah každé kapitoly uvidíte při prvním pohledu.
- Podrobný obsah – Požadované informace můžete najít použitím názvu v podrobném názvu dané kapitoly.
- Obsah obrázků – Požadované informace můžete lehko najít použitím obrázku, i pokud nevíte název požadované informace.

Zjistíte obsah každé kapitoly při prvním pohledu

Úvod

- Můžete si najít údaje o značkách používaných v instrukčním manuálu, změně designu vozidla a pravidelné kontrole.

1. Údaje o vozidle a bezpečnostní opatření

- Můžete si bezpečně a pohodlně zkontrolovat údaje důležité pro jízdu a bezpečnost.
- Obsahuje informace o identifikaci vozidla, specifikaci, kontrolní body před jízdou vozidla, bezpečnostní opatření během jízdy a způsoby údržby vozidla.

2. Bezpečnostní jednotky

- Můžete si najít údaje o zařízeních, které vám umožní bezpečnou jízdu vozidla a zda máte tato zařízení používat.
- Obsahuje vysvětlení pro bezpečnostní pásy, dětské sedadlo, airbagy, ochranu proti krádeži a varovný systém.

3. Přídavné zařízení

- Můžete si najít údaje o zařízeních, které vám umožní pohodlnou a užitečnou jízdu vozidla a zda máte tyto zařízení používat.
- Obsahuje vysvětlení pro dveře, sedadla, okna, pokud i různé přídavné zařízení, včetně výklopných zadních dveří, různých světel a žárovek, vyhřívače a klimatizace, AV navigace, skladovací skřínky a skřínky nákladu.

4. Startování a jízda

- Můžete si najít údaje o pomocných zařízeních pro bezpečnou jízdu, pomocných zařízeních, které vám pomáhají jezdit pohodlně a zda máte tyto zařízení používat.
- Obsahuje vysvětlení pro spínač START/STOP a Smart klíč, pokud i pohonný systém, včetně přístrojového panelu, řadící páky, 4WD, tempomatu, pomocného pohonného systému, pokud např. brzdový systém a nouzový autonomní brzdový systém, systém varování před opuštěním jízdního pruhu vzadu a na boku, a systém parkovacího asistenta.

5. Nouzová opatření pro případ nouze

- Můžete si najít důležité údaje a nouzové opatření pro různé nouzové situace, které mohou nastat během jízdy.
- Obsahuje informace o výstražném trojúhelníku a sadě nástrojů a správné opatření v případech vybité baterie, přehřátí motoru, prázdné pneumatiky a tažení vozidla. Obsahuje i vysvětlení, jak bezpečně uhasit oheň, odstranit těžký sníh, pro případ problémů vozidla a pro případ nehody.

6. Pravidelná kontrola a údržba

- Můžete si najít potřebné pravidelné kontroly a podrobné způsoby údržby pro bezpečnou a pohodlnou jízdu vozidlem.

Index

- Můžete si pohodlně najít důležité funkce nebo termíny v obsahu tohoto manuálu v abecedním pořadí.

Najdete požadované informace použitím názvu v podrobných názvech.

1. Údaje o vozidle a bezpečnostní opatření

Informace o instalaci EDR a poskytování informací 1-2

Opatření pro předměty potenciálně nebezpečné pro bezpečnostní pás ... 1-3

Opatření pro snížení počtu nebezpečných situací bez nehody ... 1-4

Upozornění pro ochranu životního prostředí 1-5

Certifikace 1-6

Identifikace vozidla 1-9

Výrobní štítek 1-9

Identifikační číslo vozidla (VIN) 1-9

Štítek VIN 1-9

Číslo motoru 1-9

Rozměry (MUSSO Typ-A) 1-10

Rozměry (MUSSO Typ-B) 1-11

Rozměry (MUSSO GRAND Typ-A) .. 1-12

Rozměry (MUSSO GRAND Typ-B) .. 1-13

Specifikace 1-14

Opatření pro modifikaci vozidla a konstrukční změny 1-18

Kontrola před jízdou 1-20

Denní kontrola 1-20

Kontrola motoru 1-20

Kontrola chladicí kapaliny motoru 1-20

Kontrola motorového oleje 1-20

Kontrola brzdové kapaliny 1-21

Kontrola oleje posilovače řízení 1-21

Kontrola kapaliny v ostřikovači 1-21

Kontrola řemenů 1-21

Kontrola pneumatik 1-21

Kontrola přístrojového panelu 1-22

Kontrola parkovací (ruční) brzdy 1-22

Kontrola pedálů 1-22

Čistění prostoru okolo sedadla řidiče 1-23

Doporučená pozice při jízdě 1-23

Úprava sedadla, opěrky hlavy, volantu a zrcátek 1-23

Správně zapnutý bezpečnostní pás 1-24

Bezpečnost a upozornění pro jízdu 1-25

Zákaz řízení pod vlivem drog, opilsti, rozptýlení a ospalosti (4D). 1-25

Upozornění pro airbag 1-25

Opatření pro kojence, děti, starší osoby a nebo těhotné ženy 1-26

Kojenec nebo dítě musí sedět na zadním sedadle s ochranným zařízením 1-26

Zákaz spánku v uzamčeném vozidle 1-26

Nejezděte s otevřenými dveřmi anebo výklopnými zadními dveřmi 1-27

Nevystrkujte žádnou část vašeho těla z okna anebo ze střešního okna 1-27

Při zavírání elektricky ovládaného okna dávejte pozor, aby nedošlo k zachycení jakékoli části vašeho těla 1-27

Při vystupování dávejte pozor na projíždějící vozidla anebo osoby 1-28

Bezpečné parkování a zastavení 1-28

Správné zahřívání motoru 1-28

Během jízdy nevypínejte motor 1-29

Žádné prudké rozjíždění, zrychlování anebo brzdění 1-29

Jízda na nepevných a horských cestách 1-29

Ve vysokohorské oblasti 1-29

Jízda na zasněžené anebo zledovatělé cestě 1-29

Jízda na písčité anebo blátivé cestě 1-30

Jízda na strmé cestě z kopce a do kopce 1-30

Jízda po silnici s tekoucí vodou nebo s kaluží vody.....	1-30	Správný záběh nového vozidla	1-34	Jiná údržba	1-42
Během jízdy nepoužívejte mobilní telefon, ani nesledujte DMB, včetně DVD	1-31	Používání originál dílů	1-34	Naftové palivo v zimě	1-42
Jízda na rychlostní silnici	1-31	Umývání vozidla	1-35		
Přechod přes křižovatku anebo železniční přechod	1-31	Umývání nárazníku	1-36		
Žádné prudké manévrování s volantem	1-31	Umývání kol	1-36		
Nezahřívajte motor ani nekontrolujte vozidlo v uzavřeném prostoru	1-31	Upozornění pro leštění vozidla	1-36		
Nenakládejte nebezpečné látky	1-32	Čistění a údržba skel	1-37		
Použití motorové brzdy	1-32	Upozornění pro barevnou fólii na okna	1-37		
Zvláštní upozornění při kontrole chladicí kapaliny	1-32	Péče o interiér a čistění	1-37		
Upozornění pro příslušenství	1-32	Péče o bezpečnostní pás	1-38		
Upozornění pro větrání vozidla	1-32	Upozornění pro používání klíče od vozidla	1-38		
Funkce ochrany systému (zpožděná reakce rychlostního pedálu)	1-33	Ochrana proti korozi	1-38		
Umístění hasicího přístroje	1-33	Poškození kovových plechů	1-38		
Managment vozidla	1-34	Nánosy cizích látek	1-38		
Autorizované servisy SsangYong a partneři pro údržbu	1-34	Poškození venkovní úpravy	1-39		
Upozornění pro vybití baterie při zapojení nepřerušitelné dodávky elektřiny do systému černé skříňky	1-34	Údržba podvozku	1-39		
Režim pro dlouhodobé parkování	1-34	Bezpečnostní režim systému	1-40		
		Tankování do vozidla ze sudů anebo kontejnerů	1-40		
		Doporučovaná paliva	1-40		
		Naftový motor	1-40		
		Benzinový motor	1-40		
		Nepoužívejte metanol	1-41		
		Používání bionafty a paliva nízké kvality	1-41		
		Indikátor řízení motoru	1-41		
				2. Bezpečnostní jednotky	
				Bezpečnostní pás	2-2
				Upozornění pro bezpečnostní pás	2-2
				Upozornění na bezpečnostní pás předního sedadla (řidič/spolujezdec*)	2-3
				Upozornění na bezpečnostní pás zadního sedadla (levé/střední/ pravé) *	2-3
				Zapnutí bezpečnostního pásu	2-4
				Odepnutí bezpečnostního pásu	2-5
				Práce s bezpečnostním pásem	2-5
				Úprava výšky předního bezpečnostního pásu	2-5
				Uložení zadního bezpečnostního pásu	2-5
				Uložení spony zadního bezpečnostního pásu	2-6
				Jak upevnit (2bodový) bezpečnostní pás na zadních sedadlech	2-6
				Předepínač bezpečnostního pásu a omezovač zátěže	2-7
				Předepínač	2-7
				Omezovač zátěže	2-7
				Upevnění bezpečnostního pásu těhotnou ženou	2-8
				Varování pro bezpečnostní pás	2-8

Dětský zádržný systém pro kojence

anebo malé dítě* 2-10

Bezpečnost kojence a dítěte	2-11
Dětské sedadlo	2-11
Tabulka informací v manuálu vozidla pro instalaci vhodných dětských záchytných systémů pro různé polohy sezení	2-11

Instalace CRS upevněných bezpečnostním pásem	2-12
Dětské sedadlo otočené dopředu	2-12
Dětské sedadlo otočené dozadu	2-12

Zabezpečení dětského zádržného systému systémem „ISOFIX“

Jak používat spodní ukotvení ISOFIX	2-13
Tabulka informací v manuálu vozidla pro instalaci vhodných dětských záchytných systémů ISOFIX pro různé polohy ISOFIX	2-16
Seznam vhodných univerzálních dětských zádržných systémů (CRS)	2-17
Seznam vhodných dětských záchytných systémů ISOFIX (CRS)	2-17

Varování pro dětský zádržný systém

Airbag*..... 2-18

Varovný štítek airbagu	2-18
Kontrolka airbagu	2-18
Senzor nafouknutí airbagu a řídicí modul airbagu	2-19
Konfigurace airbagu	2-19

Spínač ON/OFF airbagu spolujezdce	2-19
Airbag řidiče	2-20
Airbag spolujezdce na předním sedadle	2-20
Boční airbag na předním sedadle	2-20
Boční hlavový airbag	2-21
Případy, když se airbag nenafoukne	2-21
V případě lehké srážky	2-21
V případě srážky vzadu	2-22
V případě boční srážky	2-22
V případě diagonální srážky	2-22
V případě srážky s úzkým předmětem	2-23
V případě, když se vozidlo dostane pod jiné vozidlo	2-23
V případě převrácení	2-23
Druhotné zranění v důsledku nafouknutí airbagu	2-24
Jiné případy	2-24
Varování pro airbag	2-24

Systém monitorování tlaku

v pneumatikách (TPMS)* 2-26

Kontrola tlaku v pneumatikách	2-26
Pokud je tlak v pneumatikách anebo TPMS abnormální	2-27
Zobrazení stavu TPMS na přístrojovém panelu	2-28
Při zjištění nízkého tlaku v pneumatikách	2-30
Pokud jste rotovali pneumatiky	2-30

Upozornění pro TPMS	2-31
---------------------------	------

Systém ochrany proti krádeži

a varovný systém..... 2-32

Systém imobilizéru	2-32
Kontrolka imobilizéru/Smart klíče	2-32
Když motor nenastartuje	2-33
Když je transpondér poškozený	2-33
Když ztratíte klíč	2-33
Systém ochrany proti krádeži	2-34
Zapnutí režimu monitorování krádeže	2-34
Aktivace alarmu ochrany proti krádeži	2-34
Zrušení režimu monitorování krádeže	2-35

3. Přídavné zařízení

Dveře..... 3-2

Zamčení, odemčení a otevření dveří	3-2
Páka zamčení/odemčení dveří	3-2
Páka otevření dveří	3-2
Tlačítko zamčení/odemčení dveří	3-2

Funkce automatického zamčení dveří během jízdy	3-3
--	-----

Funkce automatického odemčení dveří při srážce	3-3
--	-----

Bezpečnostní dětský zámek	3-4
Zamčení/Odemčení zámku dveří	3-4

Sedadlo	3-5	Střešní okno*	3-20	Spínač světla	3-33
Konfigurace	3-5	Otevírání/zavírání sluneční clony	3-21	Kontrolka nebezpečí	3-34
Přední sedadlo	3-6	Otevírání střešního okna	3-21	Úprava úhlu předního světla	3-35
Úprava opěrky hlavy	3-6	Automatické otevírání	3-21	Denní světlo (DRL)*	3-36
Úprava elektricky ovládaného sedadla*	3-7	Manuální otevírání	3-21	Inteligentní dálková světla (SHB)*	3-37
Ruční nastavení sedadla spolujezdce	3-10	Zavírání střešního okna	3-22	Světlo příchodu domů	3-39
Zadní sedadlo	3-11	Automatické zavírání	3-22	Ovládání osvětlení Coming-Home	3-40
Páčka na uvolnění opěradla	3-11	Manuální zavírání	3-22	Vypnutí osvětlení Coming-Home	3-40
Nastavení výšky opěrky hlavy	3-11	Varování při otevření střešního okna	3-22	Ovládání osvětlení Coming-Home	3-40
Sklopení opěradla zadního sedadla	3-12	Resetování střešního okna	3-22	Funkce automatického světla*	3-40
Větrání a vyhřívání sedadla*	3-13	Případy vyžadující resetování střešního okna	3-22	Interiérové světlo	3-42
Větrání a vyhřívání předního sedadla	3-13	Resetování	3-23	Přední stropní osvětlení (konzola nad hlavou)	3-43
Spínač vyhřívání zadních sedadel* (stejný pro obě strany)	3-15	Nakládání předmětů	3-24	Centrální interiérové světlo	3-44
Varování a upozornění pro sedadla	3-16	Otevírání/zavírání zadních výklopných dveří	3-24	Osvětlení ve sluneční cloně/zrcátku	3-44
Okno (elektricky ovládané okno)	3-17	Otevření zadních výklopných dveří	3-24	Bezpečnostní světlo dveří (přední dveře)	3-44
Otevření/zavření okna u sedadla řidiče / předního spolujezdce	3-17	Zavírání zadních výklopných dveří	3-24	Tlumené osvětlení*	3-45
Otevření okna u sedadla řidiče / předním sedadle cestujícího	3-17	Nakládání předmětů na palubu	3-25	Světlo v odkládací schránce	3-45
Zavření okna u sedadla řidiče / předním sedadle cestujícího	3-17	Kapota motoru	3-28	Stěrač a kapalina ostřikovače	3-46
Bezpečnostní funkce okna u sedadla řidiče	3-18	Otevření kapoty motoru	3-28	Stěrač předního skla	3-46
Otevření/zavření okna u zadního sedadla	3-18	Zavření kapoty motoru	3-28	Úprava rychlosti stěrače čelního skla	3-46
Funkce zamknutí okna u zadního sedadla	3-19	Otvor pro doplňování paliva	3-29	Spojení stěrače čelního skla a kapaliny ostřikovače	3-46
		Otevření otvoru pro palivo	3-29	Přední automatické ostřikovače	3-46
		Zavření otvoru pro palivo	3-30	Stěrač s dešťovým senzorem*	3-47
		Světla a žárovky	3-31	Dešťový senzor	3-47
		Vnější světla/žárovky	3-31	Zrcátko	3-48
				Vnější zpětné zrcátko	3-48

Sklápění/odklápění vnějšího zpětného zrcadla	3-48	Nastavení/fungování vytápění a klimatizace	3-62	Elektrická zásuvka	3-71
Úprava vnějšího zpětného zrcadla	3-48	Úprava rychlosti ventilátoru	3-62	Přední	3-71
Interiérové zrcadlo	3-49	Úprava teploty	3-62	Zapalovač cigaret*	3-72
Interiérové zrcadlo ECM*	3-49	Odmrazování a odmrazování	3-63	Napájecí port USB	3-73
Interiérové zpětné zrcadlo manuálního typu	3-50	Přepínání mezi módem cirkulace a módem čerstvého vzduchu	3-63	Jiné interiérové zařízení	3-74
Manuální úprava pro noc/den	3-50	Spínač MAX A/C	3-63	Sluneční clona a držák na karty (sedadlo řidiče)	3-74
Vytápění a klimatizace*	3-51	Volba směru proudění vzduchu	3-64	Sluneční clona	3-74
Nastavení směru distribuce vzduchu a rychlosti ventilátoru	3-51	Fungování vyhřívání skla	3-64	Držák na karty	3-74
Upozornění pro používání vytápění a klimatizace	3-52	Odstranění vlhkosti ze skla	3-65	Zrcátko a světlo	3-74
Výměna chladiva/oleje v klimatizaci	3-52	Volant	3-66	Držadlo/háček na kabát	3-75
Ovladač topení a klimatizace*	3-54	Úprava výšky/délky volantu	3-66	Boční držadlo u předního sedadla	3-75
Zapnutí/vypnutí topení a klimatizace	3-55	Vyhřívání volantu*	3-66	Boční držadlo na zadních sedadlech	3-75
Ovládání teploty na straně řidiče/ spolujezdce	3-55	Klakson	3-66	Zadní přihrádka*	3-75
Automatický režim	3-56	Infotainment systém*	3-67	Úložné prostory	3-76
Manuální režim	3-56	Smart audio	3-67	Držák na nápoj u předního sedadla/ zadního sedadla	3-76
Distribuce vzduchu	3-57	MP3 audio systém	3-68	Přední úložný prostor	3-76
Aktivace vyhřívání skla	3-58	AV/Navigace	3-68	Odkládací schránka	3-77
Jak se zbavit vlhkosti na okenním skle	3-58	Přípojky pro multimédia	3-68	Konzola	3-77
Systém automatického odmrazování	3-59	Tlačítka na volantu	3-69	Úložný prostor ve dveřích řidiče	3-78
Systém automatického odmrazování	3-59	Tlačítko hlasového ovládání	3-69	Kapsa na zadním opěradle sedadla	3-78
Režim Eco	3-60	Úprava hlasitosti	3-69	Střešní držák*	3-79
Ovladač topení a klimatizace (manuální)	3-61	Bluetooth hands-free	3-69		
		Vypnutí zvuku	3-69		
		Volba módu	3-69		
		Vyhledávání v médiích (SEEK)	3-70		
		Anténa*	3-70		

4. Startování a jízda

Nastartování motoru a jízda

s vozidlem 4-2

Startování motoru (REKES)4-2

Startování motoru (Smart klíč)4-2

Odjezd4-3

Vypnutí motoru4-4

Funkce klíče zapalování 4-6

Odemknutí volantu4-6

Osvětlení otvoru na klíč4-6

Upozornění na klíč4-6

Když nastartujete motor4-7

Výměna baterie v REKES klíči 4-8

Postup výměny:4-8

Spínač START/STOP 4-9

Stav vypnutí OFF4-9

Stav ACC4-9

Stav zapnutí ON4-9

Stav připravenosti READY4-9

Startování motoru 4-10

Startování motoru 4-10

Restartování motoru, když ho není
možno nastartovat 4-10

Startování motoru v zimě 4-11

Vypnutí motoru 4-11

Vypnutí motoru během jízdy

(v případě nouze) 4-12

Bezpečnostní režim systému 4-12

Upozornění pro používání spínače

START/STOP 4-12

Klíč dálkového ovládání a klíč

zapalování 4-14

Smart klíč* 4-17

Krátké stisknutí tlačítka LOCK
(zamykání dveří) 4-17

Krátké stisknutí tlačítka
ODEMKNUTÍ 4-18

Nouzové tlačítko (Typ B) 4-18

Další funkce Smart klíče* 4-19

Smart automatické uzamčení dveří
(automatické zavření) 4-19

Zamykání/odemykání dveří spínačem
na klíce dveří 4-20

Upozornění k používání systému

Smart klíče (dotykový senzor) 4-22

Zamykání/odemykání dveří spínačem
na klíce dveří (Typ B) 4-23

Spínač odemknutí na vnější klíce
(bezpečnostní ODEMKNUTÍ vypnuté) 4-24

Upozornění při použití Smart klíče 4-24

Použití nouzového klíče (Smart klíč)* 4-25

Jak vysunout/zasunout nouzový klíč 4-25

ZAMKNUTÍ/ODEMKNUTÍ dveří
nouzovým klíčem 4-25

Vybitá baterie Smart klíče 4-26

Startování motoru pomocí Smart klíče
s vybitou baterií 4-26

Výměna baterie v Smart klíči 4-27

Přístrojový panel 4-29

Standardní typ 4-29

Supervizorový typ* 4-31

Okno zobrazení informací o jízdě 4-33

Otáčky motoru 4-33

Rychlost jízdy 4-33

Teplota chladicí kapaliny motoru 4-33

Palivoměr 4-34

Celkový počet km 4-34

Poloha řadící páky 4-35

Automatická převodovka (A/T) 4-35

Kontrolky a indikátory 4-37

Kontrolka bezpečnostního pásu 4-37

Kontrolka airbagu* 4-37

Kontrolka tlaku motorového oleje 4-37

Kontrolka nabíjení 4-38

Kontrolka otevřených dveří 4-38

Kontrolka otevřené kapoty motoru 4-38

Kontrolka SCR* 4-39

Varovná kontrolka přehřátí motoru 4-39

Kontrolka SSPS* (bez EPS) 4-39

Kontrolka elektronického posilovače
řízení 4-40

Varovná kontrolka odlučovače vody
(jen DSL) 4-40

Kontrolka brzdy 4-41

Kontrolka ABS (protiblokovací systém
brzd)* 4-41

Kontrolka elektronické distribuce brzdné síly (EBD)*	4-41	Indikátor zapnutého zadního mlhového světla*	4-47	Poloha řadící páky při parkování	4-107
Indikátor řízení motoru	4-42	Indikátor SHB*	4-47	Používání spojky	4-107
Kontrolka 4WD CHECK*	4-42	Indikátor dálkových světel	4-48	Tipy pro jízdu při normálním odjezdu nebo při odjezdu do kopce	4-107
Indikátor 4WD LOCK LOW*	4-42	Ukazatel změny směru (směrovka) / Výstražná světla	4-48	Funkce parkovací (ruční) brzdy při rozjezdu v kopci	4-108
Indikátor vyhřívání volantu*	4-42	Kontrolka imobilizéru/Smart klíče	4-48		
Indikátor/kontrolka elektronického systému kontroly stability (ESP)* ON	4-43	Kontrolka WINTER / SPORT (s EPS)	4-49	Volící páka u automatické převodovky (A/T)*	4-109
Indikátor vypnutí systému elektronické kontroly stability (ESP)* OFF	4-43	Indikátor režimu Winter* (bez EPS)	4-49	Poloha P (parkování)	4-110
Kontrolka nízké hladiny paliva	4-43	Indikátor režimu Power* (bez EPS)	4-49	Poloha R (zpátečka)	4-110
Indikátor žhavení (pouze DSL)	4-44	Indikátor ECO (bez EPS)	4-49	Poloha N (neutrál)	4-110
Kontrolka TPMS*	4-44	Indikátor/varovná kontrolka ISG	4-50	Poloha D (jízda)	4-111
Kontrolka autonomního nouzového brzdění (AEB)*	4-44	Indikátor vypnutí ISG	4-50	Poloha M (manuální)	4-112
Indikátor autonomního nouzového brzdění (AEB) OFF (VYP)*	4-45	Kontrolka překročení rychlosti (jen GCC)	4-50	Přefázování	4-112
Indikátor/kontrolka zapnutého asistenta pro jízdu z kopce (HDC)*	4-45	Hlavní symbol (supervizorový typ)	4-50	Použití motorové brzdy	4-113
Indikátor/kontrolka systému varování před opuštěním jízdního pruhu	4-45	Hlavní nabídka	4-51	Když nelze volící páku posunout z polohy P (parkování) do jiné polohy	4-114
Indikátor / kontrolka asistenta pro udržování uprostřed jízdního pruhu	4-46	Seznam hlavního menu	4-52		
Kontrolka Upozornění na pozornost řidiče (DAW)*	4-46	Informace palubního počítače	4-52		
Kontrolka selhání Upozornění na pozornost řidiče (DAW)*	4-46	Digitální tachometr	4-55		
Indikátor zapnutého osvětlení	4-47	Jízdní asistent	4-56		
Indikátor zapnutého předního mlhového světla*	4-47	Obrazovka AV	4-56		
		Uživatelské nastavení	4-57		
		Zpráva/vyskakovací zpráva na displeji přístrojového panelu	4-62		
		Zpráva na displeji přístrojového panelu	4-62		
		Řadící páka u manuální převodovky	4-106		
		Přefázování směrem dolů	4-107		
				Jízda s vozidlem s automatickou převodovkou	4-115
				Použití motorové brzdy	4-116
				Použití funkce přefázení na nižší rychlost	4-117
				Bezpečnostní režim automatické převodovky	4-117
				Resetování bezpečnostního módu, když je řadící páka fixována v poloze	4-117

Upozornění pro používání vozidla s automatickou převodovkou	4-118	Podmínky pro aktivaci senzoru baterie (BSC)	4-127	Snížení rychlosti	4-136
Systém 4WD*	4-119	Systém tempomatu*	4-128	Dočasné zrychlení (předbíhání)	4-136
Přepnutí na 4WD	4-119	Podmínky pro používání tempomatu ..	4-128	Deaktivace	4-137
Přepínání mezi režimy 2H ↔ 4H	4-119	Spínač a indikátor tempomatu	4-128	Podmínky vypnutí	4-137
Přepínání mezi režimy		Spínač tempomatu	4-128	Jiné podmínky vypnutí	4-137
2H a 4H ↔ 4L	4-119	Zobrazení připravenosti/zapnutí tempomatu	4-129	Opětovné zapnutí	4-138
Režimy jízdy a indikátory	4-120	Nastavení rychlosti jízdy tempomatu ..	4-130	Deaktivace	4-138
Režim 2WD (2H)	4-120	Akcelerace rychlosti tempomatu	4-131	Upozornění na řízení volantu (řídící sílu)	4-139
Režim 4WD HIGH (4H)	4-120	Snížení rychlosti tempomatu	4-132	Nastavení bezpečné vzdálenosti od vozidla vpředu	4-141
Režim 4WD LOW (4L)	4-121	Deaktivace tempomatu	4-132	Upozornění na situaci vpředu	4-142
Kontrolka 4WD CHECK	4-121	Podmínka deaktivace	4-132	Startování na cestě se zácpou	4-142
Upozornění pro používání systému 4WD	4-122	Jiné podmínky deaktivace podle stavu vozidla	4-132	Přední detekční senzor (Přední radar + přední kamera)	4-142
*Uzavírání diferenciálu (LD)	4-123	Opětovné zapnutí tempomatu	4-133	Detekce vozidla je těžká v následujících podmínkách:	4-143
Vlastnosti	4-123	Inteligentní / Adaptivní tempomat*	4-134	Nedetekovaný chodec vpředu	4-144
Režim jízdy	4-124	Displej připravenosti/vypnutí inteligentního tempomatu	4-134	Cesta se zatáčkami	4-144
Režim jízdy (s EPS)	4-124	Inteligentní tempomat připraven	4-134	Cesta nahoru kopcem anebo dolů kopcem	4-145
Režim jízdy (bez EPS)	4-124	Nastavení inteligentního tempomatu (vypnutí)	4-134	Změna jízdního pruhu	4-145
Systém ISG (Idle Stop & Go)*	4-125	Vypnutí inteligentního tempomatu na přístrojovém panelu	4-135	Detekování vozidla vpředu	4-146
Automatické vypnutí motoru	4-125	Nastavení inteligentního tempomatu	4-135	Brzdový systém	4-147
Automatické opětovné nastartování motoru	4-125	Zvýšení rychlosti	4-136	Nožní brzda	4-148
Systém ISG vypnutý	4-126			Kontrola cizích látek kolem pedálu	4-148
Podmínky pro aktivaci systému ISG ..	4-126			Kontrola a výměna brzdových destiček/kotoučů	4-149
Vynucené podmínky restartování	4-126			Když brzda nefunguje	4-149
Senzor baterie (BSC)	4-127				

ABS (protiblokovací brzdový systém)*	4-149
Kontrolka ABS	4-150
Elektronický rozdělovač brzdné síly (EBD)	4-150
Kontrolka EBD*	4-150
Signál nouzového zastavení (ESS)*	4-151
Podmínky aktivace a deaktivace	4-151
Systém elektronické kontroly stability (ESP)*	4-152
Indikátor/kontrolka ESP	4-152
Indikátor ESP OFF	4-152
Jev, který nastane při aktivaci ESP	4-153
Kdy je potřeba deaktivovat funkci ESP	4-153
Asistent pro jízdu z kopce (HDC)*	4-154
Aktivace/deaktivace funkce HDC	4-154
Indikátor/kontrolka HDC	4-155
Podmínky aktivace HDC	4-155
Podmínky deaktivace HDC	4-155
Funkce HDC	4-155
Manuální parkovací (ruční) brzda	4-156
Fungování manuální parkovací (ruční) brzdy	4-156
Uvolnění manuální parkovací (ruční) brzdy	4-156
Kontrolka brzdy	4-156
Parkování ve druhé řadě	4-158

Autonomní nouzové brzdění

(AEB)*	4-159
Indikátor/kontrolka AEB	4-159
Indikátor AEB OFF	4-159
Indikátor/kontrolka AEB	4-160
AEB je aktivované	4-160
Nastavení citlivosti varování před srážkou vpředu	4-161
Fungování AEBS	4-161
Podmínky aktivace	4-162
Podmínky deaktivace	4-162
AEB nedokáže detekovat vozidlo řádně:	4-163
AEB nedokáže detekovat chodce	4-165

Systém varování vzadu

a na boku*	4-167
Zobrazení aktivace systému varování vzadu a na boku	4-167
Aktivace/deaktivace výstražního zvukového signálu systému varování vzadu a na boku	4-168
Úroveň varování systému varování vzadu a na boku	4-168
Když je v systému varování vzadu a na boku chyba	4-169
Systém varování sledování mrtvého úhlu (BSW)	4-169
Podmínky aktivace	4-169
Systém varování před změnou jízdního pruhu (LCW)	4-170

Provozní podmínky	4-170
Systém BSA	4-170
Provozní podmínky	4-170
BSA se deaktivuje, když:	4-171
Systém RCTW	4-171
Aktivace / deaktivace systému RCTW	4-171
Podmínky aktivace	4-171
Systém RCTA	4-172
Aktivace / deaktivace systému RCTA	4-172
Provozní podmínky:	4-172
Případy, kdy systém RCTA nefunguje	4-173
Případy, kdy je systém RCTA chybný	4-173
Systém SEW	4-174
Aktivace / deaktivace systému SEW	4-175
Provozní podmínky:	4-175

Varování před opuštěním jízdního

pruhu (LDW)*	4-176
Aktivace/deaktivace LDW	4-176
Indikátor zapnutí LDW ON	4-176
Podmínky aktivace	4-177
Zpráva na přístrojovém panelu	4-178
Obě čáry jízdního pruhu detekovány:	4-178
Je detekována pouze jedna čára pruhu:	4-178

Jízda nízkou rychlostí nebo nejsou detekovány obě čáry jízdního pruhu. . .	4-178
Přibližování k čáře jízdního pruhu bez směrového světla.	4-178
LDW nemůže fungovat	4-178
Probíhá kontrola systému.	4-178
Systém je vypnutý.	4-179
Případy, kdy se systém neaktivuje	4-179
Případy, které vyžadují pozornost řidiče	4-180
Asistent udržování v jízdním pruhu (LKA)*	4-181
Povolení / zakázání LKA	4-181
Indikátor zapnutí LKA ON	4-182
Provozní podmínky	4-182
Zpráva na přístrojovém panelu	4-183
Obě čáry jízdního pruhu detekovány.	4-183
Je detekována pouze jedna čára pruhu.	4-183
Jízda nízkou rychlostí nebo nejsou detekovány obě čáry jízdního pruhu. . .	4-183
Přibližování k čáře jízdního pruhu bez směrového světla.	4-183
LKA nemůže fungovat	4-184
Probíhá kontrola systému	4-184
Systém je vypnutý.	4-184
Případy, kdy se systém neaktivuje	4-184
Případy, které vyžadují pozornost řidiče	4-185

Asistent pro udržování v jízdním pruhu (CLKA)*	4-187
Zapnutí/vypnutí CLKA	4-187
Indikátor CLKA ON (zapnutý)	4-188
Varování při rozjezdu vozidla vpředu (FVSW)*	4-191
Inteligentní asistent rychlosti (ISA)*	4-192
Jak nastavit ISA	4-192
Jak se ISA zobrazuje na přístrojovém panelu	4-193
Upozornění na omezení rychlosti	4-193
Povolení upozornění na omezení rychlosti	4-193
Vypnutí upozornění na omezení rychlosti	4-193
Rozpoznávání dopravních značek	4-193
Podmínka boční vzdálenosti na základě rychlosti	4-193
Rozpoznatelné dopravní značky	4-193
Dopravní značky mohou být obtížně rozpoznatelné v následujících případech:	4-194
Upozornění na bezpečnou vzdálenost (SDW)*	4-195
Jak nastavit Upozornění na bezpečnou vzdálenost (SDW)	4-195

Jak funguje Upozornění na bezpečnou vzdálenost (SDW)	4-195
Systém parkovacího asistenta*	4-196
Systém detekce překážky vpředu/vzadu	4-196
Aktivace systému detekce překážky . . .	4-197
Senzor a chyba v příslušném systému	4-199
Pokud systém nefunguje nebo je chybný.	4-199
Upozornění pro systém detekce překážky vpředu/vzadu	4-200
Systém zadní kamery	4-201
Systém sledování okolí (AVM)	4-202
Podmínky aktivace	4-203
Nastavení AVM	4-203
Ovládání předního AVM	4-203
Ovládání zadního AVM	4-204

5. Nouzová opatření pro případ nouze

Výstražní trojúhelník a sada nástrojů (Údržba majitelem vozidla)	5-2
Výstražní trojúhelník*	5-2
Úložné místo pro výstražní trojúhelník . . .	5-2
Sada nástrojů	5-2
Místo, kde lze uložit sadu nástrojů	5-3

Když motor nelze nastartovat v důsledku vybité baterie 5-4

Nastartování motoru s použitím
startovacích kabelů 5-4

Když je motor přehřátý nebo v případě jiných problémů 5-6

Když je motor tak přehřátý, že se zapne
kontrolka 5-6

Symptomy, které se objeví u přehřátí
motoru 5-6

Nouzová opatření u přehřátí motoru 5-6

Nehoda nebo požár 5-7

Nehoda 5-7

Požár 5-7

Když se rozsvítí indikátor kontroly
motoru 5-8

Když se rozsvítí kontrolka separátoru
vody (vozidlo s naftovým motorem) 5-8

Když je pneumatika prázdná 5-9

Oprava prázdné pneumatiky/ nafouknutí
pneumatiky s použitím sady nástrojů
na opravu pneumatiky 5-10

Součásti sady náradí na opravu
pneumatiky (typ A) 5-10

Místo pro uložení sady nástrojů 5-10

Ověření, zda je možné opravit
prázdnou pneumatiku sadou nástrojů
nebo ne 5-10

Zásada práce se sadou nástrojů 5-11

Oprava prázdné pneumatiky 5-11

Nafouknutí pneumatiky 5-15

Součásti sady na opravu pneumatiky
(typ A) 5-17

Oprava prázdné pneumatiky 5-17

Nafouknutí pneumatiky 5-22

Vyjmutí náhradního (dojezdového)
kola 5-23

Výměna náhradní (dojezdové
pneumatiky) 5-24

Při výměně přední pneumatiky 5-24

Při výměně zadní pneumatiky 5-25

Upozornění při výměně pneumatiky 5-27

Když potřebujete vaše vozidlo odtáhnout 5-28

Tažení nepojízdného vozidla 5-28

Tažení odtahovým vozidlem 5-28

Pro vozidlo 4WD 5-28

Pro vozidla 2WD 5-28

Pokud odtahové vozidlo není
k dispozici (v případě nouze) 5-29

Instalace tažného háku 5-29

Použití tažného lana 5-30

Tažení přívěsu 5-31

Naložení přívěsu 5-31

Když chcete táhnout přívěs 5-33

Hmotnost přívěsu 5-33

Hmotnost tažné tyče přívěsu 5-33

Brzdy přívěsu 5-34

Světla přívěsu 5-34

Pneumatiky 5-34

Bezpečnostní řetězy 5-34

Brzdová kapalina 5-34

Kapalina v automatické převodovce 5-34

Tipy pro tažení 5-34

Jízda na kopci 5-35

Parkování na kopci 5-35

Když jste připraveni odjet po parkování
na kopci 5-35

Údržba při tažení přívěsu 5-35

Když se vozidlo zastavilo v důsledku chyby 5-36

V případě nehody 5-37

Tipy, když se nehoda nebo chyba
stane na dálnici 5-37

V případě požáru 5-38

Umístění hasicího přístroje
do vozidla 5-38

V případě silného sněžení 5-40

6. Pravidelná kontrola a údržba

Pravidelná údržba (EU) – D22DTR 6-2

Pravidelná údržba (OBECNÁ) – D22DTR 6-5

Pravidelná údržba (při náročných podmínkách) – D22DTR 6-8

Pravidelná údržba – G20DTR	6-11
Pravidelná údržba (při náročných podmínkách) – G20DTR.....	6-14
Kontrola motorové části	6-17
Naftový motor (D22DTR)	6-17
Benzinový motor (G20DTR)	6-18
Motorový olej	6-19
Kontrola hladiny	6-19
Doplnění	6-19
Funkce motorového oleje	6-20
Spotřeba motorového oleje	6-20
Starostlivost o motor	6-20
Interval výměny	6-21
Specifikace a kapacita	6-21
Varování a upozornění při kontrole	6-21
Motor	6-22
Třídy viskozity - SAE	6-22
Chladicí kapalina motoru	6-23
Kontrola hladiny	6-23
Interval servisu	6-23
Doplnění	6-24
Vzduchový filtr	6-25
Čištění	6-25
Výměna	6-26
Palivový filtr (D22DTR)	6-27
Podmínky fungování nasávacího čerpadla	6-27

Funkce odlučování vody	6-27
Fungování nasávacího čerpadla	6-27
Provozní podmínky	6-27
Způsob fungování	6-28

Brdzová a spojková kapalina (manuální převodovka M/T).....

Specifikace a výměna	6-29
Kontrola hladiny a doplnění	6-29

Kapalina do ostřikovače

Doplnění kapaliny do ostřikovače	6-30
--	------

Kapalina posilovače řízení

Specifikace a kapacita	6-31
------------------------------	------

Baterie

Údržba baterie	6-32
Specifikace	6-32

Zapalovací svíčky – Benzinový motor

Kontrola stěračů a výměna lišty stěrače

Výměna lišty stěrače na předním skle ..	6-35
Specifikace lišty stěrače	6-35

Kontrola a výměna pojistek a relé

Pojistková a relé skříň v motorové části	6-36
Pojistková skříň v interiéru	6-36
Kontrola a výměna pojistek	6-37

Kontrola a výměna světel

Specifikace světel a kontrola	6-38
Specifikace a počet světel a žárovek ..	6-38
Kontrola světel	6-39
Poloha vnějších světel	6-40
Vlastnosti světloometu HID	6-42
Výměna vnějších světel	6-43
Výměna žárovek zadních směrových světel	6-43
Poloha interiérových světel	6-45
Výměna interiérových světel	6-46
Centrální interiérové světlo	6-46
Bezpečnostní světlo dveří	6-46
Osvětlení ve sluneční cloně	6-47
Osvětlení odkládací schránky	6-47

Výměna filtru klimatizace

Kontrola pneumatik a kol

Kontrola tlaku v pneumatikách	6-50
Předepsaný tlak nahuštěné pneumatiky	6-50
Stav seřízení kol a vyvážení pneumatik a kol	6-50
Tabulka rozměrů pneumatiky	6-51
Kontrola stavu opotřebení pneumatiky	6-52
Rotace poloh pneumatiky	6-52
Zimní pneumatika	6-52
Zimní řetězy	6-53

Upozornění při kontrole pneumatik a kol	6-53	Zařízení na snížení emisí	6-62
Managment vozidla v zimě	6-55	Oxidační katalyzátor (DOC) - EU4	6-62
Nastartování motoru a jízda s vozidlem	6-55	LNT (zachycení chudé směsi a NOx) DPF (Filtr pevných částic naftového motoru) – EU6	6-62
Managment motorového oleje	6-55	Proces regenerace	6-62
Managment chladící kapaliny motoru	6-55	Když bliká indikátor KONTROLY motoru	6-62
Péče o kapalinu do ostřikovače	6-55	Systém následného zpracování výfukových plynů II (SCR)*	6-63
Instalace zimní pneumatiky	6-55	Varování v důsledku nízké hladiny roztoku močoviny	6-63
Managment klimatizace	6-56	Varování v důsledku chyby v systému roztoku močoviny, nízké hladiny roztoku močoviny a efektivnosti katalyzátoru	6-64
Managment vozidla s naftovým motorem	6-56	Plnění roztoku močoviny	6-67
Jiná údržba	6-56	Omezení nastartování v důsledku nízké hladiny roztoku močoviny	6-68
Upozornění pro parkování v zimě	6-57	Jak vypnout ochranu nastartování	6-68
Upozornění pro používání bionafty	6-58	Uskladnění roztoku močoviny	6-68
Upozornění pro jízdu s vozidlem s turboagregátem	6-59	Upozornění pro systém úpravy výfukového plynu (SCR)	6-69
Varování pro samo údržbu	6-60		
Regulace systému výfukového plynu a příslušných systémů	6-61		
Managment snížení pevných částic u vozidla s naftovým motorem	6-61		

7. Index

Obsah obrázků

Požadované informace si můžete lehkou najít použitím obrázku, i když nevíte název žádané informace.

Přední část

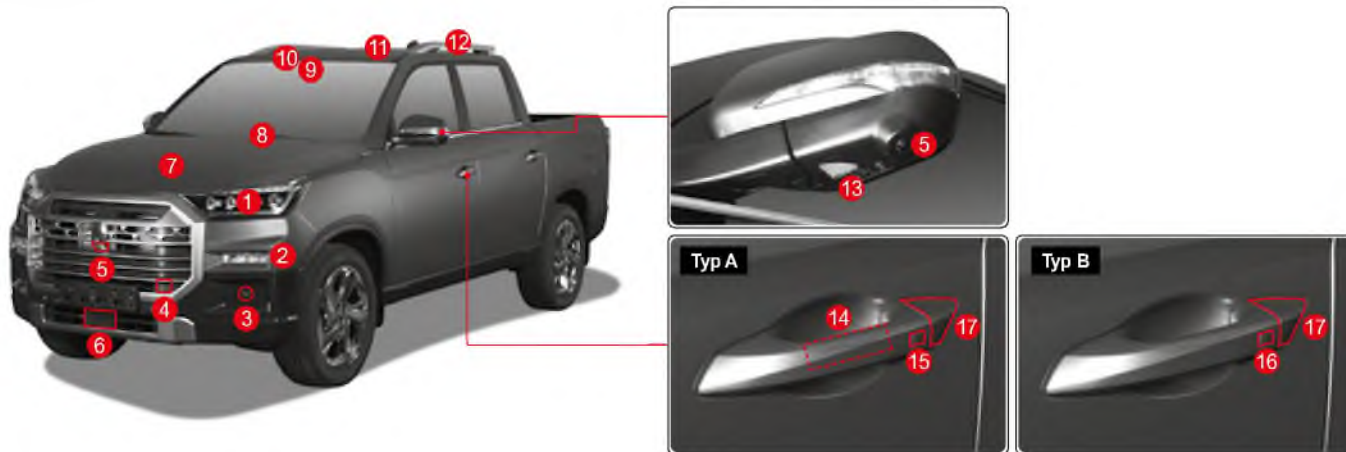

- 1** Přední světló (přední světló) 3-33, 6-38, 6-40
 - Inteligentní dálková světlá (SHB) 3-37
 - Denní světló (DRL) 3-36
- 2** Přední mlhové světló a odbočovací světló 3-33, 6-40
- 3** Senzor detekování přední překážky 4-196
- 4** Přední tahací hák 5-29
- 5** Přední systém parkovacího asistenta 4-196
 - Systém sledování okolí (AVM) 4-202
- 6** Přední detekční senzor (přední radar) 4-142

- 7** Kapota motoru 3-28
- 8** Stěrač předního skla 3-46, 6-35
- 9** Modul přední kamery (FCM) 4-159, 4-176
 - Autonomní nouzové brzdění (AEB) 4-159
 - Varování před opuštěním jízdního pruhu (LDW) 4-176
 - Asistent udržování v jízdním pruhu (LKA) 4-181
 - Asistent pro udržování v jízdním pruhu (CLKA) 4-187
- 10** Automatický senzor světlá/deště 3-40/3-47

- 11** Střešní okno 3-20
- 12** Střešní držák 3-79
- 13** Boční světló 3-39
- 14** Dotykový senzor kliky dveří (odemknutí) 4-21
- 15** Dotykový senzor kliky dveří (zamknutí) 4-20
- 16** Spínač na klice dveří (odemknutí/zamknutí) 4-23
- 17** Použití nouzového klíče 4-25

Zadní část

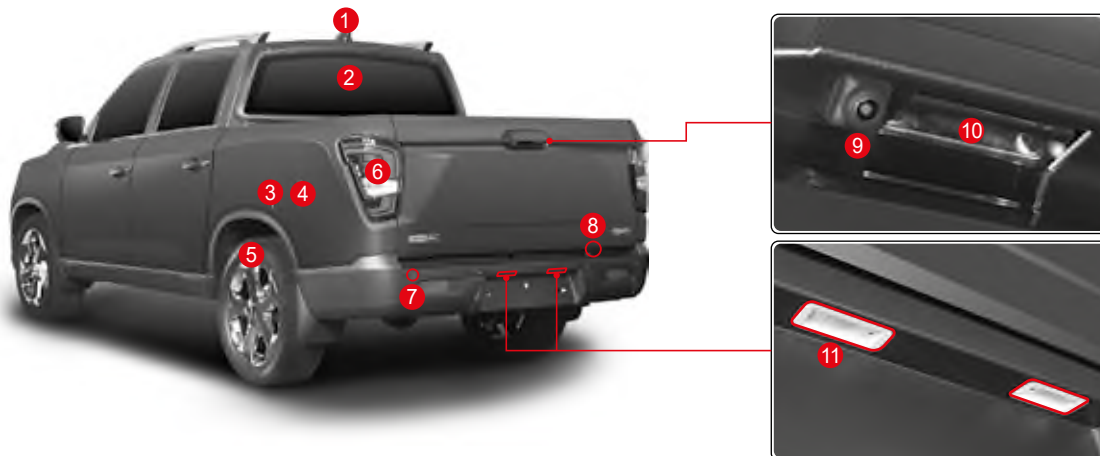

- ❶ Anténa 3-70
- ❷ Vyhřívání zadního skla 3-58, 3-64
- ❸ Otvor pro doplňování paliva 3-29
- ❹ Otvor pro roztok močoviny 6-67

- ❺ Pneumatiky a kola 6-50
- ❻ Zadní světla 3-31, 6-40, 6-43
- ❼ Senzor detekce překážky vzadu 4-196
- ❽ Zadní tahací hák 5-29

- ❾ Zadní kamera 4-202
 - Zadní kamera 4-201
 - Systém sledování okolí (AVM) 4-202
- ❿ Zadní výklopné dveře (nakládání zboží a korba) 3-24
- ⓫ Osvětlení státní poznávací značky (SPZ) 3-31

Sekce dveří u sedadla řidiče

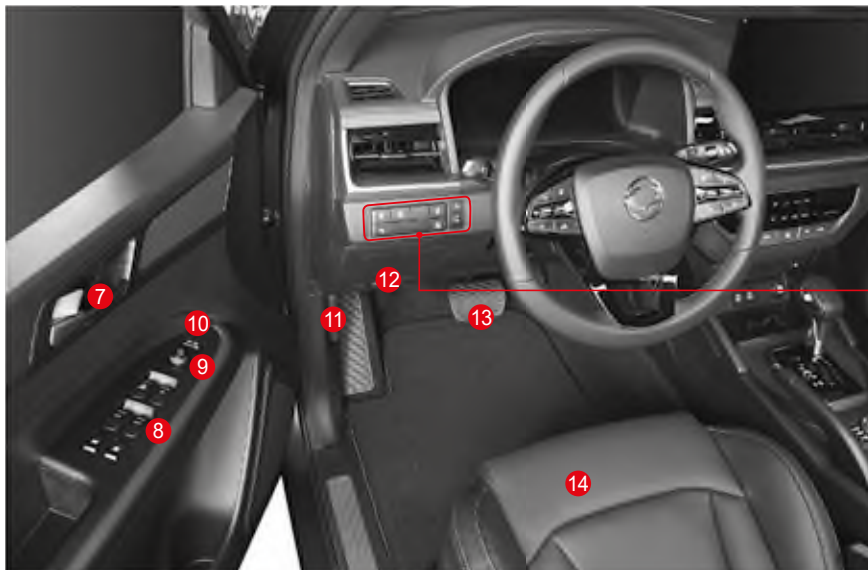

- | | | |
|--|--|---|
| <p>1 Systém elektronické kontroly stability (ESP) 4-152</p> <p>2 Asistent sjezdu z kopce (HDC) 4-154</p> <p>3 Spínač ISG OFF 4-125</p> <p>4 Spínač varovného zvukového signálu při přední překážky ON/OFF 4-196</p> <p>5 Spínač systému sledování okolí 4-202</p> | <p>6 Spínač vyrovnávání světlometů 3-35</p> <p>7 Klika dveří 3-2</p> <p>8 Otevírání/zavírání oken 3-17</p> <p>9 Spínač řízení vnějšího zpětného zrcadla 3-48</p> <p>10 Spínač sklápění/odklápění vnějších zpětných zrcátek 3-48</p> | <p>11 Páčka otevírání kapoty motoru 3-28</p> <p>12 Pojistková skříň v interiéru 6-36</p> <p>13 Nožní brzda 4-148</p> <ul style="list-style-type: none"> • Elektronický rozdělovač brzdné síly (EBD) 4-150 • Signál nouzového zastavení (ESS) 4-151 <p>14 Přední sedadla 3-6</p> |
|--|--|---|

Sekce volantu řidiče

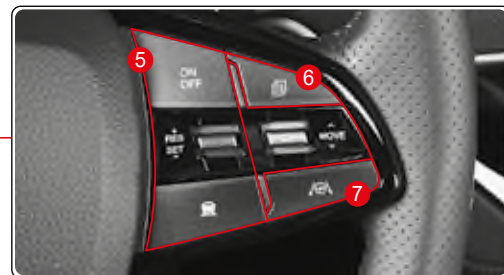

- ❶ Přístrojový panel 4-29, 4-31
- ❷ Spínač světla 3-33
- ❸ Airbag řidiče 2-20
- ❹ Páčka vysouvání/sklápění volantu 3-66
- ❺ Spínač tempomatu 4-128

- ❻ Menu a tlačítka přístrojového panelu 4-51
- ❼ Spínač LKAS 4-181
 - Varování před opuštěním jízdního pruhu (LDW) 4-176
 - Asistent udržování v jízdním pruhu (LKA) 4-181
 - Asistent pro udržování v jízdním pruhu (CLKA) 4-187

- ❽ Spínač multimedií na volantu 3-69
- ❾ Spínač vyhřívání volantu 3-66

Přední pohled v interiéru



- ❶ Sluneční clona3-74
- ❷ Konzole nad hlavou3-43
- Spínač posuvné střechy3-20
 - Přední interiérové světlo3-43

- ❸ Interiérové zpětné zrcátko3-49
- ❹ Spínač zapalování4-9

- ❺ Odkládací schránka3-77

Sekce střední konzole

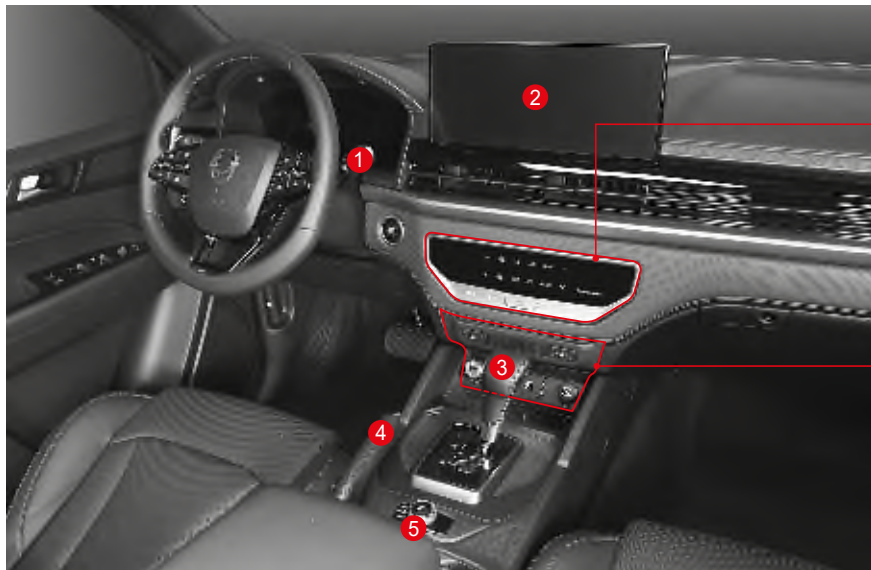

- 1 Páčka stěrače a ostřikovače 3-46
- 2 AVN, Smart, MP3 audio 3-67
- 3 Páčka TGS 4-106
- 4 Manuální parkovací (ruční) brzda 4-156
- 5 Spínač výběru 4WD 4-119

- 6 Spínač výstražných světel 3-34
- 7 Spínač vyhřívání skla 3-58, 3-64
- 8 Ovladač topení a klimatizace (filtr klimatizace) 3-51, 6-48
 - Výměna filtru klimatizace 6-48
- 9 Tlačítko vyhřívání/větrání předního sedadla 3-13

- 10 Zapalovač na cigarety 3-72
- 11 Koncovka multimédií 3-68
- 12 Napájecí port USB 3-73
- 13 Přední elektrická zástrčka 3-71

Zadní sedadla



Zavazadlový prostor

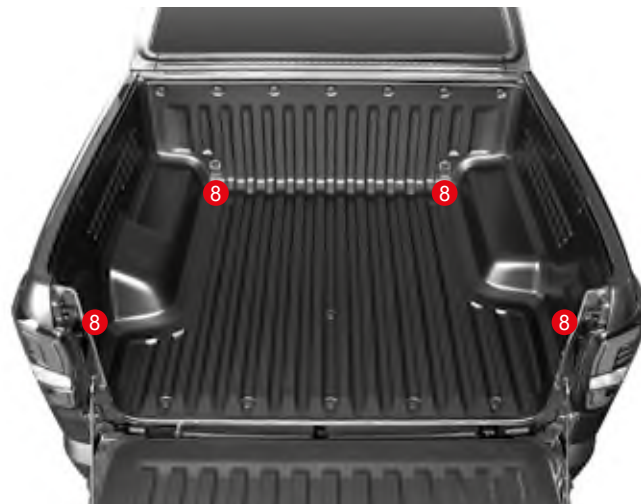

- 1 Zadní sedadla 3-11
- 2 Zadní držák na pohár a opěradlo 3-76
- 3 Bezpečnostní pás zadního sedadla 2-5
- 4 Dětský záchytný systém 2-10
- 5 Klika dveří 3-2
- 6 Spínač vyhřívání zadních sedadel 3-15
- 7 Spínač oken zadních dveří 3-18

- 8 Uvazovací kroužek nákladu na korbě 3-25

Motorová část

Naftový motor

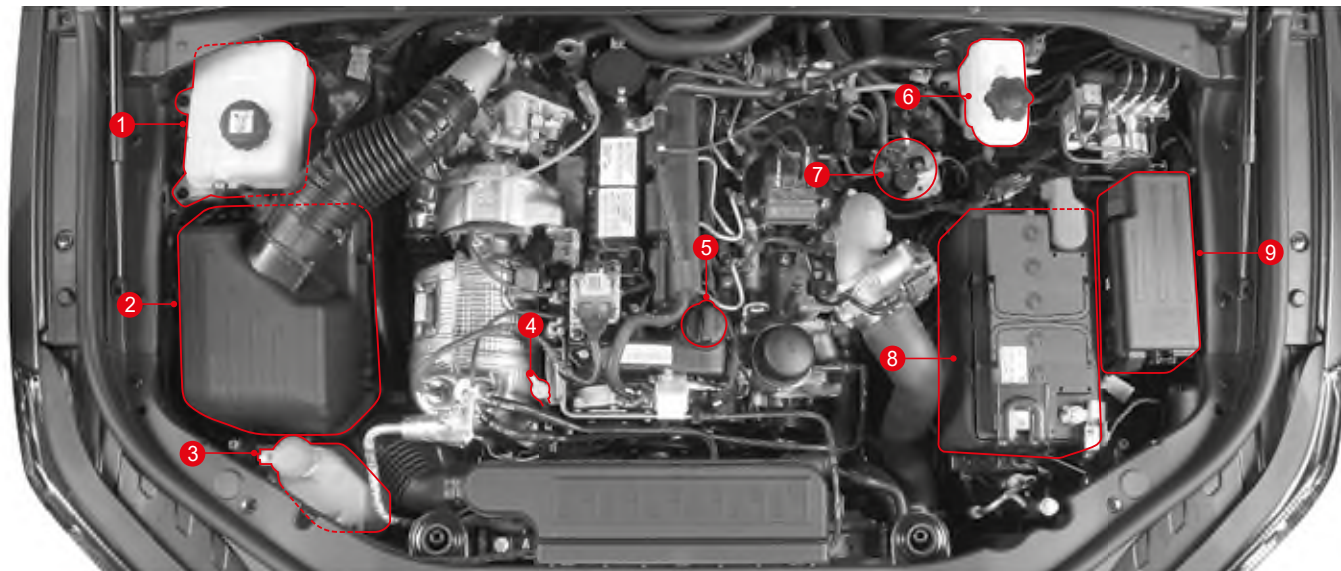

1	Kontrola chladicí kapaliny	6-23
2	Vzduchový filtr	6-25
3	Kontrola a doplnění kapaliny do ostřikovače	6-30
4	Kontrola motorového oleje	6-19
5	Doplnění motorového oleje	6-19





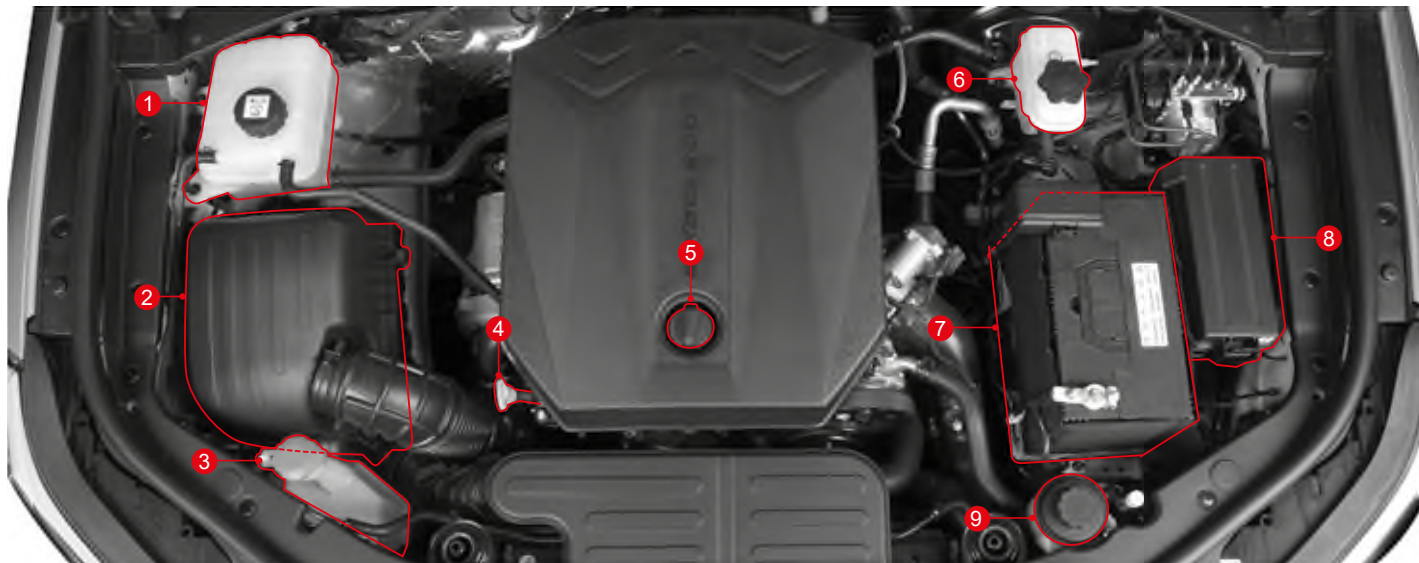



6	Kontrola brzdové kapaliny	6-29
7	Palivový filtr	6-27
8	Správa baterie	6-32
9	Pojistky a relé	6-36





Benzínový motor



1	Kontrola chladicí kapaliny	6-23	6	Kontrola brzdové kapaliny	6-29
2	Vzduchový filtr	6-25	7	Správa baterie	6-32
3	Kontrola a doplnění kapaliny do ostřikovače	6-30	8	Pojistky a relé	6-36
4	Kontrola motorového oleje	6-19	9	Kapalina posilovače řízení	6-31
5	Doplnění motorového oleje	6-19			

Kontroly a indikátory

Obrázek	Význam/Příslušná strana
	Kontrolka bezpečnostního pásu 2-2, 4-37
	Kontrolka airbagu 2-18, 4-37
	Kontrolka TPMS 2-27, 4-44
	Varovná kontrolka imobilizéru / Smart Klíče 2-32, 4-48
	Kontrolka tlaku motorového oleje 4-37
	Kontrolka nabíjení 4-38
	Kontrolka otevřených dveří 4-38
	Indikátor otevření kapoty motoru 4-38
	Kontrolka SCR 4-39

Obrázek	Význam/Příslušná strana
	Varovná kontrolka přehřátí motoru 4-39
	Kontrolka SSPS 4-39 Kontrolka elektronického posilovače řízení 4-40
	Varovná kontrolka odlučovače vody 4-40, 5-8
BRAKE (!) (P)	Kontrolka brzdy 4-41, 4-157
	Kontrolka ABS (protiblokovací systém) 4-41, 4-150
	Indikátor řízení motoru 4-42, 5-8
4WD CHECK	Kontrolka 4WD CHECK 4-42, 4-121
4WD LOW	Indikátor 4WD LOCK LOW 4-42, 4-121

Obrázek	Význam/Příslušná strana
4WD HIGH	Indikátor 4WD HIGH 4-42, 4-120
	Indikátor vyhřívání volantu 4-42
	Indikátor/kontrolka zapnutí systému elektrické kontroly stability (ESP) 4-43, 4-152
	Indikátor ESP OFF 4-43, 4-152
	Kontrolka nízké hladiny paliv 4-43
	Indikátor žhavení 4-44
	Kontrolka autonomního nouzového brzdového systému (AEBS) 4-44, 4-159
AEBS OFF	Indikátor AEBS OFF 4-45, 4-159

Obrázek	Význam/Příslušná strana
	Indikátor/kontrolka HDC ON 4-45, 4-155
	Indikátor/kontrolka systému varování před opuštěním jízdního pruhu 4-45, 4-181
	Indikátor zapnutého osvětlení 4-47
	Indikátor ON - zapnuté zadní mlhové světlo 4-47
	Indikátor SHB 4-47
	Indikátor dálkových světél 4-48
	Ukazatel změny směru (směrovka) / Výstražná světla 4-48
WINTER	Indikátor režimu WINTER 4-49

Obrázek	Význam/Příslušná strana
120 km/h	Překročení rychlosti (120 km/h) (pouze GCC) 433, 4-50
	Indikátor zapnutého zadního mlhového světla 4-47
POWER	Indikátor režimu POWER 4-49
ECO	ECO
	Kontrolka Zkontrolujte brzdové světlo
	Kontrolka rukou mimo volant
	Indikátor/varovná kontrolka ISG 4-50, 4-125
	Indikátor vypnutí ISG 4-50, 4-126

Obrázek	Význam/Příslušná strana
SPORT	Indikátor režimu SPORT 4-49
	Hlavní symbol 4-50
	Kontrolka Upozornění na pozornost řidiče (DAW) ... 4-46
	Kontrolka selhání Upozornění na pozornost řidiče (DAW) 4-46
	Indikátor/kontrolka LKA <ul style="list-style-type: none"> Varování před opuštěním jízdního pruhu (LDW) 4-45, 4-176 Asistent udržování v jízdním pruhu (LKA) 4-45, 4-181
	Indikátor / kontrolka asistenta pro udržování v jízdním pruhu 4-46, 4-187

1. Informace o vozidle a bezpečnostní opatření

Zde můžete lehce a pohodlně najít užitečné informace pro jízdu a management vozidla.

Obsahuje informace o identifikaci vozidla, specifikacích, bodech kontroly před jízdou s vozidlem, bezpečnostní opatření během jízdy a způsoby údržby vozidla.

Instalace EDR (Záznamník údajů o události) a další informace

Toto vozidlo má EDR (Záznamník údajů o události).

EDR (Záznamník údajů o události) je zařízení, které zaznamenává a kontroluje informace o jízdě vozidla (rychlost vozidla, stav brzdového pedálu, rychlostního pedálu atd.) během určitého období před nehodou a po nehodě, pokud je např. srážka vozidla.

EDR (Záznamník údajů o události) pomáhá lépe pochopit situaci během nehody.

Opatření pro předměty potenciálně nebezpečné pro bezpečnostní pás



Varování

Když používáte předměty potenciálně nebezpečné pro bezpečnostní pás, bude tím vážně ohrožená bezpečnost cestujících. Nikdy nepoužívejte takové předměty.

Nepoužívejte sponu na vypnutí alarmu bezpečnostního pásu



Když je spona zasunutá do zámky bezpečnostního pásu, systém rozpozná, že bezpečnostní pás je zapnutý, přičemž v takovémto případě se neaktivuje varovná kontrolka a alarm bezpečnostního pásu.

Toto vede k tomu, že bezpečnostní pás není zapnutý a v případě nehody je velmi nebezpečný.

Nepoužívejte stopku bezpečnostního pásu



Když se instaluje na bezpečnostní pás, brání normálnímu automatickému fungování zpětného navíječe, což má za následek slabý výkon bezpečnostního pásu.

Nepoužívejte hrací podložku



Když se instaluje na zadní sedadlo, způsobí to, že bezpečnostní pásy nebudou zapnuté, a v případě nehody je to velmi nebezpečné.

Opatření pro snížení počtu nebezpečných situací bez nehody



Varování

Při otvírání nebo zavírání dveří se může některá část těla přivřít nebo udeřit, což může způsobit vážné zranění. Postupujte opatrně.



- Při otvírání a zavírání dveří se může některá část vašeho těla jako např. prst nebo hlava přivřít nebo udeřit, což vám může způsobit vážné zranění. Když otvíráte nebo zavíráte dveře, dávejte pozor, abyste se nepřivřeli nebo neudeřili.



- Při otvírání nebo zavírání kapoty (anebo výklopných zadních dveří) se může některá část vašeho těla jako např. prst nebo hlava přivřít nebo udeřit a vy se můžete zranit. Otvírejte nebo zavírejte kapotu (anebo výklopné zadní dveře) jen tehdy, když je to bezpečné.
- Kapota (anebo výklopné zadní dveře) se otvírá nebo zavírá automaticky pod nebo nad určitou úrovní. Vždy dávejte pozor, abyste si nezranili tvář nebo hlavu, anebo aby se vám nepřivřela ruka.



- Při zavírání oken se ubezpečte, že cestující nemají ruku nebo hlavu vykloněnou z okna. Toto je důležité zejména u dětí, které mohou utrpět vážné zranění jako např. udušení v případě, pokud si přivřou hlavu.
- Pokud při zavírání okna držíte spínač stlačený v situaci, když je tam něco přivřené a nepoužijete zavírání okna jedním dotykem, ochrana proti přivření nebude fungovat.
- Zejména v případě dětí, i pokud je na okně některá část jejich těla, určitá síla (odpor) nepůsobí na okno, což může způsobit, že ochrana proti přivření nebude fungovat. Zkontrolujte vše ještě před zavřením oken.

Společnost KG Mobility Corporation dodržuje politiku a postupy pro ochranu životního prostředí. Toto je také způsob, jak můžeme zachránit přírodní zdroje, které jsou základem pro přežití lidstva na Zemi a na splnění a harmonizování požadavků přírody a lidstva.

Vy můžete přispět k ochraně životního prostředí, tak že budete jezdit s vaším vozidlem eco-friendly způsobem.

Spotřeba paliva, rychlost motoru, kontrola převodovky, opotřebenování brzd a pneumatik jsou ovlivněny podmínkami jízdy a zvyky při řízení.

Dodržujte následující pravidla a podílejte se na ochraně životního prostředí.

Podmínky jízdy

- Nejezděte na krátkou vzdálenost, protože to zvyšuje relativní spotřebu paliva.
- Vždy zkontrolujte předepsaný tlak v pneumatikách.
- Odstraňte z nákladového prostoru nepotřebné věci.
- Vždy kontrolujte ekonomickou spotřebu paliva.
- Pravidelně dávejte vozidlo do servisu.



Zvyky při řízení

- Při startování motoru nemačkejte rychlostní pedál až na zem.
- Vozidlo rozjíždějte pomalu.
- Dodržujte bezpečnou vzdálenost od vozidla před vámi a jezděte opatrně.
- Vyhněte se častému zrychlení anebo snížení rychlosti.
- Vyhněte se náhlému zrychlení, snížení rychlosti, anebo zastavení.
- V manuálním móde přefazujte rychlost ve vhodném čase a neprohánějte (nevytáčejte) motor nad 2/3 maximálních otáček motoru na každém převodovém stupni.
- Při zastavení vozidla nepřehřívajte motor.
- Když zastavíte vozidlo na delší čas, vypněte motor.

Recyklování

- Informace o vývoji ekologicky šetrných výrobků a recyklaci vozidel najdete na webových stránkách společnosti KG Mobility Corporation www.kg-mobility.com/en.

1. SYSTÉM MONITOROVÁNÍ TLAKU V PNEUMATIKÁCH

CE	Společnost KG Mobility tímto vyhláší, že rádiové systémy instalované ve vozidle odpovídají základním požadavkům a jiným příslušným ustanovením Směrnice 1999/5/ES	EU
FCC	<p>Model: TSSSG4G5 a TSSRE4Db FCC ID: OYGTSSRE4DB ORD: č. 14778/DFRS19614/F-50</p> <p>Toto zařízení odpovídá Části 15 pravidel Federální komise pro komunikace (FCC). Provoz podléhá následujícím dvěma podmínkám:</p> <ol style="list-style-type: none"> (1) toto zařízení nemůže způsobit nebezpečnou interferenci, a (2) toto zařízení musí akceptovat jakoukoli přijímanou interferenci, včetně interference, která může způsobit nežádoucí provoz. <div style="border: 1px solid black; background-color: #f4a460; padding: 5px; text-align: center;">  Varování </div> <ul style="list-style-type: none"> • Změny anebo modifikace, které nejsou schválené stranou odpovědnou za dodržování, mohou způsobit neplatnost oprávnění uživatele provozovat zařízení. 	AMERIKA
CU TR	<p>LOGO</p>  <p>Certifikát v uživatelském manuálu podle velikosti produktu. Systém monitorování tlaku v pneumatikách Model: TSSRE4Db</p> <p>Zařízení prošlo všemi postupy hodnocení shody pro CU TR.</p>  Značka EAC v uživatelském manuálu podle velikosti produktu.	CIS

2. /FOLDING – DÁLKOVÉ OVLÁDÁNÍ/SKLÁDACÍ KLÍČ



FCC	<p>FCC ID: DEO-MT-FLIP01</p> <p>Toto zařízení odpovídá Časti 15 pravidel Federální komise pro komunikace (FCC).</p> <p>Provoz podléhá následujícím dvěma podmínkám:</p> <ol style="list-style-type: none"> (1) toto zařízení nemůže způsobit nebezpečnou interferenci, a (2) toto zařízení musí akceptovat jakoukoli přijímanou interferenci, včetně interference, která může způsobit nežádoucí provoz. <div style="border: 1px solid black; background-color: #f9cb9c; padding: 5px; text-align: center;"> <p>⚠ Varování</p> </div> <div style="border: 1px solid black; background-color: #f9cb9c; padding: 5px;"> <ul style="list-style-type: none"> • Změny anebo modifikace, které nejsou schválené stranou odpovědnou za dodržování, mohou způsobit neplatnost oprávnění uživatele provozovat zařízení. </div>	AMERIKA
TR	<p>LOGO</p>  <p>Certifikát v uživatelském manuálu podle velikosti produktu.</p>	CIS

3. ŠTÍTEK ZVEDÁKU

CE	 <ol style="list-style-type: none"> 1 Název modelu 2 Maximální přípustná hmotnost 3 Zastupující společnost a adresa 4 Datum výroby <div style="border: 1px solid black; background-color: #f9cb9c; padding: 5px; text-align: center;"> <p>⚠ Upozornění</p> </div> <ul style="list-style-type: none"> • Při používání tohoto zvedáku zatáhněte parkovací (ruční) brzdu. • Při používání tohoto zvedáku vypněte motor. • Když je vozidlo na zvedáku, nelehejte si pod vozidlo. • Určené místa jsou pod rámem. • Při zvedání vozidla musí být základní plotna zvedáku položena vertikálně na bod zvedání. • U vozidel s manuální převodovkou zařadte zpátečku (R) a u vozidel s automatickou převodovkou dejte páku do polohy P (parkování). • Položte zvedák na pevnou zem. 	EU
----	---	----

1

4. Kompresor, zvedák

CE	LOGO  (1) Popis Model: Díly s certifikací CE (2) Zástupce: KG Mobility European Parts Center B.V. (3) Adresa: IABC 5253&5254, 4814RD Breda, Nizozemsko	EU
UKCA	LOGO  (1) Popis Model: Díly s certifikací UKCA (2) Dovožce: KG Mobility UK Ltd (3) Adresa: G Offices, Parsonage Road, Stratton St. Margaret, Swindon, Wiltshire SN3 4RN	UK

Identifikace vozidla

Identifikační čísla včetně identifikačního čísla vozidla a čísla motoru jsou unikátní informace o vozidle. Pokud tyto informace víte, je velmi lehké dělat nabídky na vozidlo anebo zadat objednávku na díl anebo příslušenství.

Výrobní štítek

Výrobní štítek obsahuje informace včetně identifikačního čísla vozidla, tlaku v pneumatikách, hmotnosti vozidla a barvy, které jsou potřebné pro řádnou údržbu vozidla.

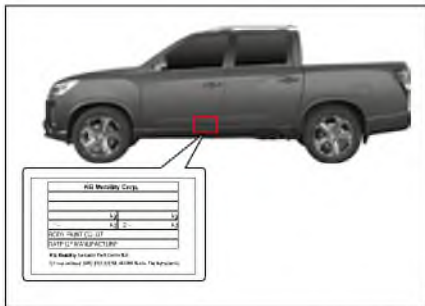

Výrobní štítek je umístěn na parapetě dveří řidiče (Sloupek B).

Identifikační číslo vozidla (VIN)

Identifikační číslo vozidla (VIN) je identifikační číslo, které udává model vozidla, krajinu výroby a rok výroby.



Štítek VIN

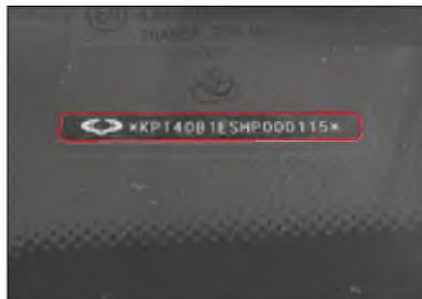

VIN je vyraženo na horní straně přístrojového panelu.

Číslo motoru

Číslo motoru je identifikační číslo, včetně typu paliva, typu motoru a celkový objem motoru atd.

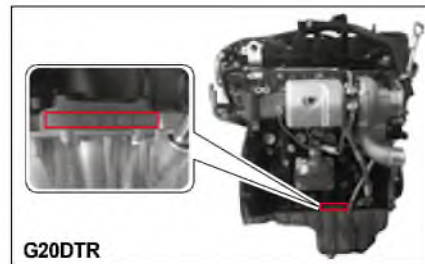

G20DTR

Benzinový motor: Číslo motoru je vyraženo na spodní části válcového bloku na straně nasávacího potrubí.

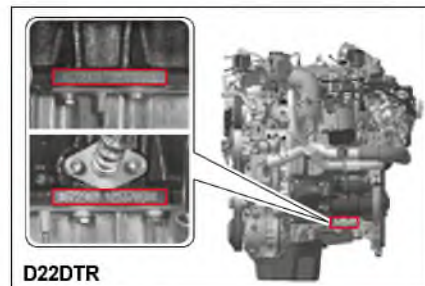

D22DTR

Naftový motor: Číslo motoru je vyraženo na spodní části válcového bloku na straně nasávacího potrubí.

Rozměry (MUSSO Typ-A)

Jednotka: mm

Přední pohled

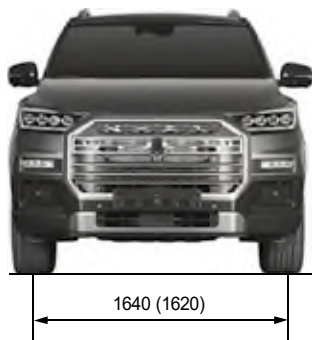

Pohled shora



Zadní pohled



Boční pohled

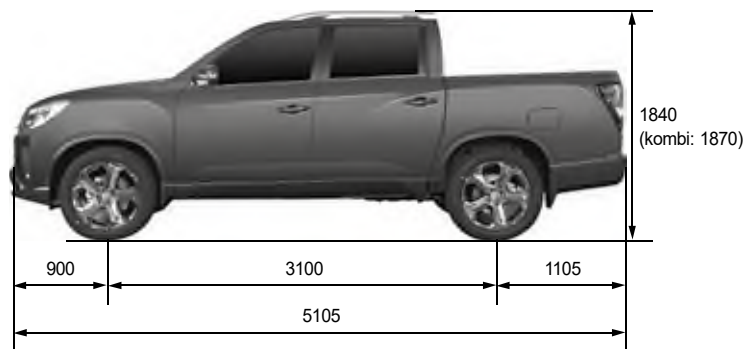

* (): Volitelné

Rozměry (MUSSO Typ-B)

Jednotka: mm

Přední pohled



Pohled shora



Zadní pohled



Boční pohled

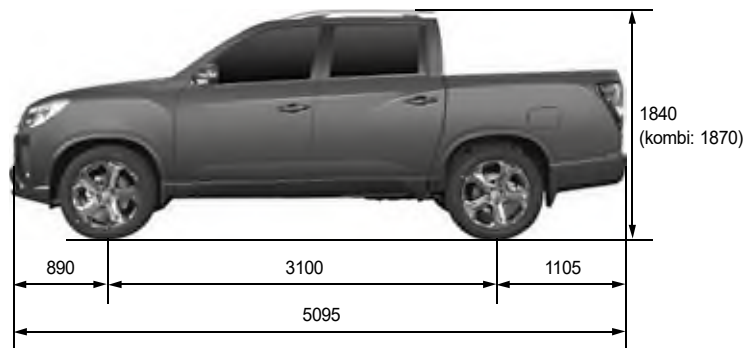

* (): Volitelné

Rozměry (MUSSO GRAND Typ-A)

Jednotka: mm

Přední pohled



Pohled shora



Zadní pohled



Boční pohled

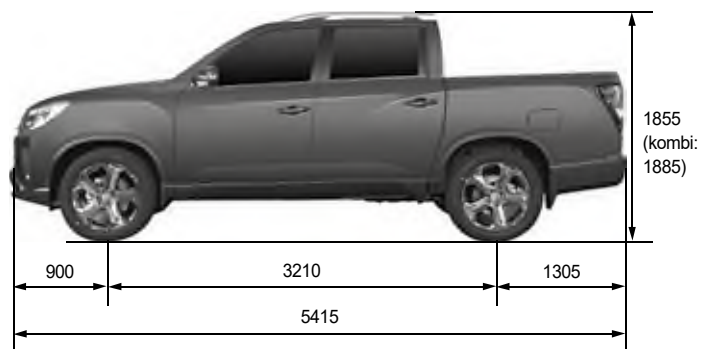

* (): Volitelné

Rozměry (MUSSO GRAND Typ-B)

Jednotka: mm

Přední pohled



Pohled shora



Zadní pohled



Boční pohled

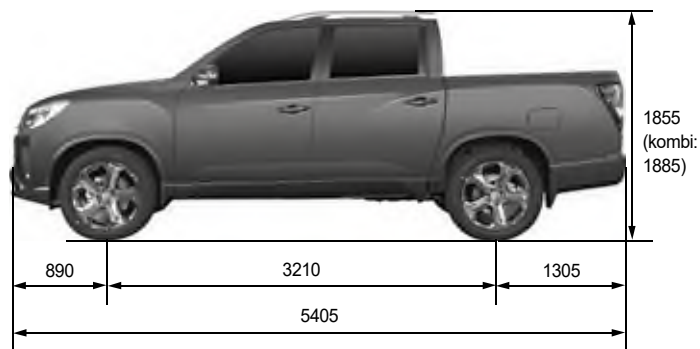

* (): Volitelné

Specifikace (I)

* (): Volitelné []: 2WD

D22DTR: naftový, G20DTR: benzinový

Popis				MUSO		MUSO GRAND			
				D22DTR	G20DTR	D22DTR	G20DTR		
Obecné	Celková délka (mm)			5095 (5105)	←	5405 (5415)	←		
	Celková šířka (mm)			1950	←	←	←		
	Celková výška (mm)			1840 (kombi ANT: 1870)	←	1855 (kombi ANT: 1885)	←		
	Celková hmotnost vozidla (kg)		5prvková	EU	2940 [2840]	–	2990 [2890]	–	
				GEN	2880 [2830]	2860 [2810]	2980 [2880]	2960 [2860]	
			Listové pružiny	EU	–	–	3260 [3160]	–	
				GEN	–	–	3220 [3120]	3200 [3100]	
	Provozní hmotnost vozidla (kg)		A/T	5prvková	EU	2165 [2065]	–	2205 [2105]	–
					GEN EU4-6b	2210 [2110]	2184 [2084]	2220 [2115]	2194 [2089]
				Listové pružiny	EU	–	–	2256 [2156]	–
					GEN EU4-6b	–	–	2316 [2211]	2290 [2185]
			M/T	5prvková	EU	2155 [2055]	–	2195 [2095]	–
					GEN EU4-6b	2196 [2096]	2170 [2070]	2206 [2106]	2180 [2080]
	Listové pružiny	EU	–	–	2246 [2146]	–			
GEN EU4-6b	–	–	2302 [2197]	2276 [2171]					
Palivo			Nafta	Benzin	Nafta	Benzin			
Objem palivové nádrže (ℓ)			75 l	←	←	←			
Minimální poloměr otáčení			5,95 m	5,95 m	6,09 m	6,09 m			

* () Volitelné možnosti, hmotnosti vozidla a hrubá hmotnost vozidla jsou založené na maximálních hodnotách a závisí na volitelných možnostech a specifikacích vozidla.

Specifikace (II)

* (): Volitelné

Popis		MUSSO		MUSSO GRAND		
		D22DTR	G20DTR	D22DTR	G20DTR	
Motor	Počet válců/Kompresní poměr	4 / 15,5:1	4 / 9,6:1	4 / 15,5:1	4 / 9,6:1	
	Celkový objem motoru (cc)	2157	1998	2157	1998	
	Ventilový rozvod	DOHC	←	←	←	
	Maximální výkon	EU	148,6 kW / 3800 ot/min (202 ps / 3800 rpm)	-	148,6 kW / 3800 ot/min (202 ps / 3800 rpm)	-
		GEN	133,1 kW / 3800 ot/min (181 k / 3800 ot/min)	165 kW / 5500 ot/ min (225 k / 5500 ot/min)	133,1 kW / 3800 ot/min (181 k / 3800 ot/min)	165 kW / 5500 ot/min (225 k / 5500 ot/min)
	Maximální krouticí moment	A/T	EU	441 Nm / 1600 – 2600 ot/min	-	441 Nm / 1600 – 2600 ot/min
			GEN	420 Nm / 1600 – 2600 ot/min	350 Nm / 1500 – 4500 ot/min	420 Nm / 1600 – 2600 ot/min
		M/T	400 Nm / 1400 – 2800 ot/min	350 Nm / 1500 – 4500 ot/min	400 Nm / 1400 – 2800 ot/min	350 Nm / 1500 – 4500 ot/min
	Otáčky při volnoběhu	EU	720 ± 50 ot/min	-	720 ± 50 ot/min	-
		GEN	750 ± 50 ot/min	←	←	←
	Chladicí systém		Chlazený vodou / nucená cirkulace	←	←	←
	Objem chladící kapaliny (ℓ)		10,2	11,0	10,2	11,0
	Typ mazadla		Zubová pumpa, nucená cirkulace	←	←	←
Max. objem oleje (ℓ) (při přepravě)		6,0	5,0	6,0	5,0	
Typ turbodmychadla a chlazení		Turbo nabíječ, chlazený vodou	←	←	←	

1

Specifikace (III)

* (): Volitelné

Popis			MUSSO		MUSSO GRAND	
			D22DTR	G20DTR	D22DTR	G20DTR
Manuální převodovka	Typ		Na podlaze	–	Na podlaze	–
	Převodový poměr	1.	4,489	←	←	←
		2.	2,337	←	←	←
		3.	1,350	←	←	←
		4.	1,000	←	←	←
		5.	0,784	←	←	←
		6.	0,679	←	←	←
Zpátečka	4,253	←	←	←		
Automatická převodovka (A/T)	Model		Elektronická, 6 rychlostních stupňů	←	←	←
	Typ		Na podlaze	←	←	←
	Převodový poměr	1.	3,600	←	←	←
		2.	2,090	←	←	←
		3.	1,488	←	←	←
		4.	1,000	←	←	←
		5.	0,687	←	←	←
6.		0,580	←	←	←	
Zpátečka, 1.	3,732	←	←	←		
Převodová skříň	Model		Připojitelná	←	←	←
	Typ		Planetová převodovka	←	←	←
	Převodový poměr	Vysoký (4H)	1,000 : 1	←	←	←
Nizký (4L)		2,483 : 1	←	←	←	
Spojka – manuální převodovka (M/T)	Typ		Hydraulická	←	←	←
	Typ kotouče		Suchý	←	←	←

Specifikace (IV)

* (): Volitelné

Popis			MUSSO		MUSSO GRAND	
			D22DTR	G20DTR	D22DTR	G20DTR
Posilovač řízení	Typ		Rám a pastorek	←	←	←
	Úhel řízení	Vnitřní	39,61°	←	←	←
		Vnější	33,65°	←	←	←
Přední náprava	Typ hnacího hřídele		Kardanový kloub	←	←	←
	Kryt nápravy		Montovaný	←	←	←
Zadní náprava	Typ hnacího hřídele		Poloodlehčená poloosa	←	←	←
	Kryt nápravy		Montovaný	←	Montovaný Typ Banjo	Typ Banjo
Brzda	Válcová		Dvojitý	←	←	←
	Posilovač		Posilovač s pomocí vakua	←	←	←
	Typ brzdy	Přední kola	Typ kotouče	←	←	←
		Zadní kola	Typ kotouče	←	←	←
	Parkovací (ruční) brzda		Lanková (interní expanze)	←	←	←
Závěs	Zavěšení předních kol		Dvojité - lichoběžníkové + vinuté pružiny	←	←	←
	Zavěšení zadních kol		5prvková + vinuté pružiny	←	5prvková + vinuté pružiny, Listové pružiny	←
Klimatizace	Chladivo (objem)		R-1234yf / 520 ± 30 g R-134a / 550 ± 30g	←	←	←
Elektrické	Typ baterie / Kapacita (V-AH)		MF / 12 - 90 (AGM 12 - 80)	MF / 12 - 90	MF / 12 - 90 (AGM 12 - 80)	MF / 12 - 90
	Výkon startéru (V-KW)		12 - 2,2 (2,0)	12 - 1,4	12 - 2,2 (2,0)	12 - 1,4
	Výkon alternátoru (V-A)		14 - 140 (GEN), 14 - 160 (EU)	14 - 140 (GEN)	14 - 140 (GEN), 14 - 160 (EU)	14 - 140 (GEN)

Opatření pro modifikaci vozidla a konstrukční změny



Varování

Neautorizované modifikace vozidla, konstrukční změny a instalace komponentu mohou způsobit problémy s vozidlem nebo fatální nehodu. V případě chybného fungování produktu nebude poskytnutá záruční oprava.

- Vozidlo, které jste koupili, je vybaveno velkým počtem přesných dílů, které prošli mnohými experimenty a zkouškami a tyto díly jsou hluboko a systematicky vzájemně propojeny.
- Neoprávněná modifikace nebo změna, nebo instalace neschváleného zařízení může způsobit problémy s vozidlem a může ovlivnit výkon, trvanlivost a bezpečnost. Toto může vést k fatální nehodě.
- Záruční oprava nebude poskytnutá pro modifikovaný díl ani pro problém, který vznikl v důsledku modifikace, a to ani během záruční doby.

Neinstalujte separátní příslušenství ani přídavné zařízení do provozního zařízení vozidla.

- Prodloužení řadicí páky nebo instalace podložek na rychlostní pedál nebo brzdový pedál, prodávaných na trhu, může způsobit provozní chybu v důsledku změny provozní síly vozidla. V takovémto případě může dojít jak k poškození vozidla, tak i k vážné fatální nehodě.

Nemodifikujte motorový, jízdní a výfukový systém.

- Neupravujte nastavenou hodnotu systému přívodu paliva, nasávacího, výfukového a elektrického systému, ani je nevyměňujte, ani nepřidávejte žádné nestandardní díly, abyste zvýšili výkon motoru, anebo abyste upravili zvuk výfuku. Pokud tak učiníte, může to způsobit vážný problém pro trvanlivost vozidla. Je to nelegální.
- Konkrétně, modifikace vašeho vozidla instalovaným LPG může negativně ovlivnit výkon a trvanlivost vozidla. Ze záruky je vyloučený nejen motor, ale i převodovka a osy kola.

Nemodifikujte audio systém a neinstalujte další elektronické zařízení, pokud je bez kabelové komunikační zařízení, zadní kamera, TV a zařízení na dálkové startování.

- Elektrický systém tohoto vozidla obsahuje elektrické kabely a pojistky pro instalaci standardních elektronických zařízení.
- Připojení několika elektrických kabelů k existujícímu kabelu pro instalaci různých dalších elektronických zařízení může způsobit protažení, což bude mít za následek poškození elektronických zařízení a riziko požáru.
- Mimo toho, pokud pro instalování antény vyvrtáte díru, vozidlo může začít rezavět.

Nepoužívejte nestandardní pneumatiky, kola a jiné související díly.

- Pokud nainstalujete širší nebo delší pneumatiky, než je specifikace vozidla, pneumatiky a související díly se mohou dostat do kontaktu s jinými díly a mohou opotřebovat a poškodit systém přenosu hnací síly, když používáte volant anebo když jedete po nevydlážděné cestě.
- Mimo toho se může výkon jízdy snížit z důvodu zvýšené spotřeby paliva a brzdové dráhy, třesení vozidla a snížení řadicí síly volantu. Vozidlo s automatickou převodovkou může dostat šok při změně rychlostí.
- Mimo toho, může to mít vliv na tachometr a počítač kilometrů, které zobrazí nesprávnou rychlost jízdy anebo delší dojezdovou vzdálenost, než je skutečná dojezdová vzdálenost.
- Pokud nainstalujete prachový kryt na kolo, abyste zlepšili vzhled pneumatik, třecí teplo, které vzniká během brzdění, se neuvolní hladce a způsobí jev ubývání anebo uzamknutí páry. Toto může vést k zhoršenému výkonu brzdy a může způsobit vážný problém.

Neinstalujte posuvnou střechu prodávanou na trhu, ani barevná skla podle vašeho výběru.

- Pokud instalujete posuvnou střechu tak, že neřežete střechu vozidla, v řezané části se může objevit rez anebo protékání.
- Instalace barevných skel pro lepší vzhled a na zablokování ultrafialových paprsků po dodání vozidla může způsobit protékání. Takovéto skla neinstalujte.

Nemodifikujte podlahové rohožky ve vozidle podle vašeho výběru.

- Neinstalujte žádné přídavné předměty, jako jsou např. rohožky na podlaze ve vozidle, aby se zlepšilo pohodlí polštáře a ulehčilo čištění vozidla. Pokud tak učiníte, mohou se poškodit kontrolní jednotky různých elektronických systémů a elektrických kabelů a může to ovlivnit i funkci drážek sedadel, ve kterých se sedadla pohybují dopředu a dozadu.
- I uzamykací systém na fixování polohy sedadel bude fungovat nesprávně. V takovémto případě se sedadlo může pohnout dopředu anebo dozadu, což způsobí nehodu při jízdě do kopce anebo z kopce.

Nevyměňujte sedadlo za nové s jinou funkcí, ani neinstalujte separátní potah na sedadlo.

- Existují různé typy sedadel podle funkce a úlohy dokonce i pro stejný typ vozidla, takže elektrické kabely byly namontované podle toho.
- Nevkládejte ani nadměrně nepoužívejte, ani nemodifikujte příslušný elektrický kabel, abyste vyměnili sedadlo za nové s jinými funkcemi. Může to poškodit elektronické zařízení a způsobit riziko požáru z důvodu protažení.
- Nesprávná výměna potahu sedadla může poškodit elektrické zařízení v důsledku zkratu anebo odpojení, anebo může způsobit slabé větrání, požár a abnormální hluk.

Neinstalujte chránič nárazníku ani tyčový chránič prodávaný na trhu.

- Pokud instalujete chránič nárazníku anebo tyčový chránič podle vašeho výběru, může to způsobit problémy při parkování a zastavování v důsledku větší délky vozidla a zvýší náklady na palivo v důsledku větší hmotnosti vozidla, přičemž v dírách po montáži chrániče se může objevit rez. Mimo toho může přijít k vážnému zranění při nehodě v důsledku absence tlumiče nárazů v chrániči nárazníku.

Neinstalujte funkční produkt, který může snížit odolnost jízdy, pokud jsou nálepky, dekorativní lišty, vzdouvající se latě anebo větru odolné předměty.

- Lepidla nálepek mohou poškodit potažený povrch vozidla. Pokud se části vozidla navrtají za účelem namontování dekorativní lišty anebo jiných funkčních dílů, plocha při dírách zrezne a během jízdy se mohou objevit neznámé zvuky.
- Zejména v případě, pokud nejsou připojené části dobře upevněné, může to poškodit vozidlo anebo dokonce způsobit smrtelnou nehodu.

Kontrola před jízdou

Denní kontrola



- Zkontrolujte vozidlo jednou denně před jízdou.
- Zkontrolujte chladicí kapalinu motoru, motorový olej, brzdovou kapalinu, kapalinu do ostřikovače a bezpečnostní pásy.
- Zkontrolujte, zda neuniká kapalina z baterie a z chladiče.
- Zkontrolujte spodek vozidla, či tam neuniká olej anebo kapalina.
- Umyjte přední a zadní okno, zadní skla, boční zrcátka a interiérové zrcátko.
- Zkontrolujte, zda fungují různá světlá.
- Ubezpečte se, že při vozidle nejsou žádné překážky, které by bránily jízdě.

Kontrola motoru

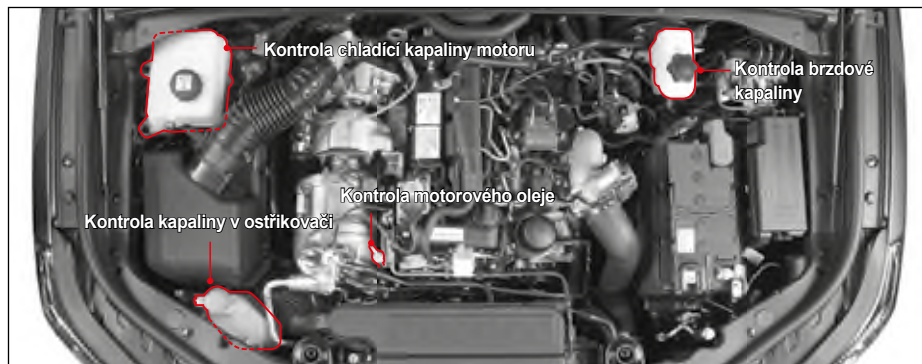

Kontrola chladicí kapaliny motoru

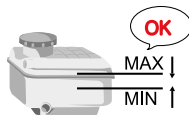

- Zkontrolujte chladicí kapalinu motoru po řádném vychladnutí motoru na rovnej zemi.
- Zkontrolujte, zda je hladina chladicí kapaliny mezi značkami „MAX“ a „MIN“ na nádrži chladicí kapaliny. Pokud je hladina blízko značky anebo pod značkou „MIN“, chladicí kapalinu doplňte.

Kontrola motorového oleje



- Zkontrolujte motorový olej po zastavení motoru na rovnej zemi a počkejte nejméně 5 minut.
- Zkontrolujte, či je hladina motorového oleje mezi značkami „MAX“ a „MIN“ na stupnici hladiny oleje. Pokud je hladina blízko značky anebo pod značkou „MIN“, olej doplňte.

Kontrola brzdové kapaliny



Zkontrolujte, zda je hladina brzdové kapaliny mezi značkami „MAX“ a „MIN“. Pokud je hladina blízko značky anebo pod značkou „MIN“, brzdovou kapalinu doplňte.

Kontrola oleje posilovače řízení



- Olej v posilovači řízení kontrolujte na rovném povrchu.
- Zkontrolujte, zda je hladina oleje posilovače řízení mezi značkami „MAX“ a „MIN“ na ukazateli na povrchu nádržky. Pokud je hladina blízko značky anebo pod značkou „MIN“, olej doplňte.

Kontrola kapaliny v ostřikovači

Zkontrolujte hladinu kapaliny v ostřikovači na nádržce ostřikovače a v případě potřeby doplňte.

⚠ Upozornění

- Pokud hladina chladicí kapaliny motoru a různých olejů klesne pod značku „MIN“, dejte si vozidlo zkontrolovat u prodejce SsangYong anebo v autorizovaném servisu SsangYong.

Kontrola řemenů

Nastartujte motor a přesvědčte se, zda nevydává abnormální zvuk.

Dejte si řemeny zkontrolovat v našem servise podle pravidelné kontroly a tabulky intervalů výměny.

Kontrola pneumatik

⚠ Varování

- Udržujte předepsaný tlak v pneumatikách. Jízda s vozidlem vysokou rychlostí s nízkým tlakem v pneumatikách může způsobit prasknutí pneumatiky v důsledku efektu stálé vlny, což má následek např. riziko převrácení.
- Zkontrolujte, či jsou zatáhnuté šrouby (matice) kol. Nesprávné zatáhnuté šrouby (matice) kol mohou způsobit nehodu.
- Použití kola anebo pneumatiky jiné velikosti, než je specializovaná velikost, může způsobit neobvyklé vlastnosti ovládání a slabou kontrolu nad vozidlem, což může mít za následek vážnou nehodu.
- Použití pneumatiky jiného rozměru, než je specializovaný rozměr, může způsobit abnormální fungování volantu, zvýšenou spotřebu paliva, zvýšení brzdové vzdálenosti, třesení, nesprávné fungování ABS/ESP, anebo nerovnoměrné opotřebování pneumatik. Může poškodit i hnací sílu vozidla.
- Pro všechny kola používejte jen stejné pneumatiky od jednoho výrobce pneumatik. Jinak se může poškodit hnací síla vozidla.

- Vždy zkontrolujte dezén a boční stěnu pneumatik, abyste zjistili, zda tam nejsou znaky opotřebování, praskliny nebo poškození.
- Zkontrolujte stav a tlak dojezdové (náhradní) pneumatiky podle potřeby a vždy ji mějte k dispozici. Dojezdovou (náhradní) pneumatiku vyměňte za správnou pneumatiku co nejdříve.
- Zkontrolujte stav sady nástrojů na opravu. Vzduchový kompresor a těsnící/lepící materiál by měli být vždy k dispozici.
- Každý den zkontrolujte tlak a opotřebování pneumatik a v případě potřeby je vyměňte.



Co je to jev rezonance?

Jev stálé vlny znamená výskyt vlnovité vrásky na pneumatice s nedostatečným tlakem během jízdy vysokou rychlostí.

Během jízdy pneumatika s normálním tlakem opakuje kompresi a obnovený pohyb, ale pokud pneumatika s nedostatečným tlakem roluje na cestě vysokou rychlostí, objeví se značná komprese a přijde do kontaktu s povrchem cesty ještě před tím, než je plně obnovená. Pokud se takováto situace opakuje často, nastane jev stálé vlny.

Pokud jev stálé vlny trvá po delší dobu, na pneumatice se vytvoří značný objem tepla a v konečném důsledku pneumatika praskne.

Kontrola přístrojového panelu



Zkontrolujte, zda všechny indikátory a kontrolky na přístrojovém panelu správně svítí, když je spínač zapalování v poloze ON.

Zkontrolujte i to, zda všechny měřiče (měřič paliva, měřič rychlosti vozidla, otáčkoměr atd.) fungují správně.

Kontrola parkovací (ruční) brzdy

Zatáhněte parkovací (ruční) brzdou, abyste zkontrolovali, zda funguje.

Pokud parkovací (ruční) brzda nefunguje, jezděte s vozidlem až po zkontrolování a opravě v nejbližším autorizovaném servisu SsangYong.

Kontrola pedálů

Zkontrolujte, zda funguje brzdový pedál, spojkový pedál a rychlostní pedál.

Pokud pedály nefungují normálně, dejte si je zkontrolovat a opravit u prodejce SsangYong anebo v autorizovaném servisu SsangYong.

Čištění prostoru okolo sedadla řidiče

Prostor okolo sedadla řidiče udržujte v čistotě po celý čas. Nikdy tam nenechávejte předměty, které by bránili v jízdě.

Před jízdou vždy vyčistěte prostor okolo sedadla řidiče.



Varování

- Prázdna láhev nebo předmět pod pedálem brání fungování pedálu a může způsobit nehodu.
- Pokud podlahová rohožka není upevněná, anebo pokud je příliš hrubá, brání fungování pedálu a může způsobit nehodu.

Doporučená pozice při jízdě



Udržujte doporučenou polohu pro bezpečnou a pohodlnou jízdu.

- Sedněte vzpřímeně na sedadle řidiče s boky opřenými o opěradlo sedadla.
- Upravte si polohu a výšku sedadla tak, abyste mohli pohodlně sešlápnout (stlačit) brzdový pedál (spojkový pedál) až na dlážku.
- Když máte záda opřená o opěradlo, upravte si polohu a výšku opěradla a volantů tak, abyste si mohli položit zápěstí na volant.
- Upravte si výšku opěrky hlavy tak, aby byl střed opěrky na úrovni očí řidiče.



Varování

- Nenoste pantofle ani obuv s vysokým podpatkem, které mohou bránit řízení. Takové boty mohou zablokovat rychlostní pedál anebo brzdový pedál a způsobit nehodu.

Úprava sedadla, opěrky hlavy, volantu a zrcátek

- Před jízdou si upravte si sedadlo, opěrku hlavy, volant a zrcátka.
- Pokud se váš volant dá nastavit, nastavte si ho na příslušnou výšku a úhel, aby vyhovoval vašemu tělu a řízení.
- Upravte si zadní skla, boční zrcátka a interiérové zrcátko na takový úhel, abyste měli dobrý výhled dozadu.



Varování

- Pokud je během jízdy potřebná další úprava, zastavte vozidlo na bezpečném místě a udělejte úpravu. Úprava během jízdy může bránit řízení a způsobit nehodu.

Správně zapnutý bezpečnostní pás



- Ujistěte se, že všichni spolucestující ve vozidle jsou bezpečně připoutaní bezpečnostním pásem.
- Bezpečnostní pás si zapněte tak, abyste se pevně opírali o opěradlo sedadla.
- Dítě, které nemůže mít zapnutý bezpečnostní pás, musí sedět na zadním sedadle v dětském záchytném systému.
- Ve vozidle, které je vybaveno nastavitelným upevňovacím zařízením pro ramenný popruh, mějte bezpečnostní pás zapnutý tak, že si nastavíte upevňovací zařízení podle typu vaší postavy.

! Varování

- Nemějte bezpečnostní pás upevněný pod ramenem.



- Každý bezpečnostní pás je určen pro jednu osobu. Dvě nebo více osob by neměli používat jeden bezpečnostní pás.



- Neupevňujte bezpečnostní pás svorkou anebo sponou.



- Sponu bezpečnostního pásu zasouvejte jen do příslušné zámky.



Nebezpečí

Zákaz řízení pod vlivem drog, opilosti, rozptýlení a ospalosti (4D).



- Neřídte pod vlivem omamných látek. Je to nezákonné počinání, které může být ještě nebezpečnější než jízda pod vlivem alkoholu nebo léků.
- Neřídte pod vlivem alkoholu. Váš úsudek je pod vlivem alkoholu ohrožen, takže bezpečná jízda je nemožná. Je to trestní čin, který ohrožuje i životy cestujících v jiných vozidlech.

- Neřídte, když je vaše pozornost ohrožena. Používání mobilního telefonu anebo navigačního systému, sledování DMB anebo jezení během jízdy může zhoršit vaši koncentraci, což zvyšuje riziko nehody. Zejména používání mobilního telefonu anebo navigačního systému během jízdy je trestním činem, který ohrožuje bezpečnou jízdu. Když je to nevyhnutné, vozidlo zastavte anebo zaparkujte na bezpečném místě a až poté použijte příslušné zařízení.
- Neřídte ospalý. Dlouhá jízda bez přestávky může vést k ospalosti, což může způsobit nehodu. Pro vaši bezpečnost si udělejte přestávku každé 2 hodiny.

Varování

Upozornění pro airbag

- Systém airbagu je pomocné bezpečnostní zařízení. Správně zapnutý bezpečnostní pás může minimalizovat zranění.
- Nebouchejte do airbagu rukou ani jiným předmětem. Může to způsobit rozvinutí airbagu.
- Na místo vystřelení airbagu nepokládejte žádné předměty. Tyto předměty by vás mohly při aktivaci zranit.

- Cestující, který je menší než 140 cm, by měl sedět na zadním sedadle. Jinak se může při nafouknutí airbagu zranit.
- Bezpečnostní zařízení pro kojence a děti by mělo být umístěné na zadním sedadle. Jeho umístění na předním sedadle by mohlo při nafouknutí airbagu způsobit vážné zranění anebo smrt.
- Domácí zvíře by mělo být umístěné na zadním sedadle v určeném bezpečnostním zařízení. Domácí zvíře na předním sedadle by mohlo při nafouknutí airbagu utrpět zranění.
- Po nafouknutí airbagu mohou být příslušné komponenty horké.
- Nafouknutý airbag už není možné použít. Dejte si ho vyměnit.
- Systém airbagu by se měl zkontrolovat anebo vyměnit každých 10 let od instalace i v případě, pokud systém nevykazuje žádnou abnormalitu. Systém airbagu by měl zkontrolovat anebo vyměnit profesionální technik u prodejce SsangYong anebo v autorizovaném servisu SsangYong.
- Nemodifikujte žádnou část systému airbagu. K systému airbagu nepřipojujte žádné jiné elektrické zařízení.

! Varování

Opatření pro kojence, děti, starší osoby nebo těhotné ženy



- Nikdy nenechávejte kojence, malé dítě nebo starou osobu bez dozoru ve vozidle. Mohou se dotknout zařízení ve vozidle, což může způsobit nehodu. Když jsou v létě dveře zamčené a okna zavřená, teplota ve vozidle stoupne a osoby se mohou udusit.
- Nedovolte dětem používat klíč zapalování, různé spínače nebo tlačítka a jiné zařízení bez povolení. Pokud tak neučiníte, může to způsobit problémy s autem nebo i nehodu. Jejich tělo se může zachytit ve dveřích, v okně, v posuvné střeše, což způsobí zranění.
- Nedávejte kojence, dítě nebo starou osobu sedět na předním sedadle. Náraz při nafouknutí airbagu může způsobit vážné zranění nebo úmrtí. Kojenec nebo malé dítě by mělo být vždy připoutané bezpečnostním pásem nebo záchytným zařízením na zadním sedadle a sedět s dospělým.

! Varování

Kojenec nebo dítě musí sedět na zadním sedadle s ochranným zařízením



- Kojenec nebo malé dítě by mělo sedět na zadním sedadle s dospělým.
- Kojenec nebo malé dítě by mělo být připoutané bezpečnostním pásem anebo řádným záchytným zařízením. Pokud tak neučiníte, může to způsobit vážné zranění nebo úmrtí v případě náhlého zabrzdění anebo srážky.
- Použijte dětský zamykací ochranný systém v zadních dveřích, aby děti na zadních sedadlech nemohly otevřít zadní dveře.
☞ Viz „Bezpečnostní dětský zámek“ (str. 3-4)

! Varování

Zákaz spánku v uzamčeném vozidle



- Nikdy nespěte v zaparkovaném vozidle se zavřenými okny. Pokud usnete v autě se zapnutou klimatizací anebo topením, můžete se zadusit z důvodu nedostatku kyslíku.
- Spánek v uzavřeném prostoru s nastartovaným motorem znamená pro vás vysoké riziko zadušení výfukovými plyny.
- Během spánku se můžete náhodně dotknout řadící páky anebo rychlostního pedálu, což může způsobit nehodu.
- Během spánku v autě s nastartovaným motorem můžete náhodně stoupnout na rychlostní pedál, což může přehřát motor a výfuk, a tak způsobit požár.

! Varování

**Nejezděte s otevřenými dveřmi
anebo výklopnými zadními dveřmi**

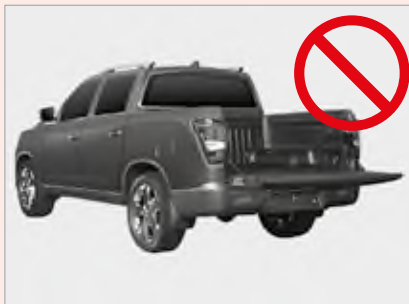

- Nejezděte s otevřenými dveřmi. Cestující může vypadnout z vozidla a utrpět vážné zranění.
- Pokud náhodně zatáhnete páčku otevření dveří během jízdy, může to způsobit riziko vážné nehody. Zejména nedovolte dětem, aby chytaly páčku otevření dveří během jízdy.
- Pokud budete jezdit s otevřenými výklopnými zadními dveřmi, z vozidla může vypadnout předmět, který způsobí nehodu.

! Varování

**Nevystrkujte žádnou část vašeho
těla z okna nebo ze střešního
okna**



- Při jízdě nebo zastavení nevystrkujte žádnou část vašeho těla jako ruku nebo hlavu z okna nebo z posuvné střechy. Může vás zranit projíždějící vozidlo nebo překážka.
- Zejména nedovolte dětem nebo domácím zvířeti, aby vystrkovaly ruku nebo hlavu z okna.

! Varování

**Při zavírání elektricky ovládaného
okna dávejte pozor, aby nedošlo k
zachycení jakékoli části vašeho těla**



- Používejte elektricky ovládané okno jen po zkontrolování, že všichni cestující jsou v bezpečí.
- Před zavřením okna zkontrolujte, zda některý cestující nevyklání část těla jako ruku nebo hlavu z okna a upozorněte ho, že jdete zavírat okno.
- Pokud na zadním sedadle sedí malé dítě, stiskněte zámek na uzamčení okna, aby spínače zadních oken nebyli funkční.
☞ Viz „Funkce uzamčení okna při zadním sedadle (str. 3-19)“

Varování

Při vystupování dávejte pozor na projíždějící vozidla anebo osoby



- Při vystupování zkontrolujte zadní a boční stranu auta, zda tam nepřečchávají vozidla nebo chodci. Zejména otevření dveří bez zkontrolování vozidla anebo motocyklu, který prochází zezadu, může způsobit poškození vozidla a zranění.
- Upozorněte i ostatní cestující, aby si před otevřením dveří zkontrolovali okolí.

Varování

Bezpečné parkování a zastavení

- Nikdy nenechávejte kojence anebo dítě bez dozoru ve vozidle se zamknutými dveřmi a okny po zaparkování anebo zastavení vozidla. Teplota ve vozidle může stoupnout, což může mít za následek zadušení anebo nehodu.
- Při parkování anebo zastavení vždy použijte parkovací (ruční) brzdou. I rovný povrch může obsahovat svah. Zařaďte řadící páku do polohy P (parkování) a použijte parkovací (ruční) brzdou.
- Nezastavujte ani neparkujte na strmém svahu. Brzdový systém se může uvolnit a vozidlo se může pohnout.
- Při zaparkování vozidla v kopci zatáhněte parkovací (ruční) brzdou a kola zajistěte klíny, anebo nastavte kola směrem ke zdi.
- V tomto okamžiku nastavte u vozidel s automatickou převodovkou volící páku do polohy P (parkování) a u vozidel s manuální převodovkou zařaďte 1. rychlostní stupeň (do kopce) nebo zpátečku (z kopce).
- Pokud jde o vozidlo s automatickou převodovkou, nepoužívejte polohu P (parkování) jako alternativu k parkovací brzdě a dbejte na to, aby byla parkovací brzda při parkování pevně zatažena.
- Neparkujte ani nezastavujte na místě s hořlavými látkami. Horký výfuk může způsobit požár.

- Pokud je zadní část vozidla příliš blízko při stěně, zahřívání vozidla po dlouhý čas anebo volnoběh vysokou rychlostí může způsobit znečištění stěny anebo požár horkým výfukovým plynem. Dodržujte přiměřenou vzdálenost.
- Pokud je to možné, neparkujte vozidlo ve vlhkém anebo v slabě větraném prostředí.

Varování

Správné zahřívání motoru

- Nezačínajte jízdu bez zahřátí motoru. Jízda bezprostředně po nastartování motoru může snížit jeho předpokládanou životnost.
- Zahřívajte motor jen dotehdy, dokud se nepohne ručička ukazatele teploty chladicí kapaliny. Délka zahřívání se může lišit podle venkovní teploty.
- Během zahřívání nesešlapujte (nestláčejte) rychlostní pedál a prudce nezvyšujte otáčky motoru (ot/min). Může to poškodit motor.
- Přílišné zahřátí motoru zvyšuje spotřebu paliva a znečištění vzduchu.
- Nezahřívajte vozidlo v těsném prostředí. Výfukové plyny mohou proudit dovnitř a způsobit otravu plynem.



Varování

Během jízdy nevypínejte motor

- Nevypínejte motor během jízdy. Volant bude těžce ovladatelný a výkon brzdy bude nižší, což je mimořádně nebezpečné.

Pokud však musíte vypnout motor v nouzové situaci během jízdy v důsledku nehody nebo poškození vozidla, přečtěte si následující kapitolu.

👁 Viz „Vypnutí motoru během jízdy (v případě nouze)“ (str. 4-12)



Varování

Žádné prudké rozjíždění, zrychlování anebo brzdění

- Nestartujte, nezrychlujte a nebrzděte vozidlo prudce. Může to způsobit zvýšenou spotřebu paliva anebo nehodu.
- Rychlost přidávejte a ubírejte jemně.



Varování

Jízda na nebezpečných a horských cestách

- Před jízdou zkontrolujte podmínky na cestě, např. zda cesta náhle nekončí, anebo zda je ve středu cesty dostatek místa na otočení zpět.
- Na cestě posypané pískem anebo na suché cestě se vozidlo může lehko sklouznout. Dodržujte stále nízkou rychlost.
- Na horských cestách jezděte opatrně, protože povrch cesty se může nečekaně propadnout.
- Při jízdě z kopce zařadte na nižší rychlostní stupeň a jeďte dolů pomalu s používáním motorové brzdy.



Varování

Ve vysokohorské oblasti

- Ve vysokohorské oblasti nad 2500 metrů není zaručená provozní stabilita naftového motoru. Krátká cesta v této oblasti, jako je jízda skrz tunel, je akceptovatelná. Nikdy tam však nejezděte příliš dlouho. Pokud jedete s vozidlem ve velmi vysoké výšce po dlouhý čas, motor se může poškodit. Výkon motoru, schopnost jet do kopce a emise závisí od nadmořské výšky.



Varování

Jízda na zasněžené anebo zledovatělé cestě

- Pokud je to možné, jezděte pomalu.
- Protože vaše brzdná dráha je delší než obvykle, ponechte si od vozidla před vámi delší vzdálenost.
- Pokud přidáte rychlost anebo zabrzdíte příliš rychle, vaše vozidlo dostane smyk, což může způsobit nehodu.
- Když jedete po ledové anebo kluzké cestě, použijte motorovou brzdou a zpomalte na menší rychlost. Náhle použití motorové brzdy může způsobit smyk vašeho vozidla, což může vést k nehodě.
- Brzdy použijte po zpomalení na nižší rychlost a použijte motorovou brzdou.
- Když jedete na zasněžené anebo ledové cestě, použijte pro bezpečnou jízdu sněžné pneumatiky.



Varování

Jízda na písčité nebo blátivé cestě

- Dodržujte co nejmenší stabilní rychlost.
- Náhlá zvýšení rychlosti nebo zastavení během jízdy může způsobit to, že vaše vozidlo se zaboří do písku nebo do blata.
- Pokud se vaše vozidlo zaboří do písku nebo do blata, dejte pod kolo kámen nebo kus dřeva, a vyjedte z písku nebo bláta. Anebo pomalu stiskněte rychlostní pedál a jemně se posouvejte dozadu a dopředu zpětným a předním chodem setrvačnou silou.
- Pokud při výjezdu z písku nebo bláta prudce sešlápnete rychlostní pedál, pneumatiky mohou proklouznout a způsobí poškození převodu a příslušných hnacích systémů. Pokud je to možné, nechejte si vozidlo odtáhnout jiným vozidlem.



Varování

Jízda na strmé cestě z kopce a do kopce

- Přeřaďte na nižší rychlost podle podmínek na cestě.
- Pokud při cestě do kopce nebo z kopce náhle použijete motorovou brzdu, může se poškodit motor. Zpomalte a přeřaďte na nižší rychlost.
- Při jízdě na dlouhé cestě z kopce používejte brzdový pedál a motorovou brzdu současně. Stále sešlápnutý (stlačený) brzdový pedál na dlouhé cestě z kopce může přehřát brzdový systém, což sníží výkon brzdy a může způsobit nehodu.



Varování

Jízda po silnici s tekoucí vodou nebo s kaluží vody

- Pokud je to možné, vyhněte se cestě s kalužemi nebo řekou. Pokud se do motoru nebo elektrických systémů dostane voda, může vážně poškodit vaše vozidlo.
- Pokud se cestě s kalužemi nebo řekou nedá vyhnout, najděte mělké místo, kde se výfuk nedostane pod hladinu vody a jezděte pomalu stálou rychlostí.
- Před jízdou skrz řeku vystupte z vozidla a zkontrolujte dno řeky. Nechodte skrz vodu v případě, pokud je dno pískové nebo pokryté vysokými skalami.
- Pokud jede skrz vodu několik vozidel spolu, první vozidlo může do dna. Pokud je to možné, přejíždějte skrz vodu na jiném místě.

Upozornění pro přejíždění

- Pokud se motor při jízdě na cestě s kalužemi nebo řekou zastaví, nepokoušejte se ho opětovně nastartovat a nechejte si vozidlo odtáhnout.
- Dávejte si dobrý pozor, aby voda nepřešla do motoru skrz vzduchový filtr.
- Při jízdě na cestě s kalužemi nebo řekou nikdy neměňte rychlost.

Kontrola vozidla po přejetí

- Pokud se do brzdového systému dostane voda, účinnost brzd klesne. Po jízdě na cestě s kaluzemi anebo řekou se pohybujte pomalu a několikrát sešlápněte brzdový pedál. Jedťe normálně po vysušení brzdových disků třecím teplem a po zkontrolování, zda brzdy správně fungují.
- Zkontrolujte části na spodní straně vozidla, zda neuniká olej anebo kapalina. Pokud zjistíte nějaké problémy, dejte si vozidlo okamžitě zkontrolovat.
- Zkontrolujte světla a jiné elektrické zařízení a pokud je to potřebné, vyměňte je.
- Zkontrolujte, zda není poškozená karosérie vozidla anebo spodek vozidla. Pokud zjistíte nějaké problémy, dejte si vozidlo okamžitě zkontrolovat.
- Pokud je vaše vozidlo silně znečištěné, umyjte ho, abyste chránili karosérii vozidla.

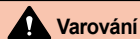

Varování

Během jízdy nepoužívejte mobilní telefon, ani nesledujte DMB, včetně DVD

- Používání mobilního telefonu anebo sledování DMB (včetně DVD) během jízdy odvede vaši pozornost a může způsobit nehodu. Pokud je to nutné, odstavte vaše vozidlo na bezpečném místě, abyste mohli použít mobilní telefon.



Varování

Jízda na rychlostní silnici

- Před jízdou si předem pozřete správy o počasí a zkontrolujte stav paliva, brzdový systém, chladicí systém, úroveň opotřebování pneumatik a tlak v pneumatikách a dobře zkontrolujte celé vozidlo.
- Pokud je to možné, 2 km po startu jezděte pomalu.
- Vždy dodržujte předepsanou rychlost a nejezděte příliš rychle.
- Dodržujte bezpečnou vzdálenost od vozidla vpředu.
- V případě zlého počasí dodržujte nejméně dvojnásobnou vzdálenost od vozidla vpředu a snižte rychlost vozidla o víc než polovinu.
- Nedávejte do vozidla nepotřebné předměty.
- Vozidlo pravidelně kontrolujte a udržujte, aby bylo v co nejlepším stavu.



Varování

Přejezd přes křižovatku nebo železniční přejezd

- Při přecházení křižovatky anebo železničního přejezdu zastavte vozidlo, abyste zkontrolovali bezpečnost a přejděte je co nejrychleji s použitím nízkého převodového stupně a bez pohnutí řadicí páky.
- Pokud se motor zastaví ve středu křižovatky anebo železničního přejezdu, rychle odtáhněte vozidlo do bezpečí. Pokud je to možné, požádejte okoloidoucích o pomoc.



Varování

Žádné prudké manévrování s volantem

- Rychlé otáčení volantu způsobuje, že vozidlo není stabilní, což může vést k riziku nehody.



Varování

Nezahřívajte motor ani nekontrolujte vozidlo v uzavřeném prostoru

- Nezahřívajte motor ani nekontrolujte vozidlo v těsném anebo špatně větraném prostoru. Výfukový plyn z vozidla může způsobit otravu plynem.

 **Varování**

Neakládějte nebezpečné látky

- Do vozidla nedávejte žádné hořlavé látky, jako je např. benzín, propan-butan anebo ruční plynový zapalovač, ani výbušné látky. Pokud ve vozidle stoupne teplota, kontejner může prasknout a způsobit požár.

 **Varování**

Použití motorové brzdy

- Když jedete dolu z dlouhého kopce, používejte motorovou brzdou a nožní brzdou zároveň. Když zařadíte nižší rychlostní stupeň podle podmínek jízdy, bude fungovat motorová brzda.
- Přílišné používání nožní brzdy může způsobit jev ubývání anebo uzamčení páry v důsledku přehřátí brzdového systému, což snižuje výkon brzdy.

Co je jev vadnutí brzd?

Jev ubývání je snížení brzdící síly v důsledku menší třecí síly způsobené zvýšením teploty na třecím povrchu brzdy, když se při jízdě z kopce používá brzda příliš často.

Co je parní polštář?

Uzamčení páry znamená stav, když se brzda při jízdě z kopce používá příliš často a v brzdové kapalině v brzdovém válci nebo brzdových linkách vzniknou bubliny, v důsledku čeho se hydraulický brzdový tlak nemůže přenést a brzda nebude fungovat navzdory zcela sešlápnutému brzdovému pedálu.

 **Varování**

Zvláštní upozornění při kontrole chladicí kapaliny

- Nikdy neotvírejte uzávěr nádrže s chladicí kapalinou, když je motor horký. Horká pára anebo kapalina může vystříknout, což vám způsobí popáleniny na tele, včetně rukou anebo tváře.

 **Varování**



Nikdy neodstraňujte uzávěr nádrže s chladicí kapalinou, když je motor anebo chladič horký. Po odstranění uzávěru může chladicí systém vystříknout horkou kapalinou, což způsobí vážně zranění.

 **Varování**

Upozornění pro příslušenství

- Na okna vozidla nedávejte žádné příslušenství ani zbytečné předměty. Mohou vám způsobit problémy při jízdě, a pokud připojené příslušenství funguje jako lupa (zvětšovací sklo), může to způsobit požár anebo nečekanou nehodu.

 **Upozornění**

Upozornění pro větrání vozidla

- V novém vozidle zakoupeném do 1 roka mohou v kabině vozidla emitovat prchavé organické sloučeniny (VOC) škodlivé pro lidské tělo. Delší jízda s vozidlem na přímém slunku anebo bez správného větrání mohou způsobit bolest hlavy, závrat anebo nevolnost.
- Zapněte mód proudění čerstvého vzduchu anebo pravidelně otvírejte okna, abyste vyvětrali vzduch ve vozidle pro zdraví cestujících a příjemné prostředí ve vozidle.



Upozornění

Funkce ochrany systému (zpožděná reakce akceleračního pedálu)

- Při jízdě se sešlápnutým (stlačeným) rychlostním pedálem nezašlapujte (nestláčejte) brzdový pedál. Může to ovlivnit hnací systém vozidla a reakce rychlostního pedálu může být zpožděná.
- Tento symptom představuje bezpečnostní funkci, která chrání systém vozidla. Tento symptom zmizne, když sešlápnete rychlostní pedál jedenkrát bez sešlápnutí brzdového pedálu.



Upozornění

Umístění hasicího přístroje

- Hasicí přístroj je zařízení potřebné na rychlé uhašení požáru. Doporučujeme koupit si jej v obchodě s hasicími přístroji a dát si jej do vozidla.

Autorizované servisy SsangYong a partneři pro údržbu

Autorizované servisy SsangYong nebo partneři pro údržbu, kteří provádí kontrolu a opravu vozidla. Pokud využijete jiné servisy anebo neautorizované dílny, nebude platit záruční oprava a v případě dalších problémů nebude poskytnutá záruka.

Upozornění pro vybití baterie při zapojení nepřerušitelné dodávky elektřiny do systému černé skříňky

Pokud s vozidlem nebudete jezdit po delší čas s nepřerušitelnou dodávkou elektřiny do systému černé skříňky, baterie vozidla se může vybit.

Pokud s vozidlem nebudete jezdit po delší čas, vypněte systém černé skříňky.

Režim pro dlouhodobé parkování

Tento režim slouží k prevenci vybití baterie vozidla. Nastavte jej na přístrojovém panelu a v případě potřeby jej použijte.

Během nastavení je vyhledávání Smart klíče zastaveno, aby se minimalizovala spotřeba energie, a některé funkce jsou omezeny.

Správný záběh nového vozidla

U nového vozidla není potřebný záběh. Podmínky jízdy během prvních 1000 km však mohou značně ovlivnit životnost a výkon vozidla. Během tohoto období věnujte pozornost následovnému:

- Dbejte na to, aby motor před jízdou dosáhl normální provozní teploty.
- Nejezděte rychle, nepřidávejte rychlost ani nebrzděte prudce, ani nenechávejte nastartovaný motor na volnoběh příliš dlouho.
- Rychlosti přehraďujte podle rychlosti jízdy.
- Když jedete po strmé cestě, nepřetěžujte motor.
- Během prvních 1000 km netahejte přívěs.
- Pokud během prvních 1000 km taháte přívěs, nejezděte rychlostí vyšší než 80 km/h anebo na plný plyn. Může to poškodit motor anebo jiné prvky v důsledku přetížení.
- Během prvních 5000 km provozu často kontrolujte hladinu motorového oleje a pokud je to potřebné, olej doplňte.

Používání originál dílů

Pro udržení bezpečnosti a nejlepšího výkonu vozidla vždy používejte originál díly. V případě použití dílů, které nejsou originál, vám v případě problémů s vozidlem nebude poskytnutá záruční oprava.

Originální díly si můžete ověřit podle hologramu a štítku s číslem produktu.



Upozornění

- **Záruka nepokrývá problémy způsobené použitím dílů, které nejsou originál díly SsangYong.**
- **Pravý originál díl SsangYong rozpoznáte podle hologramu.**

Umývání vozidla

Po jízdě na pobřežní cestě (cesta pokrytá solí), na cestě, kde byla použita technická sůl, v oblastí s nadměrným dýmem anebo uhelným dehtem, anebo v bahnitě anebo prašné oblasti, anebo pokud je vozidlo znečištěné mízou ze stromů, hmyzem anebo ptačím trusem, vozidlo okamžitě umyjte, abyste zabránili korozi karosérie.

- Neumývejte vozidlo na přímém slunci, ale umývejte ho ve stínu. Pokud bolo vaše vozidlo zaparkované na přímém slunci, před umytím ho nechejte dostatečně vychladnout.
- Opláchněte vozidlo studenou vodou.
- V kyblíku smíchejte studenou vodu a detergent a vozidlo umyjte od vrchu směrem dolů měkkým kartáčkem, houbou anebo hadrem.
- Odstraňte z vozidla všechny cizí materiály bez poškození lakovaného povrchu.
- Pokud na lakovaném povrchu najdete oděrky anebo škrábance, natřete je barvou určenou pro opravy.
- Odstraňte vlhkost suchou měkkým hadrem.
- Po umytí jezděte s vozidlem normálně a při pomalejší jízdě zkontrolujte, zda fungují brzdy.

Upozornění

- Dávejte pozor, abyste při umývání vozidlo v automatické myčce nepoškodili vzduchový spojler.
- Pokud umýváte spodek vozidla anebo výfuk vodou (včetně vysokotlakové hadice), dávejte pozor, abyste nepoškodili senzory anebo konektory připojené k výfuku a zabraňte pronikání vody. V případě chyby vám neposkytneme záruku.
- Neumývejte vozidlo vodou, když jsou brzdové disky horké. Horké brzdové disky se při kontaktu s vodou mohou zdeformovat anebo poškodit.
- Pokud je to možné, při údržbě a managementu výkonu vozidla neumývejte vozidlo vysokotlakovou hadicí.
- Umývání vysokotlakovou hadicí může poškodit komponenty a senzory instalované na exteriéru vozidla a nátěr na povrchu panelů. Zejména dávejte pozor, aby se voda nedostala do elektrických zařízení a senzorů na spodku vozidla.
- Pokud musíte použít vysokotlakovou hadici, udržujte dostatečnou vzdálenost mezi hubicí vysokotlakové hadice a vozidlem. Pokud je vzdálenost příliš malá, senzory na nárazníku mohou fungovat chybně, anebo se v důsledku vysokého tlaku může poškodit povrchový nátěr panelů.



- Nepoužívejte abrazivní vosk a silné čističe materiály jako je ocelová vlna, které poškrábou karosérii vozidla a nárazník.
- Neumývejte motorovou část tekutými látkami, jako je voda anebo vosk. Pokud se do motoru dostane tekutina skrz elektrické zařízení (senzory) anebo vedení vzduchu umístěné v motorové části, různé elektrické zařízení budou fungovat chybně, anebo provoz vozidla nebude možný.

Umývání nárazníku

- Odstraňte cizí materiály měkkou houbičkou.
- Pokud je nárazník kontaminovaný motorovým olejem anebo mazadlem, očistěte ho vodou a jemným mýdlem.



Upozornění

- Na čišění nárazníku anebo karosérie vozidla nepoužívejte abrazivní vosk anebo kartáč. Může to poškodit nárazník anebo karosérii vozidla (povrchový nátěr).

Umývání kol

Abyste zabránili korozi kol, po cestě posypané solí očistěte kola.



Upozornění

- **Nepoužívejte abrazivní látky, leštidla, rozpouštědla, drátěné kartáče a vysokorychlostní umývací kartáče, protože mohou poškodit povrch vozidla.**
- Použití kyselých anebo zásaditých detergentů by mohlo poškodit povrch kola (povrchový nátěr), takže na čišění kol používejte neutrální detergenty.
- Požití silných čisticích prostředků může poškodit barvu povrchu kola. Proto používejte jen přírodní čisticí prostředky. Kolo s poškozenou barvou v důsledku nedbalosti není pokryte bezplatnou záruční opravou.

Upozornění pro leštění vozidla

- Před voskováním odstraňte prach anebo vlhkost z vozidla.
- Na měkký hadřík naneste trochu vosku, rovnoměrně ho rozetřete po celé karosérii vozidla a vyleštěte karosérii pohyby ve stejném směru.
- Po navoskování odstraňte z vozidla všechny přebytečný vosk.



Upozornění

- **Neleštěte ani neumývejte karosérii vozidla voskem, který obsahuje abrazivní látky. Může to poškodit povrch karosérie vozidla (povrchový nátěr).**

Čištění a údržba skel

- Očistěte vnitřní a vnější stany čističem na okna s měkkým hadrem.
- Při čištění oken dávejte pozor, abyste nepoškodili elektrický kabel odmrazování.
- V automatické myčce může pokrývající nátěr (vosk), který je obsáhnutý v čisticí kapalině, přilnout k povrchu skla a když uschne, nebude lehké ji odstranit. Nastříkejte čisticí kapalinu a nechejte dvakrát – třikrát běžet stěrače, čím se odstraní pokrývající nátěr (vosk) s použitím čisticích látek, které jsou obsáhnuté v čisticí kapalině.
- Nečistěte povrch skla utěrákem, na kterém je nanesený olej anebo vosk. Při spuštění stěračů to může způsobit vibrace anebo abnormální zvuk a za deště se zadní a přední okno nebude dát správně umýt. V noci může přijít i k odrazu světla, co způsobí slabou viditelnost a ovlivní bezpečnost jízdy.

Upozornění pro barevnou fólii na okna

- Všechny vozidla z našeho závodu mají barevné přední sklo a zadní sklo, které zodpovídá specifikovanému procentu transmise viditelného světla (VLT). Nebarvěte okna vozidla. Může to snížit procento VLT, které může být zákonným požadavkem.
- Tmavé barevné přední a zadní sklo může snížit viditelnost vpředu a vzadu v noci anebo za deště, což způsobí nečekané riziko.
- Při aplikování barevné fólie na přední a zadní sklo se ubezpečte, že do elektrických a elektronických zařízení neproniká žádný tekutý roztok. Může to způsobit chybu anebo selhání elektrických a elektronických zařízení.
- Pokud modifikujete anebo aplikujete barevnou fólii na přední a zadní sklo podle vlastního rozhodnutí, nůž anebo pracovní nástroj může poškodit elektrický prvek odmrazování.
- Pokud je čelní a zadní sklo zatmavené nebo tónované (metalická tónovací fólie), nemusí systém Hi-Pass, dešťový senzor a rádio fungovat normálně.
- Nedávejte barevnou fólii na citlivou část přední kamery. Může to způsobit chybu v příslušném systému.

Péče o interiér a čištění

- Při běžném čištění používejte suchý hadr.
- Syntetickou látku jako např. plast umývejte vlažnou vodou a mýdlem a utřete ji mokrým hadrem bez mýdla.
- Povrch utírejte suchým hadrem.
- Prach ze sedadel a rohožek odstraňte vysavačem.
- Pokud jsou rohožky velmi znečištěné, nastříkejte na ně čisticí látku a utřete hadrem.



Upozornění

- **Když používáte na čištění interiéru chemikálie, může to změnit barvu anebo tvar interiéru.**
- **Nepoužívejte chemikálie jako např. aceton, ředidla smaltu, odbarvovače.**
- **Údržba kožených sedadel se musí dělat čtvrtročně určeným mlékem anebo krémem na kůži, aby se oživila kůže, aby se vyplnili praskliny na sedadlech a aby se zachoval původní vzhled a komfort sedadla.**



Varování

- Abyste zabránili spálení a elektrickému šoku, před čišťením interiéru vozidla vypněte interiérová světla.

Péče o bezpečnostní pás

- Pásy udržujte čisté a suché.
- Bezpečnostní pásy čistěte jen jemným mýdlem a vlažnou vodou.
- Nepřebarvujte ani neodbarvujte pásy, protože je to může velmi oslabit.

Upozornění pro používání klíče od vozidla

- Dávejte pozor, abyste klíč neztratili.
- Pokud klíč ztratíte, vyměňte celou sadu klíčů, abyste zabránili krádeži vozidla.
- Váš klíč neházejte, nepouštějte na zem. Může to poškodit klíč. Neházejte klíč do vody.
- Pro klíč používejte jen stejnou standardní baterii a dávejte pozor, abyste při vkládání baterie nevyměnili polaritu.

Ochrana proti korozi

Vaše auto bylo navrhnuté tak, aby odolalo korozi. Při výrobě vašeho auta byli použité speciální a ochranné povrchové úpravy na většině dílů, aby se udržel jeho dobrý vzhled, síla a spolehlivý provoz. Některé části, které nejsou běžně viditelné (např. některé díly v motorové části a na podvozku vozidla), jsou také, že rez na povrchu neovlivní jejich spolehlivost. Proto na tyto díly netřeba použít žádnou ochranu proti korozi.

Poškození kovových plechů

Pokud bude vaše auto poškozené a bude potřebovat opravu nebo výměnu částí karosérie, ubezpečte se, zda váš servis používá řádný antikorozní materiál na opravované nebo vyměněné díly, aby se zachovala ochrana proti korozi. (Viz i část „Poškození povrchové úpravy“ na další straně).

Nánosy cizích látek

Kalcium chlorid a jiné soli, odmrazovače, olej a smůla na cestě, míza ze stromů, ptačí trus, chemikálie z průmyslových komínů a jiné cizí látky, které zůstanou na povrchu s nátěrem, mohou poškodit povrchovou úpravu vozidla. Okamžité umytí však nemusí všechny tyto nánosy odstranit. Možná budou potřebné i jiné čisticí prostředky. Když použijete chemické prostředky, ujistěte se, že je možné bezpečně použít pro povrchy s nátěrem.

Poškození venkovní úpravy

Jakékoli oděrky po kamenech, praskliny anebo hluboké škrábance obratem opravte. Obnažený kov rychle zkoroduje a může mít za následek velké výdaje na opravu. Malé oděrky a škrábance je možno opravit příslušnými materiály. Větší poškození venkovní úpravy mohou opravit v karosárně vašeho prodejce.

Údržba podvozku

Na podvozku se mohou nahromadit korozivní materiály, které se používají na odstranění sněhu a ledu a utření prachu. Pokud se tyto materiály neodstraní, na částech podvozku, jako jsou např. palivové trubky, rám, podlahový panel a výfukový systém, se může objevit postupná koroze (rez) i přes to, že byly vybavené antikorozií ochranou. Tyto materiály očistěte z podvozku čistou vodou nejméně každé jaro. Umyjte každou plochu, kde by se mohlo nasbírat bláto anebo jiné sutiny.

Před umytím vozidla odstraňte nánosy z uzavřených ploch rámu. Pokud si to přejete, tuto službu vám může udělat váš prodejce SsangYong anebo autorizovaný servis SsangYong.



Upozornění

- Když se umývá motor, odstraňují se zbytky paliva, mastnoty a oleje. Proto třeba využít jen čerpací stanici, prodejce SsangYong anebo autorizovaný servis SsangYong, který má v myčce zařízení na separaci oleje.
- Použitý motorový olej, brzdová kapalina, kapalina v převodovce, rozmrazovač, baterie a pneumatiky by se měli odevzdat do místních autorizovaných skládek odpadu anebo prodejci a servisu, který má po jejich výměně zákonnou povinnost je odebrat.
- Žádnou z těchto položek nedávejte do nádob na komunální odpad, ani je nevylévejte do kanalizace.
- Každý by se měl starat o ochranu životního prostředí.
- Pomáhejte i vy vašim příspěvkem.
- Pokud používáte na vyčištění povrchu lakované karosérie, bočních zrcátek, předního skla, plastů anebo kůže silný mnohoúčelový, kyselinový anebo alkalický detergent, mohou se objevit změny, vyblednutí barvy anebo rez.

- Pokud se umyje přední sklo hadrem obsahujícím olej anebo vosk, na povrchu předního skla můžete při zapnutí stěračů slyšet divné zvuky a vibrace. Může dojít i ke snížené viditelnosti, odrazu v noci anebo horšímu odstraňování vody z předního skla. Nečistěte přední sklo hadrem obsahujícím olej anebo vosk.
- Abrazivní detergent může poškodit nátěr vašeho vozidla, včetně nárazníku. Nečistěte ani neleštěte vaše vozidlo abrazivním detergentem.
- Kyselinový anebo alkalický detergent může poškodit nátěr hliníkových anebo slitinových kol.
- Pokud se na čištění interiéru používají chemické produkty, mohou změnit některé barvy anebo tvar některých interiérových částí.
- Při čištění interiérových částí nepoužívejte chemické produkty, jako je např. aceton, ředidla smaltu anebo odbarvovač.

Bezpečnostní režim systému

Pokud se v systému objeví kritická chyba nebo nesprávná funkce v hlavním elektrickém nebo palivovém systému, existují ochranná opatření včetně osvětlení výstražné kontrolky motoru a sníženého výkonu motoru (v nejhorším případě vypnutí motoru). To znamená, že systém vstoupil do módu bezpečnosti, aby ochránil hnací systém vozidla.



Nebezpečí

- Při aktivaci bezpečnostního režimu okamžitě odbočte a zastavte vozidlo na bezpečném místě a kontaktujte autorizovaný servis SsangYong. Potom jeďte pomalu, anebo nechejte vozidlo odtáhnout do autorizovaného servisu SsangYong podle instrukcí prodejce anebo servisu a nechejte si vozidlo zkontrolovat mechanikem.
- Pokud nadále pojedete v tomto stavu, není možno zachovat normální jízdu z důvodu fixních otáček motoru (ot/min) a vozidlo se může zastavit. Co je však důležitější, další jízda v tomto stavu může poškodit hnací systém.

Tankování do vozidla ze sudů anebo kontejnerů

Z bezpečnostních důvodů (zejména když použijete nekomerční tankovací systémy) musí být palivové kontejnery, pumpy a hadice správně uzemněné.

Za určitých atmosférických podmínek a podmínek průtoku paliva může vzniknout statická elektřina, pokud jsou k pumpě vydávající palivo připojené neuzemněné hadice, zejména plastové.

Proto se doporučuje používat uzemněné pumpy s integrálně uzemněnými hadicemi, přičemž skladovací kontejnery by měli být během všech nekomerčních operací s palivem uzemněné.

Doporučovaná paliva

Vhodné jsou komerčně dostupné, vysoko kvalitní paliva. Kvalita paliva má rozhodující vliv na výstupný výkon, jízdní vlastnosti a životnost motoru. Aditiva obsažená v palivu hrají v této souvislosti důležitou úlohu. Proto byste měli používat jen vysoko kvalitní paliva.

Naftový motor

Používejte naftu 50 cetanovou anebo víc.

Benzinový motor

Palivo s příliš nízkým oktanovým číslem může způsobit předčasné zapalování (detonaci). KG Mobility Corporation nezodpovídá za žádnou následnou škodu.

Doporučovaná paliva

Typ	Bezolovnatý benzín (oktanové číslo 95 nebo vyšší)
-----	--



Upozornění

- Správné oktanové číslo anebo použití jiného benzínu (bezolovnatého) konzultuje s vaším prodejcem SsangYong anebo autorizovaným servisem SsangYong.



Upozornění

Motor a výfukový systém se poškodí.

- Pro vozidlo nastavené na bezolovnatý benzin nepoužívejte olovnatý benzin.
- Používejte palivo se stanoveným nebo vyšším oktanovým číslem, které pro vaši zemi doporučuje KG Mobility Corporation.

Toto není pokryté zárukou.

Nepoužívejte metanol

Ve vašem voze MUSSO a GRAND MUSSO byste neměli používat palivo, které obsahuje metanol (dřevný líh), který nemá kvalifikaci normy EN228 a EN590. Tento typ paliva může snížit výkon vozidla a poškodit prvky palivového systému.

Záruka nepokrývá poškození palivového systému a problémy s výkonem, které jsou způsobené použitím metanolu nebo paliva s obsahem metanolu.

Používání bionafty a paliva nízké kvality

Palivový systém běžného motoru s přímým vstřikováním je přesně fungující komponent. Použití paliva nízké kvality a nadměrné použití bionafty může způsobit motoru vážnou škodu následkem vody, nečistoty nebo částic plavajících v palivě.

Používání paliva s příliš velkým množstvím bionafty může způsobit zanesení palivového filtru, ztrátu výkonu, problémy s volnoběhem motoru, zastavení motoru, těžkosti při nastartování motoru v studeném počasí, jako i poškození motoru a palivového systému v důsledku přirozeně vyprodukovaných plavajících částic.

V současnosti je vozidlo SsangYong navrženo tak, aby se pro bezpečnost mohlo používat palivo, které je směsí bionafty a nafty s poměrem smíchání v rámci specifického rozsahu. Pokud se používá produkt, v kterém je bionafta, která převyšuje celkový objem paliva, anebo pokud se do běžného paliva přidá bionafta, může to vést k nesprávným funkcím vozidla, což není pokryté zárukou.

Co je „bionafta“?

Bio naftové palivo se vyrábí reaktivací rostlinného oleje extrahovaného z fazole, řepky olejné, rýžových otrub atd. s alkoholem. Toto se může používat samostatně anebo ve směsi s naftou pro naftový motor, protože jeho fyzikální a chemické vlastnosti jsou podobné naftě. Dnes se považuje za alternativní energii k naftě.

Indikátor řízení motoru

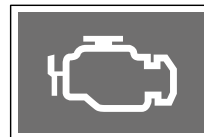

Indikátor kontroly motoru na přístrojovém panelu se rozsvítí tehdy, když palivový systém motoru anebo hlavní elektrický systém nepracuje správně. Důsledkem je to, že výstupní výkon motoru může klesnout, anebo motor přestane pracovat.

V takovém případě si vozidlo dejte zkontrolovat u prodejce SsangYong anebo v autorizovaném servisu SsangYong.

Jiná údržba

Po jízdě na cestě posypanou solí (kalcium chlorid) umyjte spodek vašeho vozidla co nejdříve, abyste zabránili zrezavění.

Když parkujete na cestě pokryté sněhem, na brzdový systém se může nalepit trocha ledu. Led sníží brzdící schopnost vašeho vozidla. Pokud se to stane, jezděte nízkou rychlostí a často používejte brzdu, což odstraní led. Po znovu dosažení brzdící schopnosti jezděte normální rychlostí.



Varování

- Pokud je na stěračích led, spuštění stěračů může způsobit nadměrnou zátěž motoru stěračů a může ho poškodit. Pokud je na stěračích led, stěrače nepouštějte.
- Při jízdě na cestě pokryté sněhem se v každém prostoru kola může vytvořit velká sněhová vrstva. To způsobí, že volant se nemůže volně pohybovat. Proto vrstvu sněhu často odstraňujte.

Naftové palivo v zimě

V mimořádně chladný den se může parafín, což je jedna z chemikálií v naftovém palivě, oddělit od naftového paliva. Toto oddělení způsobí těžkosti při startování vozidla. Během sezóny se na některých trzích přidává do paliva kerosin, aby se zabránilo oddělení parafínu a aby se zabezpečil stabilní průtok paliva skrz palivový filtr. Objem kerosinu přidaného do paliva se může lišit podle místa a průměrné zimní teploty. Proto, abyste zabezpečili v chladný den lehké nastartování, zaparkujte vaše vozidlo v garáži. Pokud je to možné, naplňte palivovou nádrž po každé jízdě, abyste zabránili tvorbě ledu v palivovém systému.



Upozornění

- Vyměňujte motorový olej a palivový filtr podle harmonogramu. Kontaminovaný motorový olej ztratí viskozitu, zanesolejový filtr a způsobí problémy při startování vozidla.
- Pro lepší startování nepřidávejte žádné aditiva, jiné, než je originál palivo. Aditivum může snížit lubrikační schopnost interního palivového systému; aditivum může mít jiný bod odpařování. Toto poškodí palivový systém anebo vyprodukuje nadměrný výfukový dým.

2. Bezpečnostní jednotky

Tu můžete najít informace o jednotkách, které vám umožňují bezpečnou jízdu s vozidlem a jak tyto zařízení používat.

Obsahuje informace o bezpečnostních pásích, dětském záchytném systému pro kojence a malé děti, airbazích, systému ochrany proti krádeži a varovných systémech.

Bezpečnostní pás

Bezpečnostní pás je základné bezpečnostní zařízení, které chrání cestujícího a zabraňuje zraněním, anebo snižuje riziko zranění v případě nehody.

Pokud si nepřipevníte bezpečnostní pás, anebo pokud si ho připevníte nesprávně, nebude fungovat správně a může vás i zranit.



Varování

- **Všichni cestující si musí před jízdou připnout bezpečnostní pásy. Pokud tak nečiníte, může to vést ke smrtelné nehodě v případě nouze anebo v případě prudkého zabrzdění.**
- **Airbag může zaručit bezpečnost jen v případě, když je bezpečnostní pás zapnutý správně. Když se airbag nafoukne v případě, když nemáte zapnutý bezpečnostní pás, anebo pokud ho máte zapnutý nesprávně, může vás nafouknutý airbag zranit.**

Upozornění pro bezpečnostní pás

Pokud si cestující na sedadle řidiče a na předním sedadle nezapnou bezpečnostní pás, kontrolka na přístrojovém panelu bude blikat a ozve se varovný zvukový signál.

Upozornění na zadní sedadlo rozsvítí kontrolku anebo zapne zvukový signál podle stavu ve vozidle a podle toho, zda na sedadle někdo sedí anebo ne.

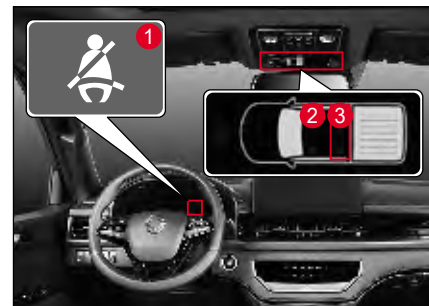

- 1 Kontrolka pro řidiče a spolujezdce na předním sedadle.
- 2 Kontrolka spolujezdce na předním sedadle (rozsvítí se zároveň s kontrolkou přístrojové desce).
- 3 Kontrolka zadního sedadla (levého, prostředního a pravého)*

Upozornění na bezpečnostní pás předního sedadla (řidič/ spolujezdec*)

- Kontrolka a zvukový signál upozornění na bezpečnostní pás se zapnou jen po zapnutí klíče zapalování anebo po nastartování motoru.
- Když zapnete klíč zapalování anebo nastartujete motor bez připevněného bezpečnostního pásu, zazní zvukový signál a kontrolka bude blikat asi 6 sekund. Když si tehdy připevníte bezpečnostní pás, zvukový signál se vypne a po zbylý čas bude svítit kontrolka.
- Když zapnete klíč zapalování anebo nastartujete motor s připevněným bezpečnostním pásem, bude blikat jen kontrolka asi 6 sekund.
- Když si připnete a potom odepnete bezpečnostní pás, zazní zvukový signál a kontrolka bude blikat asi 6 sekund. V případě sedadla cestujícího však kontrolka a zvukový signál nebudou fungovat ani když se bezpečnostní pás zapne a odepne.
- Když jedete s vozidlem rychlostí asi 10 km/h anebo více a nemáte zapnutý bezpečnostní pás, kontrolka se rozsvítí asi na 100 sekund a zazní zvukový signál. Po 100 sekundách se varovný signál vypne a bude svítit jen kontrolka.

Upozornění na bezpečnostní pás zadního sedadla (levé/střední/pravé) *

- Kontrolka upozornění na bezpečnostní pás zadního sedadla se po zapnutí klíče zapalování rozsvítí na 70 sekund bez ohledu na to, zda na sedadlech někdo sedí anebo ne, ale zvukový signál nezazní.
- Senzor cestujícího sedícího na zadním sedadle rozeznává, zda na příslušném sedadle někdo sedí, když se po zapnutí klíče zapalování zapne a potom odepne bezpečnostní pás.
- Když se bezpečnostní pás zapne po rozsvícení kontrolky na 70 sekund po zapnutí klíče zapalování, příslušná kontrolka zhasne.
- Když se bezpečnostní pás zapne a potom odepne, když jedete s vozidlem rychlostí asi 10 km/h anebo méně, příslušná kontrola bude nadále svítit, až dokud se bezpečnostní pás nezapne. Tehdy nezazní zvukový signál.
- Když se bezpečnostní pás zapne a potom odepne při rychlosti vozidla 10 km/h anebo víc, příslušná kontrolka bude nadále blikat až do téhdy, dokud se bezpečnostní pás nezapne a zvukový signál bude znít 70 sekund.
- Obsazení zadního sedadla se resetuje, když se zadní dveře otevřou a zavřou, přičemž vozidlo stojí (rychlost 0 km/h) a spínač zapalování je zapnutý.



Upozornění

- Varování pro bezpečnostní pás cestujícího funguje jen tehdy, když je detekovaný cestující na předním sedadle. Když cestující na předním sedadle sedí nepřiměřeně anebo je příliš malý, senzor ho nemusí detekovat.
- Pokud na přední sedadlo cestujícího položíte nějaký předmět, senzor detekce se může spustit a zapne se Varování pro přední sedadlo.
- Pokud kontrolka svítí a zvukový signál zní i po zapnutí bezpečnostního pásu, nechte si vozidlo zkontrolovat v autorizovaném servisu SsangYong.

Poznámka

- Varování pro bezpečnostní pás funguje až do zapnutí bezpečnostního pásu podle podmínek ve vozidle.
- Když je řadící páka v poloze zpátečka (R) na 1,5 sekundy anebo delší, Varování (upozornění) na bezpečnostní pás nefunguje.

Zapnutí bezpečnostního pásu

- 1 Na sedadle seděte ve vzpřímené poloze, abyste měli bedra opřená o opěradlo.
- 2 Chyťte sponu bezpečnostního pásu a pomalu ji tahejte směrem k zámku.

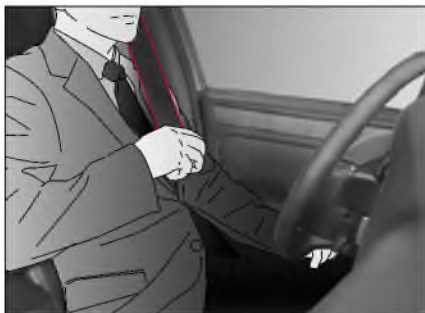

! Varování

- Bezpečnostní pás nesmí být pokroucený. Pokud je bezpečnostní pás pokroucený, nemůže v případě nehody správně distribuovat náraz.

Poznámka

- Když je bezpečnostní pás zamknutý a nejde s ním pohnout, trochu ho uvolněte a zatáhněte ho pomalu anebo silně. V některých případech budete muset potáhnout bezpečnostní pás silně asi na 2-3 sekundy, aby se pohnul.

- 3 Když je popruh bezpečnostního pásu natáhnutý přes hrudník a spodní popruh skrz bedra, vložte sponu do zámku, až kým necvakne.



! Varování

- Bezpečnostní pás si upevníte tak, aby ramenní popruh vedl okolo hrudníku. Když budete mít ramenní část bezpečnostního pásu okolo krku, v případě nehody vám bezpečnostní pás může způsobit vážné zranění.
- Umístěte popruh bezpečnostního pásu co nejnižše pod břišní oblast. Když bude bezpečnostní pás vést přes břišní oblast, v případě nehody vznikne náraz, což bude mít za následek vážné zranění.
- Zatáhněte sponu bezpečnostního pásu, abyste se ubezpečili, že je pevně upevněná v zámku.

- 4 Pokud je to potřebné, upravte výšku popruhu bezpečnostního pásu upravovacím zařízením.
- 5 Upravte si popruh bezpečnostního pásu na hrudníku a na bedrech, aby nebyl příliš volný.



! Varování

- Nedávejte si bezpečnostní pás výše, než je tělo, ani ho nemějte uvolněný. V případě srážky anebo nehody může tělo vyklouznout spod pásu, což bude mít za následek zranění.

Odepnutí bezpečnostního pásu

- 1 Když chcete bezpečnostní pás odepnout, stiskněte červené tlačítko na zámku a vytáhněte sponu ze zámku.



- 2 Podržte sponu pásu a nechte popruh pomalu se navinout.

Práce s bezpečnostním pásem

Úprava výšky předního bezpečnostního pásu

Vy si může nastavit výšku ukotvení ramenního pásu tak, aby vám pás nešel přes krk.

Varování

- Výšku bezpečnostního pásu si nastavujte před jízdou.

- 1 Stiskněte vrchní část zařízení nastavujícího výšku bezpečnostního pásu a držák bezpečnostního pásu posouvejte směrem nahoru nebo dole.



- 2 Uvolněte jej v požadované poloze.
Nyní je držák bezpečnostního pásu upevněný.

Uložení zadního bezpečnostního pásu

Pokud zadní bezpečnostní pásy nepoužíváte, anebo pokud chcete sklopit opěradlo zadního sedadla, vložte bezpečnostní pás do úchytky na stěně, jako to vidíte na obrázku.



Upozornění

- Pokud chcete bezpečnostní pás opět použít, nejprve vytáhněte popruh z úchytky. Pokud zatáhnete bezpečnostní pás, když je popruh stále v úchytkce, může to poškodit popruh anebo bezpečnostní pás.

Uložení spony zadního bezpečnostního pásu

Pokud zadní bezpečnostní pásy nepoužíváte, vložte sponu do otvoru pro sponu, jako to vidíte na obrázku.



Jak upevnit (2bodový) bezpečnostní pás na zadních sedadlech

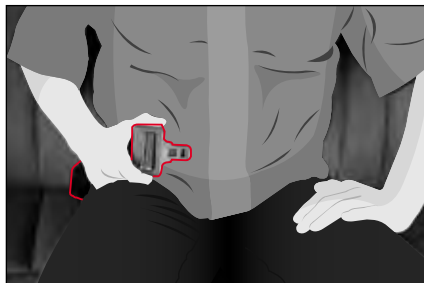

- 1 Vytáhněte pás se sponou na boční straně sedadla.

Varování

- Přetáhněte si bederní část pásu co nejnižší přes bedra. Nedávejte si ho přes pás. V případě nehody může bezpečnostní pás vyvinout tlak na vaše břicho. Toto může způsobit vážně vnitřní zranění.



Pokud chcete bezpečnostní pás prodloužit, podržte kovovou sponu v pravém úhlu k pásu a pás zatáhněte. Pokud chcete bezpečnostní pás zkrátit, zatáhněte volný konec pásu směrem od spony, potom zatáhněte svorku pásu a vyrovnejte visící část.

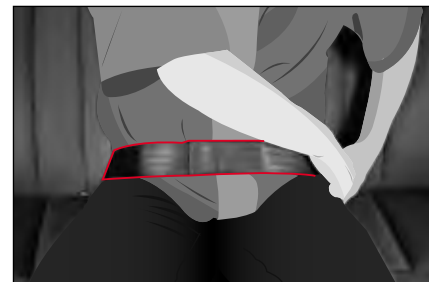

- 2 Zasuňte kovovou sponu do zámku, až dokud necvakne. Přetáhněte si pás co nejnižší přes bedra, nikdy ne okolo vašeho břicha.



- 3 Pokud je pás příliš pevný, anebo pokud je na vašich bedrech uvolněný, upravte si jej.
- 4 Když chcete bezpečnostní pás odepnout, stiskněte červené tlačítko na zámku.



Varování

- Aby bezpečnostní pás fungoval řádně, upevněte si ho v určeném pořadí.
- Aby bezpečnostní pás nebouchl do zadního okna, při odpínání bezpečnostní pás držte v ruce.
- Tento bezpečnostní pás je určený jen pro cestujícího, který sedí na středním zadním sedadle.
- Bezpečnostní pás potáhněte, abyste se ubezpečili, že je bezpečně uzamknutý v zámku.
- Přesvědčte se, zda bezpečnostní pás není pokroucený.
- Nesprávně zapnutý bezpečnostní pás zvyšuje riziko zranění anebo úmrtí v případě nehody.
- Dávejte pozor, aby váš bezpečnostní pás nevedl přes krk a břicho.



Upozornění

- Když bezpečnostní pás nepoužíváte, zastrčte ho do konzoly.

Předepínač bezpečnostního pásu a omezovač zátěže

Předepínač bezpečnostního pásu a omezovač zátěže jsou zařízení, které se aktivují zároveň při nafouknutí airbagů před sedadlem řidiče a cestujícího na předním sedadle, což zvyšuje bezpečnostní účinek bezpečnostního pásu a airbagu.

Předepínač

Předepínač bezpečnostního pásu je ochranné zařízení, které okamžitě potáhne zpět bezpečnostní pás na hrudníku a bedrech cestujícího a přitáhne cestujícího k sedadlu, takže zabrání tomu, aby cestující přepadl směrem dopředu v případě silné čelní srážky.

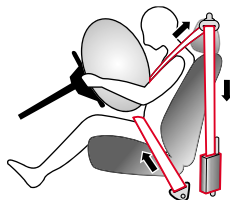

Nebezpečí

- Předepínač bezpečnostního pásu je navrhnutý tak, že se aktivuje jen jedenkrát. Po jeho aktivaci vyměňte bezpečnostní pás.

Omezovač zátěže

Omezovač zátěže bezpečnostního pásu je ochranné zařízení, které uvolňuje bezpečnostní pás okamžitě po srážce vozidla, čím zabrání druhotnému zranění v důsledku úderu pásu.

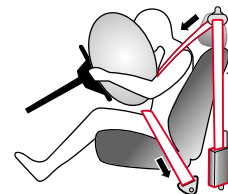

Upevnění bezpečnostního pásu těhotnou ženou

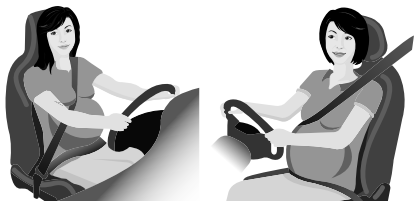

⚠ Varování

- Pro těhotnou ženu je řízení nebezpečné, takže pokud můžete, v tomto stavu neřídte. Pokud se tomu není možno vyhnout, poraďte se s vaším lékařem o opatřeních a upevnění bezpečnostního pásu během těhotenství.
- Bezpečnostní pás si zapněte před jízdou. Nehoda bez zapnutého bezpečnostního pásu může být nebezpečná pro ženu i pro plod.
- Když si těhotná žena zapíná bezpečnostní pás, pás nesmí přecházet přes břicho. Pokud pás stlačí břicho těhotné ženy, srážka vozidla anebo náhle zabrzdění může být nebezpečné pro těhotnou ženu i pro plod.

Varování pro bezpečnostní pás

⚠ Varování

Kojenci, malé děti, těhotné ženy anebo pacienti

- Pro kojence anebo malé dítě by se měl používat dětský záchytný systém. Trojbodový bezpečnostní pás je navrhnutý pro osobu, která je vyšší než 140 cm.
- V případě náhlého zastavení anebo nehody, pokud je těhotná žena anebo pacient připoutaný bezpečnostním pásem, na břicho anebo jiné části těla může působit velká síla. Před použitím bezpečnostního pásu se třeba poradit s lékařem.

Poloha a způsob zapnutí bezpečnostního pásu

- Bezpečnostní pás je navrhnutý jen pro jednu osobu. Dvě anebo více osob by neměly používat jeden bezpečnostní pás.
- Pokud je poloha bezpečnostního pásu nesprávná, není možné ho zapnout správně. Před jízdou vždy upravte sedadla do normální polohy.

- Bezpečnostní pás si zapněte ve vzpřímené poloze na sedadle a opírejte se bedry o podušku opěradla. Pokud je bezpečnostní pás příliš vysoko, anebo je volný, tělo může vyklouznout z popruhu na rameni anebo na břiše, což může mít za následek vážné zranění anebo úmrtí.
- V případě silného nárazu, když je bezpečnostní pás zapnutý a opěradlo sedadla je sklopené příliš nízko, tělo může vypadnout spod pásu, čím se pás dostane okolo krku, což může způsobit vážné zranění.
- Pokud bezpečnostní pás přechází okolo krku, v případě nehody může způsobit vážné zranění. Ubezpečte se, že trojbodový bezpečnostní pás je zapnutý tak, aby popruh vedl přes hrudník k bedrům.
- Nedávejte si ruku pod bezpečnostní pás. V takovém případě nebude moci při nehodě bezpečnostní pás účinněablokovat tělo před přepadnutím dopředu. Můžete přijít k zranění hlavy anebo krku a náraz na žebra, které jsou slabší, klíční kost, se mohou zranit.
- Když ramenní popruh pásu vede přes břicho, tělo může vypadnout spod pásu, anebo na břicho bude působit silný náraz, což může způsobit vážné zranění, např. přetrhnutí střev.
- Když vložíte sponu do jiného zámku, než je příslušný zámek, bezpečnostní pás nebude upevněný správně a nemůže účinně ochránit tělo.

- Mimo to, pokud je bederní popruh dvojbodového bezpečnostního pásu příliš volný, anebo pokud je bezpečnostní pás upevněný nesprávně, např. pokud je pokroucený, v případě nehody může způsobit smrtelné zranění.

Zákaz modifikace bezpečnostního pásu a zákaz připojení nelegálních předmětů

- Modifikovaný bezpečnostní pás nemůže zaručit bezpečnost. Bezpečnostní pás nikdy nemodifikujte.
- Nevhodná manipulace s bezpečnostními jednotkami může negativně ovlivnit anebo zrušit fungování jednotek. Nechte si provést servis bezpečnostních jednotek v autorizovaném servisu SsangYong, kde mají potřebné odborné znalosti, vědomosti a speciální nástroje.
- Pokud připojíte na bezpečnostní pás pomocné zařízení anebo jiné příslušenství, bezpečnostní pás nebude fungovat správně. Nikdy nepřipojujte na bezpečnostní pás pomocné zařízení anebo jiné příslušenství.
- Neuvolňujte bezpečnostní pás tak, že ho připevníte svorkou anebo sponou. V případě nehody to může způsobit smrtelné zranění v důsledku druhotného nárazu.

Kontrola a fungování bezpečnostního pásu a význam bezpečné jízdy

- Dávejte pozor, aby se do zámku bezpečnostního pásu nedostaly cizí látky.
- Pokud jsou bezpečnostní pás a příslušné komponenty poškozené, bezpečnostní pás nebude fungovat normálně. Bezpečnostní pás kontrolujte často, abyste zjistili, zda není poškozený a zabezpečili normální funkčnost. Pokud zjistíte jakoukoli abnormalitu, okamžitě nechte provést servis bezpečnostního pásu v autorizovaném servisu SsangYong.
- Pokud byl v případě nehody vyvinutý silný náraz na bezpečnostní pás atd., dejte si bezpečnostní pás zkontrolovat a v případě potřeby ho vyměňte za nový, a to i tehdy, když nevidíte žádnou abnormalitu. Pokud vidíte abnormalitu, zkontrolujte a vyměňte i předepínač a ukotvení bezpečnostního pásu.
- Dávejte pozor, aby bezpečnostní pás nebyl znečištěný lakem, olejem, chemikáliemi a zejména kyselinou z baterie. Bezpečnostní pás čistěte pozorně s použitím neutrálního detergentu a vody. Pokud je popruh roztržený, kontaminovaný anebo poškozený, vyměňte ho.

- Do oblečení anebo do kapes si nedávejte žádný tvrdý ani ostrý předmět, který by se mohl dostat do kontaktu s bezpečnostním pásem.
- Bezpečnostní pás může snížit riziko vážného zranění. Nemůže však zcela zabránit smrtelnému a jinému zranění. Mějte to na paměti a jezděte opatrně.

Dětský zádržný systém pro kojence anebo malé dítě*

Kojence anebo malé dítě, které nemůže používat tříbodový bezpečnostní pás, musí sedět na zadním sedadle v dětském zádržném systému pro kojence anebo malé dítě, jehož kvalita je certifikovaná státem.

Pokud kojeneček anebo malé dítě sedí na předním sedadle, nemůže být ochráněn před nafouknutým airbagem anebo jiným nárazem v případě srážky vozidla.

Varování

Sezení kojence anebo malého dítěte

- Nenechávejte kojence anebo malé dítě sedět na předním sedadle. Může to v případě srážky způsobit vážné zranění anebo úmrtí při nárazu nafouknutého airbagu při předním sedadle.
- Neřídte s kojencem anebo malým dítětem v náručí anebo na vašem klíně. Může to způsobit v případě srážky smrtelné zranění kojence anebo malého dítěte.
- Pokud je cestující, který je menší než 140 cm, připoutaný trojbodovým bezpečnostním pásem, bezpečnostní pás nemůže plně fungovat. V takovém případě použijte a instalujte dětský záchytný systém, který je vhodný pro fyziognomii cestujícího.

Instalace dětského záchytného systému

- Nikdy nepoužívejte dětský záchytný systém otočený proti směru jízdy na sedadle chráněném AKTIVNÍM AIRBAGEM před ním, může dojít ke SMRTI nebo vážnému zranění DÍTĚTE.
- Použijte dětský záchytný systém pro kojence anebo malé dítě, který přešel certifikaci a bezpečnostní kontrolou vykonanou státní certifikační agenturou. Při instalaci a opatřeních pro dětský záchytný systém sledujte manuál výrobce.
- Pokud je dětský záchytný systém pro kojence anebo malé dítě instalovaný nesprávně, nemůže poskytovat příslušnou ochrannou funkci. V takovém případě to může mít v případě nehody za následek vážné riziko.
- Pokud není dětský záchytný systém pro kojence anebo malé dítě kompletně upevněn, v případě srážky může kojeneček anebo malé dítě utrpět vážné anebo smrtelné zranění.
- Nikdy nedávejte dětský záchytný systém otočený dozadu na přední sedadlo s airbagem.
- Položte dětský záchytný systém pro kojence anebo malé dítě na levou anebo pravou stranu zadního sedadla, kde je trojbodový bezpečnostní pás. Pokud ho položíte na přední sedadlo, nafouknutý airbag může způsobit smrtelné zranění.
- Když je dětský záchytný systém pro kojence anebo malé dítě instalovaný na zadním sedadle vozidla s bočním airbagem, položte systém co nejdál ode dveří. V opačném případě může nafouknutý airbag způsobit kojenci anebo malému dítěti vážné anebo smrtelné zranění.
- Když je dětský záchytný systém pro kojence anebo malé dítě instalovaný na zadním sedadle vozidla s trojbodovým bezpečnostním pásem, dávejte pozor, aby bezpečnostní pás nevedl přes krk anebo tvář kojence anebo malého dítěte.

Použití dětského záchytného systému

- Když se používá dětský záchytný systém pro kojence anebo malé dítě, dodržujte instrukce výrobce. Pokud tak neučiníte, může to mít v případě nehody za následek smrtelné zranění.
- Po instalování dětského záchytného systému pro kojence anebo malé dítě se ubezpečte, že je správně upevněné.
- Ujistěte se, že dětský záchytný systém je správně upevněn tak, že s ním budete hýbat různým směrem ještě předtím, než do něho posadíte kojence anebo malé dítě.

Práce s dětským záchytným systémem

- Nevozte dětský záchytný systém pro kojence anebo malé dítě ve vozidle bez instalace anebo upevnění. Pokud tak neuděláte, náraz volného dětského záchytného systému může v případě prudkého zabrzdění anebo nehody způsobit zranění cestujícím.

Upozornění

- Tyto informace vám mají pomoci pochopit potřebu používání dětského záchytného systému pro kojence anebo malé dítě. Využívejte tyto informace pro referenční účely.
- Když se používá dětský záchytný systém pro kojence anebo malé dítě, instalujte a používejte ho podle manuálu výrobce, který poskytně výrobce.

Bezpečnost kojence a dítěte

Dětské sedadlo

Děti, které jsou příliš malé na to, aby mohly použít bezpečnostní pás, musí být správně připoutané v dětském záchytném systému.

Varování

- Nikdy nedávejte dětský záchytný systém otočený dozadu na přední sedadlo s předním airbagem.
- Nafouknutý airbag před sedadlem cestujícího může způsobit náraz do dětského záchytného systému otočeného dozadu a usmrtit dítě.
- Používejte jen kvalifikované dětské záchytné systémy. Dodržujte instrukce výrobce pro instalaci a používání dětského záchytného systému.
- Při jízdě si nedávejte dítě na kolena. Nebudete moci odolat tlaku v případě nehody. V takovém případě může být dítě stlačené mezi vámi a částmi vozidla.
- Pamatujte si, že dětský záchytný systém v uzavřeném vozidle se může velmi zahřát. Před posazením dítěte do dětského záchytného systému zkontrolujte povrch sedadla.
- Když dětský záchytný systém nepoužíváte, odneste ho z vozidla, anebo ho připeňte bezpečnostním pásem, aby se nepřevrátil v případě náhlého zastavení anebo nehody.
- Když instalujete dětský záchytný systém, dbejte na to, aby bezpečnostní pás nešel přes krk dítěte.

Tabulka informací v manuálu vozidla pro instalaci vhodných dětských záchytných systémů pro různé polohy sezení.



Dětské sedadlo otočené dozadu



Dětské sedadlo otočené dopředu



TYP A



TYP B

Podsedák

Hmotnostní skupina	Obrázek záchytného zařízení	Přední sedadlo	Zadní střední sedadlo	Zadní krajní sedadlo	Způsob montáže do vozidla
0 – do 10 kg (0–9 měsíců)	Dětské sedadlo otočené dozadu	X	X	U	3bodový pás směrem dozadu
0+ – do 13 kg (0–2 roky)	Dětské sedadlo otočené dozadu	X	X	U	3bodový pás směrem dozadu
I – 9 až 18 kg (9 měsíců – 4 roky)	Dětská sedačka otočená dopředu	X	X	U	3bodový pás
II – 15 až 25 kg (4 roky – 12 let)	Podsedák	X	X	U	3bodový pás
III – 22 až 36 kg (4 roky – 12 let)	Podsedák	X	X	U	3bodový pás

U: Vhodný pro „univerzální“ kategorii záchytných systémů, schválený pro použití v dané hmotnostní skupině.

UF: Vhodný pro „univerzální“ kategorii záchytných systémů otočených dopředu, schválený pro použití v dané hmotnostní skupině.

L: Vhodný pro konkrétní dětské záchytné systémy uvedené v příloženém Seznamu. Tyto záchytné systémy mohou představovat „polo univerzální“ kategorie.

X: Poloha sedadla není vhodná pro děti v dané hmotnostní skupině.

Instalace CRS upevněných bezpečnostním pásem

Dětské sedadlo otočené dopředu



Připoutejte dětský záchytný systém bezpečnostním pásem, jako to vidíte na obrázku.



Upozornění

- Při instalaci dětského záchytného systému dodržujte instrukce výrobce.



Varování

Sedadlo v autě použijte jen v případě, pokud jsou splněny následující podmínky. Dětské sedadlo se nemusí chovat tak, jak je to uvedené, což může vést k vážnému zranění.

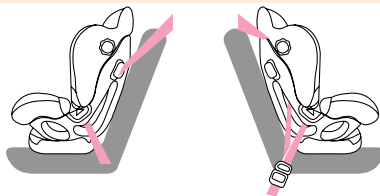

- Přesvědčte se, že zámek bezpečnostního pásu je správně vysunutý.
- Přesvědčte se, zda není bezpečnostní pás příliš volný nebo pokroucený.
- Přesvědčte se, zda se sedadlo při hře dítěte nehýbe všemi směry.
- Úhel opěradla nemůžete nastavit v případě, pokud je na sedadle dětská sedačka. Pokud se tak pokusíte udělat, bezpečnostní pás bude uvolněný, což může způsobit zranění. Úhel opěradla nastavujte vždy před instalováním dětské sedačky.

Dětské sedadlo otočené dozadu

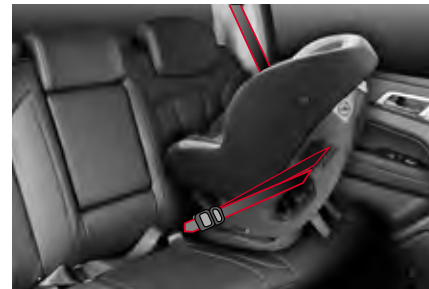

Připoutejte dětský záchytný systém bezpečnostním pásem, jako to vidíte na obrázku.



Upozornění

- Nikdy neinstalujte dětský záchytný systém otočený dozadu na přední sedadlo bez toho, abyste se ubezpečili, že přední airbag je deaktivovaný. Společnost KG Mobility Corporation doporučuje umístit dětský záchytný systém na zadní sedadlo.

Při instalaci dětského záchytného systému upravte úhel opěradla podle potřeby.

Varování

Dětský záchytný systém používejte jen v případě, když jsou splněné následující podmínky.

Dětský záchytný systém nemusí fungovat tak, jak je to stanovené, takže může způsobit vážné zranění.

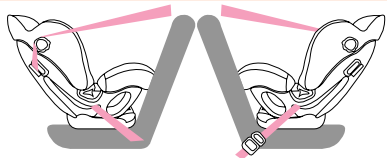

- Přesvědčte se, že zámek bezpečnostního pásu je správně vysunutý.
- Přesvědčte se, že bezpečnostní pás není uvolněný ani pokroucený.
- Zkontrolujte, zda je úhel opěradla nastavený na polohu 4.
- Přesvědčte se, zda se sedadlo při hře dítěte nehýbe všemi směry.
- Přesvědčte se, že bezpečnostní pás vede oproti opěradlu a že je upevněn v zámku.

Zabezpečení dětského zadržného systému systémem „ISOFIX“

Systém ISOFIX je standardní způsob upevnění dětského sedadla, který eliminuje potřebu používat standardní bezpečnostní pás pro dospělé na zabezpečení sedadla ve vozidle. To umožňuje mnohem bezpečnější a pozitivní umístění s další výhodou, kterou je lehší a rychlejší instalace.

Jak používat spodní ukotvení ISOFIX

- Spodní ukotvení ISOFIX jsou umístěné na levém a pravém zadním bočním sedadle. Jejich umístění (1) sou uvedena na ilustraci.
- Zasuňte sponu dětského bezpečnostního systému do spodního ukotvení ISOFIX, až dokud necvakne.
- Na instalaci dětského bezpečnostního systému ISOFIX nepoužívejte bezpečnostní pás.
- Na zadním středním sedadle není spodní ukotvení ISOFIX.

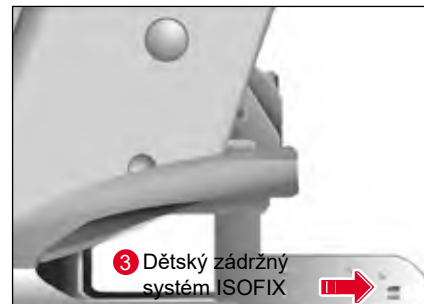

2

Varování

- Když používáme systém spodního ukotvení „ISOFIX“, všechny nepoužívané kovové destičky, spony bezpečnostního pásu na zadním sedadle nebo poutka musí být bezpečně upevněné v zámcích bezpečnostních pásů a popruh bezpečnostního pásu musí vést za dětským zádržným systémem, aby dítě nemohlo dosáhnout a chytit neupevněné bezpečnostní pásy. Nezachycené kovové destičky, spony bezpečnostního pásu nebo poutka mohou umožnit dítěti, aby dosáhlo na neupevněné bezpečnostní pásy, to může mít za následek uskrvení a vážné zranění nebo úmrtí dítěte v dětském zádržném systému.
- Ukotvení dětského zádržného systému jsou navrženy tak, aby vydrželi jen takové zatížení, které vyvinou správně upevněné dětské zádržné systémy. V žádném případě se nesmí používat pro bezpečnostní pásy dospělých nebo pro postroje nebo na upevnění jiných položek nebo zařízení ve vozidle.

Jak používat zadní ukotvení

Dvě zadní ukotvení se nachází na zadní stěně.

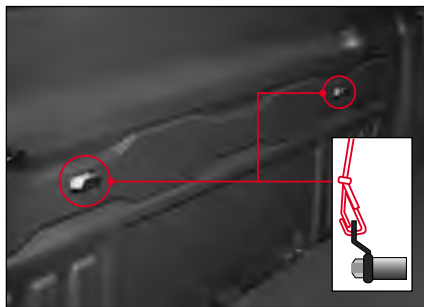
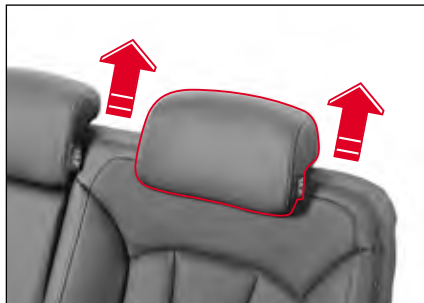

- 1 Ze zadního sedadla odstraňte opěrku hlavy.
- 2 Umístěte dětský zádržný systém na zadní sedadlo.
- 3 Připojte upínací konektor dětského zádržného systému k zadnímu kotevnímu úchytu. Bezpečně utáhněte dětský zádržný systém nastavením popruhu upínacího konektoru.

Upozornění pro sedačku ISOFIX

Upozornění

- Zadní ukotvení je přídavné zařízení, které zabezpečuje dětský zádržný systém po jeho upevnění spodními sponami. Proto neupevňujte dětský zádržný systém jen kotvami na opěradle zadního sedadla. Zvýšená zátěž může způsobit, že háky nebo ukotvení prasknou a mohou způsobit vážné zranění nebo smrt.
- Pokud dětský zádržný systém není řádně připevněn ve vozidle a dítě není řádně zapásoáno v dětském zádržném systému, dítě může utrpět vážné nebo smrtelné zranění. Vždy dodržujte instrukce pro instalaci od výrobce.
- Přesvědčte se, že spony dětského zádržného systému jsou upevněné ve spodním ukotvení. V takovém případě budete slyšet „kliknutí“.
- Špatně nainstalovaný dětský zádržný systém může způsobit nečekané zranění osoby.
- Ukotvení dětského zádržného systému jsou navrženy tak, aby vydrželi jenom takové zatížení, které vyvinou správně upevněné dětské zádržné systémy.

- Popruh Tethera nemusí fungovat správně, pokud je připojený na jiném místě, než je správné zadní ukotvení.
- Dětským zádržným systémem zakývejte, aby jste zkontrolovali, zda je bezpečně nainstalovaný. Přečtěte si instrukce od výrobce dětského zádržného systému.
- Neinstalujte dětský zádržný systém tak, aby bránil manipulaci s předním sedadlem.
- Všechny zde popsané postupy vám mají pomoc, aby jste správně pochopili dětský zádržný systém. Používejte je jen jako referenci. Při instalaci dětského zádržného systému ve vašem vozidle dodržujte návod na instalaci uvedený v manuálu výrobce.

Tabulka informací v manuálu vozidla pro instalaci vhodných dětských záchytných systémů ISOFIX pro různé polohy ISOFIX

Hmotnostní skupina	Velikostní třída	Upevnění	Polohy ISOFIX ve vozidle		
			1. řada u spolujezdce	Středové sedadlo ve 2. zadní řadě	Krajní sedadlo ve 2. zadní řadě
KORBA KOČÁRKU	F	ISO/L1	X	X	X
	G	ISO/L2	X	X	X
SKUPINA 0 DO 10 KG	E	ISO/R1	X	X	IL
SKUPINA 0+ DO 13 KG	E	ISO/R1	X	X	IL
	D	ISO/R2	X	X	IL
	C	ISO/R3	X	X	IL*
SKUPINA I 9 AŽ 18 KG	D	ISO/R2	X	X	IL
	C	ISO/R3	X	X	IL*
	B	ISO/F2	X	X	IUF
	B1	ISO/F2X	X	X	IUF
	A	ISO/F3	X	X	IUF

POZNÁMKA: Vysvětlivky písmen v nahoře uvedené tabulce.

IUF: Vhodné pro dětské záchytné systémy ISOFIX otočené dopředu univerzální kategorie, schválený pro použití v dané hmotnostní skupině.

IL: Vhodné pro konkrétní dětské záchytné systémy ISOFIX (CRS), které jsou uvedené v připojeném Seznamu.

Tyto ISOFIX CRS jsou pro kategorie „specifické vozidlo“, „omezené“ anebo pro „polo univerzální“ kategorie.

X: Poloha ISOFIX, která není vhodná pro dětské zádržné systémy ISOFIX v této hmotnostní skupině a/nebo v této velikostní třídě.

*R3: Opěradlo sedadla v 1. řadě musí být nastavitelné na 18° úhel sklonu trupu (-5°).

Seznam vhodných univerzálních dětských zádržných systémů (CRS)

Přečtěte si prosím pozorně instalační manuál vašeho dětského záchytného systému.

Hmotnostní skupina		Dětský záchytný systém	Vlastnosti
0	< 10 kg	-	-
0+	< 13 kg	Maxi Cosi CabrioFix	S pásy, otočený dozadu
I	9 až 18 kg	Römer King II LS	S pásy, otočený dopředu
II	15 až 25 kg	Römer KidFix XP	S pásy, otočený dopředu
III	22 až 36 kg	Römer KidFix XP	S pásy, otočený dopředu

Seznam vhodných dětských záchytných systémů ISOFIX (CRS)

Přečtěte si prosím pozorně instalační manuál vašeho dětského záchytného systému.

Hmotnostní skupina		Dětský záchytný systém	Vlastnosti
0	< 10 kg	-	-
0+	< 13 kg	-	-
I	9 až 18 kg	Römer Duo+	ISOFIX a Top Tether otočený dopředu
II	15 až 25 kg	Römer KidFix XP	ISOFIX a pás otočený dopředu
III	22 až 36 kg	Römer KidFix XP	ISOFIX a pás otočený dopředu

Varování pro dětský zádržný systém

- **Skupina II a III**
Podsedák umístěný na zadním sedadle se zapnutým bezpečnostním pásem. Vždy dodržujte návod k montáži a používání, které poskytuje výrobce podsedáku.
- **Používejte jen oficiálně schválený dětský zádržný systém.**
Společnost KG Mobility Corporation nezodpovídá za zranění osoby ani za poškození majetku způsobené chybou dětského záchytného systému.
- **Používejte dětský záchytný systém jen takového typu a velikosti, který je vhodný pro vaše dítě.**
- **Používejte dětský záchytný systém jen v příslušném místě.**
- **Dětský záchytný (zádržný) systém má 5 kategorií podle hmotnosti, jak je uvedeno níže:**
SKUPINA 0: 0 ~ 10 kg
SKUPINA 0+: 0 ~ 13 kg
SKUPINA I: 9 ~ 18 kg
SKUPINA II: 15 ~ 25 kg
SKUPINA III: 22 ~ 36 kg
- **Skupina 0 a 0+**
Dětský záchytný systém otočený dozadu na zadním sedadle.
- **Skupina I**
Dětský záchytný systém otočený dozadu na zadním sedadle.
- **Skupina II a III**
Podsedák na zadním sedadle s připoutaným bezpečnostním pásem. Vždy se řiďte pokyny k instalaci a používání, které poskytuje výrobce podsedáku.

Varování

- **Zatřeste pásem, aby jste se ubezpečili, že hák pásu dětského bezpečnostního systému je pevně upevněn v kotvě na zadní opěrce.**
- **Nepoužívejte dětský bezpečnostní systém ISOFIX upevněný jen do kotvy na zadní opěrce bez upevnění do spodní spony. Když bude kotva poškozena v důsledku zvýšené zátěže na kotvu, existuje riziko ohrožení.**

Airbag*

Airbag je doplňkové bezpečnostní zařízení, které se okamžitě nafoukne v případě srážky vozidla a chrání cestujícího před nárazem.

Systém airbagu se skládá ze senzoru nárazu, kontrolního modulu a airbagu.

Airbag se aktivuje podle několika faktorů, včetně síly a směru srážky vozidla, síly srážky s objektem, rychlosti vozidla a stavu cestujícího.

Varování

- Airbag je pomocná jednotka, která doplňuje ochrannou funkci bezpečnostního pásu, ale nenahrazuje bezpečnostní pás. Během jízdy musí být zapnuté bezpečnostní pásy.
- Airbag obsahuje elektrické senzory a kontrolní moduly a aktivuje se jen po otočení klíče zapalování do polohy ON, anebo když je motor nastartovaný.
- Airbag je instalovaný v části, která je označena slovem „AIRBAG“. Na místo, kde je instalovaný airbag, nevyvíjejte žádný tlak, nedávejte tam žádný předmět ani příslušenství. Pokud tak učiníte, nafouknutý airbag může způsobit vážné zranění.
- Pokud po instalaci airbagu uplynulo 10 let, dejte si airbag zkontrolovat v autorizovaném servisu SsangYong i v případě, že vizuálně nevidíte žádnou abnormalitu.

Varovný štítek airbagu

Varovný štítek airbagu, který zobrazuje riziko druhotné škody v případě nafouknutí airbagu a bezpečnostní informace, je umístěný na sluneční cloně na straně spolucestujícího. Tyto bezpečnostní informace si přečtěte před jízdou.



Varování

- Airbag je zařízení, které exploduje určitý druh střelného prachu a okamžitě nafoukne airbag, aby ochránilo cestujícího. Proto v důsledku exploze při nafouknutí airbagu vznikne hluk, žár a dým.
- Cestující může při nafouknutí airbagu utrpět popáleniny. V některých případech může cestující z nafouknutého airbagu utrpět zranění jako je např. zhmožděnina, zlomenina kostí, odřeninu anebo úder do tváře a mohou vzniknout druhotné škody jako např. rozbité sklo.

Kontrolka airbagu

Kontrolka airbagu se rozsvítí po otočení klíčem v zapalování do polohy ON a zhasne v případě, pokud v systému airbagu není žádná abnormalita.



Varování

- Pokud kontrolka airbagu stále svítí, znamená to, že v airbagu anebo v systému předepínače bezpečnostního pásu je abnormalita. Okamžitě si dejte vozidlo zkontrolovat a provést servis v autorizovaném servisu SsangYong.

Senzor nafouknutí airbagu a řídicí modul airbagu

Vozidlo je vybavené senzory, které umí detekovat srážku a modulem, který kontroluje fungování airbagu.



- 1 Kontrolní modul airbagu
- 2 Senzor předního nárazu (typ G-senzoru)
- 3 Senzor bočního nárazu (typ G-senzoru)

Konfigurace airbagu

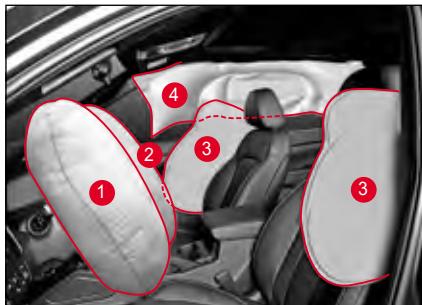

- 1 Airbag řidiče
- 2 Airbag spolujezdce na předním sedadle
- 3 Boční airbag na předním sedadle
- 4 Boční hlavový airbag

Spínač ON/OFF airbagu spolujezdce



Airbag spolucestujícího na předním sedadle bude vypnutý (nenafoukne se), když otočíte spínač ON/OFF airbagu spolucestujícího do polohy OFF. Tento spínač se nachází na pravé straně přístrojového panelu a uvidíte ho tehdy, když otevřete přední dveře spolucestujícího. Když chcete tento spínač použít, stiskněte ho a otočte.

Poloha OFF: funkce je vypnutá (nenafoukne se)

Poloha ON: funkce je zapnutá (nafoukne se)

Airbag řidiče

Airbag řidiče chrání jeho hlavu v případě srážky vepředu.

Airbag řidiče je umístěný uprostřed volantu.



⚠ Varování

- Řidič by měl sedět co nejdále od volantu tak, aby byl schopný kontrolovat vozidlo. Pokud řidič sedí příliš blízko volantu, může utrpět smrtelné zranění při nafouknutí airbagu.
- Na kryt airbagu (kryt volantu) nedávejte žádný předmět ani příslušenství, ani tam nelepte žádnou nálepku. Může to zabránit normální funkci airbagu a zvýšit riziko zranění při nafouknutí airbagu.

Airbag spolujezdce na předním sedadle

Airbag cestujícího na předním sedadle chrání hlavu cestujícího na předním sedadle v případě srážky vepředu.

Airbag cestujícího na předním sedadle je umístěný v palubní desce před předním sedadlem.



⚠ Varování

- Seděte co nejdále od palubní desky v případě, pokud je ve vozidle instalovaný airbag pro cestujícího na předním sedadle. Pokud cestující na předním sedadle sedí příliš blízko palubní desky, při nafouknutí airbagu může utrpět smrtelné zranění.

Poznámka

- Airbag cestujícího na předním sedadle se aktivuje zároveň s airbagem řidiče.

Boční airbag při předním sedadle

Boční airbag při předním sedadle chrání boční stranu cestujícího na předním sedadle v případě boční srážky, která splňuje podmínku pro nafouknutí airbagu.

Boční airbag při předním sedadle je instalovaný na boku opěradla sedadla řidiče a na boku opěradla sedadla cestujícího.



⚠ Varování

- Na sedadla, na kterých je instalován boční airbag, nevěste žádné oblečení, příslušenství ani nepoužívejte potahy sedadel.
- Na oblast senzoru detekce nárazu pro boční airbag (spodní část sloupku B) nevyvíjejte žádný tlak či nárazy. Může to způsobit nesprávnou funkci bočního airbagu.

Boční hlavový airbag

Boční hlavový airbag chrání hlavu cestujících na předním sedadle a cestujících na zadním sedadle v případě boční srážky, která splňuje podmínku pro nafouknutí airbagu.

Boční hlavový airbag je umístěný nahoře mezi předními a zadními dveřmi a okrajem střechy vozidla na obou stranách.



Varování

- Na oblast senzoru hlavového airbagu (spodní část sloupku B) nevyvíjejte žádný tlak. Může to způsobit nesprávnou funkci airbagu.
- Nezavírejte dveře prudce. Může to způsobit nesprávnou funkci airbagu.

Poznámka

- Boční airbagy a hlavové airbagy se aktivují zároveň v případě boční srážky, ale levé a pravé boční airbagy a hlavové airbagy se aktivují samostatně.

Případy, když se airbag nenafoukne

Airbag se nenafoukne při všech srážkách. Airbag se nemusí nafouknout v některém z následujících případů:

V případě lehké srážky

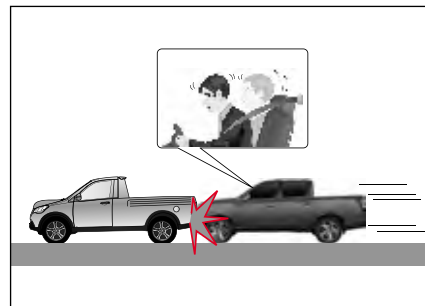

Airbag se nemusí nafouknout v případě lehké srážky, kterou senzor detekce srážky neumí detekovat, anebo pokud je srážka příliš slabá.

V takovém případě poskytuje bezpečnostní pás dostatečnou ochranu a pokud by se airbag aktivoval, může to způsobit cestujícímu druhotné zranění, jako např. popáleninu nebo zranění.

V případě srážky vzadu

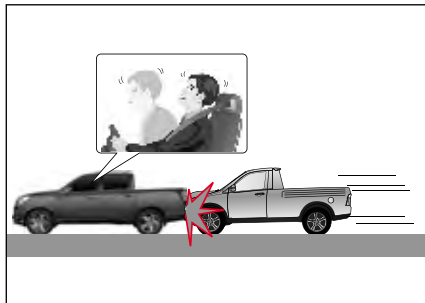

V případě srážky vzadu jiným vozidlem se těla cestujících pohnou směrem dozadu, takže airbag neposkytuje dostatečnou ochranu ani v případě, když se nafoukne. V takovém případě se airbag nemusí nafouknout.

V případě boční srážky



V případě boční srážky nemusí být cestující chráněni předními airbagy, takže airbagy se nemusí nafouknout.

Boční hlavové airbagy a boční airbagy se však v případě boční srážky aktivují v závislosti od velikosti nárazu, čím chrání cestujícího na předním sedadle.

V případě diagonální srážky

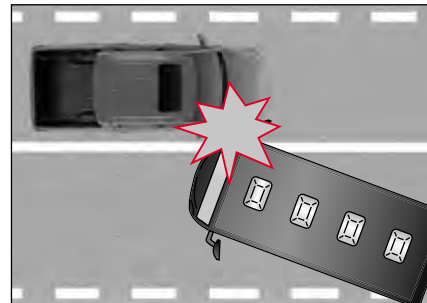

Protože náraz srážky v diagonálním směru je slabší než náraz srážky vepředu anebo na boku, airbag se nemusí nafouknout.

V případě srážky s úzkým předmětem



V případě srážky s úzkým předmětem, jako je např. semafor, sloup anebo strom, nemusí být velikost nárazu na senzor dostatečná, takže airbag se nemusí nafouknout.

V případě, když se vozidlo dostane pod jiné vozidlo

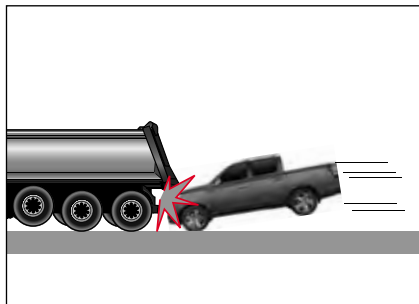

Všeobecně, v případě srážky většina řidičů prudce zabrzdí, takže přední část vozidla se nakloní směrem dolů. Proto se v případě nehody s vysokým vozidlem, jako je autobus anebo nákladní auto vozidlo často dostane pod vozidlo vepředu. V takovém případě se airbag nemusí nafouknout.

V případě převrácení



Pokud se vozidlo převrátí na bok anebo na střechu, cestující nemůže být plně chráněn samotným airbagem. V takovém případě se airbag nemusí nafouknout.

Boční hlavový airbag anebo boční airbag se však mohou nafouknout podle velikosti nárazu na boku, když se vozidlo převrátí.

Druhotné zranění v důsledku nafouknutí airbagu



Pokud se vozidlo převrátí na bok nebo na střechu cestující nemůže být plně chráněn samotným airbagem. V takovém případě se airbag nemusí nafouknout. Boční hlavový airbag nebo boční airbag se však mohou nafouknout podle velikosti nárazu na boku, když se vozidlo převrátí.

Jiné případy



Případy, když se airbagy při sedadle řidiče/cestujícího na předním sedadle nenafouknou

- Když svítí kontrolka airbagu.
- Padající skála, atd. narazí na kapotu motoru.
- Když vozidlo spadne do odtokového kanálu nebo do díry na cestě.

Případy, když se boční airbagy nebo boční hlavové airbagy nenafouknou

- Když svítí kontrolka airbagu.
- V případě srážky vepředu nebo vzadu.
- Když se vozidlo převrátí na bok nebo na střechu v bočním směru při mírném nárazu.

Varování pro airbag



Varování

Sezení kojence nebo malého dítěte

- Nenechávejte kojence nebo malé dítě sedět na předním sedadle, ani neřidte s kojencem nebo malým dítětem v náručí. Při nafouknutí airbagu může kojeneček nebo malé dítě utrpět vážné nebo smrtelné zranění.
- Na přední sedadlo nedávejte dětský záchytný systém pro kojence nebo malé dítě. Při nafouknutí airbagu může kojeneček nebo malé dítě utrpět vážné nebo smrtelné zranění v důsledku nárazu.
- Když instalujete dětský záchytný systém pro kojence nebo malé dítě na zadní sedadlo vozidla, kde je instalovaný boční hlavový airbag, dejte ho co nejdále od dveří. Pokud se boční hlavový airbag nafoukne, může kojeneček nebo malé dítě utrpět vážné nebo smrtelné zranění.

Poloha při řízení

- Při řízení držte jen okraj volantu. Toto zabezpečí, že airbag se při aktivaci plně nafoukne.
- O volant se neopírejte, ani nedržte ruce v poloze „X“. V případě problému při aktivaci airbagu, anebo pokud se airbag nafoukne, můžete utrpět vážné zranění.
- Neřidte nahnutí dopředu, ani nesedte příliš blízko volantu. Airbag vás při nafouknutí může udeřit a způsobit vážné zranění vaší hlavy a krku, anebo vás může i usmrtit.
- Pokud máte zapnutý bezpečnostní pás v nestabilní poloze, anebo pokud se nakláníte na jednu stranu, airbag vám neposkytne dostatečnou ochranu. Airbag vás dokonce může i vážně zranit.
- Nedávejte si nohy ani ruce na palubní desku. Nafouknutý airbag vás může vážně zranit.
- Neopírejte se o dveře, ani nevystřkujte ruku ven z okna. Nafouknutý boční hlavový airbag vás může vážně zranit.

Manipulace s airbagem

- Na zařízení související s airbagem, včetně volantu, části s instalovaným airbagem, kabely a systém předepínače bezpečnostního pásu nevyvíjejte žádný tlak. Při náhlém nafouknutí airbagu můžete utrpět vážné zranění.
- Na opěradlo sedadla, kde je instalovaný boční airbag, nevyvíjejte žádný tlak. Může to způsobit nesprávné fungování bočního airbagu.
- Při zavírání neoucházejte dveřmi. Může to způsobit nesprávné fungování bočního airbagu anebo předního airbagu.
- Nedávejte žádný předmět mezi airbag a cestujícího. Může to ztížit funkci airbagu a při nafouknutí airbagu vás může tento předmět zranit.
- Po aktivaci airbagu a předepínače bezpečnostního pásu jsou jejich příslušné komponenty velmi horké. Tyto komponenty chyťte až po vychladnutí.

Fungování airbagu

- Airbag je zařízení, které chrání život cestujícího při náhlé nehodě a rychle se nafoukne horkým plynem. Cestující může v případě nafouknutí airbagu utrpět zranění, jako např. popáleninu, odřeninou anebo zhmožděninou podle okolností.
- Při aktivaci airbagu anebo předepínače bezpečnostního pásu může vzniknout hluk, prach, dým, anebo plyn, což je normální.
- Plyn, který se generuje při aktivaci airbagu anebo předepínače bezpečnostního pásu, je netoxický, ale podráždí vaši kůži, oči anebo nos. Proto je umyjte čistou vodou. Pokud symptomy přetrvávají, poraďte se s lékařem.
- Je potřeba dávat pozor, protože přední sklo a ostatní skla se mohou rozbit v důsledku nárazu airbagu na předním sedadle anebo hlavového airbagu.

Nemodifikujte airbag ani neměňte strukturu

- Nemodifikujte ani neměňte strukturu zařízení airbagu, včetně volantu, části s airbagem anebo kabely. Nekontrolujte okruh airbagu zkoušečkou. Může to způsobit chybu anebo selhání systému airbagu, což může mít za následek zranění anebo škodu na majetku.
- Nevyměňujte volant za výrobek, který není originálním dílem SsangYong. Může to způsobit, že airbag ve volantu nebude fungovat normálně.

System monitorování tlaku v pneumatikách (TPMS)*

System monitorování tlaku v pneumatikách (TPMS) je pomocné bezpečnostní zařízení, které detekuje, zda je tlak v pneumatikách abnormálně vysoký anebo nízký a oznamuje tuto skutečnost řidiči, čím se zabrání nehodě, která by mohla vzniknout v důsledku tlaku v pneumatikách.

- Pokud je tlak v pneumatikách abnormální, rozsvítí se kontrolka TPMS (⚠!).
- Také pokud dojde k abnormalitě systému kontroly tlaku v pneumatikách (včetně snímače), výstražná kontrolka TPMS (⚠!) bliká a zůstane svítit.



Elektronická řídicí jednotka TPMS dostává různé údaje, včetně tlaku v pneumatikách a teploty z modulu kola, který je instalovaný na každém kole a zobrazuje tyto údaje na přístrojovém panelu.

- Normální tlak v pneumatikách: 34 psi (2,35 baru).
- Normální tlak v pneumatikách je hodnota naměřená při pokojové teplotě (20 °C) za podmínky prázdného vozidla, když jsou pneumatiky úplně vychladlé.

Poznámka

- Pokud vozidlo jede po nastartování motoru rychlostí 30 km/h anebo rychleji, tlak v pneumatikách se detekuje po 5 minutách, ačkoli se může mírně lišit v závislosti na stavu systému. Pokud tlak v pneumatikách není možné zjistit, zobrazí se znak „-“.

⚠ Upozornění

- Tlak v pneumatikách zobrazený na přístrojovém panelu se může měnit v závislosti od různých environmentálních faktorů, včetně momentální jízdy vozidla a stavu vypouštění vzduchu do pneumatik.
- Pokud se do pneumatiky vypouští vzduch, vzduch s různou teplotou se smíchává, takže tlak v pneumatice se může měnit až dotehdy, dokud se nedosáhne vyrovnaní teploty.

Kontrola tlaku v pneumatikách

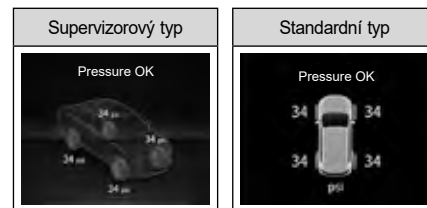

Když v hlavním menu zvolíte funkci TPMS, můžete zkontrolovat tlak ve všech pneumatikách na displeji přístrojového panelu.

Pokud je tlak v pneumatikách anebo TPMS abnormální

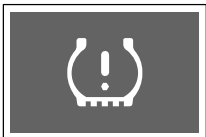

Pokud je tlak v pneumatikách abnormální, nebo dojde k problému v systému TPMS, rozsvítí se kontrolka TPMS.

- Abnormální tlak v pneumatikách (nízký/vysoký/prázdná pneumatika): Bude svítit kontrolka TPMS.
- Abnormalita v systému monitorování tlaku v pneumatikách (včetně senzoru): Kontrolka TPMS bude blikat přibližně 70 sekund a potom bude svítit.









! Varování







- Pokud se na přístrojovém panelu rozsvítí kontrolka TPMS, tlak v pneumatikách je nedostatečný, nadměrný anebo nerovnoměrný. Zaparkujte vozidlo na bezpečném místě a zkontrolujte tlak v pneumatikách.
- Pokud po zkontrolování tlaku v pneumatikách, nastartování motoru a jízdě vozidla po dobu delší než 10 minut rychlostí vyšší než 30 km/h bude kontrolka TPMS stále svítit, nechte si vozidlo zkontrolovat a provést servis v autorizovaném servisu SsangYong.
- Náhlé poškození pneumatiky v důsledku vnějších faktorů, jako je např. hřebík anebo předměty na cestě, atd. nemusí být detekované okamžitě. Pokud bude během jízdy vozidlo nestabilní, zpomalte, zaparkujte na bezpečném místě a vozidlo zkontrolujte.
- Nemodifikujte ani neupravujte vaše vozidlo způsobem, který může bránit fungování TPMS.
- Pro vaši bezpečnost vždy používejte originál kola s instalovaným senzorem monitorování tlaku v pneumatikách.

! Upozornění

- Tlak v pneumatikách upravujte tehdy, když jsou pneumatiky studené (2-3 hodiny po jízdě).
- I v případě, pokud byl tlak v pneumatikách upravený na normální hodnotu, může se rozsvítit kontrolka TPMS (!!) v důsledku rozdílu mezi tlakem v pneumatikách a tlakem vzduchu. Tento jev znamená, že tlak v pneumatikách klesne v poměru k teplotě a neznamená to, že TPMS nefunguje.
- Při jízdě za podmínek, že okolní teplota prudce stoupne anebo klesne, zkontrolujte a upravte tlak v pneumatikách na předepsaný tlak ještě před jízdou.
- Pro bezpečnou jízdu pravidelně kontrolujte tlak v pneumatikách a nespolehejte se jen na TPMS.

Zobrazení stavu TPMS na přístrojovém panelu

Položka	Supervizorový typ	Standardní typ	Podmínky fungování
Tlak v pneumatikách je OK			<ul style="list-style-type: none"> Zobrazí se tehdy, když je tlak v pneumatikách normální.
Nízký tlak			<ul style="list-style-type: none"> Aby bylo možné zjistit, zda je tlak v pneumatikách normální nebo nedostatečný, musí být modul TPMS správně nainstalován na každém kole. Po zapnutí zapalování trvá několik sekund, než ECU TPMS a modul TPMS kola začnou normálně komunikovat, a během této doby se zobrazuje každý stav.
			
Zkontrolujte pneumatiky			<ul style="list-style-type: none"> Zobrazí se, když je tlak v pneumatice příliš nízký a vyžaduje kontrolu pneumatiky. Příslušná oblast zobrazení hodnoty tlaku v pneumatice je zobrazena šedou barvou a rozsvítí se výstražná kontrolka TPMS.

Položka	Supervizorový typ	Standardní typ	Podmínky fungování
Prázdná pneumatika			<ul style="list-style-type: none"> Zobrazí se, když tlak v pneumatikách prudce klesne, anebo když je pneumatika prázdná. Údaj o tlaku příslušné pneumatiky je zvýrazněný a rozsvítí se kontrolka TPMS.
Vysoký tlak			<ul style="list-style-type: none"> Zobrazí se tehdy, když je tlak v pneumatice příliš vysoký. Údaj o tlaku příslušné pneumatiky je zvýrazněný a bliká.
Nerovnováha tlaku			<ul style="list-style-type: none"> Zobrazí se tehdy, když je rozdíl v tlaku levé a pravé pneumatiky 5 psi (0,34 baru) anebo více a údaj o tlaku příslušné pneumatiky je zvýrazněný a bliká.

Poznámka

Pokud je tlak v pneumatice zobrazený znakem „-“ a tlak v ostatních pneumatikách je normální, modul TPMS kola příslušné pneumatiky může být chybný. Dejte si vozidlo okamžitě zkontrolovat a provést servis v autorizovaném servisu SsangYong.

Při zjištění nízkého tlaku v pneumatikách

Když se detekuje pneumatika s mimořádně nízkým tlakem, rozsvítí se kontrolka TPMS (!) a na přístrojovém panelu se zvýrazní příslušná pneumatika s nízkým tlakem.

V takovém případě zpomalte, zavezte své vozidlo do autorizovaného servisu SsangYong a nechejte si jej zkontrolovat a provést servis.



Upozornění

- Pokud budete jezdit s vozidlem po delší čas na pneumatice s nízkým tlakem, může se snížit brzdná síla a efektivnost paliva.
- Pokud nemůžete jet s vaším vozidlem do autorizovaného servisu SsangYong, dohustíte pneumatiku s použitím sady nástrojů na opravu defektu.

☞ Viz „Nafouknutí pneumatiky“ (str. 5-15)

Pokud jste rotovali pneumatiky

Pokud jste rotovali pneumatiky, TPMS resetujte polohu pro každou pneumatiku.

Pokud jedete s vozidlem rychlostí 30 km/h nebo vyšší, systém dokončí resetování do 5 minut, ačkoli se to může mírně lišit v závislosti na stavu systému.

☞ Jděte na „Rotace poloh pneumatiky“ (str. 6-52)



Varování

- Pokud vyměňujete pneumatiku, do které byl vstříknut těsnící prostředek pro opravu pneumatiky, nezapomeňte nechat v autorizovaném servisu SsangYong zkontrolovat, zda vnější část snímače TPMS a systém TPMS fungují normálně.



Upozornění

- Pokud jste rotovali pneumatiky anebo vyměnili modul kola včetně senzoru detekce tlaku v pneumatikách, na začátku jízdy nemusí být poloha pneumatiky rozpoznána správně, takže se může zobrazit předcházející tlak v pneumatice a může se rozsvítit kontrolka TPMS (!). Toto je dočasný stav, ne chyba.
- Čas potřebný na resetování polohy pneumatiky se může lišit podle jízdy vozidla.

Upozornění pro TPMS



Upozornění

- Pokud se na vozidlo instaluje kolo bez modulu kola (senzor detekce tlaku v pneumatikách), rozsvítí se kontrolka TPMS a TPMS nebude fungovat.
- Nespoléhejte se příliš na TPMS a před jízdou s vozidlem tlak v pneumatikách zkontrolujte.
- TPMS funguje tak, že komunikuje s modulem kola bezdrátovým spojením. Proto pokud se do vozidla instaluje elektronické zařízení, jako např. mobilní kamerový detektor rychlosti, který může vytvářet interferenci vln, TPMS nemusí fungovat normálně.
- V oblasti se silným elektromagnetickým polem (policejní stanice, státní úřady, rozhlasové stanice, vojenské zařízení, vysílače atd.) TPMS může selhat a může se rozsvítit kontrolka TPMS (⚠).

- Pokud se při jízdě na zablácené nebo zasněžené cestě dostane cizí objekt do vysílače připojeného ke kolu, což stíží komunikaci s přijímačem vozidla, dojde k interferenci vln v důsledku silných vnějších vln anebo pokud je blízko TPMS kovový předmět, tlak v pneumatikách se může zobrazit s časovým zpožděním, anebo se nezobrazí normálně.
- Pokud jezdíte s vozidlem s instalovanými sněžnými řetězy, sněžné řetězy mohou ztížit komunikaci mezi modulem kola a anténou, takže TPMS nemusí fungovat normálně. Toto však neohrozí provoz vozidla.
- Když vpustíte vzduch do pneumatiky, tlak v pneumatice zobrazený na zařízení pro vpust vzduchu se může lišit od tlaku v pneumatice, který je zobrazený na TPMS. Tento rozdíl je způsobený faktory jako je stav jízdy vozidla, počet cestujících ve vozidle a stav vzduchu vpuštěného do pneumatiky, ale neznamená to chybné fungování TPMS.
- Dávejte si pozor, abyste při výměně pneumatik nepoškodili modul kola. Pokud modul kola utrpí náraz, anebo pokud je poškozený při výměně pneumatik, funkce detekce tlaku v pneumatikách nebude fungovat.

- Pokud jste si nechali pneumatiky vyměnit v pneuservis, který není autorizovaným servisem SsangYong, musíte se informovat, zda byla na pneumatiky nainstalována funkce TPMS.
- Životnost baterie v senzoru detekce tlaku v pneumatikách (modul kola) se může zkrátit v případě častých abnormalit, jako např. kontrola tlaku v pneumatice, nízký tlak, vysoký tlak a nerovnováha tlaku.

System imobilizéru

System imobilizéru je systém ochrany vozidla před krádeží, který nastartuje motor jen v případě použití povoleného klíče.

Motor je možné nastartovat jen tehdy, když byl kód transpondéru ve Smart klíči ověřený jeho porovnáním s kódem kontrolní jednotky motoru.

! Upozornění

- **System imobilizéru se nesmí z vozidla odstranit za žádných okolností. Pokud nepovoleně odstraníte nebo poškodíte systém imobilizéru, nebudete moci nastartovat motor. System imobilizéru nikdy neodstraňujte, nepoškozujte ani nemodifikujte.**
- **System imobilizéru by měl opravovat pouze kvalifikovaný technik v autorizovaném servisu SsangYong.**
- **Když se vymazává kód v transpondéru, nebo pokud se registruje další klíč, zúčastněte se tohoto procesu osobně.**
- **Blízko Smart klíče anebo klíče zapalování nedávejte žádný kovový objekt. Takové příslušenství mění signál, který přichází do spínače zapalování a motor se nenastartuje.**
- **Nepouštějte Smart klíč na zem, ani s ním nebouchejte. Toto může poškodit transpondér.**
- **Nemodifikujte nepovoleně vozidlo instalováním dálkového startovacího zařízení. Toto může způsobit problém při startování motoru anebo smrtelnou nehodu.**

Kontrolka imobilizéru/Smart klíče

Pokud systém imobilizéru anebo Smart klíč funguje abnormálně, kontrolka imobilizéru/Smart klíče bude blikat.

Supervizorový typ



Poznámka

- **Doba komunikace mezi imobilizérem/Smart klíčem a kontrolní jednotkou motoru se může lišit v závislosti od konkrétního případu. Pokud je doba komunikace krátká, kontrolka se nemusí rozsvítit.**

Když motor nenastartuje

Pokud dojde k chybě komunikace mezi imobilizérem/chytrým klíčem a řídicí jednotkou motoru v důsledku vnitřní chyby systému nebo vnějšího faktoru poruchy komunikace, nelze motor nastartovat.

V takovém případě bude blikat kontrolka imobilizéru.

Vozidlo se systémem imobilizéru nemusíte nastartovat v jednom z následujících případů:

- Když se dostanou do vzájemného kontaktu dva nebo více Smart klíčů.
- Když se Smart klíč používá blízko zařízení, které vysílá nebo přijímá elektromagnetické pole anebo vlny.
- Když se Smart klíč používá blízko elektrických anebo elektronických zařízení, jako např. světelné zařízení, bezpečnostní klíče anebo bezpečnostní karty.
- Když se Smart klíč používá v blízkosti klíčenky, magnetu, kovového předmětu anebo baterie.



Upozornění

- **Nemusí se vám podařit nastartovat motor v důsledku vnějších faktorů (řetízku na klíče, magnet, atd.) anebo při předčasném startování motoru před skončením zahřívání, což způsobí selhání komunikace s imobilizérem. V takovém případě eliminujte faktor, který brání nastartování motoru, dejte Smart klíč mimo operační rozsah antény na cca. 10 sekund anebo delší a opětovně nastartujte motor.**
- **Pokud kontrolka imobilizéru/Smart klíče stále bliká a motor se nenastartuje ani při odstranění vnějšího faktoru, dejte si vaše vozidlo zkontrolovat a provést na něm servis v autorizovaném servisu SsangYong.**

Když je transpondér poškozený

Vozidlo nebudete moci nastartovat s klíčem, kterého transpondér je poškozený. V takovém případě vyměňte Smart klíč za nový, a nechte zaregistrovat příslušný kód do kontrolní jednotky motoru.

Když ztratíte klíč

Když ztratíte klíč, kód transpondéru ztraceného klíče, který je zaregistrovaný v kontrolní jednotce motoru, třeba vymazat.

Zabezpečte si u prodejce SsangYong anebo v autorizovaném servisu SsangYong vykonání opatření, které zabrání krádeži vozidla ztraceným klíčem.

System ochrany proti krádeži

System ochrany proti krádeži aktivuje alarm při otevření dveří, zadních výklopných dveří nebo kapoty motoru jiným způsobem bez odemčení vozidla pomocí dálkového klíče nebo smart klíče, čímž zabrání odcizení vozidla.

Zapnutí režimu monitorování krádeže

Když se tlačítko zamknutí dveří (včetně tlačítka zamknutí/odemknutí dveří na přední straně dveří) na klíči dálkového ovládání nebo Smart klíči stlačí a všechny dveře a kapota motoru jsou zavřené, systém se přepne na režim monitorování krádeže.

- Když se systém přepne na režim monitorování krádeže, kontrolka zabliká dvakrát a výstražný zvukový signál zazní jedenkrát.
- **Klíč dálkového ovládání:** Když se zapne systém ochrany proti krádeži, výstražná světla bliknou dvakrát. Pokud však opět stisknete tohle tlačítko jedenkrát po 4 sekundách, výstražná světla bliknou dvakrát a výstražný zvukový signál zazní jedenkrát.
- **Smart klíč:** Když se zapne systém ochrany proti krádeži, výstražná světla bliknou dvakrát a výstražný zvukový signál zazní jedenkrát.
- Když uplynulo přibližně 30 sekund bez otevření dveří po odemknutí klíčem dálkového ovládání nebo Smart klíčem v módu ochrany proti krádeži, všechny dveře se opětovně zamknou a systém se přepne na mód monitorování krádeže.



Upozornění

- **Když vložíte klíč do otvoru na dveřích a dveře zamknete, dveře jsou zamčené, ale systém ochrany proti krádeži se neaktivuje.**
- **Systém se přepne na mód monitorování krádeže jen v případě, když je spínač zapalování v poloze OFF a všechny dveře a kapota motoru jsou úplně zavřené.**
- **Pokud je spínač zapalování v poloze ACC anebo ON, anebo pokud je motor nastartovaný, systém se nepřepne na mód monitorování krádeže.**

Aktivace alarmu ochrany proti krádeži

V režimu ochrany proti krádeži bude svítit kontrolka a znít zvukový signál v 1sekundovém intervalu po dobu 30 sekund: v následujících případech:

- Při pokusu otevřít dveře, výklopné zadní dveře anebo kapotu motoru bez použití Smart klíče.
- Když se do otvoru na dveřích vloží klíč na otevření dveří.
- Když se páka na zamčení dveří násilně posune do polohy odemknutí.

Když se aktivuje systém ochrany proti krádeži, alarm se zastaví v následujících případech:

- Když se stiskne tlačítko na zamčení dveří anebo tlačítko na odemčení dveří na Smart klíči.
- Když se stiskne tlačítko na zamčení/odemčení dveří na venkovní straně předních dveří.
- Když je spínač zapalování v poloze ON:
- **Klíč dálkového ovládání:** stlačením tlačítka „Zamknout“, „Odemknout“ anebo „Nouzové tlačítko“ na klíči dálkového ovládání, anebo otočením spínače zapalování do polohy ON.
- **Smart klíč:** stisknutím tlačítka „Zamknout“, anebo „Odemknout“ na Smart klíči, stisknutím tlačítka „Zamknout“/ „Odemknout“ na venkovní páčce dveří, anebo otočením spínače zapalování do režimu ON jeho stisknutím.

Zrušení režimu monitorování krádeže

Mód monitorování krádeže je zrušen tehdy, když se dveře přepnou do polohy Odemknout klíčem dálkového ovládání anebo Smart klíčem (včetně tlačítka na zamknutí/odemknutí dveří na venkovní straně předních dveří).

Poznámka

- **Když je mód monitorování krádeže zrušen, kontrolka blikne jedenkrát a varovný zvukový signál zazní dvakrát.**
- **Všechny dveře se opětovně zamknou a systém se přepne do módu monitorování krádeže v případě, pokud po odemknutí dveří Smart klíčem v módu monitorování krádeže uplynulo přibližně 30 sekund bez otevření dveří.**
- **Klíč dálkového ovládání:** Při vypnutí systému ochrany proti krádeži výstražná světla jednou bliknou.
- **Smart klíč:** Když se zapne systém ochrany proti krádeži, výstražná světla bliknou jedenkrát a výstražný zvukový signál zazní dvakrát.

3. Přídavné zařízení

Vy si můžete přečíst informace o zařízeních, které vám umožňují pohodlně a rozumně vést vozidlo a způsoby, jak tyto zařízení používat.

Vysvětlení je uvedené pro všechny dveře, sedadla, okna, jako i různé doplňkové zařízení, včetně výklopných zadních dveří, různých světel a žárovek, zrcátek, topení a klimatizace, AV/navigace, úložných prostor a prostoru na uložení nákladu.

Zamčení, odemčení a otevření dveří

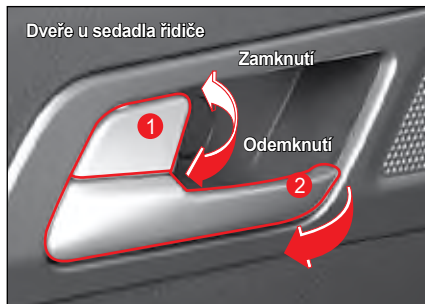

- 1 Páka zamčení/odemčení dveří
- 2 Páka otevření dveří

Páka zamčení/odemčení dveří

- Když potlačíte páku zamčení/odemčení dveří (1) při dveřích řidiče ve směru zamčení, všechny dveře a výklopné zadní dveře se zamknou.
- Když potlačíte páku zamčení/odemčení dveří (1) při dveřích řidiče ve směru odemčení, všechny dveře a výklopné zadní dveře se odemknou.

- Když potlačíte směrem od sebe nebo k sebe páku zamčení/odemčení dveří (1) při zadním sedadle, zamknete nebo odemknete jen příslušné dveře.

! Upozornění

- Dveře nezamknete pákou zamčení/odemčení dveří ani Smart klíčem v případě, pokud jsou dveře jen málo pootevřeny.

Páka otevření dveří

- Pokud potlačíte páku otevření dveří (2) směrem k sobě, když jsou dveře zamčené, dveře se odemknou a otevřou.
- Pokud potlačíte páku otevření dveří (2) směrem k sobě, když jsou dveře odemčeny, dveře se otevřou.

! Varování

- Dávejte pozor, abyste nepotlačili páku otevření dveří během jízdy. Pokud se dveře otevřou během jízdy, budete vystaveni vážnému riziku.

Tlačítko zamčení/odemčení dveří

Když se stiskne tlačítko zamčení/odemčení dveří na sedadle řidiče, stav všech dveří a výklopných zadních dveří se alternativně mění mezi zamknutými a odemknutými.



! Upozornění

- Dveře nezamknete tlačítkem zamčení/odemčení dveří ani Smart klíčem v případě, pokud jsou dveře jen málo pootevřeny.
- Dveře nezamknete v případě, pokud je tlačítko zamčení/odemčení dveří u řidiče v módu monitorování krádeže.





Varování

- Před jízdou s vozidlem zamkněte všechny dveře ze sedadla řidiče pákou zamčení/odemčení dveří. Ubezpečte se, že při jízdě jsou všechny dveře zamčené, když je ve vozidle dítě. Pokud se dveře během jízdy náhle otevřou, můžete být vystaveni vážnému riziku.
- Před vystoupením z vozidla nejprve zkontrolujte zadní a přední stranu, zda tam nejde jiné vozidlo, motocykl, kolo anebo chodec. Otevření dveří bez zkontrolování zadní strany může vést k nehodě.

Funkce automatického zamčení dveří během jízdy

Pokud jedete s odemčenými dveřmi vyšší než nastavenou rychlostí, všechny dveře a zadní výklopné dveře se automaticky zamknou.

Poznámka

- **Supervizorový typ**
Můžete si nastavit **Nastavení vozidla** → **Dveře/Výklopné zadní dveře** → **Automatické zamknutí** podle  (uživatelské nastavení) na přístrojovém panelu.
- **Standardní typ**
Můžete si nastavit **Dveře/Výklopné zadní dveře** → **Automatické zamčení** podle  (uživatelské nastavení) na přístrojovém panelu.

Funkce automatického odemčení dveří při srážce

V případě srážky s uzamčenými všemi dveřmi a aktivovaným airbagem se všechny dveře automaticky odemknou.



Varování

- Pokud se karosérie anebo dveře vozidla zdeformovali v důsledku nárazu ze srážky, funkce automatického odemčení dveří nemusí fungovat normálně.

Bezpečnostní dětský zámek

Bezpečnostní dětský zámek je instalovaný na to, aby zabránil dítěti otevřít dveře vozidla, když dítě sedí na zadním sedadle.

Bezpečnostní dětský zámek je umístěný na vnitřní straně dveří při zadním sedadle.



Zamčení/Odemčení zámku dveří

Když je bezpečnostní dětský zámek zamčen, dveře u zadního sedadla není možné otevřít pákou na otevření dveří ve vozidle ani tehdy, když jsou dveře u zadního sedadla odemčeny. V takovém případě je možné otevřít dveře u zadního sedadla pouze z venku vozidla.

Zamčení bezpečnostního dětského zámku

Posuňte páku bezpečnostního dětského zámku do polohy zamčení tak, že ji otočíte proti směru hodinových ručiček.

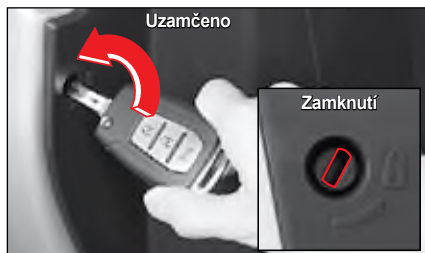

Odemčení bezpečnostního dětského zámku

Posuňte páku bezpečnostního dětského zámku do polohy odemčení tak, že ji otočíte ve směru hodinových ručiček.



! Varování

- Když je ve vozidle dítě, posuňte páku bezpečnostního dětského zámku do polohy zamčení, aby dítě nemohlo otevřít dveře ve vozidle.

Konfigurace

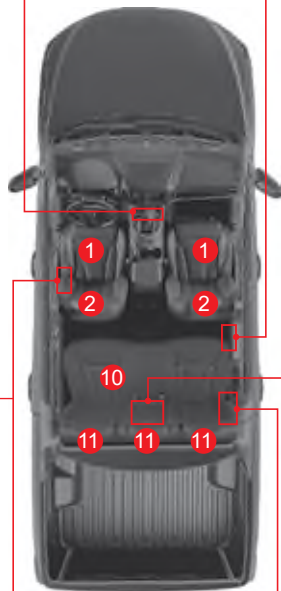
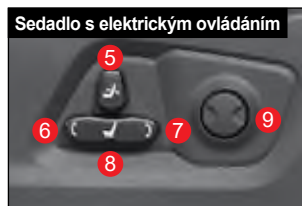
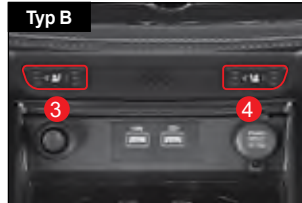
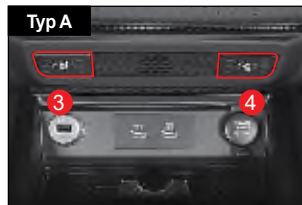

Přední sedadlo

- 1 Přední sedadlo
- 2 Posuvná opěrka hlavy
- 3 Spínač větrání a vyhřívání sedadla řidiče
- 4 Spínač větrání a vyhřívání sedadla spolujezdce
- 5 Nastavení úhlu opěradla
- 6 Nastavení sklonu sedáku (sedadlo řidiče)
- 7 Nastavení výšky sedadla
Elektricky ovládaná sedadla: řidiče / spolujezdce
manuálně ovládané sedadlo: sedadlo řidiče
- 8 Nastavení sedadla dopředu a dozadu
- 9 Podpora bederní oblasti (pro řidiče)

Zadní sedadlo

- 10 Zadní sedadlo
- 11 Opěrka hlavy
- 12 Spínač vyhřívání zadních sedadel
- 13 Loketní opěrka (s držákem nápojů)
- 14 Páčka sklápění opěradla sedadla

Přední sedadlo

Úprava opěrky hlavy

- Opěrka hlavy poskytuje pohodlí a pomáhá chránit hlavu a krk cestujícího v případě nárazu. Před použitím ji nastavte do preferované polohy.
- Čím menší je vzdálenost mezi opěrkou hlavy a vaší hlavou, tím lépe je váš krk chráněn při nárazu zezadu.

Nastavení dopředu a dozadu

- Zatlačte zadní část opěrky hlavy (1) ve směru šípky. Úhel opěrky hlavy možno nastavit na 3 úrovních.
- Pokud chcete vrátit opěrku hlavy do původní polohy, zatlačte ji zcela dozadu ve směru šípky a potom uvolněte.



Úprava výšky

- Pokud chcete zvýšit opěrku hlavy, podržte ji a zatlačte směrem nahoru.
- Pokud chcete snížit opěrku hlavy, zatlačte ji směrem dolů stlačením tlačítka Zamčení (1) ve směru šípky.



Poznámka

- **Nastavte výšku opěrky hlavy tak, aby byl střed opěrky hlavy v jedné rovině s úrovní očí cestujícího.**

Vyjmutí/installace

Vyjmutí opěrky hlavy

- 1 Sklopte opěradlo sedadla tak, abyste měli dostatečný prostor pro vyjmutí opěrky hlavy.
- 2 Stiskněte tlačítko Zamčení (1) ve směru šipky a vytáhněte opěrku hlavy.



- 3 Sklopte opěradlo sedadla do původní polohy.

Varování

- Nikdy nejezděte s vozidlem s vyjmutou opěrkou hlavy. Může to způsobit zranění hlavy, krku nebo páteře.

Instalace opěrky hlavy

- 1 Sklopte opěradlo sedadla tak, abyste měli dostatečný prostor na instalaci opěrky hlavy.
- 2 Vložte opěrku hlavy do drážky na opěradle zadního sedadla.
- 3 Stiskněte tlačítko Zamčení (1) ve směru šipky a zatlačte opěrku hlavy směrem dolů do požadované polohy.
- 4 Vraťte opěradlo sedadla do původní polohy.

Úprava elektricky ovládaného sedadla*

Úprava přední a zadní polohy (sedadlo řidiče/spolujezdce na předním sedadle)

Nastavte sedadlo do požadované polohy stisknutím či zatažením spínače na úpravu polohy směrem dopředu a dozadu.



3

Úprava výšky (sedadlo řidiče/spolujezdce na předním sedadle)

Nastavte požadovanou výšku stlačením páčky na úpravu výšky směrem nahoru nebo dolů.



Nastavení sklonu sedáku (sedadlo řidiče)

Nastavte si požadovaný úhel potlačením páčky na úpravu úhlu sedáku směrem nahoru nebo dolů.



Nastavení sklonu opěradla (sedadlo řidiče/sedadlo spolujezdce)

Nastavte si požadovaný úhel zatlačením spínače na úpravu úhlu opěradla směrem dopředu nebo dozadu.



Varování

- Upravte si opěradlo sedadla co nejvíce do vzpřímené polohy, abyste si udrželi pohodlnou polohu. Když si cestující sklopí opěradlo příliš dozadu, může v případě srážky vozidla anebo prudkého zabrzdění vyklouznout z bezpečnostního pásu. V takovém případě nemůže být cestující chráněn bezpečnostním pásem ani airbagem a může utrpět vážné anebo smrtelné zranění.

Úprava podpory zádové oblasti (sedadlo řidiče)

Nastavte si podporu zádové oblasti stlačením tlačítka na úpravu podpory zádové oblasti.

- Když stisknete tlačítko úpravy dopředu/ dozadu (1 / 2), podpora zádové oblasti se rozšíří anebo zúží.

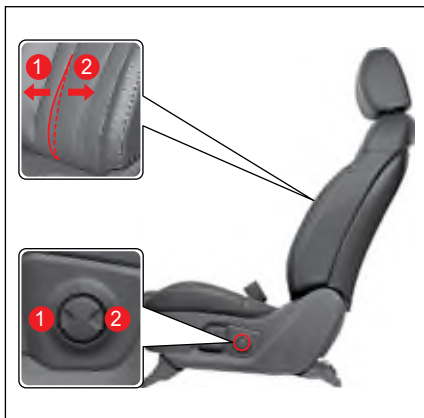

⚠ Varování

- Sedadlo si nikdy neupravujte během jízdy. Pokud se sedadlo náhle pohne, může to vést k nebezpečné situaci.
- Po úpravě sedadla zkontrolujte, zda sedadlo pevně sedí.
- Pokud je na zadním sedadle cestující, upravujte sedadlo tak, abyste zohlednili bezpečnost cestujícího.
- Pokud elektricky ovládané sedadlo nefunguje, nejprve ho zkontrolujte a učiňte opatření, až potom s vozidlem odjed'te.

⚠ Upozornění

- Častá manipulace s elektricky ovládaným sedadlem může poškodit elektrické zařízení. Manipulujte s ním jen tehdy, když chcete sedadlo nastavit.
- Používání několika spínačů na úpravu sedadla zároveň může poškodit motor. Novou funkci použijte jen tehdy, pokud jste předcházející funkci ukončili.
- Elektricky ovládané sedadlo funguje i tehdy, když je spínač START/STOP v poloze OFF. Je však potřeba dávat pozor na to, že příliš častá manipulace s elektricky ovládaným sedadlem při vypnutém motoru může vybit baterii.
- Pokud je výška sedadla a opěrky hlavy vysoká a přední sedadla posouváte směrem dopředu, dávejte na posouvání dopředu pozor. Pokud tak neučiníte, přední sedadla, opěrka hlavy, sluneční clona a jiné prvky mohou do sebe narazit, což způsobí škodu.
- Pokud se elektricky ovládané sedadlo dostane do kontaktu s předmětem, takže se nemůže pohybovat, ani se s ním nedá manipulovat, nečiňte tak násilím. Sedadlo upravujte až po odstranění příčiny. Pokud zjistíte abnormalitu, nechte si vozidlo zkontrolovat a provést servis v autorizovaném servisu SsangYong.

Ruční nastavení sedadla

Nastavení ve směru dopředu a dozadu

Zatlačením páčky úpravy sedadla směrem nahoru nastavte sedadlo do požadované polohy tak, že ho posunete směrem dopředu anebo dozadu.

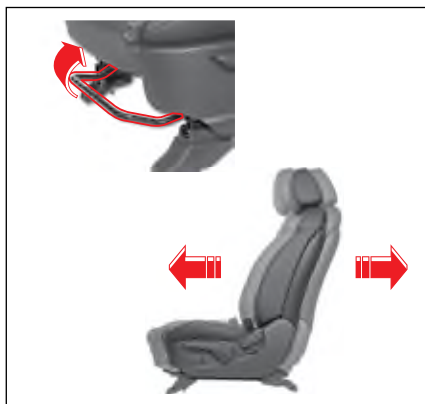

Nastavení sklonu opěradla

Potlačením páčky úpravy úhlu opěradla směrem nahoru nastavte opěradlo do požadovaného úhlu.

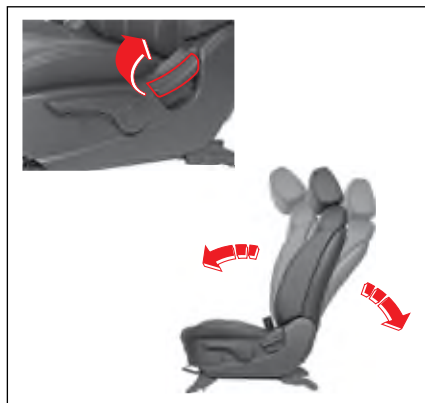

Nastavení výšky sedadla (řidič)

Chcete-li snížit sedák, několikrát stiskněte páčku směrem dolů.

Chcete-li sedák zvednout, několikrát zatáhněte za páčku nahoru.

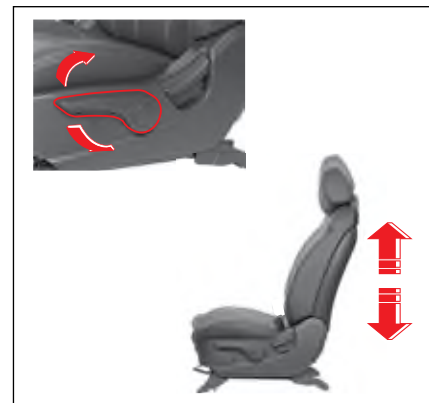

Varování

- Upravte si opěradlo sedadla co nejvíce do vzpřímené polohy, abyste si udrželi pohodlnou polohu. Když si cestující sklopí opěradlo příliš dozadu, může v případě srážky vozidla anebo prudkého zabrzdění vyklouznout z bezpečnostního pásu. V takovém případě nemůže být cestující chráněn bezpečnostním pásem ani airbagem a může utrpět vážné anebo smrtelné zranění.

Zadní sedadlo

Páčka na uvolnění opěradla

Chcete-li sklopit opěradlo sedadla, zatlačte uvolňovací páčku (A) směrem k přední části vozidla. Páčka je připevněna na boku opěradla sedadla.



! Varování

- Uvolněním opěradla ze západky jej můžete zcela sklopit. Ujistěte se, že jsou části vašeho těla mimo jeho dosah.

! Varování



- Výšku opěrky hlavy nastavte tak, aby byl její střed na úrovni očí cestujícího.
- Pokud je opěrka hlavy zasunutá, nepoužívejte ji.
- Pokud na zadních sedadlech nesedí žádný cestující, měly by být zadní opěrky hlavy co nejnižší, protože mohou zakrývat výhled dozadu.

Nastavení výšky opěrky hlavy

Chcete-li opěrku hlavy zvednout, vytáhněte ji nahoru, aniž byste stiskli uvolňovací tlačítko. Chcete-li opěrku hlavy snížit, stiskněte uvolňovací tlačítko (B) na horní straně opěradla a zatlačte opěrku hlavy dolů.



! Varování

- Odstraněné nebo nesprávně nastavené opěrky hlavy mohou v případě kolize způsobit vážná poranění hlavy a krku.

Sklopení opěradla zadního sedadla

1 Opěrku hlavy spusťte do nejnižší polohy.

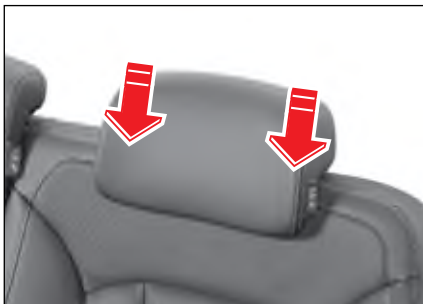

2 Zatláče páčku uvolnění opěradla zadního sedadla (A) dopředu a uvolníte opěradlo.



3 Opěradlo sedadla sklopte dopředu.

4 Opěradlo sedadla vraťte do původní polohy v opačném pořadí než při sklápění.



⚠ Upozornění

- Při sklopení opěradla zadního sedadla bez sklopení opěrky hlavy zadního sedadla do nejnižší polohy nebo při příliš sklopeném opěradle předního sedadla může dojít k poškození opěrky hlavy zadního sedadla nárazem do opěradla předního sedadla nebo středové konzoly.
- Po vrácení opěradla zadního sedadla do vzpřímené polohy se ujistěte, že je pevně zajištěno. Pokud opěradlo není zajištěno, může dojít k jeho neočekávanému sklopení.
- Pokud se opěradlo sedadla zvedne nahoru, aniž by byla opěrka hlavy zcela spuštěna, může opěrka hlavy narazit do zadního skla a způsobit jeho rozbití.

⚠ Varování

- Opěradlo se uvolní, jakmile se páčka uvolnění zadního opěradla (A) posune dopředu. Dbejte na to, aby sklopené opěradlo nezachytilo žádnou část těla cestujících.
- Na povrch sklopeného opěradla nepokládejte žádné předměty. Při náhlém zastavení se můžete o nezajištěné předměty zranit. Pokud je nutné položit na opěradlo sedadla náklad, nezapomeňte jej bezpečně přivázat. Rovněž náklad umístěte tak, aby vám nezakrýval výhled zadním oknem.
- Nesedějte si na sklopené sedadlo. Nemůžete být chráněni bezpečnostním pásem nebo správným zádržným systémem a při nehodě byste se mohli vážně zranit.

Větrání a vyhřívání sedadla*

Větrání a vyhřívání předního sedadla

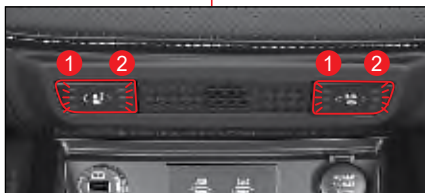

- 1 Tlačítko větrání předního sedadla
- 2 Tlačítko vyhřívání předního sedadla

Větrání předního sedadla

Když je motor nastartovaný, stiskněte tlačítko větrání předního sedadla (1).

Zapne se indikátor zapnutí (modrý) a aktivuje se funkce větrání na příslušném sedadle.



- Vždy, když se stlačí tlačítko větrání, stav funkce větrání se změní v pořadí OFF → Úroveň 3 → Úroveň 2 → Úroveň 1 → OFF.
- Když během zapnutého větrání stisknete tlačítko větrání na 1 sekundu anebo delší, funkce se deaktivuje.

! Varování

- Když je zapnutá funkce větrání sedadla, nedávejte ruku pod polštář sedadla. Ventilátor větrání vám může ruku poranit.

Poznámka

- Funkce větrání sedadla neznamená chlazení sedadla vyfukováním studeného vzduchu z klimatizace.
- Protože funkce větrání sedadla natahuje vzduch z vozidla, kterým větrá, je možno ji využít spolu s klimatizací.
- Když vypnete motor při zapnuté funkci větrání sedadla, větrání se vypne také. Funkce větrání sedadla se nezapne ani tehdy, když motor opětovně nastartujete.

Vyhřívání předního sedadla

S nastartovaným motorem stiskněte tlačítko vyhřívání předního sedadla (2).

Zapne se indikátor zapnutí (žlutý) a aktivuje se funkce vyhřívání na příslušném sedadle.

- Vždy, když se stlačí tlačítko vyhřívání, stav funkce vyhřívání se změní v pořadí OFF → Úroveň 3 → Úroveň 2 → Úroveň 1 → OFF.
- Když během zapnutého vyhřívání stisknete tlačítko vyhřívání na 1 sekundu anebo delší, funkce se deaktivuje.

Inteligentní řízení vyhřívání předního sedadla

Táto funkce automaticky řídí stav vyhřívání, což vám pomáhá bezpečně jet za přiměřené teploty.

- Pokud se úroveň 3 používá přibližně 30 minut, stav funkce vyhřívání se automaticky změní na úroveň 2.
- Potom, co se stav změní na úroveň 2:
 - Když opětovně aktivujete funkci vyhřívání na úrovni 3 do 5 minut, stav úrovně 3 se udrží přibližně 8 minut a potom se stav automaticky změní na úroveň 2.
 - Pokud opětovně aktivujete funkci vyhřívání na úrovni 3 po 5 minutách, stav úrovně 3 se udrží přibližně 30 minut a potom se stav automaticky změní na úroveň 2.
- Pokud se stav úrovně 2 drží přibližně 60 minut, funkce vytápění se automaticky změní na úroveň 1.



Varování

- **Nadměrné používání vytápění sedadla může způsobit ospalost a narušit bezpečnou jízdu.**

Poznámka

- **Funkce vyhřívání sedadla je navrhnutá tak, aby se zastavila v případě zvýšení teploty na určitou úroveň a spustila se v případě klesnutí teploty pod určitý bod.**
- **Když vypnete motor při zapnuté funkci vyhřívání sedadla, vyhřívání se vypne také. Funkce vyhřívání sedadla se nezapne ani tehdy, když motor opětovně nastartujete.**

Spínač vyhřívání zadních sedadel* (stejný pro obě strany)

Stisknutím spínače začnete vyhřívát sedadlo a opětovným stisknutím vypnete vyhřívání sedadla. Během vyhřívání se rozsvítí kontrolka na spínači. Funkce vyhřívání opěradel není k dispozici na zadních sedadlech.



! Varování

- Pokud se během provozu vyhřívání zadních sedadel 1. řady vypne zapalování, vyhřívání sedadel se vypne a při dalším spuštění se již neobnoví. Delší používání vyhřívání sedadel může způsobit přehřátí nebo požár. Ujistěte se, že je vyhřívání vypnuto, když opouštíte vozidlo.

Poznámka

- Pokud teplota sedadla překročí zadaný teplotní rozsah, vyhřívání sedadla se vypne. Pokud teplota sedadla klesne pod tento rozsah, funkce vyhřívání sedadla se obnoví.
- Pokud přepnete klíček zapalování do polohy OFF a zpět do polohy ON s aktivovaným vyhříváním/větráním sedadel, vyhřívání a větrání sedadel nebude fungovat. Pro opětovnou aktivaci je nutné přepnout spínač do jiných poloh.

! Upozornění

- Vyhřívání sedadla nepoužívejte delší dobu, pokud je cestujícím kojeneček, dítě, starší nebo postižená osoba, osoba s citlivou pokožkou, osoba pod vlivem alkoholu nebo nadměrně unavená osoba. Mohly by utrpět drobné popáleniny.
- Pokud je vaše pokožka v kontaktu s vyhříváním sedadlem delší dobu, může dojít k popálení při nízké teplotě. Buďte opatrní.
- Na sedadlo nepokládejte nic, co izoluje teplo, například deku, polštář nebo potah sedadla.
- Pokud teplota nadále stoupá, vypněte vypínač a nechte systém zkontrolovat u prodejce SsangYong nebo v autorizovaném servisu SsangYong.
- V případě sedadla řidiče by vás nadměrné používání vyhřívání sedadla mohlo uspat a negativně ovlivnit vaši bezpečnost.
- Na sedadlo nepokládejte žádné ostré předměty. Mohlo by dojít k poškození vyhřívání sedadla.

Varování a upozornění pro sedadla



Varování

- Úpravu sedadla proveďte vždy před jízdou.
- Sedadlo nikdy neupravujte během jízdy. Pokud se sedadlo náhle pohne, může to vést k nebezpečné situaci.
- Opěradlo sedadla upravte co nejvíce do vzpřímené polohy, abyste seděli pohodlně. Pokud cestující příliš sklopí opěradlo sedadla, v případě srážky vozidla anebo prudkého zabrzdění může vyklouznout spod bezpečnostního pásu. v takovém případě nemůže být cestující chráněn bezpečnostním pásem a airbagem, takže může utrpět vážně anebo smrtelné zranění.
- Nikdy nejezděte ve vozidle bez opěrky hlavy. Může to způsobit zranění hlavy, krku anebo páteře.
- Pokud elektricky ovládané sedadlo nefunguje, jezděte až po zkontrolování a provedení opatření (servisu).
- Nadměrné používání funkce vyhřívání sedadla může způsobit mírnou popáleninu. Dávejte pozor zejména na kojence, malé dítě, starší anebo invalidní osobu, na osobu, která požila lék na paní, osobu pod vlivem alkoholu, velmi unavenou osobu, anebo osobu s citlivou pokožkou.



Upozornění

- Elektricky ovládané sedadlo funguje i tehdy, když je spínač START/STOP v poloze OFF. Je třeba však dávat pozor na to, že příliš častá manipulace s elektricky ovládaným sedadlem při vypnutém motoru může vybit baterii.
- Používání několika spínačů na úpravu sedadla zároveň může poškodit motor. Novou funkci použijte jen tehdy, pokud jste předcházející funkci ukončili.
- Pokud se elektricky ovládané sedadlo dostane do kontaktu s předmětem, takže se nemůže pohybovat, ani se s ním nedá manipulovat, nečiňte tak násilím. Sedadlo upravujte až po odstranění příčiny. Pokud zjistíte abnormalitu, nechte si vozidlo zkontrolovat a provést servis v autorizovaném servisu SsangYong.
- Nedávejte na sedadlo žádný předmět, který může poškodit čalounění na povrchu sedadla.
- Na čištění čalounění nepoužívejte organická rozpouštědla, jako např. ředidlo, benzin, alkohol anebo benzin. Může to poškodit povrch čalounění.

Okno (elektricky ovládané okno)



- 1 Spínač okna dveří řidiče (AUTO)
- 2 Spínač okna dveří spolujedce
- 3 Spínač okna levých zadních dveří
- 4 Spínač pravého zadního okna
- 5 Spínač zamykání/odemykání dveří
- 6 Spínač zamykání oken

Poznámka

- Pokud chcete otevřít/zavřít okno, spínač START/STOP musí být v poloze ON, anebo motor musí být nastartovaný.
- I když spínač START/STOP přepnete z polohy ON do polohy ACC anebo OFF, tlačítko okna lze použít ještě po dobu 30 sekund. Když však otevřete přední dveře, okno se okamžitě zastaví.

Otevření/zavření okna u sedadla řidiče/ předního spolujedce

Otevření okna u sedadla řidiče/ předním sedadle cestujícího



- Jemně stiskněte tlačítko okna u sedadla řidiče/předním sedadle cestujícího. Okno se bude otvírat jen tehdy, když bude tlačítko stlačené.
- Stiskněte tlačítko okna u sedadla řidiče/ předním sedadle cestujícího až na doraz a uvolněte ho. Okno se automaticky zcela otevře (automaticky směrem dolů).
- Když během otevírání okna jemně stisknete anebo zatáhnete tlačítko okna u sedadla řidiče/předním sedadle cestujícího, okno se zastaví.

Zavření okna u sedadla řidiče/ předním sedadle cestujícího



- Jemně zatáhněte tlačítko okna u sedadla řidiče/předním sedadle cestujícího. Okno se bude zavírat jen tehdy, když bude tlačítko zatáhnuté.
- Zatáhněte tlačítko okna u sedadla řidiče/ předním sedadle cestujícího až nadoraz a uvolněte ho. Okno se automaticky zcela zavře (automaticky směrem nahoru).
- Když během zavírání okna stisknete anebo jemně zatáhněte tlačítko okna u sedadla řidiče/předním sedadle cestujícího, okno se zastaví.

Bezpečnostní funkce okna u sedadla řidiče

Bezpečnostní funkce okna u sedadla řidiče řídí okno u sedadla řidiče, které je vybavené funkcí Auto Up na pomalý pohyb směrem dolů a zastaví se bez pohybu z dané polohy, když se zjistí, že při zavírání se v okně zachytila část těla anebo nějaký předmět.



Poznámka

- **Bezpečnostní funkce okna se aktivuje jen pro okno u sedadla řidiče, které je vybavené funkcí Auto Up.**
- **Bezpečnostní funkce okna se neaktivuje pro určitou část okna, které se zavřelo jako poslední.**
- **Okno může v zimě zamrznout, což může být nesprávně identifikované jako zachycená část těla anebo nějaký předmět. V takovém případě zavírejte okno velmi pomalu jemným zatahováním tlačítka okna.**
- **Pokud neuvolníte tlačítko okna ani po zatáhnutí až nadoraz, okno se úplně zavře a nezastaví se ani tehdy, pokud má v cestě zachycenu překážku. Tato funkce má chránit řidiče před krádeží a zraněním.**

Otevření/zavření okna u zadního sedadla



- Okno funguje pouze při stisknutém nebo vytáženém tlačítku okna.

Funkce zamknutí okna u zadního sedadla

Táto funkce zamkne okno tak, aby se nedalo otevřít a zavřít ze zadních sedadel.

Stiskněte tlačítko zamknutí okna u zadních sedadel.



Varování

- **Pokud na zadním sedadle sedí malé dítě, stiskněte tlačítko zamknutí okna u zadních sedadel, aby tlačítka pro okna nefungovali. Můžete tak zabránit nehodě v případě hry dítěte.**

Co jsou nárazy větru?

Nárazy větru představují jev, když cítíte tlak na uši, anebo slyšíte určitý zvuk, podobný zvuku vrtulníku, když jedete s vozidlem s otevřeným oknem na zadním sedadle, anebo pokud je střešní okno otevřené v určité poloze.

Tento jev nastane tehdy, když přes okno při zadním sedadle anebo přes otevřené střešní okno proudí vzduch, který vytváří rezonanci.

Pokud při nárazech větru upravíte otevřený prostor v okně u zadního sedadla anebo střešního okna, tento jev zmizí, anebo se zredukuje.



Varování

- **Během jízdy anebo při zastavení nevystkujte část vašeho těla jako např. ruku anebo hlavu von z okna. Projíždějící vozidlo anebo vnější překážka vás mohou zranit.**
- **Při manipulaci s oknem dávejte pozor, aby se vám v okně nezachytila část vašeho těla jako např. ruka anebo hlava.**



Upozornění

- **Použití několika tlačítek pro okna zároveň může poškodit pojistku, která představuje ochranné zařízení před přepětím anebo systém oken.**
- **Použití tlačítek pro okna ve dveřích řidiče a jiných dveřích v opačných směrech zároveň může poškodit systém oken.**

Střešní okno*

Střešní okno je další okno, které je instalované ve vozidle a podporuje příjemnou jízdu tím, že větrá a osvětluje vozidlo.

Střešní okno lze otevřít a zavřít posouváním, ale lze ho také odklopit, čímž se mírně zvedne zadní část střešního okna.

Kryt střešního okna lze otevřít a zavřít manuálně.



! Varování

- Pro vaši bezpečnost nikdy neobsluhujte střešní okno během jízdy.
- Během jízdy nebo při zastavení nevystřkujte část vašeho těla jako např. ruku nebo hlavu ven ze střešního okna. Projíždějící vozidlo nebo vnější překážka vás mohou zranit.

! Upozornění

- Střešní okno funguje tehdy, když je spínač START/STOP v poloze ON. Je třeba však dávat pozor na nadměrné používání střešního okna, když motor není nastartovaný, protože to může vybit baterii.
- Po skončení manipulace se střešním oknem uvolněte tlačítko kontroly. Trvale stlačené tlačítko kontroly může způsobit chybné fungování.
- Když je střešní okno úplně otevřené, nárazy větru mohou zesílit. V takovém případě upravte otevřený prostor střešního okna.
- Pokud je pohyblivá část střešního okna v zimě zamrznutá, manipulujte s ní až po úplném roztopení zamrznuté části.

! Upozornění

- Pravidelně odstraňujte prach a cizí látky z gumového těsnění okolo střešního okna. Pokud se tam nachází prach anebo cizí látky, při manipulaci se střešním oknem se může ozvat zvuk a může způsobit chybné fungování.
- Při nakládání nákladu na střešní nosič nad vozidlem vybaveným střešním oknem dávejte pozor, abyste nepřerušili provoz střešního okna.

Poznámka

- Pokud chcete manipulovat se střešním oknem, tlačítko START/STOP musí být v poloze ON, anebo motor musí být nastartovaný.

Otevírání/zavírání sluneční clony

Sluneční clona se neovládá tlačítkem střešního okna. Chcete-li sluneční clonu otevřít, stiskněte část označenou PUSH (A) na přední straně sluneční clony směrem nahoru a chcete-li ji zavřít, zatáhněte ji směrem dopředu.

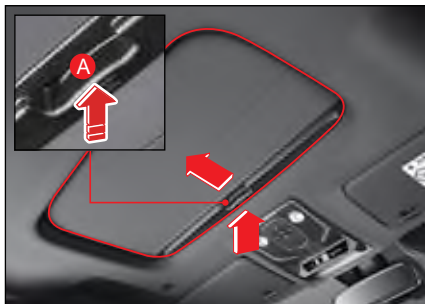

Upozornění

- Střešní okno nepoužívejte se zavřenou sluneční clonou.
- Na sluneční clonu nepůsobte nadměrnou silou.
- Sluneční clonu vždy otevřete nebo zavřete při zcela zavřeném střešním okně. Zejména nejezděte se zavřenou sluneční clonou, pokud je střešní okno otevřené.

Otevírání střešního okna

Automatické otevírání

Krátce stiskněte tlačítko střešního okna. Střešní okno se automaticky otevře.



Upozornění

- Při plně otevřeném střešním okně se může zhoršit hluk způsobený prouděním vzduchu. V takovém případě nezapomeňte polohu střešního okna nastavit ručně.

Poznámka

- Když stisknete spínač během manipulace se střešním oknem, pohyb se zastaví.

Manuální otevírání

1. krok (vyklápění):
Zadní část posuvné střechy se otevře, se při zavřeně posuvné střeše stiskne ve směru OPEN.
2. krok (otevře se sama z vyklopené polohy)
Když stisknete spínač do polohy OPEN, když je posuvná střecha vyklopena, bude se otvírat jen během stisknutí spínače.

Co jsou nárazy větru?

Rezonance proudícího vzduchu (Nárazy větru) představují jev, když cítíte tlak na uši, anebo slyšíte určitý zvuk, podobný zvuku vrtulníku, když jedete s vozidlem s otevřeným oknem na zadním sedadle, anebo pokud je střešní okno otevřené v určité poloze.

Tento jev nastane tehdy, když přes okno při zadním sedadle anebo přes otevřené střešní okno proudí vzduch, který vytváří rezonanci.

Pokud při nárazech větru upravíte otevřený prostor v okně na zadním sedadle anebo střešní okno, tento jev zmizí, anebo se zredukuje.

Zavírání střešního okna

Automatické zavírání

Krátce stisknete tlačítko střešního okna. Střešní okno se automaticky zavře.

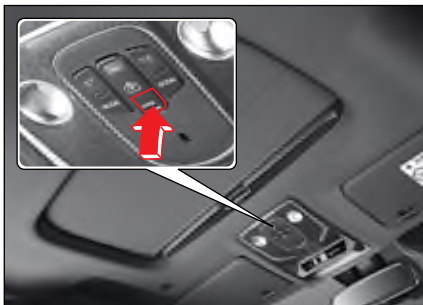

Poznámka

- Když stisknete spínač během manipulace se střešním oknem, pohyb se zastaví.

Manuální zavírání

Stiskněte a podržte tlačítko zavírání střešního okna. Střešní okno se bude zavírat jen tehdy, když budete držet tlačítko stlačené.

Chcete-li střešní okno zcela zavřít, musíte stále držet tlačítko zavírání.

Varování při otevření střešního okna

Když dáte spínač START/STOP do polohy ACC anebo OFF a otevřete dveře u sedadla řidiče s otevřeným střešním oknem, zazní varovný zvukový signál pro střešní okno.

Když dveře zavřete, varovný zvukový signál se vypne.

Když zazní varovný zvukový signál pro střešní okno, opusťte vozidlo až po úplném zavření střešního okna.

Upozornění

- Když odcházíte od vozidla, zkontrolujte, zda je střešní okno úplně zavřené. Opuštění vozidla s otevřeným střešním oknem může vést k vloupání se do vozidla přes střechu. V případě deště anebo sněhu bude vnitřek vozidla mokrá.

Resetování střešního okna

Případy vyžadující resetování střešního okna

- Když je baterie vybitá, anebo když je přerušena dodávka elektřiny při otevřeném střešním okně.
- Když se po jednorázovém stlačení tlačítka střešní okno úplně neotevře anebo nezavře.
- Když se střešní okno odklopí bez zastavení potom, co se zavře posouváním.
- Když se při posouvání anebo odklápění střešního okna značně sníží vzdálenost pohybu.
- Když po stlačení tlačítka střešního okna střešní okno nefunguje, anebo funguje abnormálně.

Resetování

Když je střešní okno vyklopené nahoru (otevření zadní části), stiskněte na přibližně 20 sekund nepřetržitě tlačítko zavírání střešního okna.

- Po stisknutí tlačítka zavírání střešního okna se přibližně po 5 sekundách ozve jednou cvaknutí a přibližně po 20 sekundách znovu cvaknutí. Střešní okno se při druhém cvaknutí resetuje.



Upozornění

- **Pokud po resetování střešní okno nefunguje normálně, nechte si vozidlo zkontrolovat a provést servis v autorizovaném servisu SsangYong.**

Otevírání/zavírání zadních výklopných dveří



Chcete-li otevřít zadní výklopné dveře, zatáhněte za páčku, abyste je odemkli, a pomalu je oběma rukama spouštějte. Po naložení zvedněte a zavřete zadní výklopné dveře.

Zamknutím nebo odemknutím dveří knoflíkem nebo spínačem otevírání dveří řidiče nebo spolujezdce se zamknou nebo odemknou také zadní výklopné dveře.

Otevření zadních výklopných dveří

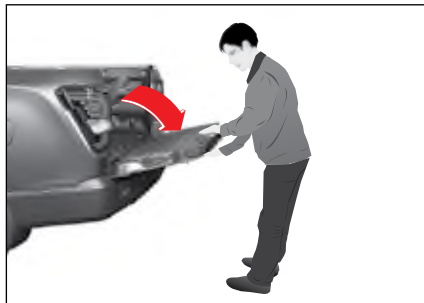

Poznámka

- Při otevřených zadních výklopných dveřích se nerozsvítí kontrolka otevřených dveří. Před jízdou se ujistěte, že jsou zadní výklopné dveře zavřené.
- Pokud při otevírání nebo zavírání zadních výklopných dveří slyšíte hluk od závěsu/ pružiny, použijte předepsané mazivo (fluorové mazivo odolné vůči teplu, PTFE mazivo, viz KS M2130). Plán údržby: kontrolujte závěs/torzni pružinu každých 20 000 km nebo 1 rok (v náročných podmínkách: kontrolujte závěs/torzni pružinu a mazivo často).
- Vozidlo MUSSO a MUSSO GRAND nemá na zadních výklopných dveřích otvor na klíč, kterým by je bylo možné zamknout nebo odemknout.

Zavírání zadních výklopných dveří

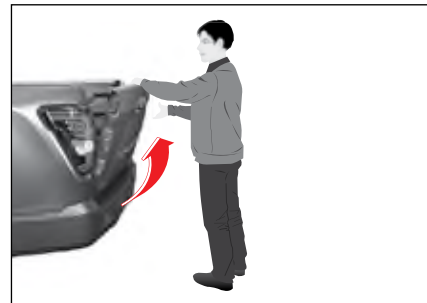

Poznámka

- Chcete-li otevřít zadní výklopné dveře, přidrže je oběma rukama a pak je pomalu spusťte. Pokud zadní výklopné dveře nedržíte oběma rukama, hrozí nebezpečí, že je upustíte, což může způsobit jejich poškození nebo zranění osob.
- Chcete-li zavřít zadní výklopné dveře, držte jednou rukou páku a druhou rukou pomalu zvedejte zadní výklopné dveře podle obrázku.
- Před zavřením zadních výklopných dveří se ujistěte, že jsou části vašeho těla zcela mimo jejich dosah. Abyste předešli případnému zranění, zavírejte zadní výklopné dveře opatrně.
- Nedovoďte dětem nebo starším osobám otevírat zadní výklopné dveře. Těžké zadní výklopné dveře by mohly nečekaně spadnout a způsobit zranění.

Nakládání předmětů na palubu



Plné zatížení

(kg)

		EU		
MUSSO	D22DTR	A/T	2WD: 485 (bez přívěsu) 348 (s přívěsem)	
			4WD: 485 (bez přívěsu) 340 (s přívěsem)	
		M/T	2WD: 495 (bez přívěsu) 358 (s přívěsem)	
			4WD: 495 (bez přívěsu) 358 (s přívěsem)	
	GEN			
	D22DTR	A/T	2WD: 465 (bez přívěsu) 328 (s přívěsem)	
			4WD: 415 (bez přívěsu) 270 (s přívěsem)	
		M/T	2WD: 475 (bez přívěsu) 338 (s přívěsem)	
4WD: 425 (bez přívěsu) 288 (s přívěsem)				
G20D	A/T	2WD: 465 (bez přívěsu) 328 (s přívěsem)		
		4WD: 415 (bez přívěsu) 270 (s přívěsem)		
	M/T	2WD: 475 (bez přívěsu) 338 (s přívěsem)		
		4WD: 425 (bez přívěsu) 288 (s přívěsem)		
MUSSO GRAND (5prvková náprava)	EU			
	D22DTR	A/T	2WD: 495 (bez přívěsu) 366 (s přívěsem)	
			4WD: 495 (bez přívěsu) 350 (s přívěsem)	
		M/T	2WD: 505 (bez přívěsu) 376 (s přívěsem)	
			4WD: 505 (bez přívěsu) 376 (s přívěsem)	

(kg)

			GEN	
MUSO GRAND (5prvková náprava)	D22DTR	A/T	2WD: 510 (bez přívěsu) 381 (s přívěsem) 4WD: 505 (bez přívěsu) 360 (s přívěsem)	
		M/T	2WD: 515 (bez přívěsu) 386 (s přívěsem) 4WD: 515 (bez přívěsu) 386 (s přívěsem)	
			EU	
MUSO GRAND (pružinová náprava)	D22DTR	A/T	2WD: 700 (bez přívěsu) 555 (s přívěsem) 4WD: 700 (bez přívěsu) 555 (s přívěsem)	
		M/T	2WD: 710 (bez přívěsu) 581 (s přívěsem) 4WD: 710 (bez přívěsu) 581 (s přívěsem)	
				GEN
	D22DTR	A/T	2WD: 640 (bez přívěsu) 495 (s přívěsem) 4WD: 635 (bez přívěsu) 490 (s přívěsem)	
M/T		2WD: 650 (bez přívěsu) 521 (s přívěsem) 4WD: 645 (bez přívěsu) 516 (s přívěsem)		
G20D	A/T	2WD: 640 (bez přívěsu) 495 (s přívěsem) 4WD: 635 (bez přívěsu) 490 (s přívěsem)		
	M/T	2WD: 650 (bez přívěsu) 521 (s přívěsem) 4WD: 645 (bez přívěsu) 516 (s přívěsem)		

Po naložení předmětů do vozu se ujistěte, že je pevně zajištěno pomocí háků na bočních panelech.



Varování

- Nikdy nenechte nastupovat lidi na palubu nákladního prostoru. Měla by se používat pouze k nakládání předmětů.
- Abyste zabránili krádeži předmětů na palubě nákladního prostoru, po příjezdu do cílového místa ho vyložte a uložte na bezpečném místě.
- Po naložení zavřete a zamkněte zadní výklopné dveře. Zkontrolujte, zda jsou zadní výklopné dveře pevně zajištěny, a to tak, že s nimi zakýváte dopředu a dozadu.
- Nejezděte s otevřenými zadními výklopnými dveřmi.



Varování

- Nikdy nepřekračujte nosnost zadních výklopných dveří. Přetížení může poškodit zadní výklopné dveře, hnací ústrojí, odpružení nebo příslušné součásti a může také snížit bezpečnost jízdy a vystavit vás riziku nehody.
- Nákladový prostor neupravujte použitím plátna nebo jiných materiálů jako střešní krytiny ani neupravujte instalované součásti. Jakékoli úpravy nebo změny na tomto vozidle mohou vážně ovlivnit jeho technickou způsobilost a bezpečnost, spotřebu paliva a způsobit korozi panelů. Úpravy navíc mohou zvýšit celkovou hmotnost vozidla a zhoršit výhled řidiče dozadu, což může vést k nehodě.
- Nenakládejte předměty vyšší než bočnice.
- Nenakládejte kovové tyče, jiné materiály s ostrými hranami nebo obzvláště objemné předměty, které by mohly blokovat výhled dozadu.
- Při prudkém brzdění, nárazu nebo nehodě mohou kovové tyče nebo jiné materiály s ostrými hranami, které přesahují ložnou šířku nebo výšku korby nákladního prostoru, proniknout zadním oknem a způsobit vážná, někdy i smrtelná zranění.



Upozornění

- Při parkování udržujte korbu mimo dosah přímého slunečního světla, deště nebo sněhu. Před jízdou je třeba odstranit vodu nebo sníh na korbě.
- Zadní výklopné dveře, podlaha korby a závěsy výklopných zadních dveří se mohou poškodit nebo zlomit, pokud házíte zbožím nebo skočíte na zadní výklopné dveře, když jsou zadní výklopné dveře otevřené.
- Při držení nebo přivazování zboží pomocí lan nebo drátů nikdy nepoužívejte otvor v horní části krytu korby. Mohlo by dojít k poškození krytu a jeho lakovaného povrchu.

Otevření kapoty motoru

- 1 Zatahnete páčku na otevření kapota motoru (1), která se nachází na spodní levé straně před sedadlem řidiče.

Kapota motoru se mírně otevře.



- 2 Při mírně zvednuté kapotě motoru zatlačte páčku upevnění kapoty motoru (2) ve směru šipky.

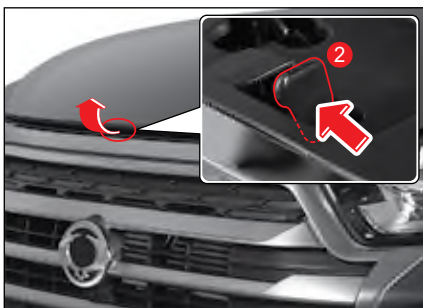

- 3 Zvedněte kapotu motoru. Když zvednete kapotu motoru do poloviny, automaticky se otevře až do konce.

Zavření kapoty motoru

Kontrola před zavřením kapoty motoru

- Ubezpečte se, že všechny uzávěry otvorů v prostoru motoru jsou zavřené.
- Zkontrolujte, zda v prostoru motoru nezůstali nepotřebné předměty, jako např. rukavice anebo nástroje.

Zavření kapoty motoru

Sklapte kapotu motoru a zavřete ji zatlačením dolů.

Upozornění

- Pokud se kapota motoru při zavření mírně nadzvedne, znovu ji otevřete a zavřete silnějším zatlačením.
- Při výměně a likvidaci plynového zvedáku nechte vozidlo opravit v autorizovaném servisu SsangYong.

Varování

- Kapotu motoru otvírejte až po zastavení motoru. Pokud potřebujete provést kontrolu a servis s nastartovaným motorem, dávejte si dobrý pozor, aby vás nezranili rotující části v prostoru motoru.
- Kapotu motoru kontrolujte na místě, kde nefouká vítr. Pokud se kapota motoru při větru zavře, může vám způsobit zranění.
- Při zavírání kapoty motoru dávejte pozor, aby se vám pod kapotou nezachytili části vašeho těla jako např. prsty.
- Před jízdou se přesvědčte, či je kapota motoru úplně zavřená. Pokud pojedete s vozidlem s otevřenou kapotou, vozidlo se může poškodit a kapota může zablokovat řidiči výhled, což může způsobit vážnou nehodu.
- Plynové vzpěry kapoty nedemontujte. Obsahují vysokotlaké zařízení, které může způsobit zranění.
- Plynové vzpěry kapoty nezahřívejte. Mohlo by dojít k jeho poškození teplem a zranění.

Otevření otvoru pro palivo

Kryt otvoru pro palivo lze otevřít jen tehdy, když jsou všechny dveře odemčeny.

- 1 Zařadte řadící páku do polohy P (parkování).
- 2 Zatáhněte ruční (parkovací) brzdu.
- 3 Vypněte motor.
- 4 Zatláčte na střed okraje krytu palivové nádrže ve směru šipky (A).
- 5 Úplně otevřete kryt palivové nádrže jeho zatáhnutím ve směru šipky.

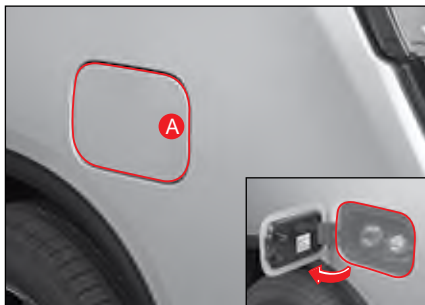

⚠ Upozornění

- Pokud je v zimě kryt palivové nádrže zamrznutý, neotvírejte jej násilím. Otevřete jej jemným poklepáváním na okraj krytu.

- 6 Otevřete uzávěr palivové nádrže otáčením proti směru hodinových ručiček.

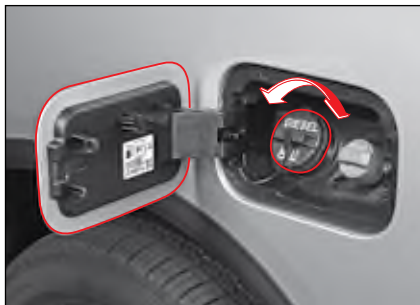

- 7 Zavěste uzávěr palivové nádrže do držátka na zadní straně krytu.



⚠ Varování

- Uzávěr palivové nádrže otvírejte opatrně, protože palivo může být pod tlakem. Pokud uslyšíte zvuk unikání paliva anebo syčení, počkejte, dokud tento zvuk nepřestane a potom zkuste otevřít uzávěr. Pokud tak neučiníte, palivo může vystříknout a způsobit vážné zranění.
- Když se dotknete uzávěru palivové nádrže anebo čerpadla plynu, nejprve se dotkněte kovové části, která je co nejdál od otvoru palivové nádrže, aby jste nejprve vybili statickou elektřinu. Jinak může statická elektřina způsobit požár.

Zavření otvoru pro palivo

- 1 Zavřete uzávěr palivové nádrže otáčením ve směru hodinových ručiček, dokud neuslyšíte kliknutí.
- 2 Zavřete kryt palivové nádrže potlačením středního okraje krytu palivové nádrže.

Informace – Palivový štítek

• TYP PALIVA – BENZÍN



Tvar pro typ paliva – benzín je kruh („E“ znamená specifické bio-komponenty přítomné v benzínu)

• TYP PALIVA – NAFTA



Tvar pro typ paliva – nafta je čtverec („B“ znamená specifické bio-komponenty přítomné v naftě)

Varování

- Palivo doplňujte až po vypnutí motoru. V opačném případě se mohou palivové výpary vznítit z jiskry, která vychází z elektrického zařízení při nastartování motoru, což může způsobit vážný požár.
- Během doplňování paliva odstraňte jakékoli hořlavé látky, jako např. zapálenou cigaretu anebo zapalovač. Jinak to může způsobit vážný požár.
- Nevykonávejte žádnou činnost, která může vygenerovat statickou elektřinu, jako např. nastupování a vystupování do/z vozidla během doplňování paliva. Jinak může statická elektřina způsobit vážný požár.
- Pokud potřebujete natankovat palivo do přenosné nádoby, položte nádobu na zem. Pokud budete nádobu plnit na střeše anebo uvnitř vozidla, statická elektřina může způsobit vážný požár.
- Před natankováním paliva se přesvědčte, jaký typ paliva používáte. Pokud natankujete do vozidla benzín anebo naftu nesprávně, palivový systém a jiné systémy vozidla mohou být vážně poškozené.
- Nepoužívejte palivo, které obsahuje příliš mnoho vlhkosti, nesprávné palivo ani aditiva. Může to značně poškodit palivový systém a systém výfukového plynu vozidla.

- Palivo doplňujte jen dotehdy, pokud se hubice čerpací hadice automaticky nevyklopí. Pokud budete palivo doplňovat i dále, přeteče a může způsobit požár a poškodit karosérii vozidla.
- Na čerpací stanici nepoužívejte mobilní telefon. Může to způsobit požár v důsledku elektromagnetické vlny anebo proudu z mobilního telefonu.
- Pokud během tankování vznikne požár, okamžitě odejděte daleko od vozidla. Potom vykonajte příslušné opatření a požár ohlaste.

Upozornění

- Dávejte pozor, aby se palivo nedostalo do kontaktu s karosérií vozidla, protože může poškodit povrchový nátěr.
- Pokud musíte vyměnit uzávěr palivové nádrže, použijte jen originál uzávěr.

Vnější světla/žárovky

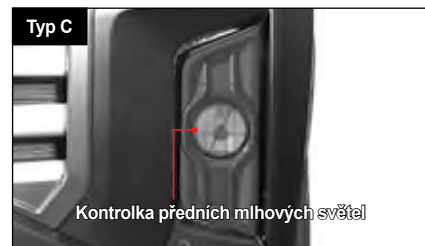
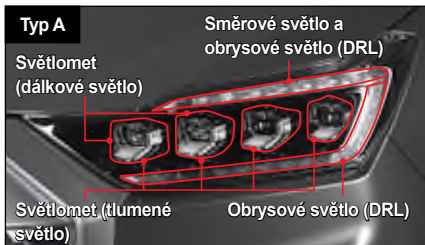

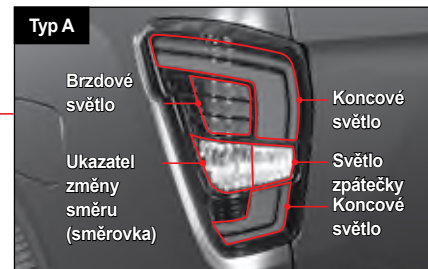

Spínač světla

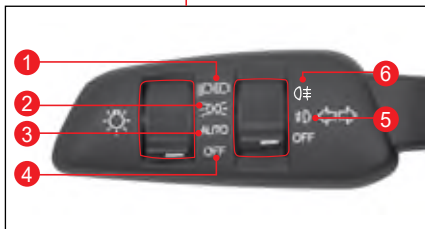
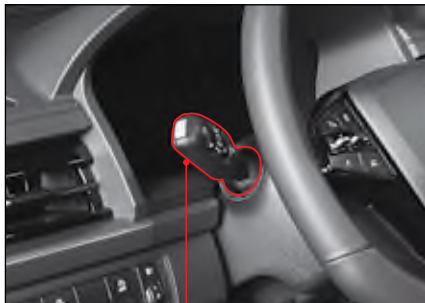

- 1 Přední světlo (potkávácí a dálkové)
- 2 Zadní světlo
- 3 Funkce automatického osvětlení
- 4 Vypnutí všech světel
- 5 Přední mlhové světlo
- 6 Zadní mlhové světlo

Zapnutí předního světla

Dálkové světlo a potkávácí světlo se zapne spolu s denním světlem, zadním světlem, osvětlením evidenčního čísla, předním mlhovým světlem (v poloze ON) a jinými interiérovými světly.

Zapnutí zadního světla

Parkovací světlo se zapne spolu s denním světlem, zadním světlem, osvětlením evidenčního čísla, předním mlhovým světlem (v poloze ON) a jinými interiérovými světly.

Aktivace automatické funkce světel

Přední světlo a zadní světlo se zapnou anebo vypnou automaticky podle množství slunečního světla, které přijímá automaticky senzor světla.

Zapnutí Asistenta předních dálkových světel (HBA)

Pokud stisknete spínač světla ve směru přístrojového panelu, když je spínač světla v poloze AUTO, aktivuje se HBA.

 Viz „Inteligentní dálková světla (SHB)**“ (str. 3–37)

Vypnutí všech světel

Všechny světla se vypnou.

Zapnutí předního mlhového světla*

Když dáte spínač světla do polohy  (přední mlhové světlo) a přední světlo anebo zadní světlo je zapnuté, přední mlhové světlo se zapne.

Zapnutí zadního mlhového světla*

Když jsou zapnuté přední světla a otočíte spínač do polohy , zadní mlhové světla se zapnou a spínač se vrátí zpět do polohy předního mlhového světla. Zadní a přední mlhové světlo se zapnou zároveň.

Pokud ho znova otočíte, zadní mlhové světlo se vypne.

Vypnutí předního mlhového světla

Přední mlhové světlo se vypne.

Zapnutí/vypnutí levé/pravé směrovky



- Když potlačíte spínač světla směrem dolů (1), bude blikat levá směrovka. Bude blikat i signál změny směru na přístrojovém panelu.
- Když potlačíte spínač světla směrem nahoru (2), bude blikat pravá směrovka. Bude blikat i signál změny směru na přístrojovém panelu.

Zapnutí/vypnutí dálkových světel



Typ A

- Když zatlačíte spínač světla směrem k přístrojovému panelu a uvolníte ho se zapnutými potkávacími světly, dálková světla se zapnou. Zároveň se rozsvítí indikátor dálkových světel na přístrojovém panelu.

Typ B

- Chcete-li zapnout dálková světla, zatlačte páčku směrem k přístrojovému panelu, když jsou zapnutá potkávací světla. Po zapnutí dálkových světel se rozsvítí kontrolka dálkových světel (D) na přístrojovém panelu.

Když zatáhnete spínač světla směrem k řidiči a uvolníte ho se zapnutými dálkovými světly, dálková světla se vypnou.

Varování

- Když se k vám blíží vozidlo, anebo když je nějaké vozidlo před vámi, dálková světla nezapínejte. Dálková světla mohou zablokovat výhled jiných řidičů a způsobit nehodu.

Současné zapnutí dálkových a potkávacích světel (tlučených světel)



Dálková světla a potkávací světla se zapnou zároveň, když zatáhnete spínač světla směrem k řidiči.

Poznámka

- Táto funkce pracuje bez ohledu na polohu spínače světla.

Výstražná světla

Výstražné světlo Varování svítí proto, aby varovalo jiná vozidla v případě nouzové situace a aby zabránilo nehodě.

- Když stisknete spínač výstražného světla Varování, budou blikat všechny ukazovatele směru.
- Když opět stisknete spínač výstražných světel, výstražná světla zhasnou.

☞ Podrobněji na „Signál nouzového zastavení (ESS)**“ (str. 4-151)

Upozornění

- Nemějte výstražné světlo Varování zapnuté po dlouhou dobu při nenastartovaném motoru. Může to zmást řidiče jiných vozidel a vybit baterii.

Poznámka

- Výstražné světlo Varování funguje bez ohledu na polohu spínače START/STOP.
- Když je zapnuté výstražné světlo Varování, ukazatel směru nefunguje samostatně.



Úprava úhlu předního světla



Přední a zadní sklon vozidla se mohou měnit v závislosti na počtu cestujících, hmotnosti a těžiště nákladu.

V takovém případě můžete upravit úhel předního světla, abyste si zabezpečili dobrou viditelnost v noci a neoslňovali projíždějící vozidlo anebo vozidlo před vámi silným světlem z předních světel.

Úrovně úpravy úhlu předního světla

Úhel předního světla možno nastavit v 4 úrovních (úroveň 0~3) podle předního a zadního sklonu vozidla.

- Když je vozidlo nakloněné dopředu, otočte otočným ovladačem na úpravu úhlu předního světla směrem dolů (směr úrovně 0). Přední světlo bude svítit výše.
- Když je vozidlo nakloněné dozadu, otočte otočným ovladačem na úpravu úhlu předního světla směrem nahoru (směr úrovně 3). Přední světlo bude svítit níže.

Standard úpravy úhlu pro přední světlo

	Nastavení úrovně směru
0. stupeň 	- 1 až 5 osob
Úroveň 1 	- 1 osoba + až 200 kg nákladu - 2 až 5 osoby + až 100 kg nákladu
Úroveň 2 	- 1 osoba + až 300 kg nákladu - 2 až 5 osob + až 200 kg nákladu
Úroveň 3 	- 1 osoba + až 400 kg nákladu - 2 až 5 osob + až 250 kg nákladu

Varování

- Začněte jízdu s vozidlem až po úpravě úhlu předních světel podle počtu cestujících, hmotnosti a těžiště nákladu. Pokud tak neučiníte, může to způsobit nehodu.
 - Nikdy nejezděte s vozidlem v některém z následujících případů, které jsou mimo standardu úpravy úhlu pro přední světlo.
 - Jízda s vozidlem na úrovni 3, pokud jsou podmínky na úrovni 0 (úhel předních světel je snížen): Řidiči trvá delší dobu rozpoznat nouzovou situaci na cestě před ním.
 - Jízda s vozidlem na úrovni 0, pokud jsou podmínky na úrovni 3 (úhel předních světel je zvýšen): Brání to výhledu řidiče protijedoucího vozidla anebo vozidla vpředu.
- V takovém případě to může bránit bezpečné jízdě a způsobit vážnou nehodu.

Denní světlo (DRL)*

DRL se zapne automaticky i během dne, což vám umožní snadno rozpoznat vozidlo.



V případě zapnutí DRL

- Pokud spínač zadního světla, předního mlhového světla a předního světla není zapnutý a spínač START/STOP je v poloze ON (bez ohledu na to, zda je motor nastartovaný anebo ne).

Poznámka
<ul style="list-style-type: none">• Když se zapne DRL, zároveň se zapne i zadní světlo.• Pro DRL i pro zadní světlo se používá stejná žárovka, ale DRL svítí jasněji.

V případě vypnutí DRL

- Když je funkce DRL deaktivovaná.
- Když je spínač START/STOP v poloze ACC anebo ON.
- Když se aktivuje kontrolka výstražných světel

Typ A, B	Typ C
DRL je deaktivováno, když blikají výstražná světla	DRL zůstává zapnuté, když blikají výstražná světla

- Když se aktivuje levý/pravý ukazatel směru

Typ A, B	Typ C
Odpovídající boční DRL se deaktivuje při aktivaci levého / pravého směrového světla	DRL zůstává zapnuté bez ohledu na to, zda je zapnutý levý/pravý směrový ukazatel, nebo ne

- Když zapnete přední mlhové světlo
- Když jedete rychlostí 3 km/h nebo nižší se zataženou parkovací brzdou

Inteligentní dálková světla (SHB)*

Funkcí SHB je ovládat dálkové světlo tak, aby neoslňovalo řidiče protijedoucího vozidla anebo vozidla jedoucího vpředu silným osvětlením z dálkových světel.

SHB detekuje situaci senzorem umístěným v horní části čelního skla vozidla (modul přední kamery) a automaticky vypne anebo zapne dálková světla.

Nastavení SHB

- 1 Otočte spínač světel do polohy AUTO.



- 2 Zatačte spínač světla ve směru přístrojového panelu a uvolněte ho.



- Když se aktivuje funkce SHB, rozsvítí se indikátor SHB.



Indikátor SHB

V případě zapnutí dálkových světel

V následujících situacích, když je funkce SHB aktivovaná, zapnou se dálková světla.

- Když je rychlost vozidla 35 km/h anebo víc.
- Když je okolí tmavé a detekuje se jako noc.
- Když není detekované vozidlo jedoucí proti anebo vozidlo jedoucí vpředu.

Když se zapnou světla automaticky, zapne se i indikátor SHB spolu s indikátorem dálkových světel.



Indikátor SHB



Indikátor dálkových světel

V případě vypnutí dálkových světel

Dálkové světla se vypnou v následujících případech.

- Když se detekuje přední světlo protijedoucího vozidla (včetně kola anebo motocyklu).
- Když se detekuje zadní světlo vozidla (včetně kola anebo motocyklu) jedoucího vpředu.
- Když je okolí osvětlené pouličními lampami anebo jinými zdroji světla u cesty.
- Když se detekuje světelný zdroj tunelu.
- Když spínač světla není v poloze AUTO.
- Když je funkce SHB deaktivovaná.
- Když je rychlost vozidla nižší než 25 km/h.

Poznámka

- Když se dálková světla vypnou a potom znovu automaticky zapnou, může to být s prodloužením několik sekund.

Fungování spínače světel

Podrobné fungování spínače světla s nastavenou a aktivovanou funkcí SHB je následující:

- Když zatlačíte spínač světla ve směru přístrojového panelu s nastavenou a aktivovanou funkcí SHB, zapnou se dálková světla a nastavení SHB se zruší.
- Když zatáhnete spínač světla směrem k řidiči s nastavenou funkcí SHB, zapnou se dálková světla a nastavení SHB bude trvat, dokud budete držet spínač světla.
- Když zatáhnete spínač světla směrem k řidiči s aktivovanou funkcí SHB, dálková světla se vypnou a nastavení SHB se zruší.
- Když otočíte spínač světla do jiné polohy, než je poloha AUTO, nastavení SHB se zruší.

Upozornění

V následujících případech nemusí SHB fungovat normálně.

- Když je přední sklo vozidla poškozené nebo znečištěné prachem, rosou, mlhou, nálepkou, sněhem, atd.
- Když je světlo oproti jedoucího vozidla nebo vozidla vepředu poškozené.
- Když je oproti jedoucí vozidlo nebo vozidlo vepředu mimo předního pohledu.
- Když je oproti jedoucí vozidlo nebo vozidlo vepředu rozpoznáno pouze částečně na křižovatce nebo v zatáčce.
- Když je vepředu zdroj světla, který je podobný světlu vozidla nebo reflektor.
- Když je na místě stavby instalováno osvětlení nebo reflektor, atd.

Světlo příchodu domů



Světlo příchodu domů je funkce, která zapne boční světlo a světlo na klíče dveří (DRL a potkávací světla: pouze typ A) pro lepší bezpečnost a viditelnost v noci.

Pokud je splněna některá z následujících podmínek, světlo příchodu domů (boční světlo a světlo na madle dveří) se zapne na přibližně 30 sekund.

- Když stlačíte tlačítko Zamknutí/Odemknutí dveří na Smart klíči, když jsou všechny dveře zavřené.
- Když stlačíte tlačítko Zamknutí/Odemknutí dveří madla dveří na Smart klíči v módu monitorování krádeže, když jsou všechny dveře zavřené.
- Když přijedete do vzdálenosti 1 m od vozidla v módu monitorování krádeže a máte při sebe Smart klíč.

Ovládání osvětlení Coming-Home

Zapnutí osvětlení Coming-Home

Pokud se přepne spínač zapalování z polohy ON do polohy OFF při zapnutých světlometech (potkávací světla), zůstanou světlomety (potkávací světla) zapnuté po nastavenou dobu.

Vypnutí osvětlení Coming-Home

- Světlomety (potkávací světla) se po uplynutí nastaveného času vypnou, když jsou všechny dveře včetně zadních výklopných dveří zavřené.
- Pokud se během této nastavené doby otevřou kterékoli dveře nebo zadní výklopné dveře, světlomety (potkávací světla) se po 3 minutách vypnou.
- Pokud se během této nastavené doby zavřou kterékoli otevřené dveře nebo zadní výklopné dveře, světlomety (potkávací světla) se po uplynutí nastavené doby vypnou.
- Otočením přepínače světel AUTO a světlometů (potkávací světla) do polohy vypnuto se světla okamžitě vypnou.

Ovládání osvětlení Leaving-Home

Zapnutí osvětlení Leaving-Home

Pokud je systém ochrany proti krádeži odjištěn stisknutím spínače UNLOCK na Smart klíči nebo spínače na klíce dveří, rozsvítí se světlomety (potkávací světla) a zůstanou svítit po nastavenou dobu.

Vypnutí osvětlení Leaving-Home

- Světlomety (potkávací světla) se vypnou po uplynutí nastavené doby osvětlení Leaving-home.
- Stisknutím spínače LOCK na Smart klíči při zapnutém světle funkce leaving-home vypnete světlomety (potkávací světla). (Systém ochrany proti krádeži je aktivován.)
- Zapnutím spínače zapalování při zapnutém světle funkce leaving-home se světlo okamžitě vypne.

Nastavení světla funkce coming home/ leaving home

• Nadstandardní typ

Přejděte do **Vehicle Settings (Nastavení vozidla)** → **Light (Světlo)** → **Leaving Home Headlamp (Světlo odjezdu z domova)** v  (User Settings) (Uživatelská nastavení) na přístrojovém panelu a nastavte čas pro **světlo příjezdu domu**.

• Standardní typ

Přejděte do **Light (Světlo)** → **Leaving Home Headlamp (Světlo Leaving Home)** v  (Uživatelská nastavení) na přístrojovém panelu a nastavte čas pro **světlo po příjezdu domů**.

Funkce automatického světla*

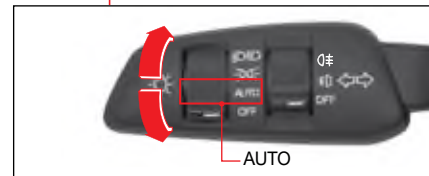

Funkce automatického světla je funkce, která detekuje objem slunečního světla procházejícího přes senzor a automaticky zapíná anebo vypíná přední světlo a zadní světlo.

- Funkce automatického světla se aktivuje tehdy, když je spínač světla v poloze AUTO.

Senzor automatického světla



Senzor automatického světla je integrováný se senzorem deště.



Upozornění

- Pokud senzorem automatického světla zatřesete anebo na něj vyvinete tlak, automatické světlo může fungovat chybně.
- Nečistěte senzor automatického světla čistidly jako je např. vosk atd. Funkce automatického světla může fungovat chybně.
- Pokud dáte na přední sklo komerčně prodávané fólie, funkce automatického světla může fungovat chybně.
- Pokud při jízdě na cestě s nerovným povrchem vozidlo značně vibruje, funkce automatického světla může fungovat chybně.
- Moment vypnutí a zapnutí světla se může měnit podle klimatických podmínek, jako je mlha, sníh a déšť a podle okolního prostředí.

- Když přepnete spínač světla do polohy AUTO anebo z polohy AUTO do jiné polohy, světla ve vozidle, zadní světla a přední světla mohou zablikat. Toto je normální jev, který rozpoznává stav automatického světla.
- Když projíždíte přes tmavé místo jako např. tunel, nespolehejte se na funkci automatického světla a manuálně zapněte přední světla.
- Při východu a západě slunce použijte funkci automatického světla pro přední světla a zadní světla jen omezeně. Obecně zapínejte přední světla a zadní světla manuálně.
- Funkci automatického světla pro přední světla a zadní světla nepoužívejte v oblačný den. Světla zapínejte manuálně.

Interiérové světlo

Přední interiérové světlo

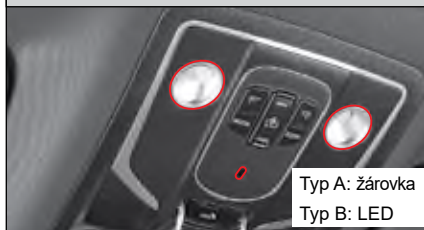

Centrální interiérové světlo



Bezpečnostní světlo dveří

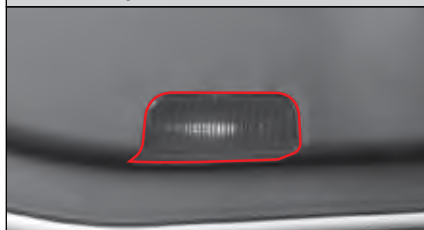

Osvětlení ve sluneční cloně

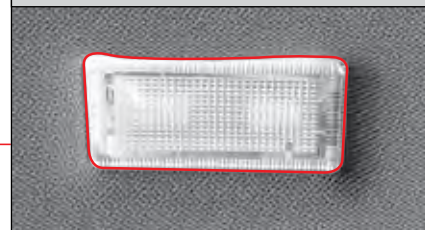

Tlumené osvětlení palubní desky
(Strana spolujezdce)

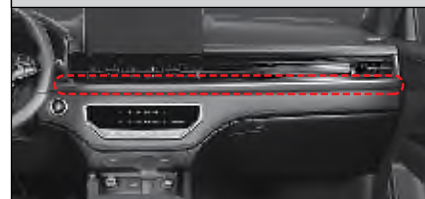

Světlo v odkládací schránce

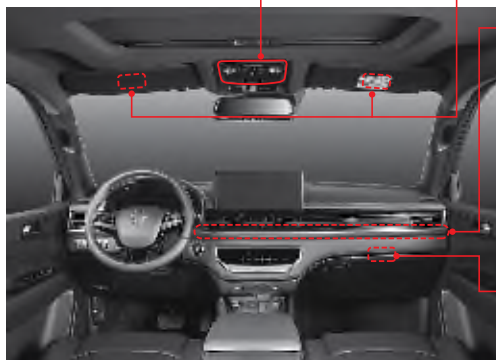
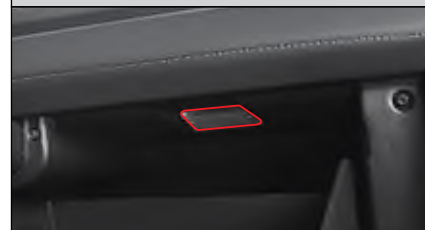

Přední interiérové světlo (konzola nad hlavou)



- 1 Spínač bodového světla u sedadla řidiče
- 2 Spínač bodového světla u předního sedadla cestujícího
- 3 Spínač světla řidiče/spolujezdce/centrálního interiérového světla/bodového světla
- 4 Spínač propojený s dveřmi
- 5 Přední bodové světlo

Varování

- **Když jezdíte v noci anebo v tmavém prostoru, nepoužívejte interiérové světlo. Osvětlení z interiérového světla může zhoršit přední výhled řidiče, což může způsobit nehodu.**

Poznámka

- **Když interiérové světlo zůstane svítit i po vypnutí motoru, automaticky se vypne po cca 10 minutách, aby se nevybila baterie.**

Spínač bodového světla u sedadla řidiče

Když stisknete spínač (1), zapne se přední světlo u sedadla řidiče.

Spínač bodového světla u předního sedadla cestujícího

Když stisknete spínač (2), zapne se přední světlo u sedadla cestujícího.

Spínač světla řidiče/spolujezdce/centrálního interiérového světla/bodového světla

Když stisknete spínač (3), zapne se světlo u řidiče / spolujezdce / centrální interiérové světlo.

Spínač spojení dveří

Když otevřete dveře stlačením spínače (4) zapne se přední interiérové světlo a centrální interiérové světlo a když zavřete dveře, tyto světla se vypnou.

Přední bodové světlo (5)

Rozsvítí se při zapnutí zadního světla.

Tlumeně osvětluje přední centrální prostor.

Funkce spojení mezi Smart klíčem a předním interiérovým osvětlením

Když odemknete dveře Smart klíčem, přičemž spínač spojení předního interiérového světla je stisknutý, interiérová světla u sedadla řidiče a u sedadla předního spolujezdce se zapnou na dobu 30 sekund.

Pokud v tuto chvíli zamknete dveře stisknutím tlačítka zamčení dveří na Smart klíči, interiérová světla u sedadla řidiče a u sedadla předního spolujezdce se okamžitě vypnou.

Upozornění

- **Nenechávejte dveře dlouho otevřené, když je interiérové světlo spojené s dveřmi, ani neopouštějte vozidlo, když je interiérové světlo zapnuté. Pokud interiérové světlo bude svítit dlouho, může se vybit baterie.**

Centrální interiérové světlo



Stisknutím spínače centrálního interiérového světla se rozsvítí centrální interiérové světlo. Opětovným stisknutím spínače centrální interiérové světlo vypnete. Pokud je stisknut spínač propojení dveří, rozsvítí se centrální interiérové světlo při otevření dveří bez ohledu na činnost spínače centrálního interiérového světla.

Upozornění

- Pokud jsou dveře ponechány delší dobu otevřené se stisknutým spínačem spárování dveří může dojít k vybití baterie.

Osvětlení ve sluneční cloně/zrcátku



Když potlačíte sluneční clonu směrem dolů a otevřete kryt zrcadla, zapne se světlo.

Když zavřete kryt zrcadla, světlo zhasne.

Upozornění

- Po použití zrcadla na sluneční cloně kryt zavřete. Pokud tak neučiníte, světlo sluneční clony bude nadále svítit a může vybit baterii. Otevřený kryt zrcadla může způsobit i zranění.

Poznámka

- Když zatlačíte sluneční clonu směrem dolů a použijete ji jako ochranu před sluncem, můžete upravit polohu sluneční clony.

Bezpečnostní světlo dveří (přední dveře)



Když otevřete dveře, světlo se zapne a když zavřete dveře, světlo se vypne.

Tlumené osvětlení*



Tlumené (náladové) osvětlení se aktivuje vždy při otevření dveří, zapnutí zapalování nebo zapnutí spínače, pokud je nastaveno na zapnuto.

Po aktivaci koncového světla se jas tlumeného osvětlení postupně snižuje a světlo jemně svítí.

Světlo v odkládací schránce



Když otevřete odkládací schránku, světlo se zapne a když zavřete odkládací schránku, světlo se vypne.



Upozornění

- **Když necháte odkládací schránku otevřenou, v případě nehody nebo prudkého zabrzdění může zranit cestujícího. Ujistěte se, zda je během jízdy odkládací schránka zavřena.**

Stěrač a kapalina ostřikovače

Stěrač předního skla

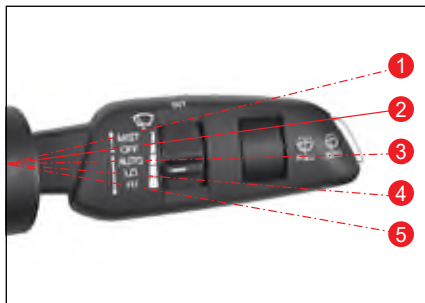

1 MIST

Stěrač se zapne tehdy, když potlačíte páčku stěrače směrem nahoru.

Když páčku uvolníte, vrátí se do polohy OFF a zastaví se.

2 OFF

Stěrač se zastaví.

3 AUTO

Rychlost stěrače se upraví automaticky podle rychlosti vozidla a síly deště (stěrač s dešťovým senzorem).

4 LO

Stěrač stírá pomalu.

5 HI

Stěrač stírá rychle.

Úprava rychlosti stěrače čelního skla

Když je páčka stěrače v poloze AUTO, upraví se rychlost stěračů.

Když zatáhnete páčku na úpravu rychlosti stěrače (6) směrem nahoru, stěrač bude stírat rychleji a když potlačíte páčku směrem dolů, stěrač bude stírat pomaleji.

Poznámka

- Když dáte páčku stěrače do polohy AUTO a spínač START/STOP je v poloze ON, stěrač bude stírat pouze jednou.
- Když se setmí a zapne se automatické světlo, stěrač bude stírat rychleji.

Spojení stěrače čelního skla a kapaliny ostřikovače



Tato funkce automaticky nastříká tekutinu, když je zapnutý stěrač předního skla.

Funguje následovně podle toho, jak dlouho podržíte páčku stěrače (7).

- Zatáhnete páčku na méně než 0,6 sekundy. Nastříká se kapalina ostřikovače a stěrače jednou setrou sklo.
- Zatáhnete páčku na 0,6 sekundy nebo déle. Kapalina do ostřikovačů se rozstříkne a stěrače se třikrát spustí.
- Držte páčku. Kapalina do ostřikovačů se rozstříkne a stěrače pracují nepřetržitě.

Přední automatické ostřikovače

Když je páčka stěrače v poloze OFF, stiskněte spínač předního automatického stěrače (8).

Nastříká se odstříkovací kapalina a stěrače budou stírat čtyřikrát, pak se odstříkovací kapalina znovu nastříká a stěrače budou stírat třikrát.

Stěrač s dešťovým senzorem*

Stěrač s dešťovým senzorem detekuje objem deště a kontroluje, zda je třeba spustit stěrač předního skla a automaticky upravuje jeho rychlost.

Stěrač s dešťovým senzorem se aktivuje tehdy, když se páčka stěrače přepne do polohy AUTO.

Dešťový senzor



Dešťový senzor je integrován do senzoru automatického světla.

Varování

- Když přepnete páčku stěrače do polohy AUTO a spínač START/STOP je v poloze ON, nechtejte přední sklo tam, kde je umístěn dešťový senzor, ani jej nečistěte vlhkým hadříkem. Tohle může aktivovat stěrač s dešťovým senzorem, což vám může poranit ruku nebo jinou část těla.



Upozornění

- Pokud je přední sklo suché, stěrač nezapínejte. Mohl by poškodit přední sklo nebo lištu stěrače. Po nastříkání odstříkovací kapaliny vždy použijte stěrač.
- Před mytím vašeho vozidla přepněte páčku stěrače do polohy OFF. Pokud tak neučiníte, stěrač se může náhodně aktivovat a způsobit zranění nebo poškodit vozidlo.
- Když neprší, přepněte páčku stěrače do polohy OFF. Zabrání to tomu, aby se některá zařízení jako např. dešťový senzor nezapnuli.
- V zimě zapínejte stěrač pouze tehdy, když jste se přesvědčili, že lišta stěrače není zamrzlá. Jinak to může poškodit přední sklo nebo lištu stěrače.

Vnější zpětné zrcadlo

Sklápění/odklápění vnějšího zpětného zrcadla





- Když stisknete levou stranu tlačítka (), vnější zpětné zrcátko se odklopí.
- Když stisknete pravou stranu tlačítka (), vnější zpětné zrcátko se sklopí.

Funkce automatického sklápění/odklápění

Následující funkce automaticky sklápí nebo odklopí vnější zpětné zrcadlo.

- Když se stiskne tlačítko zamčení/odemčení dveří na Smart klíči.
- Když se stiskne tlačítko zamčení/odemčení dveří na madle dveří.
- Když se aktivuje funkce Smart auto zamčení dveří.
- Když se aktivuje funkce automatického přístupu.

Aktivace/deaktivace funkce automatického sklápění/odklápění



- Aktivace funkce
Přepněte tlačítko sklápění/odklápění vnějšího zpětného zrcadla do neutrální polohy ().
- Deaktivace funkce
Stiskněte levou stranu () nebo pravou stranu () vnějšího zpětného zrcadla.

Upozornění

- Funkce sklápění/odklápění vnějšího zpětného zrcadla se aktivuje pouze tehdy, když je vozidlo v módu ochrany proti krádeži.

Úprava vnějšího zpětného zrcadla



- 1 Otočný ovladač pro nastavení vnějšího zpětného zrcadla (L  R)
- 2 Spínač řízení vnějšího zpětného zrcadla ()

Volba vnějšího zpětného zrcadla

Otočte otočný ovladač (1) vlevo nebo vpravo a vyberte si zrcadlo, které chcete upravit.

- Otočení vlevo: Můžete upravit vnější zpětné zrcadlo na straně sedadla řidiče.
- Otočení vpravo: Můžete upravit vnější zpětné zrcadlo na straně předního sedadla cestujícího.

Úprava úhlu vnějšího zpětného zrcadla

Upravte úhel zrcadla podle výhledu řidiče pohybováním tlačítka (2) směrem nahoru, dolů, vlevo, vpravo.



Varování

- Na okna u sedadla řidiče a předním sedadle cestujícího nedávejte žádné barevné folie. Může to zhoršit pohled do vnějšího zpětného zrcadla v noci, což může způsobit nehodu.



Upozornění

- Vnější zpětné zrcadlo lze sklopit nebo odklopit na určitý čas po vypnutí motoru.
- Po vypnutí motoru neupravujte vnější zpětné zrcadlo příliš dlouho. Baterie se může vybit.
- Neupravujte vnější zpětné zrcadlo více, než je potřeba. Pokud zrcadlo dosáhne maximální úhel úpravy, jeho pohyb se zastaví, ale když je stisknutý spínač, motor dál běží, což může způsobit chybu v motoru.
- Neupravujte vnější zpětné zrcadlo ručně, ale pomocí spínače motoru. Pokud tak učiníte, může to poškodit zrcadlo a příslušné zařízení.
- Při mytí vozidla nesměřujte proud vody pod vysokým tlakem přímo na zrcadlo. Vnější zpětné zrcadlo funguje na elektřinu, takže při selhání elektrického zařízení nebude fungovat.

- Pokud je zrcadlo zamrzlé a v zimě se nehýbe, neupravujte jej násilím. Zrcadlo opatrně pohněte po odstranění ledu odmrazovacím sprejem, nebo namočte měkký hadřík nebo houbu do teplé vody a omyjte zamrzlou část.
- Led neodškrabujte ani v případě, jelí zrcadlo v zimě zamrzlé. Můžete poškodit povrch zrcadla.

Interiérové zrcadlo

Interiérové zpětné zrcadlo lze upravit směrem nahoru, dolů nebo do stran, abyste měly co nejlepší výhled.

Interiérové zrcadlo ECM*

Interiérové zrcadlo ECM (Elektronické chromické zrcadlo) automaticky detekuje světlo z vozidla jedoucího vzadu přes světelný senzor a snižuje světelnost odrazu zrcadla, aby se zabránilo oslnění řidiče.

- Chcete-li upravit úhel interiérového zrcadla, chyťte zrcadlo do ruky a pohybujte s ním směrem nahoru, dolů nebo do stran, abyste měly co nejlepší zadní výhled.



Varování

- Zrcadlo upravujte vždy před jízdou.
- Nikdy neupravujte zrcadlo během jízdy. Může to odvést pozornost řidiče a způsobit nehodu.
- Pokud je interiérové zrcadlo poškozeno, může z něj vytéct elektrolyt. Dávejte pozor, aby se elektrolyt nedostal do kontaktu s pokožkou nebo očima. Pokud se elektrolyt dostane do kontaktu s pokožkou nebo očima, okamžitě jej vymyjte vodou a jděte k lékaři.

Upozornění

V kterémkoliv z následujících případů nemusí funkce automatického snížení oslunění ECM interiérového zrcadla fungovat.

- Pokud přední světlo vozidla vzadu nesměruje přímo na senzor detekce světla.
- Pokud je na zadním skle tmavá folie.
- Pokud je řadící páka v poloze R (zpátečka).
Tehdy se funkce automatického snížení oslunění zastaví, aby umožnila snadnou identifikaci objektu.

Interiérové zpětné zrcadlo manuálního typu



Interiérové zpětné zrcadlo lze upravit směrem nahoru, dolů nebo do stran, abyste měli co nejlepší výhled tak, že budete zrcadlem pohybovat rukou.

Manuální úprava pro noc/den (A)

Interiérové zpětné zrcadlo můžete nastavit manuálně stisknutím nebo zatažením za páčku, abyste zabránili oslepení řidiče v noci světlem přicházejícím z vozidel vzadu.

Varování

- Pro vaši bezpečnost upravte zrcadlo před jízdou.

Upozornění

- Když v noci nevidíte zadní část vašeho vozu, upravte zpětné zrcadlo tak, že ho budete rukou pohybovat dozadu nebo dopředu do požadovaného úhlu, abyste měli jasný zadní výhled.



- 1 Ovladač topení a klimatizace
- 2 Středový výstup vzduchu ventilace
- 3 Boční výstup vzduchu ventilace
- 4 Sluneční senzor
- 5 Zadní výstup vzduchu ventilace

- 6 Přední výstup vzduchu v prostoru nohou
- 7 Vzduchovod rozvodu pro nohy (spodní část předního sedadla)
- 8 Středový výstup vzduchu rozmrazování skla
- 9 Boční výstup vzduchu rozmrazování skla
- 10 Senzor interiérové teploty

Nastavení směru distribuce vzduchu a rychlosti ventilátoru



- Upravte proudění vzduchu
Směr proudění vzduchu můžete nastavit pohybováním páčky módu proudění vzduchu směrem nahoru, dolů, doleva a doprava.
- Otevírání a zavírání vzduchových ventilů
Pokud úplně stisknete páčku módu proudění vzduchu ve směru zavření, (☒) vzduchový ventil se zavře a vzduch přestane proudit. Pokud páčku zatlačíte ve směru otevření (☒), začne proudit vzduch.

Upozornění

- Na kolík úpravy směru proudění vzduchu v otvoru **nedávejte držák na pohár ani jiné zařízení. Může to poškodit kolík úpravy směru proudění vzduchu anebo jiné zařízení.**

Upozornění pro používání vytápění a klimatizace

Výměna chladiva/oleje v klimatizaci

Ubezpečte se, že jste vyměnili chladicí směs a olej za takové produkty, které splňují specifickou normu a kapacitu. Jinak to může poškodit systém klimatizace.

Položka		Typ A	Typ B
Specifikace		R-1234yf	R134a
Kapacita	Jednoduchá klimatizace	520 ± 30g	550 ± 30g
Kapacita oleje		160 cc	160 cc



Varování

- Pokud je to možné, během jízdy si zvolte mód čerstvého vzduchu, nebo otevřete okno a často větrejte, aby se do vozidla dostal čerstvý vzduch. Pokud tak neučiníte, vzduch ve vozidle zatuchne a způsobí bolest hlavy anebo nevolnost.
- Když do vozidla proudí výfukový plyn, je třeba zvýšit pozornost, protože může způsobit otravu oxidem uhelnatým.
- Když jedete v oblasti, kde může proudit do vozidla prach anebo dým, použijte mód recirkulace a stiskněte tlačítko pro mód čerstvého vzduchu.
- Nikdy nespěte ani nezůstáváte ve vozidle po dlouhou dobu se zapnutou klimatizací anebo topením so zavřenými dveřmi a okny v létě anebo v zimě. Můžete se udusit v důsledku nedostatku kyslíku ve vozidle.
- V létě nikdy nenechávejte kojence, malé dítě anebo starou osobu samotnou ve vozidle, ani na krátkou dobu. Teplota ve vozidle se může zvýšit a způsobit rizika jako např. udušení.
- Chladicí kapalina je hořlavá což může způsobit požár únikem plynu anebo statickou elektřinou, takže při manipulaci s chladicí kapalinou (R-1234yf) buďte velmi opatrný.



Upozornění

- Před jízdou otevřete všechny okna, aby dovnitř proudil vzduch, což má dobrý vliv na zdraví cestujících a příjemné prostředí ve vozidle. Když zaparkujete na delší čas vozidlo na místě, které je na přímém slunci, teplota ve vozidle může stoupnout a může způsobit vypařování těkavých organických látek, které jsou škodlivé pro lidi.
- Nestartujte motor v případě, když jsou zapnutá elektrická zařízení s vysokým elektrickým zatížením, jako např. klimatizace a ventilátor. v takovém případě může být těžké nastartovat motor a volnoběh motoru bude nestabilní i po nastartování, takže můžete cítit větší vibrace než obvykle.
- Když jedete po dlouhé strmé cestě, vypněte a zapněte klimatizaci každé 3 minuty anebo 5 minut. Pokud tak neučiníte, motor se může přehřát a způsobit požár.
- Pokud při zapnuté klimatizaci náhle zrychlíte, magnetická spojka v kompresoru se odpojí a může zaznít kliknutí. Toto je normální stav, který snižuje nadměrný tlak chladicí kapaliny, aby chránil klimatizační systém.

- Pokud chcete klimatizaci opětovně zapnout, anebo pokud ji určitý čas nepoužíváte, pusťte ji na nízkou rychlost. Pokud se klimatizace nepoužívá po delší dobu, olej v kompresoru necirkuluje, co může způsobit selhání.
- Když použijete klimatizaci po delší době, můžete cítit z otvoru pro vzduch zápach. V takovém případě otevřete okno a nechejte klimatizaci běžet 20 až 30 minut, aby se zápach vyvětral.
- Když je zapnutá klimatizace, nevypínejte náhle motor. Ventilátor motoru se náhle zastaví a studený anebo teplý vzduch se v trubce kondenzuje a vypouští se ven, což způsobí zápach. Před vypnutím motoru vypněte klimatizaci a nechejte vyfukovat vzduch na 2 až 3 minuty v móde čerstvého vzduchu.
- Po zastavení vozidla nenechte klimatizaci zapnutou po dlouhou dobu. Motor se může přehřát a způsobit chybu.
- Pokud je motor nenastartovaný, nezapínejte ventilátor na dlouhou dobu. Baterie se může vybit.
- V sezóně mimo zimu zapněte klimatizaci jednou týdně, aby olej v kompresoru klimatizace a v jiných částích cirkuloval. Toto pomáhá udržovat klimatizaci v nejlepším stave.

Ovladač topení a klimatizace*

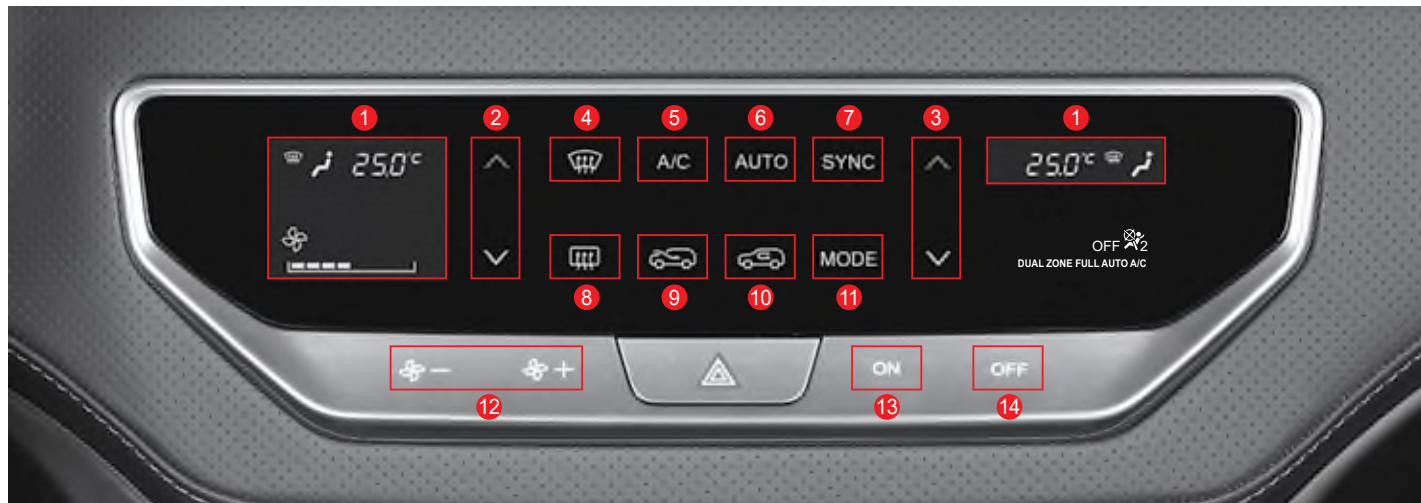

- 1 Displej indikátoru provozu
- 2 Spínač ovládání teploty na straně řidiče
- 3 Spínač ovládání teploty na straně spolujezdce
- 4 Spínač odmrazování
- 5 Spínač klimatizace
- 6 Spínač AUTO
- 7 Spínač SYNC (na synchronizaci s nastavenou teplotou na straně řidiče)
- 8 Spínač vyhřívání skla
- 9 Spínač režimu čerstvého vzduchu
- 10 Spínač režimu recirkulace vzduchu
- 11 Spínač režimu proudění vzduchu
- 12 Spínač ovládání objemu vzduchu
- 13 Spínač zapnutí topení a klimatizace
- 14 Spínač vypnutí topení a klimatizace

Zapnutí/vypnutí topení a klimatizace

- Chcete-li zapnout topení a klimatizaci, lehce se dotkněte spínače zapnutí. (1), (V tomto případě se symbol změní na oranžový.)
- Chcete-li vypnout topení a klimatizaci, lehce se dotkněte spínače vypnutí. (2), (V tomto případě se symbol změní na oranžový.)



Poznámka

- Po zapnutí budou topení a klimatizace pracovat jako v předchozím provozním stavu.
- Pokud jsou topení a klimatizace vypnuté, zapněte je dotykem příslušného provozního spínače.

Ovládání teploty na straně řidiče/ spolujezdce

Chcete-li nastavit teplotu, lehce se dotkněte spínače ovládání teploty na straně řidiče/ spolujezdce (1).

- Na indikátoru provozu se zobrazí současná nastavená teplota (2).
- Pokud svítí indikátor synchronizace nastavené teploty sedadla řidiče (SYNC) (3) (oranžově), mění se nastavená teplota sedadla řidiče a sedadla spolujezdce stejně.
- Při zapnutém spínači regulace teploty jsou hodnoty přírůstku:
 - 0,5 °C při dlouhém stisknutí.
 - 0,5 °C při krátkém stisknutí.



Poznámka

- Dotykem spínače AUTO v manuálním režimu se klimatizace přepne do režimu AUTO a funkce klimatizace se řídí automaticky na základě nastavené teploty.

Nezávislé ovládání teploty (SYNC vypnuto)

Chcete-li nezávisle nastavit nastavenou teplotu pro sedadlo řidiče a sedadlo spolujezdce, postupujte následovně.

- Vypněte indikátor synchronizace (3) (svítí bílou barvou) lehkým dotykem spínače synchronizace teploty sedadla řidiče (SYNC) a spínače ovládání teploty předního spolujezdce.
 - Indikátor synchronizace (SYNC) zapnutý: zobrazen oranžově
 - Indikátor synchronizace (SYNC) vypnutý: zobrazen bíle

Ovládání synchronizace teploty (SYNC On)

Lehkým dotykem spínače synchronizace nastavené teploty sedadla řidiče (SYNC) rozsvítíte indikátor synchronizace (zobrazen oranžově) (3). Poté se nastavená teplota sedadla spolujezdce bude řídit teplotou sedadla řidiče.

Poznámka

- Klimatizace ON/OFF, směr proudění vzduchu, mód recirkulace anebo mód čerstvého vzduchu jsou nastavené automaticky podle nastavené teploty sedadla řidiče.
- Pokud je nastavená teplota nízká (LO): klimatizace je ON, vzduch proudí na tvář a je zapnutý mód recirkulace.
- Pokud je nastavená teplota vysoká (HI): Klimatizace je vypnutá, směr distribuce vzduchu k nohám a režim čerstvého vzduchu.

Automatický režim

Při přechod do režimu AUTO postupujte při nastartovaném motoru následovně.

- Krátce se dotkněte spínače AUTO (1).
 - Zapnutý režim AUTO: zobrazuje se oranžově
 - Režim AUTO vypnutý: zobrazuje se bíle
- Lehkým dotykem spínače teploty (2) nastavte požadovanou teplotu.





Poznámka

- V režimu AUTO se otáčky ventilátoru, distribuce vzduchu atd. automaticky nastavují podle nastavené teploty, teploty v interiéru a venkovní teploty.
- Když se dotknete spínače výběru zdroje vzduchu, spínač rychlosti otáček ventilátoru, spínač režimu proudění vzduchu, spínač klimatizace anebo spínač odmrazování v režimu auto deaktivuje režim auto a systém se vrátí do manuálního režimu.

Manuální režim

Při nastartovaném motoru postupujte následovně.

- Dotkněte se spínače ON (1).
- Teplotu v interiéru nastavíte lehkým dotykem na spínač ovládání teploty. (2).
 - Zobrazí se aktuálně nastavená teplota (3).
- Lehkým dotykem spínače rychlosti otáček ventilátoru – (snížení rychlosti ventilátoru) / + (zvýšení rychlosti ventilátoru) (4) nastavte postupně rychlost ventilátoru.
 - Na panelu displeje provozu se zobrazí aktuální rychlost ventilátoru (5).
- Lehkým dotykem spínače režimu distribuce vzduchu (6) zvolte požadovaný režim distribuce vzduchu. K dispozici jsou 4 následující režimy distribuce vzduchu:
 - Tvář
 - Tvář + nohy
 - Nohy
 - Čelní sklo + nohy
- Zvolte režim recirkulace/přívodu čerstvého vzduchu dotykem spínače recirkulace (7) nebo spínače čerstvého vzduchu (8).
 - Režim recirkulace vzduchu: 
 - Režim čerstvého vzduchu: 
- Chcete-li použít klimatizaci, lehce se dotkněte spínače klimatizace (9).



⚠ Varování

- **Nepoužívejte režim recirkulace déle, než je potřebné. Může způsobit bolest hlavy anebo nevolnost v důsledku nedostatku kyslíku ve vozidle. Okno se může i orosit, což ohrozí bezpečnou viditelnost a může způsobit nehodu.**
- **Dávejte pozor, aby výfukový plyn neproudil do vozidla. Může to způsobit otravu oxidem uhelnatým.**
- **Když projíždíte přes oblast, kde proudí prach anebo plyn, zapněte mód recirkulace. Po projetí přepnete na mód čerstvého vzduchu, abyste zabezpečili větrání.**

Poznámka

- **Dotykem spínače AUTO v manuálním režimu se klimatizace přepne do režimu AUTO a funkce klimatizace se řídí automaticky na základě nastavené teploty.**

Distribuce vzduchu

Lehkým dotykem spínače režimu distribuce vzduchu (1) zvolte požadovaný směr proudění vzduchu.

Zvolený režim distribuce vzduchu se zobrazí na provozním displeji (2).



1



Vzduch proudí na přední sklo a okna dveří.

Když stisknete spínač odmrazování a odmlžování, mód se automaticky přepne na mód čerstvého vzduchu a zapne se klimatizace.

2



Vzduch proudí na tvář (výchozí nastavení pro chlazení)

3



Vzduch proudí na tvář a nohy

4



Vzduch proudí na nohy, přední sklo a okna dveří.

5



Vzduch proudí na nohy (výchozí nastavení pro vytápění)

Poznámka

- **Pokud je směr proudění vzduchu nastavený na nohy, část vzduchu se dostane i na přední sklo a na okna dveří, což zabraňuje tvoření vlhkosti na předním skle.**

Aktivace vyhřívání skla

Pokud se na okně objeví námraza nebo je zamřazené, lze aktivovat vyhřívání skla, které je odstraní.

- Chcete-li aktivovat vyhřívání skla, lehce se dotkněte spínače vyhřívání skla (1). (Vyhřívání skla bude fungovat přibližně 12 minut a symbol spínače se změní na oranžový.)
- Chcete-li deaktivovat vyhřívání skla, opět se lehce dotkněte spínače vyhřívání skla (1). (Vyhřívání skla se vypne a symbol spínače se změní na bílý.)



Vyhřívání zadního skla



Vyhřívání vnějšího zpětného zrcátka

Poznámka

- Vyhřívání skla funguje jen tehdy, když je motor nastartovaný.
- Při aktivaci vyhřívání skel se současně spustí vyhřívání zadního okna a vyhřívání vnějšího zpětného zrcátka.
- Pokud chcete opět zapnout vytápění skla do 10 minut potom, jako bolo zapnuté 12 minut, vytápění skla bude zapnuté jen na cca 6 minut.

Jak se zbavit vlhkosti na okenním skle

- 1 Lehce se dotkněte spínače rozmrazování a odmrazování (1).
(Symbol se změní na oranžový.)
Na provozním displeji se zobrazí ikona .
- 2 Lehkým dotykem spínače rychlosti otáček ventilátoru – (snížení rychlosti ventilátoru) / + (zvýšení rychlosti ventilátoru) (2) nastavte rychlost ventilátoru.
Zobrazí se aktuální rychlost ventilátoru (3).

- Pokud chcete rychle odstranit vlhkost z oken, nastavte ventilátor na vysokou rychlost.
- Chcete-li odmrazit venkovní stranu okna, nastavte teplotu na vysokou.

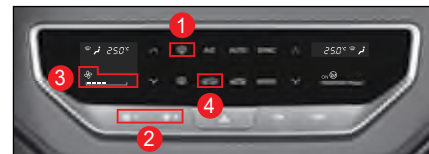

Poznámka

- Dotykem spínače odmrazování a odmrazování (1) se automaticky aktivuje klimatizace a nastaví se na režim čerstvého vzduchu a rychlost ventilátoru 6. úrovně. Opětovným dotykem přepínače se systém vrátí do předchozího stavu.
- Aby se čelní sklo při běžné jízdě nezamřizovalo, doporučujeme nastavit režim čerstvého vzduchu (4).



Varování

- Pokud prší nebo je vlhko, přepněte na režim čerstvého vzduchu a nastavte rozvod vzduchu na čelní sklo. Za deště nebo vysoké vlhkosti se může na oknech i čelním skle objevit zamlžení, a to i při zapnuté klimatizaci. Pokud k tomu dojde, je jízda nebezpečná z důvodu špatné čelní a boční viditelnosti.



Upozornění

- Pokud je zapnutá funkce odmrazování a odmlžování a směr proudění vzduchu je nastavený na nohy a na přední sklo, nepoužívejte často klimatizaci. Může to zamlžít vnější povrch předního skla z důvodu teplotního rozdílu ve vozidle a venku. V takovém případě rychle odstraňte vlhkost z vnějšího povrchu předního skla stěračem a přepnete směr proudění vzduchu na tvář, abyste zredukovali vlhkost na vnějším povrchu předního skla.
- Z otvoru pro nasávání vzduchu odstraňte cizí látky (sníh, napadané listí atd.) v zimě a v létě, abyste zabránili tvoření vlhkosti na skle.

Systém automatického odmlžování

Systém automatického odrosování je zařízení, které v případě detekování automaticky odstraňuje rosu z vnitřního povrchu předního skla.

Systém automatického odmlžování

V navigačním systému InfoCon je ADS (Systém automatického odmlžování) přídatné zařízení, které umožňuje bezpečnou jízdu automatickým odstraněním zamlžení při detekci zamlžení na vnitřním čelním skle během provozu topení a klimatizace. Chcete-li tuto funkci používat, musíte povolit automatické odmlžování („Zatřazení“ v části Nastavení vozidla → Odmlžování → Automatické odmlžování).



Úrovně automatického systému odrosování

Protože vlhkost vnitřního povrchu předního skla bude vyšší, systém automatického odrosování bude pracovat na vysoké úrovni. Např. pokud vlhkost není možné odstranit přepnutím na mód čerstvého vzduchu, který představuje úroveň 1, na odstranění vlhkosti se musí používat úroveň 2-4 v příslušném poradí.

- Úroveň 1 – Přepnutí na mód čerstvého vzduchu.
- Úroveň 2 – Klimatizace je zapnutá.
- Úroveň 3 – Proudění vzduchu na přední sklo.
- Úroveň 4 – Zvyšte rychlost ventilátoru směrem na přední sklo.



Varování

- Nepřepínejte mód na mód recirkulace, když je zapnutý systém automatického odrosování. Může to snížit účinnost odstranění vlhkosti a zhoršit bezpečnou viditelnost, co může mít za následek nehodu.
- Neodstraňujte násilím kryt senzoru na horní straně předního okna. Může to poškodit senzor automatické detekce mlhy.

Režim Eco

Tato funkce udržuje po nastartování vozidla po dobu 20 minut režim volby zdroje vzduchu v režimu recirkulace, aby se za horkého počasí rychle snížila teplota v kabině vozidla.

Podmínky pro aktivaci

- Volba zdroje vzduchu: režim čerstvého vzduchu
- Teplota okolního vzduchu: 24 °C nebo vyšší.
- Stav klimatizace: Zapnuto



Upozornění

- Vozidlo přejde do režimu Eco pouze jednou při nastartování, pokud jsou splněny výše uvedené provozní podmínky.
- Při přepnutí klimatizace do režimu čerstvého vzduchu s aktivovaným režimem Eco se režim Eco deaktivuje.
- Po 20 minutách provozu v režimu Eco (režim recirkulace) se volba zdroje vzduchu změní na stav před aktivací režimu Eco.

Ovladač topení a klimatizace (manuální)



- 1 Spínač ventilátoru
- 2 Spínač zvýšení/snížení teploty vpředu
- 3 Spínač režimu D/F
- 4 Spínač rozmrazování zadního okna (DEF)
- 5 Spínač režimu
- 6 System je vypnutý
- 7 Spínač recirkulace vzduchu
- 8 Spínač režimu čerstvého vzduchu
- 9 Spínač klimatizace MAX
- 10 Spínač klimatizace

Nastavení/fungování vytápění a klimatizace

Funguje následovně při nastartovaném motoru.

- Nastavení provedte pomocí spínače rychlosti ventilátoru (1).
- Nastavte teplotu pomocí spínače ovládání teploty (2).
- Stisknutím tlačítka režimu distribuce vzduchu zvolte požadovaný směr distribuce vzduchu (5).
- Stisknutím tlačítka spínače recirkulace/čerstvého vzduchu zvolte režim recirkulace nebo režim čerstvého vzduchu (7, 8).
- Chcete-li použít klimatizaci, stiskněte spínač klimatizace (6).

Pokaždé, když stisknete spínač anebo tlačítko, indikátor fungování se zapne anebo vypne.



! Varování

- **Nepoužívejte mód recirkulace déle, než je potřebné. Může způsobit bolest hlavy anebo nevolnost v důsledku nedostatku kyslíku ve vozidle. Okno se může i orosit, což ohroží bezpečnou viditelnost a může způsobit nehodu.**

Poznámka

- **Pokud není stisknutý spínač klimatizace (10) klimatizace se neaktivuje, ani když se zapne spínač nastavení otáček ventilátoru (1). Provozem ventilátoru je však zajišťován pouze přívod vzduchu.**

Úprava rychlosti ventilátoru (1)



- Stisknutím spínače rychlosti ventilátoru nahoru nebo dolů nastavte rychlost.

Úprava teploty (2)



- Stisknutím spínače zvýšení nebo snížení teploty nastavte teplotu.

Odmrazování a odmližování (3)

- Stisknutím spínače odmrazování a odmližování zapne indikátor fungování a směr proudění vzduchu se změní na proudění na přední sklo a skla dveří. Zároveň se aktivuje klimatizace a mód se přepne na mód čerstvého vzduchu.
- Když chcete vypnout funkci odmrazování a odmližování, stiskněte buď tlačítko módu proudění vzduchu anebo spínač Max A/C.



Přepínání mezi režimem recirkulace a režimem čerstvého vzduchu (7, 8)

- Stisknutím spínače recirkulace/ čerstvého vzduchu se rozsvítí indikátor provozu a režim se přepne na recirkulaci.



Varování

- Nepoužívejte režim recirkulace déle, než je potřebné. Může způsobit bolest hlavy anebo nevolnost v důsledku nedostatku kyslíku ve vozidle. Okno se může i orosit, což ohrozí bezpečnou viditelnost a může způsobit nehodu.
- Dávejte pozor, aby výfukový plyn neproudil do vozidla. Může to způsobit otravu oxidem uhelnatým.
- Když projíždíte přes oblast, kde proudí prach anebo plyn, zapněte mód recirkulace. Po projetí přepněte na mód čerstvého vzduchu, abyste zabezpečili větrání.

Spínač klimatizace MAX (9)

Když stisknete spínač Max A/C při zapnutém vytápění a klimatizaci, systém bude fungovat následovně.

- Zapněte klimatizaci.
- Přepněte na režim recirkulace.
- Přepněte směr proudění vzduchu na tvář.



3



Výběr směru proudění vzduchu

(5)

Stiskněte spínač režimu proudění vzduchu do požadovaného směru.

Indikátor provozu se rozsvítí.



1		Vzduch proudí na nohy, přední sklo a okna dveří.
2		Vzduch proudí na tvář (nastavení ze závodu - chlazení)
3		Vzduch proudí na tvář a nohy.
4		Vzduch proudí na nohy (nastavení ze závodu - topení)

Poznámka

- Pokud je směr proudění vzduchu nastavený na nohy, trochu vzduchu se dostane aj na přední sklo a na okna dveří, což zabraňuje tvoření vlhkosti na předním skle.

Ovládání vyhřívání skla (4)

Pokud je sklo pokryté námrazou anebo zamřžené, můžete ji odstranit vyhříváním skla.

- Pokud chcete zapnout vyhřívání skla, stiskněte spínač vyhřívání skla. Indikátor fungování se rozsvítí a vytápění skla bude zapnuté na cca 12 minut.
- Pokud chcete vypnout vyhřívání skla, opětovně stiskněte spínač vyhřívání skla. Indikátor fungování zhasne a vyhřívání skla se zastaví.



Vyhřívání
zadního skla



Vyhřívání vnějšího zpětného zrcátka

Poznámka

- Vyhřívání skla funguje jen tehdy, když je motor nastartovaný.
- Když je vyhřívání skla zapnuté, zároveň je zapnuté i vyhřívání zadního skla a vnějších zpětných zrcátek.
- Pokud chcete opět zapnout vytápění skla do 10 minut potom, jako bolo zapnuté 12 minut, vytápění skla bude zapnuté jen na cca 6 minut.

Odstranění vlhkosti ze skla

- 1 Stiskněte spínač odmrazování a odmlžování (3).
- Indikátor fungování se rozsvítí.
- 2 Otočte otočný spínač rychlosti ventilátoru (1) do jiné polohy, než je OFF.
- Pokud chcete rychle odstranit vlhkost ze skla, nastavte rychlost ventilátoru na vysokou.
 - Pokud chcete odstranit námrazu anebo zamrznutí z vnějšího povrchu skla, nastavte teplotu na vysokou.



Poznámka

- Když stisknete spínač odmrazování a odmlžování (1), klimatizace se aktivuje automaticky a nastaví se režim čerstvého vzduchu a rychlost ventilátoru úrovně 1 anebo vyšší. Když opětovně stisknete spínač, systém se vrátí do původního stavu.
- Abyste obecně zabránili tvoření vlhkosti na skle, doporučujeme nastavit spínač recirkulace/čerstvého vzduchu (8) do režimu čerstvého vzduchu.

Varování

- Když prší anebo je vysoká vlhkost, přepnete spínač recirkulace/čerstvého vzduchu na mód čerstvého vzduchu a nastavte směr proudění vzduchu na přední sklo. Když prší anebo je vysoká vlhkost na předním skle i na ostatních oknech se může objevit vlhkost, i když je zapnutá klimatizace. Toto může způsobit horší viditelnost vpředu, naboku a vzadu a může nastat velmi nebezpečná situace.

Upozornění

- Pokud je zapnutá funkce odmrazování a odmlžování a směr proudění vzduchu je nastavený na nohy a na přední sklo, nepoužívejte často klimatizaci. Může dojít k zamrznutí vnějšího povrchu čelního skla z důvodu teplotního rozdílu ve vozidle a venku. V takovém případě rychle odstraňte vlhkost z vnějšího povrchu předního skla stěračem a přepněte směr proudění vzduchu na tvář, abyste zredukovali vlhkost na vnějším povrchu předního skla.
- Z otvoru pro nasávání vzduchu odstraňte cizí látky (sníh, napadané listy atd.) v zimě a v létě, abyste zabránili tvoření vlhkosti na skle.

Úprava výšky/délky volantu

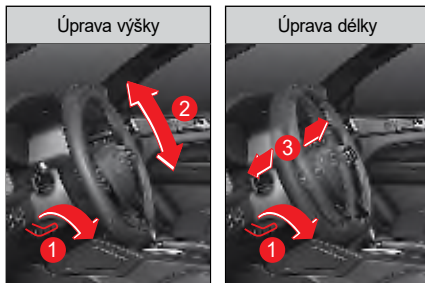

- 1 Zatlačte páčku na vysouvání/sklápění volantu (1) směrem dolů.
- 2 Upravte polohu volantu směrem nahoru a dole (2) a dopředu a dozadu (3).
- 3 Zatáhněte páčku na vysouvání/sklápění volantu (1) směrem nahoru.

Po úpravě volantu zkontrolujte, či volant sedí pevně.

Varování

- Před jízdou zkontrolujte, či volant sedí pevně.
- Neupravujte volant během jízdy. Může to způsobit vážnou nehodu.

Upozornění

- Neotáčejte volant zcela doleva nebo doprava a nedržte ho v této poloze 10 sekund anebo víc, když je motor nastartovaný. Může to poškodit systém řízení volantu v důsledku přetížení.
- V zimě (-10 °C nebo méně) může startování vozidla ihned po nastartování motoru, když je kapalina posilovače řízení studená, někdy způsobit chvilkové zpoždění posilovače řízení, proto nezapomeňte před rozjezdem nechat motor řádně běžet na volnoběh.

Vyhřívání volantu*



- Když chcete aktivovat vyhřívání volantu, stiskněte spínač vyhřívání volantu, když je motor nastartovaný.
Indikátor fungování na přístrojovém panelu se rozsvítí.

- Když chcete deaktivovat vyhřívání volantu, opětovně stiskněte spínač vyhřívání volantu. Indikátor fungování na přístrojovém panelu zhasne.

Upozornění

- Na volant nedávejte žádné asistenční tlačítko. Může to poškodit vyhřívání ve volante a ohrozit bezpečné řízení.

Poznámka

- Spínač vyhřívání volantu se udržuje v daném stavu i tehdy, když se motor vypne a znova nastartujete.

Klakson

Když stisknete klakson, ozve se varovný zvukový signál.

Upozornění

- Použití klaksonu může vystrašit chodce. Požijte ho pozorně jen tehdy, pokud je to nevyhnutné.

Smart audio

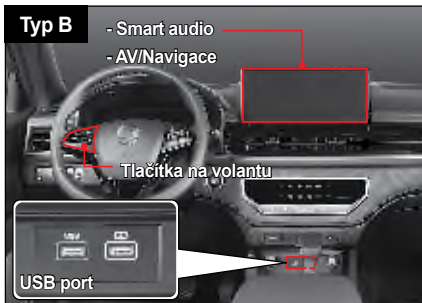
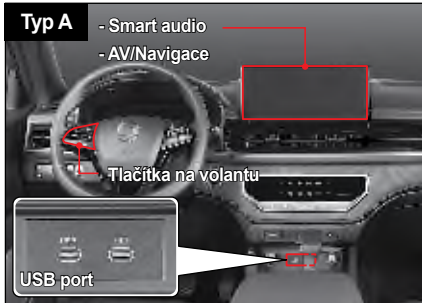

⚠ Upozornění

- Android Auto a CarPlay ve vozidle nemusí být podporované, anebo některé funkce nemusí být kompatibilní podle specifikací anebo vlastností příslušného zařízení.
- Připojení příslušných zařízení k vozidlu nemusí být podporováno nebo některé funkce nemusí být kompatibilní podle specifikace nebo vlastností příslušného videopřehrávače, přehrávače MP3 nebo přehrávače CD.
- Způsob použití se může lišit, anebo připojení k vozidlu nemusí být podporované podle specifikací anebo vlastností příslušného zařízení Bluetooth.
- Některé USB klíče a SD karty nemusí být kompatibilní s příslušným zařízením ve vozidle. Použití nekompatibilní paměťové karty může poškodit příslušné zařízení ve vozidle, paměťovou kartu anebo údaje uložené na paměťové kartě.

Poznámka

- Podrobné vysvětlení systému infotainment ve vozidle, včetně Smart audio, AV/Navigace a otvorů pro multimédia jsou uvedené samostatně v manuálu majitele.
- Pokud chcete připojit externí zařízení do systému infotainment ve vozidle, včetně Smart audio, AV/Navigace a otvorů pro multimédia, viz manuál majitele, kde je uvedeno, jako máte připojit a používat příslušné zařízení.

- Smart audio můžete ovládat pomocí 8palcové dotykové obrazovky a tlačítek na volantu.
- Pomocí portu USB lze k otvorům pro multimédia připojit externí zařízení (podporovány jsou zařízení iPod, iPhone a iPad).
- Podporovány jsou Android auto (podporována jsou zařízení se systémem Android) a Car Play (podporován je iPhone), a také Bluetooth, zadní kamera a kamera pro sledování okolí.

Údaj o zapnutém Smart audio je zobrazený na přístrojovém panelu.

⚠ Upozornění

- **Nepoužívejte audio systém po dlouhou dobu, když motor není nastartovaný. Může dojít k vybití baterie ve vozidle.**

MP3 audio systém

Podrobné informace o audio systému najdete v Manuálu uživatele, který vám poskytne výrobce audio.

S podpornými funkcemi USB a iPod je možné audio systém ovládat použitím audio spínačů a spínačů na volantu.

Poznámka

- **Audio systém MP3 podporuje funkci iPod přes USB port.**
- Modeli iPod, které je možné připojit k audio systému, jsou Nano, iPod, iPod Touch, iPhone, atd.
- Tento audio systém nemusí podporovat některé produkty iPod/iPhone. Když zapojíte produkt iPod do audio systému, vždy použijte spojovací kabel, který se dodává spolu s produktem. Jiné kabely nemusí být kompatibilní a mohou způsobit chybu v audio systému.
- Produkty iPod nelze nabíjet s použitím připojovacího kabelu.

AV/Navigace

- AV/Navigaci můžete ovládat pomocí 9palcové dotykové obrazovky a tlačítek na volantu (podporována je funkce rozpoznávání hlasu).
- Pomocí portu USB lze k otvorům pro multimédia připojit externí zařízení (podporovány jsou zařízení iPod, iPhone a iPad).
- Podporovány jsou Android auto (podporována jsou zařízení se systémem Android) a Car Play (podporován je iPhone), a také Bluetooth, karta SD (pro navigaci), zadní kamera a kamera pro sledování okolí.

Údaje o fungování AV/navigace jsou zobrazeny na přístrojovém panelu.



Varování

- **Pro bezpečnou jízdu používejte navigaci a funkce související s videem jen po zastavení anebo zaparkování vozidla na bezpečném místě.**



Upozornění

- **Nepoužívejte systém AV/navigace po dlouhou dobu, když motor není nastartovaný. Baterie ve vozidle se může vybit.**

Příponky pro multimédia

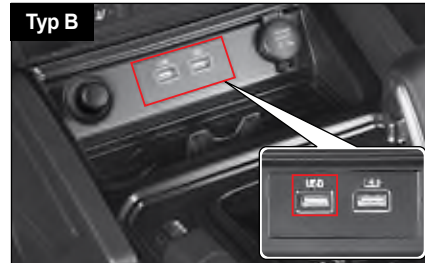
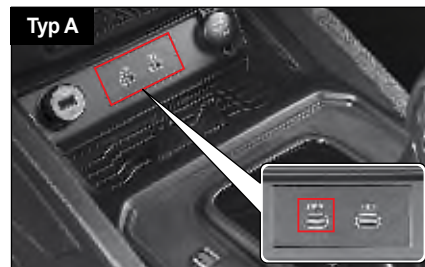

Přes port USB lze k vozidlu připojit paměťové zařízení USB, externí přehrávač hudby a videa, například iPod/iPhone/iPad, přehrávač MP3.



Upozornění

- **Některá paměťová zařízení USB a externí přehrávače hudby/videa nelze přes port USB přehrávat.**

Tlačítka na volantu



- 1 Tlačítko hlasového ovládání
- 2 Páčka ovládání hlasitosti
- 3 Tlačítko Bluetooth hands-free
- 4 Tlačítko ztišení (Mute)
- 5 Tlačítko volby režimu/ vyhledávání médií (SEEK)

Tlačítko hlasového ovládání

Tato funkce vám umožňuje využívat různé funkce systému infotainmentu prostřednictvím hlasového ovládání.

V režimu aplikace Car play

- ovládá Siri

V režimu Android Auto

- ovládá hlasové ovládání Google

Úprava hlasitosti

Zvyšuje anebo snižuje hlasitost.

Bluetooth hands-free

Prostřednictvím Bluetooth můžete připojit a používat váš mobilní telefon.

Poznámka

- Podrobné vysvětlení Bluetooth hands-free, viz manuál majitele.

Vypnutí zvuku

- Když poklepete tlačítko Mute při zapnutém audio systému, hlas se vypne. Když ho opětovně poklepete, hlas se zapne.
- Když stisknete a podržíte tlačítko Mute při zapnutém audio systému, audio systém se vypne.

MODE Volba módu

- AV mód se změní pokaždé, když stisknete tlačítko Mode.
- Když poklepete tlačítko Mode při vypnutém AV systému, AV systém se zapne.

SEEK Vyhledávání v médiích (SEEK)

Klasifikace	Poklepejte páčku (SEEK) nahoru/dole	Potlačte a podržte páčku (SEEK) nahoru/dole
Při hraní na obrazovce médií	Přehraje předchozí/další stopu	Přejde na předchozí/ další Seznam stop (Udrží se současný playback)
Při přehrávání na jiné obrazovce než obrazovka médií	Přehraje další/předchozí stopu	Přejde na další / předchozí seznam stop (zachová se současné přehrávání)
Při poslechu na obrazovce rádia	Přejde na předchozí/další uložený kanál	Přejde na další / předchozí dostupnou rádiovou frekvenci
Při poslechu na obrazovkách jiných než obrazovka rádia	Přejde na další / předchozí uložený kanál	

Anténa*

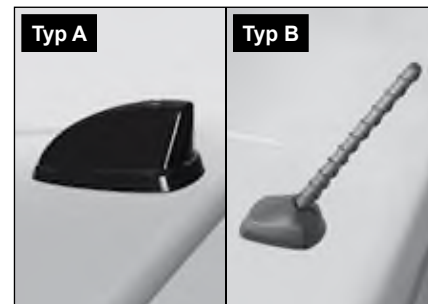

Když je audio systém zapnutý, anténa přijímá následující rozhlasové vlny.

Typ A

- Pro vozidla se smart audiosystémem: GPS (GNSS), rádiový signál, DAB (EU).
- Pro vozidla s AV/navigací: GPS (GNSS), rádiový signál, DAB (EU)

Typ B

- Pro vozidla s audiosystémem MP3: rádiový signál

Přední



Je zde instalována zásuvka pro další elektrická zařízení. Tato zásuvka je napájena, když je klíč zapalování v poloze „ACC“ nebo „ON“.

⚠ Varování

- Pro další elektrická zařízení je nutné použít tuto zásuvku. Pokud upravíte kabeláž vozidla a necháte kabely volně viset, mohlo by to způsobit nehodu, například požár.
- Dodržujte jmenovitý výkon 12 V – 120 W.
- Do zásuvky nevkládejte prst. Mohlo by to způsobit úraz elektrickým proudem.
- Při nadměrném používání zásuvky, když motor neběží, může dojít k vybití baterie.

⚠ Upozornění

- Pokud zásuvku nepoužíváte, nechte kryt zásuvky zavřený. Pokud se do zásuvky dostanou jiné předměty než zástrčky nebo voda, může dojít k elektrickým závadám. Zabráňte tak ucpání zásuvky nebo jejímu zkratu.

Zapalovač cigaret*



Když chcete použít zapalovač na cigarety, stiskněte ho dovnitř až nadoraz. Když bude dostatečně žhavý, automaticky vyskočí a můžete ho použít.



Varování

- Když zapalovač na cigarety automaticky nevyskočí po 30 sekundách, existuje nebezpečí přehřátí. V takovém případě ho vytáhněte a nechejte si ho opravit u prodejce SsangYong anebo v autorizovaném servisu SsangYong.
- Nedávejte prst do otvoru zapalovače na cigarety, můžete se popálit anebo utrpět elektrický šok.
- Když je zapalovač na cigarety úplně nabitý, obal bude velmi horký. Když se dotkne anebo spadne na pokožku, může způsobit popáleninu. Když zapalovač na cigarety spadne, může poškodit sedadlo vozidla anebo dokonce způsobit požár.
- Používejte jen originál zapalovač na cigarety. Abyste nezpůsobili poškození elektrických kabelů anebo požár, nikdy nepoužívejte jiné elektrické zařízení jako např. holicí strojek, vysávač anebo vařič na kávu.



Upozornění

- Při čištění zapalovače na cigarety s ním prudce nebouchejte. Může to poškodit cívku.

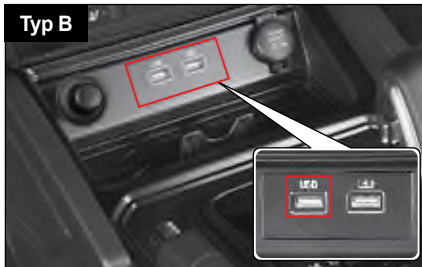
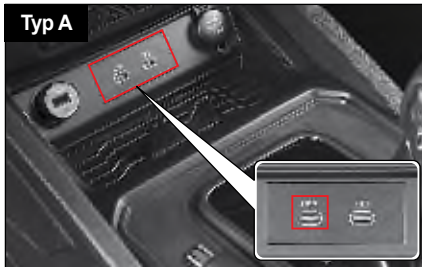

Pomocí nabíjecího portu USB můžete nabíjet zařízení, jako je chytrý telefon nebo tablet.

- Pro nabíjení připojte nabíjecí kabel nabíjeného zařízení k nabíjecímu portu USB na přední straně držáku nápojů na předním sedadle při nastartovaném motoru.
- Při zapnutém motoru připojte nabíjecí kabel zařízení, které chcete nabíjet, k nabíjecímu portu USB na zadní straně středové konzoly.
- Informace o dokončení a průběhu nabíjení naleznete na displeji nabíjeného zařízení.

Typ A	5 V/2,9 A, 27 W
Typ B	5 V/2,1 A, 10,5 W

Upozornění

- Po nastartování motoru připojte nabíjené zařízení k nabíjecímu portu USB a před vypnutím motoru zařízení odpojte. Pokud tak neučiníte, může dojít k poškození nabíjeného zařízení náhlými změnami napětí při startování nebo vypínání motoru.
- Upozorňujeme, že používání nabíjecího portu USB při vypnutém motoru může způsobit vybití akumulátoru.
- Pomocí nabíjecího portu USB nenabíjejte zařízení, jehož odběr proudu přesahuje 2,9 A. V takovém případě může dojít ke znemožnění nabíjení, prodloužení doby nabíjení nebo poškození nabíjecího portu USB a připojeného zařízení.
- Je nutné dbát na to, že nesprávným připojením nabíjecího kabelu USB může dojít k poškození pojistek ve vozidle nebo připojeného zařízení v důsledku zkratu.
- Je nutné dbát na to, že pokud se do nabíjecího portu USB dostane cizí materiál nebo tekutina, například voda, může dojít k poškození nabíjecího portu a zařízení.

Poznámka

- Rychlost nabíjení napájecího portu USB se může lišit v závislosti na typu a kompatibilitě připojeného zařízení, napájecího kabelu a dalších podmínkách vozidla.

Sluneční clona a držák na karty (sedadlo řidiče)



Sluneční clona

Sklopením sluneční clony můžete blokovat slunce zepředu nebo ze stran.

Držák na karty

Držák na karty je umístěný ve vnitřním krytě sluneční clony. Můžete do něj uložit dálniční mýtný lístek nebo kartu.

Upozornění

- **Nastavování sluneční clony anebo manipulace se zrcátkem anebo držákem na lístky může způsobit nehodu, protože se nebudete soustředit na jízdu vozidlem, anebo vám zablokují výhled.**
- **Nastavujte a manipulujte se sluneční clonou jen tehdy, když vozidlo stojí.**

Zrcátko a světlo



- Zrcátko můžete použít snížením sluneční clony a otevřením krytu.
- Když otevřete kryt zrcátka, rozsvítí se světlo.

Upozornění

- **Po použití zrcátka v sluneční cloně kryt zavřete. Pokud tak neučiníte, světlo sluneční clony bude svítit aj nadále a může vybit baterii. Otevřený kryt sluneční clony může také způsobit úraz.**

Držadlo/háček na kabát



- Držadlo je instalované na boční straně stropu u zadních sedadel (u hlavy).
- Na držadle na stropě u zadních sedadel je umístěn háček na kabát.

Varování

- Na háček nevěste žádné předměty kromě oděvů. Pokud tak učiníte, při náraze během nehody se může nafouknout airbag, co způsobí poškození vozidla a může způsobit zranění anebo úmrtí cestujícího ve vozidle.

Upozornění

- Na háček nevěste žádné těžké kabáty. Může to poškodit háček a strop (čalounění).

Boční držadlo u předního sedadla



Před sedadlem je umístěno držadlo, které usnadňuje nastupování a vystupování.

Boční držadlo na zadních sedadlech



Držadlo je instalované na přední straně zadních sedadel pro pohodlné nastupování a vystupování z vozidla.

Zadní přihrádka*



Po sklopení zadních sedadel je k dispozici odkládací schránka, do které lze uložit drobné předměty.

Držák na nápoj u předního sedadla/zadního sedadla



Držák na nápoj je umístěný na přední straně sekce středového panelu.



Když vyklopíte opěrku na ruce na zadním sedadle, nachází se tam držák na nápoj.

Upozornění

- Při manipulaci s nápojem dávejte pozor, protože horká tekutina může přetéct anebo se vylít, což způsobí popáleninu.
- Při jízdě dávejte mimořádný pozor, protože nápoj může vypadnout, anebo tekutina se může z vylít.
- Dávejte pozor, když se tekutina vylije na spínače anebo tlačítka, protože může způsobit problémy při fungování systémů.

Přední úložný prostor



Přední úložný prostor se nachází u řadicí páky. Můžete ho použít na uložení malých předmětů.

Upozornění

- Dávejte pozor, protože předmět v předním úložném prostoru může vypadnout anebo zabránit manipulaci s řadicí pákou.

Odkládací schránka

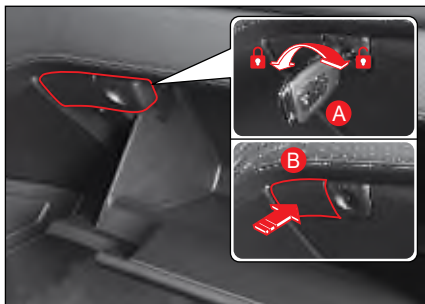

Odkládací schránku lze využít na uložení dokumentů týkajících se registrace vozidla anebo na jiné předměty, které se používají ve vozidle.

- Odkládací schránku můžete zamknout nebo odemknout nouzovým klíčem (A).
- Odkládací schránku otevřete stisknutím tlačítka (B).

! Upozornění

- V případě nehody anebo prudkého zabrzdění může otevřená odkládací schránka způsobit zranění cestujícím. Během jízdy mějte odkládací schránku zavřenou.
- V odkládací schránce, v konzoli anebo ve vozidle neskladujte žádné hořlavé materiály anebo zapalovač na cigarety atd. V létě anebo pokud je vzduch ve vozidle horký, může to způsobit explozi.

Poznámka

- Když otevřete odkládací schránku a spínač předního světla/zadního světla je v poloze ON, světlo v odkládací schránce se rozsvítí.

Konzola



Předměty používané cestujícími lze pohodlně uložit v konzole u předních sedadel a na zadních sedadlech.

! Upozornění

- Abyste zabránili krádeži, nenechávejte v úložných prostorech žádné cenné věci.
- Do prostorů neukládejte věci, které se mohou poškodit, anebo které mohou během jízdy způsobovat hluk, protože jsou v prostoru volně položené.
- Do konzole, do odkládací schránky anebo do vozidla nedávejte žádné hořlavé věci jako např. zapalovač na cigarety. V létě anebo pokud je vzduch ve vozidle horký, může to způsobit explozi.

Úložný prostor ve dveřích řidiče



V úložném prostoru ve dveřích (prostor pro láhve) lze uložit knihy, časopisy, láhve s vodou anebo jinými nápoji.

Kapsa na zadním opěradle sedadla



Je možné ho využít na odložení časopisů anebo novin.



Upozornění

- Do kapsy na zadním sedadle nedávejte nůžky, nože, anebo jiné předměty nevhodné velikosti. V případě prudkého zabrzdění anebo srážky vozidla by mohly způsobit zranění osob.



Pokud je na střeše vozidla střešní držák, lze do něj uložit zavazadla.

Když instalujete na střešní držák samostatný nosič, můžete tam uložit sportovní zařízení, jako např. kolo, snowboard a lyže.

- Maximální nosnost střešního držáku je 100 kg.

! Varování

- Náklad uložený na střešním držáku nesmí překročit maximální hmotnost. Náklad uložený na střešním držáku by se neměl dotýkat střechy. Pokud se překročí maximální hmotnost anebo pokud se náklad dotýká střechy, vozidlo anebo jiná vozidla se mohou poškodit. Kromě toho to má negativní vliv na stabilitu jízdy vozidla a během jízdy může způsobit nehodu.
- Upevněte náklad na střešní držák pevně a v případě dlouhé jízdy často kontrolujte stav nákladu. Pokud náklad na střešním držáku vypadne z vozidla, může poškodit jiná vozidla anebo zranit chodce. Může způsobit i větší nehodu.
- Pokud je na střešním držáku náklad, těžiště vozidla je výše. Při náhlém zabrzdění, prudkém zabočení anebo při jízdě vysokou rychlostí se může vozidlo stát nestabilním a může způsobit nehodu převrácením.
- Pokud je na střešním držáku náklad, často kontrolujte stav upevnění střešního držátka, upevnění šroubů a matic.
- Pokud je na střešním držáku náklad, jezděte pomalu, pokud je to možné.

! Upozornění

- Při naložení nákladu na střešní držák vozidla, které má střešní okno, dávejte pozor, aby náklad nebránil manipulaci střešního okna.

Poznámka

- Mezi náklad a střechu se doporučuje dát látku anebo polštáře jako ochranu, aby se zabránilo poškození vozidla kontaktem mezi nákladem naloženým na střešním držáku a střechou vozidla.

4. Startování a jízda

Zde naleznete informace o základních zařízeních pro bezpečnou jízdu, pomocná zařízení, které vám pomohou pohodlně řídit a informace o tom, jak máte tyto zařízení používat.

Obsahuje vysvětlení o spínači START/STOP a o Smart klíči, jako i o pohonném systému včetně přístrojového panelu, řadící páky, 4WD, tempomatu, pomocných pohonných systémech jako např. brzda a autonomní nouzový brzdící systém, Varování vzadu a na boku, systém Varování před opuštěním jízdního pruhu a systém asistenta parkování.

Startování motoru a jízda s vozidlem

Startování motoru (REKES)

- 1 Zatahněte ruční (parkovací) brzdu.
- 2 Přesvědčte se, že ne jsou žádné osoby nebo překážky v nebezpečné oblasti okolo vozidla.

Upozornění

- Motor ve vozidle, které je vybavené automatickou převodovkou, může být nastartovaný jen tehdy, když je řadičí páka v poloze P (parkování) nebo v poloze N (neutrál). Motor ve vozidle, které je vybavené manuální převodovkou, může být nastartovaný jen tehdy, když je úplně stlačený (sešlápnutý) spojkový pedál.
- Neotáčejte klíč zapalování do polohy „START“ během toho když je motor zapnutý. Může to vést k vážným poškozením startování motoru.

3 * Vozidlo vybavené automatickou převodovkou (A/T)

Zařaďte řadičí páku do polohy P (parkování) a stlačte (sešlápněte) brzdový pedál.

* Vozidlo vybavené manuální převodovkou (M/T)

Zařaďte řadičí páku do polohy N (neutrál) a úplně stlačte (sešlápněte) brzdový pedál a spojkový pedál.

Varování

- **Stlačte (sešlápněte) brzdový pedál když je řadičí páka v poloze P (parkování) při automatické převodovce (A/T) nebo v poloze N (neutrál) při manuální převodovce (M/T). Nikdy netlačte na (nesešlapujte) plynový pedál.**

4 * Vozidlo vybavené benzínovým motorem

Vložte klíč do zapalování a otočte ho do polohy START a podržte ho tam bez stlačení (sešlápnutí) plynového pedálu, až dokud motor nenastartuje (maximálně 10 sekund), potom klíč uvolněte.

* Vozidlo vybavené naftovým motorem

Vložte klíč do zapalování a otočte ho do polohy ON. Hned jak indikátor žhavení (), zhasne, otočte klíč do polohy START a podržte ho tam bez stlačení (sešlápnutí) plynového pedálu až dokud motor nenastartuje (maximálně 10 sekund), potom klíč uvolněte.

Upozornění

- **Když motor nenastartuje, otočte klíč zpět do polohy LOCK a počkejte 10 sekund. Potom zkuste motor znovu nastartovat.**

5 Motor pořádně zahřejte podle okolní teploty.

Startování motoru (Smart klíč)

- 1 Zatahněte ruční (parkovací) brzdu.
- 2 Přesvědčte se, že ne jsou žádné osoby nebo překážky v nebezpečné oblasti okolo vozidla.

Upozornění

- Motor ve vozidle, které je vybavené automatickou převodovkou, může být nastartovaný jen tehdy, když je řadičí páka v poloze P (parkování) nebo v poloze N (neutrál).
- Nemačkejte tlačítko motoru start/stop během toho když je motor zapnutý. Může to vést k vážnému poškození startování motoru.

3 Zařaďte řadičí páku do polohy P (parkování) a stlačte (sešlápněte) brzdový pedál.

Varování

- **Stlačte (sešlápněte) brzdový pedál když je řadičí páka v poloze P (parkování). Nikdy netlačte (nesešlapujte) plynový pedál.**

4 Stlačte tlačítko motoru start/stop a zkontrolujte, zda se indikátor na tlačítku rozsvítí zeleně (Tlačítko motoru START/STOP v poloze ON).

- 5 Stlačte tlačítko motoru start/stop na nastartování motoru s tlačítkem motoru START/STOP v poloze ON (indikátor ON). Indikátor na tlačítku zhasne, když se motor nastartuje.



Upozornění

- Nemačkejte tlačítko motoru start/stop dlouhou dobu i když motor nenastartuje.
- Když necháte tlačítko motoru start/stop v poloze ACC nebo ON dlouhou dobu když je motor vypnutý, baterie se může vybit.



Varování

- Motor nastartujete stlačením tlačítka motoru start/stop jen když je Smart klíč ve vozidle. Nikdy nedovolte dětem nebo jiným osobám, které nejsou seznámeny s vozidlem, aby chytali tlačítko motoru start/stop nebo příslušné části.
- Pokud se na displeji objeví varovná zpráva ESCL, okamžitě si dejte systém zkontrolovat u prodejce SsangYong nebo v autorizovaném servisu SsangYong.
- Pokud budete pokračovat v jízdě s touto zprávou, může to způsobit vážné poškození v systému řízení.

Poznámka

- Aby jste lehce nastartovali motor ve velmi chladném počasí, startujte motor následně.
 1. Stlačte tlačítko motoru start/stop dvakrát bez stlačení (sešlápnutí) brzdového pedálu.
 2. Tlačítko motoru start/stop se dá do polohy ON a indikátor předžhavení se rozsvítí na přístrojovém panelu.
 3. Počkejte dokud se indikátor vypne a stlačte (sešlápněte) brzdový pedál a stlačte tlačítko motoru start/stop.
- Ve vozidle, které je vybavené systémem ESCL (Kontrolka uzamknutí elektrického sloupku řízení), můžete slyšet zvuk motoru během fungování, když nastartujete a vypnete motor. To je normální stav fungování.

Odjezd

- 1 Přesvědčte se, že ne jsou žádné osoby nebo překážky v nebezpečné oblasti okolo vozidla.

- 2 Zatáhněte ruční (parkovací) brzdu.

- 3 * **Vozidlo vybavené automatickou převodovkou (A/T)**

Podržte stlačený (sešlápnutý) brzdový pedál a řadící páku v poloze **D** (jízda) nebo **R** (zpátečka). Přesvědčte se, že se indikátor v poloze **D** (jízda) nebo **R** (zpátečka) zapnul. Pomalu uvolněte brzdový pedál, aby jste se pohlí.

- * **Vozidlo vybavené manuální převodovkou (M/T)**

Podržte stlačený (sešlápnutý) brzdový pedál a spojkový pedál a řadící páku v poloze 1. (první převodový stupeň) nebo **1**. (první převodový stupeň) nebo **R** (zpátečku). Uvolněte brzdový pedál a zvolna stlačte (sešlapujte) plynový pedál během toho, kdy pomalu uvolňujete spojku, aby jste se pohlí.

Vypnutí motoru

- 1 Stlačte (sešlápněte) brzdový pedál na zastavení vozidla.
- 2 * **Vozidlo vybavené automatickou převodovkou (A/T)**
Zařaďte řadící páku do polohy P (parkování).
* **Vozidlo vybavené manuální převodovkou (M/T)**
Zařaďte řadící páku do polohy N (neutrál).
- 3 * **Vozidlo vybavené systémem REKES**
Otočte klíč zapalování do polohy „LOCK“.
* **Vozidlo vybavené Smart klíčem**
Stlačte tlačítko motoru START/STOP.
- 4 Zatáhněte ruční (parkovací) brzdu.
- 5 Odstraňte klíč zapalování ze spínací skříňky zapalování (REKES).

Poznámka

- **Learning mód naftového motoru:** Learning mód palivového vstříkovače je vykonávaný během toho, jak se s vozidlem jezdí nebo stabilně udržuje optimální stav motoru. Slabý zvuk nebo vibrace motoru mohou být doprovodný tímto módem. Ale je to normální fungování.



Upozornění

- **Startování vozidla v zimních měsících nebo funkce klimatizace v letních měsících zvyšuje otáčky motoru (rpm). Řidiči musí být opatrní, když jezdí v tomto období, protože vozidlo se může pohnout rychleji než obvykle.**
- **Jakékoliv úpravy nebo změny v tomto vozidle, včetně instalace elektronického zařízení jako je systém dálkového startování koupeným na trhu s náhradními díly, mohou vážně ovlivnit jeho výkon a bezpečnost a může to vést k vážnému zranění nebo smrti.**
- **Používání mobilního telefonu nebo vysílačky si vyžaduje bezpečné uvažování. Elektronický řídicí systém vozidla může být důvodem poruch pro elektronické rušení nesprávným použitím takových zařízení a elektromagnetické vlny mohou být škodlivé pro lidské tělo.**
- **Když opustíte vozidlo nečekaně, vždy vypněte motor, aby jste zabránili neočekávanému pohnutí.**
- **Když zastavíte vozidlo, vždy použijte ruční (parkovací) brzdu se stlačeným (sešlápnutým) brzdovým pedálem.**
- **Nenechávejte osobní věci a cennosti uvnitř vozidla. Když vozidlo opustíte nečekaně, vždy se ujistěte, že všechny dveře včetně výklopných zadních dveří jsou zavřené a zamknuté.**

- **Nesprávné nastavení tlumičů vibrací u výfukového systému (gumový držák konzoly) může vést k vážným problémům vibrace. Když reinstalujete výfukový systém po ochranném nátěru, zkontrolujte nastavení tlumičů.**
- **Před nastartováním vozidla vždy zkontrolujte plynový a brzdový pedál vaší pravou nohou. I zkušený řidič může náhodně stlačit špatný pedál jak on/ona jezdí na různých vozidlech.**
- **Pohonná jednotka vozidla funguje nezávisle od brzdového systému vozidla, stačí jen jemné stlačení (sešlápnutí) brzdového pedálu na zastavení vozidla, když se pohne neúmyslně kvůli chybě řidiče včetně nesprávného použití pedálu nebo nesprávného chodu.**



Upozornění

- Pokud vaše vozidlo zapadne ve sněhu, na blátě nebo písku, silným sešlapováním plynového pedálu budou pneumatiky jen víc prokluzovat (případně se bořit), to může způsobit poškození převodovky. Pokud se to stane, odtáhněte vozidlo nebo udělejte jiná vhodná opatření.
- Pro doplnění nebo výměnu kapaliny v převodovce vždy kontaktujte nejbližšího prodejce SsangYong nebo autorizovaný servis SsangYong. Neoriginální kapalina může způsobit vážné problémy včetně nesprávného fungování a zhoršení výkonu převodovky, a tyto škody nejsou pokryté zárukou.
- Použití barevné fólie, zejména metalické fólie, může překážet rádiovým signálům. Slabá propustnost viditelného světla (VLT) fólie může vést k nesprávnému fungování předních světel. Též se přesvědčte, že se tekutý roztok pro aplikaci barevné fólie nerozlije na elektronické části vozidla, aby se předešlo chybě nebo nesprávnému fungování.
- Tónované sklo s velmi nízkou VLT a s vylepšenými vlastnostmi sluneční kontroly podstatně snižuje viditelnost přes sklo, hlavně v noci nebo když prší, čím způsobuje neočekávané problémy v bezpečnosti.

- Ve vnitřních materiálech nového vozidla do roku nebo používáním mohou emitovat prchavé organické sloučeniny (VOC). Proto vždy otevřete všechny okna, aby se před vstupem do vozidla dostatečně vyvětralo. Tyto chemikálie mohou způsobit bolest hlavy a závrat' hlavně v kabině vozidla, které je dlouho zaparkované na přímém slunci. Proto, aby se ochránil řidič a cestující od těchto škodlivých chemikálií a udržalo se pohodlné vnitřní prostředí, nastavte spínač volby zdroje vzduchu na mód proudění čerstvého vzduchu na tak dlouho jak je to možné nebo pravidelně během jízdy otvírejte okna.

Funkce klíče zapalování

Poloha ACC

- Volant je odemknutý a elektrické příslušenství je v provozu.
- Klíč zapalování nemůže být vybrán ze zapalování.

Poloha LOCK

- Klíč zapalování může být jen vložený nebo vybrán ze zapalování.
- Volant může být zamknutý.

Poloha ON

- Motor je nastartovaný a všechno elektrické příslušenství může být použité.
- Volant je odemknutý.

Poloha START

- Otočte klíč zapalování do této polohy a nastartujte motor. Motor se přetočí, než uvolníte klíč; potom se to automaticky vrátí do polohy ON.

Z polohy ACC do polohy LOCK

- Otočte klíč do polohy LOCK z polohy ACC během toho kdy klíč zatlačíte dovnitř.

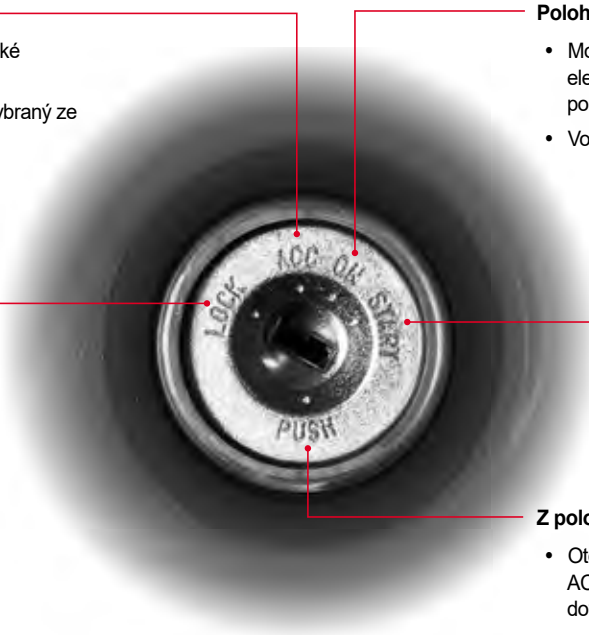

Odemknutí volantu

Na odemknutí volantu vložte klíč a jemně ho otočte do polohy ACC nebo ON během toho, kdy s volantem slabě pohybujete doprava a doleva.

Osvětlení otvoru na klíč

Světlo se zapne když otevřete dveře. Když zavřete dveře, světlo zhasne po asi 10 sekundách.

Upozornění na klíč

Pokud jsou dveře řidiče otevřené, během toho když je klíč nechaný ve spínači zapalování (poloha ACC nebo LOCK), zazní varovný zvukový signál.

Když nastartujete motor



Upozornění

- Na odemknutí volantu vložte klíč do zapalování a jemně ho otočte do polohy ACC během toho, kdy s volantem pomalu pohybujete doprava a doleva.
- Motor ve vozidle, které je vybavené manuální převodovkou (M/T), se může nastartovat jen tehdy, když je úplně stlačený (sešlápnutý) spojkový pedál.
- Vozidlo vybavené naftovým motorem: Otočte klíč zapalování do polohy ON a počkejte, dokud indikátor žhavení nezhasne. Potom otočte klíč zapalování do polohy START a podržte ho, dokud motor nenastartuje. Ale nadržte klíč zapalování v poloze START víc jak 10 sekund.
- Motor ve vozidle, které je vybavené automatickou převodovkou (A/T), se může nastartovat jen tehdy, když je řadicí páka v poloze P (parkování) nebo N (neutrál).
- Podržte brzdový pedál stlačený (sešlápnutý) během toho, když startujete motor.
- Když motor nenastartuje, otočte klíč zpět do polohy LOCK a počkejte 10 sekund. Potom zkuste znovu motor nastartovat.
- Po nastartování motoru ho nechte běžet přibližně 2 minuty na volnoběh motoru bez zařazeného převodového stupně.

- Varovný zvukový signál zazní, když otevřete dveře řidiče a klíč je v poloze ACC nebo LOCK.
- Nenechávejte klíč v poloze ACC nebo LOCK, když je motor vypnutý. Jinak se může vybit baterie.
- Nikdy netlačte (nesešlapate) plynový pedál během startování.



Upozornění

- Nepoužívejte startér více jak 10 sekund. (Startér se může poškodit).
- Aby jste předešli jakémukoli poškození startéru, dejte spínač zapalování do polohy LOCK a počkejte nejméně 10 sekund před tím, než znovu nastartujete motor.
- Nikdy neotáčejte klíčem do polohy LOCK nebo nevytahujte klíč zapalování ze spínače zapalování během jízdy. Volant se zablokuje a vy můžete skončit s vážnými zraněními.
- Nikdy nepoužívejte duplicitní klíče, které nebyly poskytnuty společností KG Mobility Corporation.
- Duplikát klíče se nemusí otočit zpět do polohy ON. Může to způsobit požár kvůli přetížení v elektrickém obvodu. Mimo to, motor se systémem imobilizéru nemůže být nastartovaný s duplikátem klíče.

- U vozidla s automatickou převodovkou (A/T) zatáhněte ruční (parkovací) brzdu a řadicí páku dejte do polohy P (parkování). Jinak se vozidlo může nečekaně pohnout a způsobit vážnou nehodu.
- Nepoužívejte spínač zapalování nebo jiné spínače během jízdy. Nebudete moct kontrolovat volant nebo vozidlo a můžete být vážně nebo i fatálně zraněný.
- Nedávejte zavazadla nebo jiný náklad okolo sedadla řidiče. Jakékoli takové předměty mohou bránit kontrole vašeho vozidla a mohou způsobit zranění.

Výměna baterie v REKES klíči

Když se provozní vzdálenost značně sníží nebo dálkové ovládání občas nefunguje, vyměňte baterii za novou.

Vnitřní obvod klíče dálkového ovládání je citlivý na statickou elektřinu. Pokud nejste seznámeni s výměnou baterie, nechte si ji vyměnit v autorizovaném servisu SsangYong.



Postup výměny:

- 1 Odstraňte kryt na zadní straně REKES klíče s použitím nejmenšího plochého šroubováku a dávejte pozor, aby jste ho nepoškodili.
- 2 Odstraňte zadní kryt a vyměňte baterii.



- 3 Použijte jen předepsanou baterii (CR2032). Přesvědčte se, že je baterie nainstalovaná správně (+/-).
- 4 Instalujte baterii v opačném pořadí jak při odstranění.



Upozornění

- Použijte jen předepsanou baterii. Jinak klíč dálkového ovládání nemusí správně fungovat.
- Přesvědčte se, že je baterie nainstalovaná správně (+/-).
- Zlikvidujte použitou baterii v souladu s místními pravidly.
- Ani REKES klíč a ani Smart klíč ne jsou úplně vodě odolné. Oprava nebo výměna poškozeného klíče kvůli vystavení vody (např. nápoj, vlhkost, atd.), nebude pokryta vaší zárukou.

Spínač START/STOP

Stav vypnutí OFF

Elektrina je vypnutá.



Indikátor je vypnutý.

- Do elektrických zařízení vozidla nejde proud.

⚠ Upozornění

- Pokud řadící páka není v poloze P (parkování), spínač START/STOP nemůže být v poloze OFF (elektrina ve vozidle vypnutá). Ani dveře vozidla není možno zamknout a není možno zapnout režim monitorování krádeže.

Poznámka

- Když je motor nastartovaný, zařadte řadící páku do polohy P (parkování) a vypněte motor stlačením spínače START/STOP.

Stav ACC

Lze používat některé elektrické zařízení.



Oranžový indikátor ACC se rozsvítí.

- Když je spínač START/STOP v poloze OFF, stiskněte spínač START/STOP raz bez stisknutí (sešlápnutí) brzdového pedálu.
- Ve vozidle je zapnutá elektrina a lze používat některé elektrické zařízení.

⚠ Upozornění

- Poloha ACC spínače START/STOP není poloha, když je motor nastartovaný. Dlouhé používání elektrického zařízení ve vozidle v této poloze může vybit baterii.

Stav zapnutí ON

Možno používat většinu elektrických zařízení.



Červený indikátor ON se rozsvítí.

- Když je spínač START/STOP v poloze OFF, stiskněte spínač START/STOP dvakrát bez stisknutí (sešlápnutí) brzdového pedálu.
- Ve vozidle je zapnutá elektrina a lze používat většinu elektrických zařízení.

⚠ Upozornění

- Poloha ON spínače START/STOP není poloha, když je motor nastartovaný. Dlouhé používání elektrického zařízení ve vozidle v této poloze může vybit baterii.
- Pokud systém Smart klíče nefunguje správně, indikátor blikne 5krát se spínačem START/STOP v poloze ON. Nechte si vaše vozidlo okamžitě zkontrolovat a provést servis v autorizovaném servisu SsangYong.

Stav připravenosti READY

Je možné nastartovat motor.



Zelený indikátor READY se rozsvítí.

- Toto je stav, když je řadící páka v poloze P (parkování) anebo N (neutrál) a brzdový pedál je stlačený (sešlápnutý) pro nastartování motoru.

⚠ Varování

- Motor lze nastartovat i po zařazení volicí páky do polohy N (neutrál). Pro vaši bezpečnost nastartujte motor až po zařazení volicí páky do polohy P (parkování).

Poznámka

- Po nastartování motoru indikátor READY zhasne.

Startování motoru

Když zařadíte řadicí páku do polohy P (parkování) anebo N (neutrál) a stisknete spínač START/ STOP a stiknete (sešlápnete) brzdový pedál, motor se Nastartuje.

Startování motoru

- 1 Nastupte do vozidla so Smart klíčem.
- 2 Zkontrolujte, zda si všichni cestující zapnuli bezpečnostní pásy.
- 3 Zkontrolujte, zda je zatáhnutá ruční (parkovací) brzda.
- 4 Vypněte všechny elektrické zařízení.
- 5 Zařadte řadicí páku do polohy P (parkování) anebo N (neutrál).
- 6 Sešlápněte brzdový pedál.
- 7 Zkontrolujte, zda indikátor stavu READY na spínači START/STOP svítí.
- 8 Pokud indikátor stavu READY svítí, nastartujte motor stisknutím spínače START/STOP.

Po nastartování motoru indikátor READY zhasne.

Varování

- **Motor možno nastartovat aj po zařazení řadicí páky do polohy N (neutrál). Pro vaši bezpečnost však motor startujte až po zařazení páky do polohy P (parkování).**

Poznámka

- **Vozidlo s naftovým motorem vyžaduje před nastartováním přehřátí, pokud je motor studený a s vozidlem lze odjet až po nahřátí motoru.**

Upozornění

- **Spínač START/STOP nedržte stisknutý, ani ho nestiskujte opakovaně, když se motor nedá nastartovat.**
- **Komunikace se systémem Smart klíče není dobrá na vrchu sedadla, kde je aktivovaná funkce vyhřívání, anebo na podlaze vozidla a okolo pedálu, takže rozpoznání Smart klíče může být ztížené.**
- **Pokud motor není možno nastartovat stisknutím spínače START/STOP, stiskněte spínač START/STOP přímo s použitím Smart klíče, anebo si nechte vaše vozidlo zkontrolovat a provést servis v autorizovaném servisu SsangYong.**
- **Když je spínač START/STOP v poloze ACC anebo ON a když se používá audio systém při nenastartovaném motoru, může se vybit baterie.**

Restartování motoru, když ho není možno nastartovat

Když je spínač START/STOP v poloze OFF, počkejte 10 sekund a potom opět stiskněte spínač START/STOP, abyste zabránili poškození nastartovaného motoru.

Startování motoru v zimě

Pokud stisknete spínač START/STOP se sešlápnutým brzdovým pedálem, když je motor studený, motor nenastartuje okamžitě a na přístrojovém panelu se rozsvítí indikátor žhavení (00).

Pokud sešlápnete brzdový pedál, když indikátor žhavení ještě nezhasl, motor se nastartuje až po zhasnutí indikátoru žhavení.

V případě velmi studeného počasí nastartujte motor pro hladké nastartování v následujícím pořadí:

- 1 Stiskněte spínač START/STOP dvakrát bez stisknutí (sešlápnutí) brzdového pedálu. Když je spínač START/STOP v poloze ON, indikátor žhavení na přístrojovém panelu se rozsvítí.
- 2 Počkejte několik sekund, dokud indikátor žhavení nezhasne a nastartujte motor se sešlápnutým brzdovým pedálem.

Poznámka

- Pokud je motor už předehřátý, indikátor žhavení se nemusí rozsvítit.
- Když je teplota chladicí kapaliny motoru nízká, předehřátí může trvat déle. Pokud je vnější teplota vzduchu vysoká, např. v létě, motor lze nastartovat okamžitě bez předehřátí.

Vypnutí motoru

Motor lze vypnout jen tehdy, když je řadící páka v poloze P (parkování) a brzdový pedál je stisknutý (sešlápnutý).

- 1 I po úplném zastavení vozidla držte brzdový pedál sešlápnutý.
- 2 Zařaďte řadící páku do polohy P (parkování).
- 3 Zatáhněte ruční (parkovací) brzdu.
- 4 Vypněte motor stisknutím spínače START/STOP a poté sundejte nohu z brzdového pedálu.

Zkontrolujte, zda je motor vypnutý a zda neexistují jiné abnormality a potom opusťte vozidlo se Smart klíčem.

Co je learning mód naftového motoru?

Learning mód vstříkovače paliva naftového motoru se zapne při jízdě anebo zastavení vozidla za účelem udržení optimálního stavu motoru.

Tento mód je provázený slabým hlukem a vibrací. Neznamená to však chybu v motoru.

Co je provozní zvuk samočistění motoru?

Když se motor po jízdě zastaví, systém vykoná proces čistění ventilu, kterým automaticky prochází nasávaný vzduch a výfukový plyn a určí se poloha.

Tehdy může zaznít provozní zvuk z motoru podle jeho stavu a samočistícího procesu. Toto není chyba ve vozidle.

Vypnutí motoru během jízdy (v případě nouze)

Pokud musíte vypnout motor v nouzové situaci, jako je např. nehoda anebo poškození vozidla během jízdy, stiskněte a podržte spínač START/STOP na tři sekundy anebo víc, anebo ho stiskněte třikrát v rámci 1,5 sekundy.

Motor se vypne a spínač START/STOP bude v poloze ACC.

Varování

- Motor během jízdy vypínejte jen v nouzové situaci, jako je např. nehoda anebo poškození vozidla. Jinak to může ztížit otáčení volantu a snížit výkon brzdy, což může být velmi nebezpečné.

Poznámka

- Pokud vozidlo dále jede i s nenastartovaným motorem, můžete ho opět nastartovat zařazením řadicí páky do polohy N (neutrál) a stlačením spínače START/STOP bez stisknutí (sešlápnutí) brzdového pedálu.

Bezpečnostní režim systému

Pokud dojde ke kritické chybě systému, anebo pokud hlavní elektrický a palivový systém motoru funguje abnormálně, systém se přepne na mód bezpečnosti, který chrání systém vozidla.

Pokud vozidlo přejde do módu bezpečnosti systému, varovná kontrolka motoru se může rozsvítit a výkon jízdy se může snížit, anebo se může vypnout motor.

Upozornění

- Pokud vozidlo přejde do bezpečnostního režimu systému, okamžitě zastavte vozidlo na bezpečném místě, vypněte motor a nechejte si vaše vozidlo odtáhnout do autorizovaného servisu SsangYong odtahovou službou a dejte si zkontrolovat a provést servis příslušného systému.
- Pokud jedete s vozidlem v módu bezpečnosti systému, otáčky motoru jsou fixní, což znemožňuje normální jízdu a motor by se měl vypnout. Další jízda s vozidlem může značně poškodit systém.

Upozornění pro používání spínače START/STOP

Varování

- Systém Smart klíče vám umožňuje nastartovat motor stisknutím spínače START/STOP se stisknutým (sešlápnutým) brzdovým pedálem. Je třeba dávat pozor, aby osoba, která nezná tento systém, tj. kontrolu motoru anebo v jiných situacích, zejména dítě, nenastartovala motor.
- Nikdy nestiskávejte spínač START/STOP během jízdy. Může to způsobit nebezpečnou situaci přerušením dodávky proudu.

Upozornění

- Ubezpečte se, abyste startovali motor so stisknutým (sešlápnutým) brzdovým pedálem.
- Při startování motoru nestiskávejte (nesešlapujte) rychlostní pedál.
- Když motor nejde nastartovat, počkejte 10 sekund anebo víc, aby startování nepoškodilo motor a potom opětovně nastartujte.
- Po nastartování motoru ho nechejte běžet na 1-2 minuty a potom můžete s vozidlem odjet. Po odjezdu jeďte pomalu cca 300 metrů pro hladkou rotaci motoru a jiných pohonných systémů v zimě.
- Pokud otevřete dveře a vystoupíte z vozidla se Smart klíčem a spínač START/STOP je v poloze ON, anebo když je motor nastartovaný, na přístrojovém panelu se objeví varovná správa a zazní varovný zvukový signál.
- Dávejte pozor zejména na to, abyste nenastartovali motor při prohlídce vozidla zvenku, zejména z prostoru motoru.
- Nepoužívejte Smart klíč, který není originální, ani repliku klíče.
- Komunikace se systémem Smart klíče není dobrá na vrchu sedadla, kde je aktivovaná funkce vyhřívání, anebo na podlaze vozidla a okolo pedálu, takže rozpoznání Smart klíče může být ztížené.

- Vozidlo je řízené různými elektronickými zařízeními. Pokud připojíte a používáte zařízení, které vysílá rádiové vlny anebo elektromagnetické vlny blízko Smart klíče anebo vozidla, může to způsobit chybu v různých systémech řízení vozidla.
- Pokud ovládáte spínač START/STOP, zatímco je chytrý telefon umístěn v blízkosti Smart klíče nebo nabíjíte baterii chytrého telefonu prostřednictvím zásuvky ve vozidle, může se stát, že motor občas nenastartuje.

Klíč dálkového ovládání a klíč zapalování



A Nouzové tlačítko

Funkce nouzového tlačítka (stisknout a podržet)

Pokud stisknete a podržíte toto tlačítko výstražné světlo zabliká přibližně na 1 sekundu a varovný zvukový signál zazní přibližně na 30 sekund.

Funkce nouzového tlačítka se zastaví jen tehdy, když stisknete nouzové tlačítko na klíči dálkového ovládání.

NOUZOVÉ TLAČÍTKO (EU)

(Funkční pouze pokud je vložený klíč zapalování)

B Tlačítko zamknutí dveří

Zamknutí (krátké stisknutí)

Když krátce stisknete toto tlačítko, všechny dveře a výklopné zadní dveře jsou zamknuty a mód ochrany proti krádeži je aktivovaný.

Když se zapne systém ochrany proti krádeži, výstražná světla bliknou dvakrát. Pokud však opět stisknete toto tlačítko během 4 sekund, výstražná světla bliknou dvakrát a výstražný zvukový signál zazní jedenkrát.



Upozornění

- Na aktivaci módu ochrany proti krádeži, klíč zapalování musí být odstraněn ze spínače zapalování, všechny dveře včetně výklopných zadních dveří a kapoty motoru musí být úplně zavřené. Pokud stisknete toto tlačítko když jsou výklopné zadní dveře nebo kapota motoru otevřeny, dveře budou zamknuty, ale mód ochrany proti krádeži nebude aktivovaný. V takovém případě, když zavřete otevřené výklopné zadní dveře nebo kapotu motoru, mód ochrany proti krádeži bude automaticky aktivovaný a výstražné světlo zabliká dvakrát.
- Aby jste předešli poškození REKES klíče, nevystavujte klíč vysoké teplotě nebo klíč nenamočte.
- Když jsou dveře zamčeny s použitím REKES klíče, přesvědčte se, že zkontrolujete, zda jsou bezpečně zamčeny včetně výklopných zadních dveří, aby jste zabránili krádeži.
- Pokud zůstane jeden REKES klíč v otvoru klíče zapalování, dveře nemohou být zamčeny s použitím jiného REKES klíče.

Poznámka

- Pro postup nastavení automatického sklopení vnějších zpětných zrcátek, viz Kapitulu 4.
- Pro zamčení dveří řidiče s použitím klíče zapalování platí to samé.

C Tlačítko odemknutí dveří

Odemknutí (krátké stisknutí)

- Když krátce stisknete toto tlačítko, všechny dveře a výklopné zadní dveře jsou odemčeny a mód ochrany proti krádeži je deaktivovaný.
- Vnější zpětná zrcátka jsou odklopena tak jak je zvolené automatické sklopení.
- Když je mód ochrany proti krádeži deaktivovaný, výstražné světlo zabliká jednou.
- Když nejsou dveře, výklopné zadní dveře nebo kapota motoru otevřeny do 30 sekund po odemčení dveří s použitím REKES klíče (klíč zapalování) v módu ochrany proti krádeži, všechny dveře se automaticky zamknou a výstražné světlo zabliká dvakrát a varovný zvukový signál zazní jednou. (změna módu ochrany proti krádeži)

Poznámka

- Pro postup nastavení automatického sklopení vnějších zpětných zrcátek, viz Kapitola 4.

Krátké stisknutí tlačítka ODEMKNUTÍ

- Dveře včetně výklopných zadních dveří jsou odemčeny a mód ochrany proti krádeži je deaktivovaný.
- Vnější zpětná zrcátka se automaticky odklopí (spínač sklopení/odklopení vnějších zpětných zrcátek není stisknutý).
- Výstražné světlo zabliká jednou a varovný zvukový signál zazní dvakrát oznamuje, že mód ochrany proti krádeži je deaktivovaný.

Poznámka

- **Informace o nastavení funkce AUTO sklopení/odklopení vnějších zpětných zrcátek viz kapitola 4 „Spínač sklopení/odklopení vnějších zpětných zrcátek“.**



Použití mechanického klíče:

Stiskněte tlačítko. Mechanický klíč se automaticky odklopí.

Složení mechanického klíče:

Stiskněte tlačítko a zatlačte klíč do jeho otvoru.



Upozornění

- Klíč se může zlomit když ho sklápíte bez stlačení tlačítka.



Upozornění

- Klíč dálkového ovládání nefunguje v případě následujících podmínek.
 - Když je klíč ve spínači zapalování.
 - Když jste příliš daleko od vozidla (víc jak 10 m).
 - Když je vybitá baterie v klíči dálkového ovládání.
 - Když je vaše vozidlo za jiným vozidlem nebo překážkou.
 - Ve velmi chladném počasí.
- Klíč dálkového ovládání se může lehce poškodit vlhkostí nebo teplem. Přesvědčte se, že je klíč bokem od nich.
- Operační rozsah se může měnit v závislosti od podmínek okolí. Klíč dálkového ovládání se doporučuje používat 10 m od vašeho vozidla.
- Klíč dálkového ovládání nemusí fungovat kvůli jiným rádiovým vlnám, v případě následných podmínek. V takových případech otevřete dveře použitím klíče a otvoru pro klíč ve dveřích.
 - V místech blízko policejní stanice, vládního úřadu, vysílací stanice, vojenské základny, přenosové věže, letiště a přístavu.
 - Když máte klíč dálkového ovládání u rádia nebo mobilního telefonu.
 - Když je u vašeho vozidla použitý jiný klíč dálkového ovládání.



Upozornění

- Když váš klíč dálkového ovládání nefunguje správně, dejte si systém zkontrolovat u autorizovaném servisu SsangYong.
- Manipulace s výklopnými zadními dveřmi nespustí alarm ochrany proti krádeži ani v režimu ochrany proti krádeži.

Když je klíč dálkového ovládání ztracený

Při ztrátě jednoho z klíčů dálkového ovládání a zakoupení nového klíče dálkového ovládání přineste druhý starý klíč k nejbližšímu prodejci SsangYong nebo do autorizovaného servisu SsangYong a nechte jej překódovat. V opačném případě nebude starý klíč fungovat.

Aby jste zabránili ukradnutí ztraceného klíče, okamžitě udělejte registraci nového klíče, když ztratíte klíč.



Upozornění

- Když ztratíte váš klíč, musíte nahradit celý set klíčů, aby jste zabránili krádeži.

Interiérové světlo ON

Pokud je spínač interiérového světla na konzole nad hlavou v poloze DOOR (DVEŘE), přední a střední interiérové světla se zapnou na 30 sekund když stisknete tlačítko odemknutí na klíči dálkového ovládání. Světla se okamžitě vypnou když se stiskne tlačítko dálkového zamknutí.

Funkce bočního světla

Boční světla na spodní části krytu vnějšího zpětného zrcátka zasvítí na 30 sekund když odemknete dveře se Smart klíčem nebo když otevřete dveře řidiče po změně polohy na OFF z polohy ON tlačítkem motoru START/STOP. Světla se okamžitě vypnou když stisknete tlačítko zamknutí dveří nebo nastartujete motor.

Když se přiblížíte k vozidlu se Smart klíčem, rozsvítí se boční přístupové světlo.

Smart klíč*

Smart klíč je zařízení, které je určeno k zamykání/odemykání dveří a startování motoru jen tím, že jej máte u sebe.

Běžné funkce klíče dálkového ovládání jsou k dispozici použitím tlačítek na Smart klíči.



A Krátké stisknutí tlačítka LOCK (zamykání dveří)

- Všechny dveře a výklopné zadní dveře jsou zamčeny a systém ochrany proti krádeži je zapnutý.
- Vnější zpětná zrcátka se automaticky sklopí (spínač sklopení/odklopení vnějších zpětných zrcátek není stisknutý).
- Výstražná světla bliknou dvakrát a zvukový signál zazní jednou, to znamená, že systém ochrany proti krádeži je zapnutý.

Poznámka

- Informace o nastavení funkce AUTO sklopení/odklopení vnějších zpětných zrcátek viz kapitola 4 „Spínač sklopení/odklopení vnějších zpětných zrcátek“.

! Upozornění

- Aby jste mohli zapnout systém ochrany proti krádeži, všechny dveře včetně kapoty motoru musí být zavřené. Zamknutí dveří Smart klíčem s otevřenou kapotou motoru zamkne jen dveře a nezapne systém ochrany proti krádeži. Pokud zavřete kapotu motoru po zamknutí dveří Smart klíčem, výstražné světlo blikne dvakrát a zvukový signál zazní jednou, to znamená, že systém ochrany proti krádeži je zapnutý.
- Zamknutí dveří tlačítkem LOCK na Smart klíči není možné tehdy, když je spínač zapalování v poloze ACC/ON, nebo když je motor nastartovaný.
- To, zda jsou výklopné zadní dveře otevřené nebo zavřené, nemá na přepnutí do režimu ochrany proti krádeži žádný vliv.

B Krátké stisknutí tlačítka ODEMKNUTÍ

- Dveře včetně výklopných zadních dveří jsou odemčeny a mód ochrany proti krádeži je deaktivovaný.
- Vnější zpětná zrcátka se automaticky odklopí (spínač sklopení/odklopení vnějších zpětných zrcátek není stisknutý).
- Výstražné světlo zabliká jednou a varovný zvukový signál zazní dvakrát oznamuje, že mód ochrany proti krádeži je deaktivovaný.

Poznámka

- Informace o nastavení funkce AUTO sklopení/odklopení vnějších zpětných zrcátek viz kapitola 4 „Spínač sklopení/ odklopení vnějších zpětných zrcátek“.

C Nouzové tlačítko (Typ B)

- Když stisknete a podržíte tlačítko, výstražné světlo zabliká a zvukový signál zazní na 30 sekund.
- Chcete-li alarm proti krádeži deaktivovat, znovu stiskněte a podržte nouzové tlačítko.

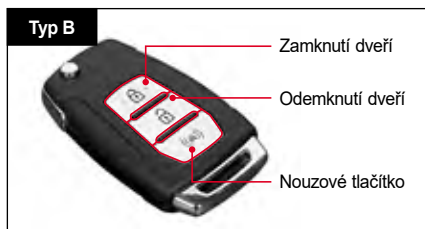

Tlačítko	Krátke stiskněte	Dlouze stiskněte
Zamknutí dveří	Zamknutí dveří	-
Odemknutí dveří	Odemknutí dveří (když je bezpečnostní ODEMKNUTÍ vypnuto, odemknuté jsou jen dveře řidiče)	-
Typ B	Nouzové tlačítko	Nouzové tlačítko (ZAP/VYP)

⚠ Upozornění

- Abyste zabránili poškození Smart klíče, vyhněte se místům s vysokou teplotou a vysokou vlhkostí.
- Po zamknutí dveří Smart klíčem vždy zkontrolujte, zda jsou dveře a zadní výklopné dveře zamčené. Pokud nejsou dveře zamčené, může dojít k odcizení samotného vozidla nebo vašich osobních věcí ve vozidle.
- Pokud ztratíte klíč, nebudete moci otevřít dveře a nastartovat motor. Pokud nemáte náhradní klíč, nechte si vozidlo odtáhnout k prodejci SsangYong nebo do autorizovaného servisu SsangYong, kde provedou servis. Proveďte i příslušné kroky k tomu, aby nedošlo k odcizení vozidla a vašich osobních věcí ve vozidle.
- Po vystoupení z vozidla vždy zkontrolujte, zda je spínač zapalování ve vypnuté poloze a zda máte u sebe registrovaný Smart klíč.
- Mějte u sebe pouze jeden Smart klíč.
- Pokud Smart klíč, který byl použitý naposledy, zůstal ve vozidle a vozidlo jste uzamkli jiným registrovaným klíčem, dveře budou řádně zamknuté, ale klíč ve vozidle budete moci použít až po dalším nastartování. Jedná se o ochranu proti krádeži.

Další funkce Smart klíče*

Smart automatické uzamčení dveří (automatické zavření)



Pokud odejdete od vozidla do určité vzdálenosti a budete mít u sebe Smart klíč, přičemž všechny dveře včetně výklopných zadních dveří budou zavřené, všechny dveře včetně výklopných zadních dveří budou uzamčeny a zapne se systém ochrany proti krádeži.

Pokud se za stejných podmínek zdržíte v oblasti detekce klíče 1 minutu nebo déle, aktivuje se funkce automatického zamykání pro ochranu proti krádeži.

Výstražná světla bliknou dvakrát a zvukový signál zazní jednou, to znamená, že systém ochrany proti krádeži je zapnutý.

Poznámka

- Informace o nastavení ovládání AUTO sklopení/odklopení vnějších zpětných zrcátek jsou uvedeny v kapitole 4 „Spínač ovládání vnějších zpětných zrcátek“.

Aktivace funkce inteligentního automatického zamykání dveří (aktivace z přístrojového panelu)

• Supervizorový typ

Poklepejte na **Nastavení vozidla** → **Dveře/Výklopné zadní dveře** → **Smart automatické uzamčení dveří** (v uživatelských nastaveních) na přístrojovém panelu.

• Standardní typ

Poklepte na **Dveře/Výklopné zadní dveře** → **Smart automatické uzamčení dveří** (v uživatelských nastaveních) na přístrojovém panelu.

Aktivace funkce smart automatického uzamčení dveří (Aktivace Smart klíčem)

- 1 Když je spínač START/STOP v poloze ON, stisknete spínač varovné kontrolky. Varovná kontrolka se rozsvítí.
- 2 Třikrát po sobě během 2 sekund stisknete tlačítko zamknutí dveří na smart klíči.

⚠ Varování

- Pokud je smart klíč v palubní desce nebo v zavazadlovém prostoru s aktivovaným inteligentním (smart) zamykáním dveří AUTO LOCK, nemusí se zadní výklopné dveře otevřít aktivací inteligentního zamykání dveří AUTO LOCK. Smart klíč neukládejte do palubní desky (zavazadlového prostoru) s aktivovaným systémem Smart Door AUTO LOCK.

⚠ Upozornění

- Detekce Smart klíče se může měnit v závislosti na rychlosti chůze a okolního prostředí.
- Když použijete funkci uzamčení dveří smart AUTO lock a uvidíte bliknout výstražné světlo (dvakrát) a uslyšíte zvukový signál (jednou), vždy zkontrolujte, zda jsou dveře a výklopné zadní dveře zamknuté.
- Pokud je jakýkoli Smart klíč ponechán uvnitř vozidla, smart automatické uzamčení dveří není aktivováno.
- Po úplném vybití baterie Smart klíče se funkce automatického zamykání dveří automaticky vypne. Proto byste měli po výměně baterie ve Smart klíči obnovit nastavení vozidla na přístrojovém panelu.



Upozornění

- Když se řidič, který má u sebe Smart klíč, přiblíží k výklopným zadním dveřím, přičemž funkce uzamčení dveří smart AUTO lock je vypnuta, funkci uzamčení dveří smart AUTO lock je možné aktivovat.
- Pokud systém nemůže detekovat platný Smart klíč z důvodu jiných okolností, včetně rušení okolním vlnovým polem nebo nízkého napětí baterie, nemusí se funkce automatického zamykání dveří aktivovat. Před opuštěním vozidla vždy zkontrolujte, zda jsou dveře uzamčeny.

Zamykání/odemykání dveří spínačem na klíce dveří

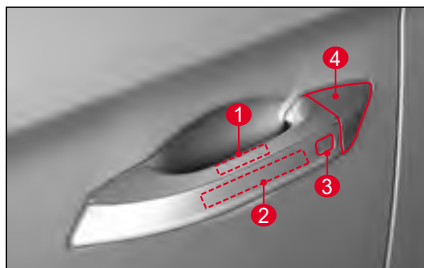

- 1 Dotykový senzor kliky dveří (odemknutí)
- 2 Vnější anténa
- 3 Dotykový senzor kliky dveří (zamknutí)
- 4 Kryt otvoru pro nouzový klíč

Zamykání dveří dotykovým senzorem

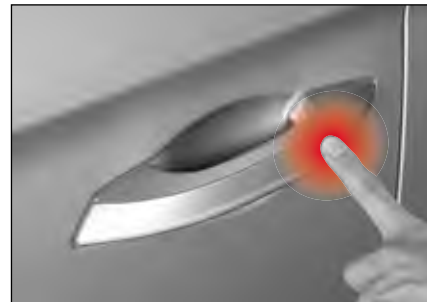

- 1 Zůstaňte v oblasti vnější antény u vozidla (cca 1,5 m) a mějte u sebe Smart klíč.
 - 2 Když jsou všechny dveře a výklopné zadní dveře zavřené, dotkněte se jemně dotykového senzoru na klíce dveří u sedadla řidiče (zamknuté) (1).
- Po dotknutí, ověření platného Smart klíče (detekce platného Smart klíče) v oblasti vnější antény vozidla se uskuteční přibližně za 1 sekundu.
 - Když je ověření Smart klíče dokončené, všechny dveře a výklopné zadní dveře jsou zamknuty.
 - Když je aktivován režim monitorování krádeže, výstražná kontrolka dvakrát blikne a jednou zazní varovný zvukový signál.

Poznámka

- Ověření Smart klíče trvá nějakou dobu. Pokud ho použijete velmi rychle, příslušný systém nemusí fungovat.
- Odemknutí dotykovým senzorem nefunguje přibližně 3 sekundy po zamknutí dveří použitím dotykového senzoru.
- V některém z následných případů nemusí být dveře zamčeny i když jste se dotkli dotykového senzoru.
 - Když se pokusíte zamknout dveře se Smart klíčem ve vozidle.
 - Když je spínač START/STOP v poloze ACC nebo ON nebo když je motor nastartovaný.
 - Když jsou některé dveře otevřené.

Odemykání dveří dotykovým senzorem

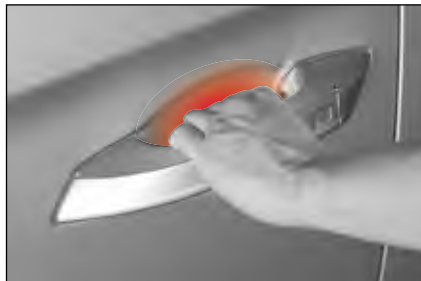

- 1 Zůstaňte v oblasti vnější antény u vozidla (cca 1,5 m) a mějte u sebe Smart klíč.
- 2 Dotkněte se dotykového senzoru kliky dveří sedadla řidiče (odemknutí), (2) stačí se ho jemně dotknout.
 - Po dotknutí, ověření platného Smart klíče (detekce platného Smart klíče) v oblasti vnější antény vozidla se uskuteční přibližně za 1 sekundu.
 - Po dokončení autentizace Smart klíče se odemknou pouze dveře u řidiče.
 - Když je zrušen režim monitorování krádeže, výstražné světlo jednou blikne a dvakrát zazní varovný zvukový signál.
- 3 Pomalu zatáhněte za kliku dveří a otevřete dveře u sedadla řidiče.

Poznámka

- Ověření Smart klíče může chvíli trvat. Pokud rychle zatáhněte za kliku dveří, příslušný systém nemusí fungovat.
- Dotykový senzor zámku nefunguje přibližně 1 sekundu po odemknutí dveří pomocí dotykového senzoru.
- Pokud máte u sebe platný Smart klíč, ovládáním dotykového snímače na klice dveří s výjimkou kliky dveří u řidiče odemkne všechny dveře, i když je povolena funkce bezpečnostního odemykání.

Upozornění k používání systému Smart klíče (dotykový senzor)



Varování

- Ujistěte se, že máte Smart klíč vždy u sebe. Když opouštíte vozidlo a/nebo zamykáte všechny dveře, nikdy nenechávejte Smart klíč nikde uvnitř vozidla. V takovém případě může dojít k uzamčení vozidla.
- Neopouštějte vozidlo se Smart klíčem ve vozidle, když je ve vozidle osoba (zejména dítě), která neovládá systém vozidla. Stisknutím spínače START/STOP se sešlápnutým brzdovým pedálem, když je Smart klíč ve vozidle, nastartuje motor. Může nastat i jiná situace s řízením vozidla. V takovém případě může dojít k vážné nehodě. Proto dávejte vždy pozor.



Upozornění

Když Smart klíč nefunguje, nebo není rozpoznán

- Pokud zamknete dveře pomocí Smart klíče zvenčí vozidla nebo dotykovým senzorem na klice dveří, zatímco je ve vozidle přítomen jiný Smart klíč, funkce Smart klíče (včetně funkce dálkového ovládní) aktivovaná pouhým přenášením Smart klíče se dočasně ztratí (zazní výstražný zvukový signál).

- Chcete-li obnovit původní funkci, deaktivujte režim monitorování krádeže vozidla pomocí Smart klíče z vnější strany vozidla nebo pomocí dotykového senzoru na klice dveří.
- Když je ve vozidle na místě, kde se vysílají nebo přijímají silné radiové vlny, pokud je vozidlo vybaveno dvousměrným radiovým nebo jiným vysílacím nebo přijímacím systémem, nebo pokud se u blízkého vozidla používá Smart klíč, systém Smart klíče nemusí fungovat normálně.
- Rozpoznání Smart klíče může být obtížnější v slepém bodě nad sedadly, kde se aktivuje funkce vyhřívání, nebo na dláždě vozidla a kolem pedálů, takže systém Smart klíče nemusí fungovat. V takovém případě odnesete Smart klíč nebo dejte Smart klíč na jiné místo.
- Pokud motor nelze nastartovat a Smart klíč je ve vozidle, nebo jej máte u sebe, nastartujte motor stisknutím tlačítka START/STOP přímo Smart klíčem.

Použití Smart klíče

- Mějte u sebe pouze jeden Smart klíč.
- Uložte si každý Smart klíč samostatně. Když zamykáte dveře použitím dotykového senzoru LOCK na klice dveří místo tlačítka zamčení dveří na Smart klíči, dávejte pozor, abyste nenechali Smart klíč ve vozidle.
- I když odejdete z vozidla pouze na krátkou dobu, vypněte motor a vezměte s sebou Smart klíč. Nenechávejte náhradní Smart klíč ve vozidle. Může to vést ke krádeži vozidla nebo k nesprávné funkci.

- Pokud máte 2 Smart klíče od společnosti KG Mobility Corporation na jednom kroužku, může to způsobit vadné fungování systému Smart klíče, nebo motor nemusí nastartovat.

Fungování Smart klíče

- Když zamknete dveře jiným Smart klíčem a předtím použitý Smart klíč je ve vozidle, dveře lze zamknout normálně, ale motor se nedá nastartovat klíčem ve vozidle, pokud jej normálně nepoužijete ještě jednou. Tohle je bezpečnostní systém, který zabraňuje krádeži.
- Dávejte pozor, aby se do Smart klíče nedostala voda nebo tekutina. Dávejte pozor, protože Smart klíč není plně vodě odolný a když se doněkud dostane vlhkost nebo voda, může způsobit chybu, která není pokryta zárukou.
- Elektronické systémy v Smart klíči jsou zranitelné vlhkostí nebo teplem, takže když položíte Smart klíč na místo s vysokou vlhkostí nebo vysokou teplotou, může to způsobit zlyhání funkce.
- Pokud Smart klíč ztratíte, nemůžete otevřít dveře ani nastartovat motor. Nemáte-li náhradní Smart klíč, musíte odtáhnout vaše vozidlo do autorizovaného servisu SsangYong. V případě ztráty Smart klíče může dojít k odcizení vozidla nebo věcí z něj, proto opatření proveďte okamžitě.

Použití ovládání dotykového senzoru na klíce dveří

- Cizí osoba může v rozsahu fungování Smart klíče odemknout dveře použitím dotykového senzoru. Buďte opatrní kvůli krádeži předmětů z vozidla.
- Nepoužívejte zamknutí/odemknutí dveří dotykovými senzory najednou. Pokud to uděláte, může to způsobit chybu v systému a senzory nemusí fungovat.
- Po zamknutí nebo odemknutí dveří, dotykový senzor nefunguje nějakou dobu. Později to bude fungovat.
- Dotykový senzor nemusí fungovat pokud máte na sobě hrubé rukavice. Dejte si rukavice dolu a dotykový senzor bude fungovat.
- Dotykový senzor může být aktivovaný na myčce (stříkání pod silným tlakem během umývání vozidla, atd.), silným deštěm nebo silným proudem vody.
- Pokud je cizí materiál (voda, prach, atd.) na vnitřním povrchu kliky dveří, může to mít vliv na detekci uskutočněnou dotykovým senzorem a dotykový senzor nemusí normálně fungovat.
- Pokud dotykový senzor nefunguje, utřete povrch dotykového senzoru použitím čisté látky. Pokud dotykový senzor nefunguje po utření povrchu, navštivte prodejce SsangYong nebo autorizovaný servis SsangYong a dejte si vaše vozidlo zkontrolovat.

Zamykání/odemykání dveří spínačem na klíce dveří (Typ B)

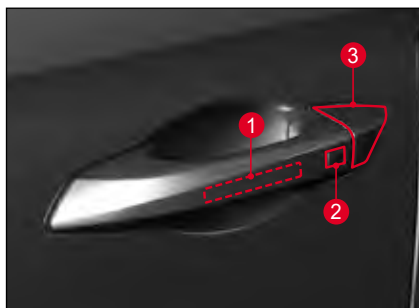

- 1 Vnější anténa
- 2 Tlačítko zamknutí/odemknutí na dveřích
- 3 Otvor na mechanický klíč

Uzamčení spínačem madla na dveřích

- 1 Zůstaňte v oblasti vnější antény při vozidle (cca 1 m) a mějte u sebe Smart klíč.
 - 2 Stiskněte tlačítko zamčení/odemčení dveří (2), když jsou všechny dveře a výklopné zadní dveře zavřené.
 - 3 Všechny dveře a zadní výklopné dveře jsou zavřené.
 - Když je aktivován mód monitorování krádeže, varovné světlo blikne dvakrát a varovný zvukový signál zazní jednou.
 - Pokud je tlačítko sklopení/odsklopení vnějšího zpětného zrcátka v neutrální poloze, je vnější zpětné zrcátko sklopené.
- ☞ Viz „Sklopění/odklápění vnějšího zpětného zrcátka“ (str. 3-48)

Poznámka

- Pokud je spínač zapalování v poloze ACC nebo ON nebo je nastartovaný motor, není možné zamknout dveře tlačítkem zamykání/odemykání dveří.

Poznámka

Stisknutím tlačítka uzamčení /odemčení se dveře nezamknou v následujících případech:

- Když se pokusíte zamknout dveře se Smart klíčem v kabině.
- Spínač zapalování je v poloze ACC/ON nebo běží motor
- Jakékoli dveře jsou otevřené



Upozornění

- Po vystoupení z vozidla vždy zkontrolujte, zda je spínač zapalování ve vypnuté poloze a zda máte u sebe registrovaný Smart klíč.
- Mějte u sebe pouze jeden Smart klíč.
- Pokud Smart klíč, který byl použitý naposledy, zůstal ve vozidle a vozidlo jste uzamkli jiným registrovaným klíčem, dveře budou řádně zamknuté, ale klíč ve vozidle budete moci použít až po dalším nastartování. Jedná se o ochranu proti krádeži.

Spínač odemknutí na vnější klíče (bezpečnostní ODEMKNUTÍ vypnuté)

- 1 Zůstaňte v oblasti dosahu vnější antény vozidla (cca 1 m) a mějte u sebe Smart klíč.
- 2 Stiskněte tlačítko LOCK/UNLOCK na vnější klíče předních/zadních dveří.
- 3 Výstražná světla jednou bliknou a dvakrát zazní zvukový signál, což znamená, že jsou všechny dveře včetně zadních dveří odemčené. Zatáhněte za páčku a otevřete dveře.



Upozornění

- Když jsou dveře odemčeny s použitím této funkce, kdokoli v rámci aktivační oblasti Smart klíče může otevřít dveře. Dávejte si pozor na krádež.

Upozornění při použití Smart klíče



Upozornění

- Pokud zamknete dveře stisknutím tlačítka zamykání na vnější klíče dveří nebo Smart klíčem zvenčí vozidla, když je jiný Smart klíč uvnitř kabiny, funkce Smart klíče dostupné pouhým nošením u sebe včetně funkce dálkového ovládání budou dočasně deaktivovány (ozve se zvukové znamení). Chcete-li funkce obnovit, deaktivujte systém ochrany proti krádeži stisknutím tlačítka na vnější klíče dveří nebo na Smart klíči.
- Pokud motor nenastartujete pomocí Smart klíče v kabině nebo jeho nošením, nastartujte motor přiložením Smart klíče ke spínači zapalování a stisknutím spínače.
- Smart klíč nemusí fungovat, pokud je vozidlo v oblasti se silnými elektrickými vlnami nebo šumem, vozidlo je vybaveno vlnovým/vysílacím zařízením třetí osoby, nebo pokud blízko stojící vozidlo používá Smart klíč.
- Pokud je Smart klíč umístěn v blízkosti plynového/brzdového pedálu, na podlaze vozidla nebo na sedáku sedadla vybaveného vyhříváním vodičem, nemusí být klíč detekován. V takovém případě noste Smart klíč v kapse nebo jej umístěte na jiné místo v kabině.

Upozornění

- Další Smart klíče na stejném kroužku mohou způsobit chybu, nebo motor nemusí nastartovat.
- Uložte si každý Smart klíč samostatně, a v kabině by neměly být žádné Smart klíče, když se dveře vozidla zamykají tlačítkem LOCK na vnější klíce dveří.
- Pokud je Smart klíč v kabině, můžete motor nastartovat stisknutím spínače zapalování se sešlápnutým brzdovým pedálem. Nenechávejte jiné osoby, které nepoznají systém, zejména děti, se Smart klíčem v zaparkovaném vozidle. Motor může náhle nastartovat, nebo vozidlo může být nepravděpodobně ovládané. To může mít za následek vážnou nehodu.
- Pokud opouštíte vozidlo i na velmi krátkou dobu, vždy vypněte zapalování, noste Smart klíč v kapse a nenechávejte náhradní klíč ve vozidle. V opačném případě může dojít k odcizení vozidla včetně ceností nebo k závadám.
- Dbejte na to, aby se do Smart klíče nedostala voda nebo jiná kapalina. V opačném případě může dojít k selhání Smart klíče a na toto selhání se nevztahuje záruka.
- Pokud ztratíte klíč, nebudete moci nastartovat motor. Kontaktujte nejbližšího prodejce SsangYong nebo autorizovaný servis SsangYong.

Použití nouzového klíče (Smart klíč)*

Jak vysunout/zasunout nouzový klíč



- Vysuňte nouzový klíč stisknutím tlačítka pro nouzový klíč.
- Chcete-li sklopit nouzové tlačítko, stiskněte a podržte toto tlačítko.

Upozornění

- Pokud se pokusíte sklopit klíč bez stisknutí tlačítka, může dojít k poškození nouzového klíče.

ZAMKNUTÍ/ODEMKNUTÍ dveří nouzovým klíčem

Dodržujte pokyny pro postupy zamknutí/odemknutí dveří a v případě nouze vytáhněte kryt kliky dveří řidiče.

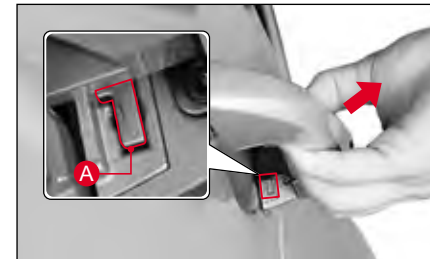

- 1 Vytáhněte kryt kliky dveří řidiče ve směru šipky, aby jste se dostali k otvoru páky uvolnění krytu nouzového klíče (A).



- 2 Zasuňte nouzový klíč nebo plochý šroubovák (A) do uvolňovací páčky otvoru krytu nouzového klíče a zatlačte na páčku (A).



Upozornění

- Dávejte pozor, abyste nepoškrábali panel dveří nebo neztratili sejmutý kryt kliky.



- 3 Současně při stlačení páčky (A) zatlačte na horní stranu krytu a sejměte jej.



- 4 Zasuňte nouzový klíč do otvoru pro klíč a otáčením proti směru hodinových ručiček dveře zamkněte/odemkněte.

Poznámka

- Pokud není stisknutý spínač sklopení/ odklopení vnějšího zpětného zrcátka, systém ochrany proti krádeži nebude fungovat a boční zrcátka se odklopí.

Vybitá baterie Smart klíče

Startování motoru pomocí Smart klíče s vybitou baterií

Otevírání/zavírání dveří: Pokud nemůžete zamknout/odemknout dveře použitím Smart klíče, protože baterie je vybita, nebo z důvodu interference vln, na zamčení/odemčení dveří použijte nouzový klíč, jak je znázorněno níže.

Nastartování motoru: Pokud nemůžete nastartovat motor ani tehdy, když je Smart klíč ve vozidle z důvodu vybité baterie nebo vlnové interference, můžete nastartovat motor Smart klíčem tak, jak to vidíte na obrázku.

Po zamčení nebo odemčení dveří jedním shora uvedených způsobů vyměňte baterii, nebo zkontrolujte Smart klíč.



Zasuňte nouzový klíč do otvoru pro klíč a otáčením ve směru hodinových ručiček dveře odemkněte.

Poznámka

- Pokud je systém ochrany proti krádeži vozidla zapnutý, zazní varovný zvukový signál.



Přiložte konec Smart klíče ke spínači zapalování a stiskněte jej, přičemž zároveň sešlápněte brzdový pedál s řadicí pákou v poloze P (parkování) nebo N (neutrál). Pokud byl varovný zvukový signál aktivovaný, přestane znít.

Poznámka

- Pokud po nastartování motoru otevřete dveře, když je baterie ve Smart klíči vybitá, zobrazí se varovná zpráva „No smart key inside vehicle“ (Ve vozidle není Smart klíč). Zpráva zmizí, pokud vypnete zapalování a poté znovu nastartujete motor.

Výměna baterie v Smart klíči

Pokud se provozní dosah vašeho Smart klíče dramaticky sníží, nebo pokud Smart klíč občas nefunguje, vyměňte baterii ve Smart klíči. Vnitřní okruh Smart klíče může přerušit statická elektřina. Proto pokud máte pochybnosti o tom, zda umíte vyměnit baterii, navštivte prodejce SsangYong nebo autorizovaný servis SsangYong.

Typ A



Typ B



Upozornění

- Používejte jen specifikovanou baterii. Pokud použijete baterii s rozměry, které nejsou originální, Smart klíč nemusí fungovat správně z důvodu nevhodného kontaktu.
- Nezaměňujte polaritu.
- Použité baterie musí být zlikvidovány v souladu s místními předpisy.
- Smart klíč není vodotěsný. Na poškození klíče v důsledku působení vody či jiných kapalin (např. nápojů, vlhkosti apod.) se nevztahuje záruka.



- 1 Odstraňte kryt na zadní straně Smart klíče pomocí nejmenšího plochého šroubováku a dávejte pozor, abyste kryt nepoškrábali.



Specifikace **Jedna baterie (CR2032)**

- 2 Odstraňte zadní kryt a vymeňte baterii.
- 3 Vložte baterii (jedna baterie - CR2032), která splňuje specifikace, s dodržáním správné polarity.
- 4 Montáž proveďte opačným postupem než při demontáži.

Standardní typ

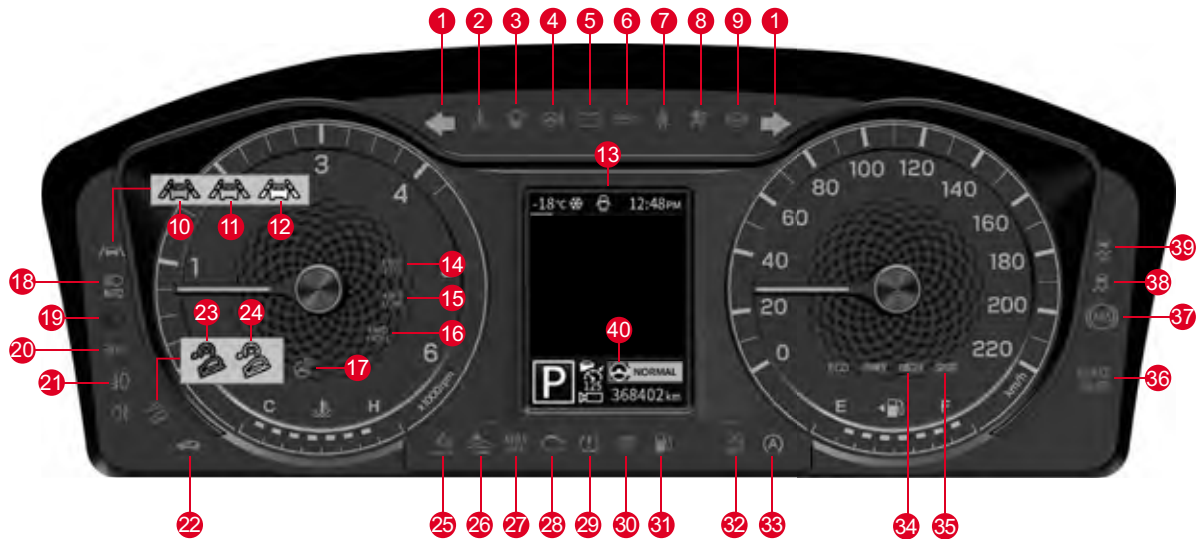

- 1 Signál změny směru (směrovka)/varovná výstražná kontrolka
- 2 Varovná kontrolka přehřátí motoru
- 3 Varovná kontrolka odlučovače vody
- 4 Kontrolka elektrického posilovače řízení (EPS) (kontrolka SSPS)
- 5 Kontrolka nabíjení
- 6 Kontrolka tlaku motorového oleje
- 7 Kontrolka upozornění na zapnutí bezpečnostního pásu
- 8 Kontrolka airbagu
- 9 Kontrolka upozornění na skřípnutí rukou
- 10 Indikátor zapnutí LKA (LDW) (zelená)
- 11 Kontrolka LKA (LDW) (žlutá)
- 12 Kontrolka LKA (LDW) PŘIPRAVEN (bílá)
- 13 Varovná kontrolka otevřených dveří
- 14 Varovná kontrolka 4WD CHECK
- 15 Varovná kontrolka 4WD LOW
- 16 Varovná kontrolka 4WD HIGH
- 17 Indikátor vyhřívání volantu ZAPNUTO
- 18 Indikátor SHB (inteligentních dálkových světel)
- 19 Indikátor dálkových světel
- 20 Indikátor zapnutého osvětlení
- 21 Indikátor zapnutého předního mlhového světla
- 22 Varovná kontrolka imobilizéru/Smart klíče
- 23 Kontrolka HDC (červená)
- 24 Indikátor zapnutí HDC (zelená)
- 25 Kontrolka systému močovin (SCR)
- 26 Varovná kontrolka AEBS
- 27 Indikátor AEBS OFF
- 28 Varovná kontrolka kontroly motoru CHECK
- 29 Kontrolka TPMS
- 30 Indikátor žhavení
- 31 Varovná kontrolka nízké hladiny paliva
- 32 Indikátor zapnutí ISG
- 33 Indikátor/varovná kontrolka ISG
- 34 Indikátor režimu WINTER
- 35 Indikátor režimu SPORT
- 36 Varovná kontrolka brzd
- 37 Kontrolka ABS (protiblokovací brzdový systém)
- 38 Indikátor/Kontrolka zapnutého systému ESP
- 39 Indikátor vypnutí systému ESP
- 40 Indikátor / kontrolka asistenta pro udržování v jízdním pruhu (CLKA)

Supervizorový typ*

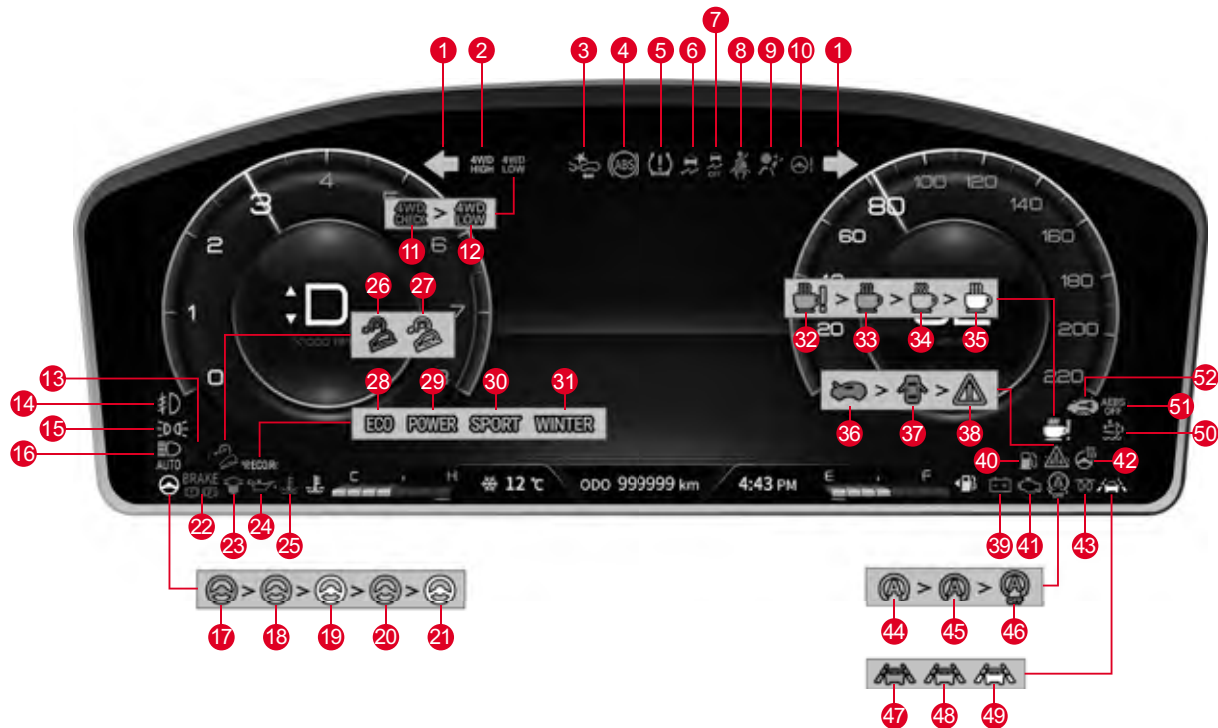

- 1 Signál změny směru (směrovka)/varovná výstražná kontrolka
- 2 Varovná kontrolka 4WD HIGH
- 3 Kontrolka autonomního nouzového brzdění (AEB)
- 4 Kontrolka ABS (protiblokovací brzdový systém)
- 5 Kontrolka TPMS
- 6 Indikátor/kontrolka zapnutí systému elektronické kontroly stability (ESC) ON
- 7 Indikátor elektronického systému kontroly stability (ESC) OFF
- 8 Kontrolka upozornění na zapnutí bezpečnostního pásu
- 9 Kontrolka airbagu
- 10 Kontrolka elektrického posilovače řízení (EPS)
- 11 Varovná kontrolka 4WD CHECK
- 12 Varovná kontrolka 4WD LOW
- 13 Indikátor dálkových světel
- 14 Indikátor zapnutí předního mlhového světla a odbočovacího světla
- 15 Indikátor zapnutého osvětlení
- 16 Indikátor SHB (inteligentních dálkových světel)
- 17 Indikátor zapnutí asistenta pro udržování v jízdním pruhu (CLKA) (zelený)
- 18 Kontrolka asistenta pro udržování v jízdním pruhu (CLKA) (žlutá)
- 19 Indikátor připravenosti asistenta pro udržování v jízdním pruhu (CLKA) (bílý)
- 20 Kontrolka kalibrace asistenta pro udržování v jízdním pruhu (CLKA) (bliká oranžově)
- 21 Indikátor mezního stavu asistenta pro udržování v jízdním pruhu (CLKA) (bliká bíle)
- 22 Varovná kontrolka brzd
- 23 Varovná kontrolka odlučovače vody
- 24 Kontrolka tlaku motorového oleje
- 25 Varovná kontrolka přehřátí motoru
- 26 Kontrolka asistenta pro jízdu z kopce (HDC) (červená)
- 27 Indikátor zapnutého asistenta pro jízdu z kopce (HDC) (zelený)
- 28 Indikátor režimu ECO
- 29 Indikátor režimu POWER
- 30 Indikátor režimu SPORT
- 31 Indikátor režimu WINTER
- 32 Kontrolka selhání Upozornění na pozornost řidiče (DAW)
- 33 Kontrolka Upozornění na pozornost řidiče (DAW) (bliká oranžově)
- 34 Kontrolka Upozornění na pozornost řidiče (DAW) Zapnuto (zelená)
- 35 Kontrolka Upozornění na pozornost řidiče (DAW) Připraveno (bílá)
- 36 Varovná kontrolka otevřené kapoty
- 37 Varovná kontrolka otevřených dveří
- 38 Hlavní symbol
- 39 Kontrolka nabíjení
- 40 Varovná kontrolka nízké hladiny paliva
- 41 Varovná kontrolka kontroly motoru CHECK
- 42 Indikátor vyhřívání volantu ZAPNUTO
- 43 Indikátor žhavení
- 44 Kontrolka ISG (žlutá)
- 45 Indikátor ISG (zelený)
- 46 Indikátor vypnutí ISG
- 47 Indikátor zapnutí asistenta udržování v jízdním pruhu (LKA) (zelený)
- 48 Kontrolka asistenta udržování v jízdním pruhu (LKA) (oranžová)
- 49 Indikátor připravenosti asistenta udržování v jízdním pruhu (LKA) (bílý)
- 50 Kontrolka systému močovinny (SCR)
- 51 Indikátor vypnutí autonomního nouzového brzdění (AEB) OFF
- 52 Kontrolka imobilizéru/Smart klíče

Okno zobrazení informací o jízdě

Otáčky motoru

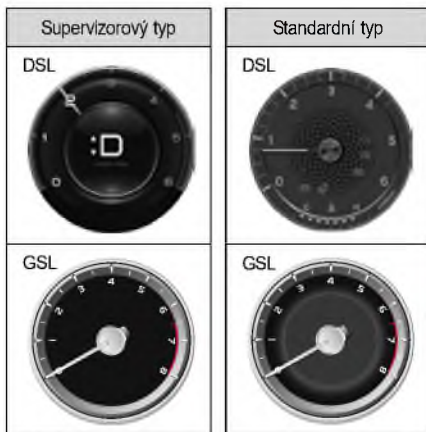

Udává otáčky motoru za minutu (ot/min).

Aktuální otáčky motoru (ot/min) vypočítáte tak, že vynásobíte číslo, na které ukazuje ručička, číslem 1 000.

Upozornění

- Dávejte pozor, aby ručička neprošla do červené zóny, protože to může značně poškodit motor.

Rychlost jízdy



Udává momentální rychlost jízdy vozidla.

120
km/h

Kontrolka překročení rychlosti (pouze GCC)

Varovný zvukový signál zazní na začátku 5 krát.

Poznámka



Teplota chladicí kapaliny motoru



Udává teplotu chladicí kapaliny motoru.

Upozornění

- Pokud ukazatel chladicí kapaliny motoru udává rozsah blízko přehřátí motoru H (high/vysoký), nebo pokud se rozsvítí kontrolka přehřátí motoru, okamžitě zastavte vozidlo na bezpečném místě a nechte motor vychladnout. Potom jeďte s vozidlem opatrně, protože přehřátý motor se může vážně poškodit.

4

Palivoměr



Udává hladinu paliva, když je spínač START/STOP v poloze ON, nebo když je motor nastartován.

Palivo doplňte ještě předtím, než ručička na palivoměru dosáhne „E“. Když se rozsvítí kontrolka nízké hladiny paliva, palivo doplňte okamžitě.

Levá šipka na obrázku čerpacího stojanu (← ) ukazuje, že otvor palivové nádrže se nachází na levé straně vozidla.

! Varování

- Při tankování paliva vždy vypněte motor.

! Upozornění

- Když vozidlo stojí na strmé silnici, palivoměr nemusí ukazovat správnou hladinu paliva.
- Používejte pouze specifikované palivo a schválena aditiva. Pokud tak neučiníte, palivová nádrž se může kontaminovat, nebo se může zanést palivový filtr, co poškodí motor.
- Jezděte s řádnou hladinou paliva. Pokud tak neučiníte, katalyzátor se může poškodit v důsledku nespalování nebo neúplného spalování paliva.

Celkový počet km



Udává celkový počet naježděných kilometrů vozidla. Celkový počet naježděných kilometrů může být 999999 km.

Poznámka

- Je běžné, že celkový počet kilometrů v době dodání vozu je nižší než 50 km.

Poloha řadící páky



Udává současnou polohu (P, R, N, D) voliči (řadící) páky a rychlostního stupně (1.–6. rychlostní stupeň) v režimu M (manuální).

Poznámka

- Když použijete režim M (manuální), rychlostní stupeň se podřadí o jeden rychlostní stupeň od aktuálního rychlostního stupně.

Automatická převodovka (A/T)

Tento indikátor zobrazuje současnou polohu řadící páky.

V normálním módu: P, R, N, D.

Indikátor převodu v módu „M“: 1, 2, 3, 4, 5, 6.

P : Parkování	1 : 1. stupeň
R : Zpátečka	2 : 2. stupeň
N : Neutrál	3 : 3. stupeň
D : Jízda vpřed (6A/T)	4 : 4. stupeň
(1–6. rychlostní stupeň)	5 : 5. stupeň
	6 : 6. stupeň

Indikátor bodu řadící páky

Indikátor polohy řadící páky je doplňková funkce, která udává optimální bod řazení pro efektivní spotřebu paliva. Tato funkce funguje tehdy, když je potřeba zařadit rychlost manuální řadící pákou podle podmínek na silnici a podmínek jízdy.



- **Manuální převodovka:** označuje optimální okamžik řazení 3. rychlostního stupně (cílový) při jízdě na 1. nebo 2. rychlostní stupeň
- **Automatická převodovka 6A/T (manuální režim, M):** označuje optimální okamžik řazení 4. rychlostního stupně (cílový) při jízdě na 3. rychlostní stupeň

Poznámka

- Při jízdě na 1. až 6. rychlostní stupeň bez řazení ve vozidle s automatickou převodovkou (režim M) může převodovka v případě vysokých otáček motoru automaticky přeradit na vyšší rychlostní stupeň, aby chránila systém.



- **Manuální převodovka:** označuje optimální okamžik řazení 3. rychlostního stupně (cilovy) při jízdě na 4. nebo vyšší rychlostní stupeň

Poznámka

- Když jedete se zařazeným 2.–6. rychlostním stupněm ve vozidle s automatickou převodovkou (mód M), indikátor ▼ (šipka) se u řazení nižšího rychlostního stupně neobjaví na displeji. Jezděte s manuálním převodem podle jízdních podmínek. Pokud budete jezdit bez manuálního převodu, otáčky klesnou a systém přeřadí směrem dolů.

Displej manuální převodovky



Displej automatické převodovky



Poznámka

- U vozidel s manuální převodovkou se indikátor zobrazuje pouze při řazení nebo pokud řadicí páka v poloze R.

Kontrolky a indikátory

Kontrolka bezpečnostního pásu



Pokud si cestující na sedadle řidiče a předním sedadle nezapnou bezpečnostní pás, kontrolka bezpečnostního pásu bude blikat a bude znít varovný zvukový signál.

Pokud si pak bezpečnostní pás zapnete, varovný zvukový signál se vypne, ale kontrolka bezpečnostního pásu bude po zvýšený čas svítit.

☞ Viz „Upozornění pro bezpečnostní pás“ (str. 2-2)

Kontrolka airbagu*



Kontrolka airbagu se rozsvítí, pokud je spínač START/STOP v poloze ON a zhasne, když v systému airbagu není žádná abnormalita.

Když bude kontrolka i nadále svítit i po nastartování motoru, systém airbagu je abnormální. Nechte si vozidlo ihned zkontrolovat a provést servis v autorizovaném servisu SsangYong.

☞ Viz „Airbag“ (str. 2-18)

Kontrolka tlaku motorového oleje

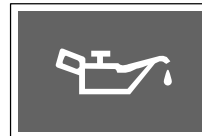

Kontrolka tlaku motorového oleje se rozsvítí tehdy, když je spínač START/STOP v poloze ON a vypne se po nastartování motoru.

Tato kontrolka bude svítit tehdy, když je hladina motorového oleje nízká, nebo když je v systému mazání motoru abnormalita.

Když se tato kontrolka rozsvítí během jízdy, zaparkujte vozidlo na bezpečném místě, zkontrolujte hladinu motorového oleje a pokud je nízká, olej okamžitě doplňte.

☞ Viz „Doplnění“ (str. 6-19)

Upozornění

- Pokud kontrolka i nadále svítí po doplnění motorového oleje, vozidlo okamžitě zastavte a nechte si vozidlo zkontrolovat a provést servis v autorizovaném servisu SsangYong.
- Budete-li i nadále jezdit se svítící kontrolkou tlaku motorového oleje, motor se může vážně poškodit.

Kontrolka nabíjení

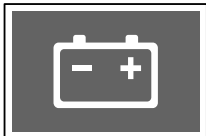

Kontrolka nabíjení se rozsvítí tehdy, když je baterie vozidla vybita, nebo když je v systému nabíjení abnormalita.

Upozornění

- Když se rozsvítí kontrolka nabíjení, znamená to, že v systému nabíjení je abnormalita. Dejte si vozidlo zkontrolovat a provést servis v autorizovaném servisu SsangYong.

Poznámka

- Pokud se kontrolka nabíjení nerozsvítí, motor nebude možné nastartovat, když baterie není řádně nabitá v důsledku nedostatečného napnutí řemenu ventilátoru motoru.

Kontrolka otevřených dveří



Kontrolka otevřených dveří se rozsvítí, když jsou otevřené dveře či zadní výklopné dveře anebo nejsou úplně zavřené.

Varování

- Přesvědčte se, že jsou všechny dveře a výklopné zadní dveře před jízdou zavřené. Jízda s vozidlem s otevřenými dveřmi nebo výklopnými zadními dveřmi může způsobit vážné riziko ohrožení bezpečnosti cestujících.

Motor Kontrolka otevřené kapoty



Kontrolka otevřené kapoty motoru se rozsvítí, když je kapota motoru otevřená anebo není úplně zavřená.

Varování

- Před jízdou se přesvědčte, že je kapota motoru úplně zavřená. Pokud jezdíte s vozidlem s otevřenou kapotou motoru, vozidlo se může poškodit, může dojít k zablokování výhledu řidiče, a způsobení vážné nehody.

Kontrolka SCR*



Kontrolka SCR se rozsvítí, když je spínač START/STOP v poloze ON a vypne se po nastartování motoru.

Tato kontrolka se rozsvítí, když je hladina roztoku močoviny nízká, nebo pokud je v systému močoviny abnormalita.

☞ Viz „Varování v důsledku nízké hladiny roztoku močoviny“ (str. 6-63)

Upozornění

- Jízda s vozidlem se svítící kontrolkou SCR může vážně poškodit systém močoviny, nebo jízda s vozidlem nebude možná. Pokud se rozsvítí tato kontrolka, doplňte močovinu nebo si dejte vozidlo okamžitě zkontrolovat a provést servis v autorizovaném servisu SsangYong.

Varovná kontrolka přehřátí motoru



Pokud je teplota chladicí kapaliny motoru příliš vysoká, začne blikat kontrolka přehřátí motoru a zazní varovný zvukový signál.

Pokud se tato kontrolka rozsvítí, okamžitě zaparkujte vozidlo na bezpečném místě a nechte vystydnout motor.

☞ Viz „Když je motor tak přehřátý, že se rozsvítí kontrolka“ (str. 5-6)

Upozornění

- Když je údaj o teplotě chladicí kapaliny motoru blízko rozsahu přehřátí motoru (H), okamžitě zaparkujte vozidlo na bezpečném místě a nechte vystydnout motor.
- Jízda s vozidlem s přehřátým motorem může značně poškodit motor. Motor nechte celkem vychladnout a nechte si vozidlo zkontrolovat a provést servis u prodejce SsangYong nebo v autorizovaném servisu SsangYong.

Kontrolka SSPS* (bez EPS)



Pokud je zařízení snímání rychlosti posilovače řízení abnormální, kontrolka SSPS se rozsvítí a řízení volantem bude těžší.

Upozornění

- Pokud se kontrolka SSPS zapne nebo řízení volantem bude těžší, nechte si vaše vozidlo zkontrolovat a provést servis u prodejce SsangYong nebo v autorizovaném servisu SsangYong.

Poznámka

- Co je Snímání rychlosti posilovače řízení (SSPS)?
SSPS je zařízení, které zvyšuje pohodlí jízdy a bezpečnost řízení, tím že vyvolává pocit řízení volantem těžší ve vysoké rychlosti a lehčí v nízké rychlosti.

Kontrolka elektrického posilovače řízení



Kontrolka elektrického posilovače řízení se rozsvítí po zapnutí spínače zapalování a zhasne po zapnutí zapalování.

Tato kontrolka svítí v případě chyby v systému elektrického řízení.



Upozornění

- Pokud se rozsvítí kontrolka elektrického řízení, nebo když je řízení volantem těžké, dejte si vozidlo zkontrolovat a provést servis v autorizovaném servisu SsangYong.

Poznámka

- Pokud otočíte volantem celkem vlevo nebo vpravo, přičemž vozidlo stojí, kontrolka začne blikat, protože řízení volantem je těžké. Tohle je bezpečnostní opatření, které chrání systém a po určitém čase se vrátí zpět do normálu.
- **Systém EPS (elektronický posilovač řízení) je umístěn ve sloupku volantu. Tento systém zahrnuje funkce pro kompenzaci síly řízení, propojení s ESP, doplňkovým systémem bezpečnosti jízdy, při zatáčení nebo brzdění na silnici s různou přilnavostí. Při činnosti těchto funkcí můžete pocítit určitý rozdíl v řízení.**

Varovná kontrolka odlučovače vody (jen DSL)

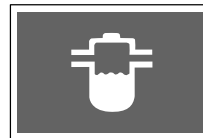

Kontrolka odlučovače vody se rozsvítí, když je spínač START/STOP v poloze ON a zhasne po přibližně 4 sekundách.

Pokud voda v palivovém filtru přesáhne předepsanou hladinu, rozsvítí se kontrolka separátoru vody a zazní varovný zvukový signál. Dejte si vozidlo zkontrolovat a provést servis v autorizovaném servisu SsangYong.



Upozornění

- Jízda s vozidlem s rozsvícenou kontrolkou separátoru vody může poškodit palivový systém vozidla a motor.
- Pokud použijete nízkokvalitní palivo, které obsahuje moc vody, kontrolka separátoru vody se rozsvítí rychleji. Nikdy nepoužívejte nízkokvalitní palivo.
- Pokud voda v palivovém filtru přesáhne předepsanou hladinu, pohonná síla motoru klesne a zároveň se rozsvítí kontrolka a zazní varovný zvukový signál.

Kontrolka brzdy

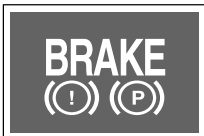

Kontrolka brzdy se rozsvítí tehdy, když je spínač START/STOP v poloze ON a zhasne po přibližně 4 sekundách.

Tato kontrolka se rozsvítí tehdy, když je zatažena ruční (parkovací) brzda, nebo když je nízká hladina brzdové kapaliny.

Varování

- Pokud kontrolka brzdy pořád svítí i po uvolnění ruční (parkovací) brzdy, znamená to, že hladina brzdové kapaliny je nízká. Okamžitě si dejte vozidlo zkontrolovat a provést servis v autorizovaném servisu SsangYong.
- Jízda s vozidlem s nízkou hladinou brzdové kapaliny snižuje výkon brzdy, protože tlak brzdové kapaliny se nemůže normálně přenášet.

Poznámka

Při jízdě s vozidlem s nízkou hladinou brzdové kapaliny bude kontrolka brzdy fungovat následovně:

- Rozsvítí se: Když pojedete s vozidlem rychlostí cca 10 km/h nebo méně.
- Bliká: Když pojedete s vozidlem rychlostí cca 10 km/h nebo vyšší po dobu 2 sekund nebo déle.

Kontrolka ABS (protiblokovací systém brzd)*



Kontrolka ABS se rozsvítí, když je spínač START/STOP v poloze ON a zhasne po přibližně 4 sekundách.

Tato kontrolka se rozsvítí tehdy, když je v systému ABS chyba.

Varování

- Když se rozsvítí kontrolka ABS, ABS nefunguje a funguje pouze normální brzda. V takovémto případě si dejte vozidlo okamžitě zkontrolovat a provést servis v autorizovaném servisu SsangYong.

Poznámka

- Vozidlo vybavené systémem ABS má samodiagnostickou funkci, která kontroluje vnitřní hydraulický systém a zjišťuje, zda po nastartování motoru není chyba při přenosu hydraulického tlaku do vnitřního hydraulického systému. Tehdy může při brzdovém pedálu nastat vibrace nebo hluk. To znamená, že ABS funguje normálně.

Kontrolka elektronické distribuce brzdné síly (EBD)*



Pokud je v systému EBD chyba kontrolka ABS a kontrolka brzdy se rozsvítí zároveň.

V takovémto případě jezděte s vozidlem opatrně, protože pokud náhle zabrzdíte, vozidlo se může stát nestabilním.

Varování

- Když se rozsvítí kontrolka EBD, nechte si vozidlo okamžitě zkontrolovat a provést servis v autorizovaném servisu SsangYong.
- Když se rozsvítí kontrolka EBD, EBD a ABS nebudou fungovat.

Indikátor řízení motoru

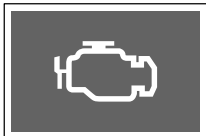

Indikátor kontroly motoru se rozsvítí tehdy, když je spínač START/STOP v poloze ON a zhasne po nastartování motoru.

Tento indikátor se rozsvítí, když je chyba v různých senzorech a zařízení souvisejících s řízením motoru (včetně automatické převodovky).

☞ Viz „Zařízení na snížení emisí“ (str. 6-62)



Varování

- Pokud se při vypnutí motoru, doplnění paliva a opětovné jízdě rozsvítí kontrolka motoru z důvodu prázdné palivové nádrže, může se během jízdy na určitou vzdálenost (přibližně 30 km) snížit výkon.
- Pokud se indikátor kontroly motoru rozsvítí během jízdy nebo někdy, dejte si vozidlo zkontrolovat a provést servis v autorizovaném servisu SsangYong.
- Pokud se indikátor řízení motoru rozsvítí, výkon motoru se může snížit, nebo se motor může úplně zastavit. Tento příznak znamená, že vozidlo přešlo do režimu bezpečnosti systému, aby chránilo systémy vozidla. V takovém případě si nechte vozidlo zkontrolovat a provést servis u prodejce SsangYong nebo v autorizovaném servisu SsangYong.

Kontrolka 4WD CHECK*



Kontrolka 4WD CHECK se rozsvítí, když je spínač START/STOP v poloze ON, a zhasne přibližně po 4 sekundách.

Tento indikátor se rozsvítí, když je systém 4WD abnormální. Když se 4WD CHECK rozsvítí, nechte si vozidlo zkontrolovat a provést servis u prodejce SsangYong nebo v autorizovaném servisu SsangYong.

Indikátor 4WD LOCK LOW*



Indikátor 4WD LOW se rozsvítí, když je spínač START/STOP v poloze ON a zhasne přibližně po 4 sekundách.

Když přepnete spínač 4WD do polohy 4L, indikátor se rozsvítí.

Když indikátor dočasně bliká, znamená to, že režim jízdy byl přepnutý ze 4WD HIGH (4H) na 4WD LOW (4L).

Indikátor 4WD HIGH*



Indikátor 4WD HIGH se rozsvítí, když je spínač START/STOP v poloze ON a zhasne po přibližně 4 sekundách.

Když je režim jízdy přepnutý na 4WD HIGH (4H), indikátor se rozsvítí.

Indikátor vyhřívání volantu*



Pokud stisknete tlačítko vyhřívání volantu a spínač START/STOP je v poloze ON, nebo když je motor nastartován, indikátor vyhřívání volantu se rozsvítí nebo zhasne.

Poznámka

- Když se indikátor vyhřívání volantu rozsvítí, v horní části displeje přístrojového panelu se zobrazí zpráva o vyhřívání ON/OFF (ZAP/ VYP) přibližně na 5 sekund.

Indikátor/kontrolka elektronického systému kontroly stability (ESP)* ON



Indikátor ESP ON se rozsvítí, když je spínač START/STOP v poloze ON a zhasne po přibližně 4 sekundách.

- Indikátor bliká: Když je funkce ESP aktivována.
- Kontrolka svítí: V systému ESP je chyba.

Upozornění

- Když se rozsvítí kontrolka ESP ON, dejte si vozidlo zkontrolovat a provést servis v autorizovaném servisu SsangYong.

Indikátor vypnutí systému elektronické kontroly stability (ESP)* OFF



Indikátor ESP OFF se rozsvítí, když je spínač START/STOP v poloze ON a zhasne po přibližně 4 sekundách.

Stisknutí a podržení spínače ESP OFF (přibližně na 3 sekundy nebo více) deaktivuje funkci ESP a rozsvítí se indikátor ESP OFF.

 Viz „Kdy je nutné deaktivovat funkci ESP“ (str. 4-153)

Kontrolka nízké hladiny paliva



Pokud je hladina paliva nedostatečná, rozsvítí se kontrolka nízké hladiny paliva. Doba, kdy se kontrolka rozsvítí, se může měnit podle stavu vozidla nebo sklonu kopce.

Pokud je to možné, doplňte palivo když se rozsvítí kontrolka nízké hladiny paliva.

Když se tato kontrolka rozsvítí, nejezděte s vozidlem na větší vzdálenost a palivo okamžitě doplňte.

 Viz „Otvor pro palivo“ (str. 3-29)

Poznámka

- Pokud jedete s vozidlem po strmé nebo hrbolaté silnici s nízkou hladinou paliva, může se rozsvítit kontrolka nízké hladiny paliva.

Indikátor žhavení (pouze DSL)

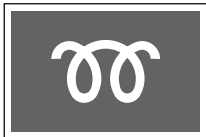

Indikátor žhavení se rozsvítí, když je spínač START/STOP v poloze ON a vypne se tehdy, když jsou žhavicí svíčky plně zahřáté. Nastartujte motor až po zhasnutí indikátoru žhavení.

Doba nutná pro žhavení se může lišit podle teploty chladicí kapaliny motoru.

Upozornění

- Když se indikátor žhavení rozsvítí během jízdy, nebo když motor nelze hladce nastartovat, dejte si vozidlo zkontrolovat a provést servis v autorizovaném servisu SsangYong.

Poznámka

- Pokud byl motor už zahřátý, indikátor žhavení se nemusí rozsvítit.

Kontrolka TPMS*



Kontrolka TPMS se rozsvítí, když je spínač START/STOP v poloze ON a zhasne po přibližně 4 sekundách.

Pokud je systém monitorování tlaku v pneumatikách (TPMS) abnormální, kontrolka TPMS bude blikat (přibližně 70 sekund) a potom bude stále svítit. Tato kontrolka se rozsvítí i tehdy, když je tlak v pneumatikách abnormální (pneumatiky jsou podhuštěné/přehuštěné/prázdné).

☞ Viz „Systém monitorování tlaku v pneumatikách (TPMS)*“ (str. 2-26)

Varování

- Když se rozsvítí kontrolka TPMS, zaparkujte vozidlo na bezpečném místě a zkontrolujte tlak v pneumatikách. Pokud bude tato kontrolka nadále svítit, nechte si vozidlo zkontrolovat a provést servis v autorizovaném servisu SsangYong.

Kontrolka autonomního nouzového brzdění (AEB)*



Kontrolka AEB se rozsvítí, když je spínač START/STOP v poloze ON a zhasne po přibližně 4 sekundách.

Pokud se očekává srážka s vozidlem ve předu a funkce AEB je aktivovaná, kontrolka AEB bude fungovat následně spolu s varovným zvukovým signálem.

- Bliká: AEB je zapnuté (bude zapnuté na 5 sekund, když se ozve varování před srážkou).

- Svítí: AEB je chybné.

☞ Viz „Autonomní nouzové brzdění (AEB)*“ (str. 4-159)

Indikátor autonomního nouzového brzdění (AEB) OFF (VYP)*



Indikátor AEB OFF se rozsvítí, když je spínač START/STOP v poloze ON a zhasne po přibližně 4 sekundách.

Když se AEB deaktivuje a funkce ESP není zapnutá, rozsvítí se indikátor AEB a funkce AEB se vypne.

Indikátor/kontrolka zapnutého asistenta pro jízdu z kopce (HDC)*



Když stisknete spínač HDC, systém se přepne na stav připravenosti HDC a rozsvítí se zelený indikátor HDC.

Když opět stisknete spínač HDC, indikátor zhasne a funkce HDC se deaktivuje.

Indikátor HDC ON funguje následovně podle stavu.

- Zelený indikátor se rozsvítí: HDC je ve stavu připravenosti.
- Zelený indikátor bliká: HDC je zapnuté.
- Rozsvítí se červená kontrolka: Systém HDC je přehřátý a nefunguje normálně.

 Viz „Asistent pro jízdu z kopce (HDC)“* (str. 4-154)



Upozornění

- **Když se rozsvítí červená kontrolka, nechte si vozidlo zkontrolovat a provést servis v autorizovaném servisu SsangYong.**

Indikátor/kontrolka systému varování před opuštěním jízdního pruhu



Stisknutím a podržením spínače Asistenta udržování v jízdním pruhu aktivujete funkci varování před opuštěním jízdního pruhu (LDW) nebo Asistenta udržování v jízdním pruhu (LKA), v závislosti na nastavení vozidla.

- Svítí bílý indikátor: systém v pohotovostním režimu
 - Svítí zelený indikátor: normální provoz systému
 - Bliká žlutý indikátor: ovládání volantu (EPS) při aktivním Asistentu udržování v jízdním pruhu (Varování před opuštěním jízdního pruhu).
 - Svítí žlutá kontrolka: chyba systému
-  Viz „LDW (Varování před opuštěním jízdního pruhu)“* (str. 4-176)
-  Viz „Asistent udržování v jízdním pruhu (LKA)“* (str. 4-181)
-  Viz „Asistent pro udržování uprostřed jízdního pruhu (CLKA)“* (str. 4-187)

Varování

- **Pokud svítí nebo bliká oranžová kontrolka, nechte vozidlo zkontrolovat a provést servis v našem nejbližším autorizovaném servisu.**

Indikátor / kontrolka asistenta pro udržování uprostřed jízdního pruhu



Krátkým stisknutím spínače Asistenta jízdy v jízdním pruhu aktivujete Asistenta pro udržování uprostřed jízdního pruhu (CLKA).

- Svítí bílý indikátor: Asistent udržování v jízdním pruhu (Varování před opuštěním jízdního pruhu) v pohotovostním režimu
- Svítí zelený indikátor: Asistent pro udržování uprostřed jízdního pruhu (Varování před opuštěním jízdního pruhu) aktivní
- Svítí žlutá kontrolka: vadný Asistent pro udržování uprostřed jízdního pruhu (Varování před opuštěním)

☞ Viz „Asistent pro udržování uprostřed jízdního pruhu (CLKA)“* (str. 4-187)

Varování

- Pokud svítí nebo bliká oranžová kontrolka, nechte vozidlo zkontrolovat a provést servis v našem nejbližším autorizovaném servisu.

Kontrolka Upozornění na pozornost řidiče (DAW)*



Pokud je zjištěna nepozorná jízda řidiče, rozsvítí se příslušná kontrolka.

Detekce nepozorného řízení je založena na vzorcích chování řidiče (kličkování, prudké zatáčení, snížený točivý moment volantu, rychlé zpomalování, dlouhá jízda bez přestávek).

- Zelený indikátor svítí: Detekováno rozptýlení při řízení
- Bliká oranžová kontrolka: aktivováno upozornění na pozornost řidiče.

Varování

- Varovná úroveň se vynuluje, když vypnete zapalování nebo odepnete bezpečnostní pás řidiče a otevřete dveře řidiče.

Kontrolka selhání Upozornění na pozornost řidiče (DAW)*



Tato kontrolka se rozsvítí, když dojde k poruše jednotky, snímače atd. související se systémem Upozornění na pozornost řidiče.

Indikátor zapnutého osvětlení

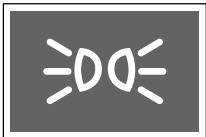

Když zapnete přední světlo nebo zadní světlo s použitím spínače světla, rozsvítí se indikátor osvětlení ON.

Indikátor zapnutého předního mlhového světla*



Když dáte spínač světla do polohy  (přední mlhové světlo) a svítí přední světlo nebo zadní světlo, zapne se přední mlhové světlo a rozsvítí se indikátor.

Když ve vozidle vybaveném funkcí denního svícení (DRL), přepnete spínač světla do polohy  (přední mlhové světlo) a spínač je v poloze ON, zapne se přední mlhové světlo.

Indikátor zapnutého zadního mlhového světla*



Když jsou zapnuta přední světla a spínač otočíte do polohy , zapne se zadní mlhové světlo a spínač se vrátí zpět do polohy přední mlhové světlo. Zadní a přední mlhové světlo se zapne současně.

Indikátor SHB*



Indikátor SHB se rozsvítí, když je spínač START/STOP v poloze ON a zhasne po přibližně 4 sekundách.

Když otočíte spínač ve směru přístrojového panelu a spínač světel je v poloze AUTO, SHB se aktivuje a rozsvítí se indikátor.

 Viz „Inteligentní dálková světla (SHB)**“ (str. 3–37)

Upozornění

V následujících případech nemusí SHB fungovat normálně.

- Když je přední sklo vozidla poškozené nebo znečištěné prachem, rosou, mlhou, nálepkou, sněhem, atd.
- Když je světlo oproti jedoucího vozidla nebo vozidla vepředu poškozené.
- Když je oproti jedoucí vozidlo nebo vozidlo vepředu mimo předního pohledu.
- Když je oproti jedoucí vozidlo nebo vozidlo vepředu rozpoznáno pouze částečně na křižovatce nebo v zatáčce.
- Když je vepředu zdroj světla, který je podobný světlu vozidla nebo reflektor.
- Když je na místě stavby instalováno osvětlení nebo reflektor, atd.

Indikátor dálkových světel



Když stisknete spínač světel ve směru přístrojového panelu a pak jej uvolníte, rozsvítí se dálková světla a indikátor dálkových světel.

Varování

- Jízda s vozidlem se zapnutými dálkovými světly může oslnit řidiče protijedoucího vozidla a bránit tak bezpečné jízdě. Proto používejte dálková světla jen tehdy, když je okolí velmi tmavé, nebo pokud je při jízdě v noci těžké rozeznat situaci vpředu.

Kontrolka změny směru/Výstražná světla



- Když stisknete spínač světel směrem dolů, bliká levý signál změny směru.
- Když stisknete spínač světel směrem nahoru, bliká pravý signál změny směru.
- Když stisknete spínač výstražného světla, levý i pravý signál budou blikat zároveň.

Kontrolka imobilizéru/Smart klíče

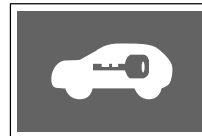

Pokud je systém Smart klíče abnormální, nebo když nefunguje autentizace Smart klíče (transpondéru), bude blikat kontrolka.

Upozornění

- Pokud tato kontrolka trvale bliká, nechte si vozidlo zkontrolovat a provést servis u prodejce SsangYong nebo v autorizovaném servisu SsangYong.

Kontrolka WINTER / SPORT (s EPS)

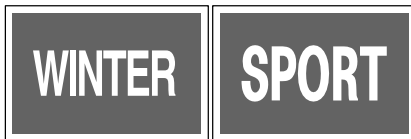

Stisknutím přepínače jízdních režimů v běžném jízdním stavu změníte režim takto:

- NORMAL → SPORT → WINTER → NORMAL

Režim WINTER je funkce pro minimalizaci prokluzu při rozjezdu na kluzkém povrchu vozovky v zimě.



Upozornění

- Pokud režim SPORT a WINTER svítí zároveň z důvodu chyby v systému, nechte si vozidlo zkontrolovat a provést servis v autorizovaném servisu SsangYong.

Poznámka

- Pro jízdu v NORMÁLNÍM (NORMAL) režimu není indikátor k dispozici.

Indikátor režimu Winter* (bez EPS)



Když stisknete spínač režimu W vedle řadicí páky, režim se přepne do režimu Winter a indikátor režimu Winter se rozsvítí.

Mód winter se používá když chcete zabránit uklouznutí kol při jízdě na kluzkém povrchu silnice v zimě.

Indikátor režimu Power* (bez EPS)



Když jednou stisknete spínač režimu (E → P → W) umístěného na panelu vlevo, rozsvítí se indikátor režimu Power.



Upozornění

- Pokud indikátor režimu Power a režimu WINTER svítí současně z důvodu chyby v systému, nechte si vozidlo zkontrolovat a provést servis u prodejce SsangYong nebo v autorizovaném servisu SsangYong.

Indikátor ECO (bez EPS)



Indikátor ECO je instalovaný ve vozidlech s automatickou převodovkou. Tento indikátor se na přístrojovém panelu rozsvítí, když se spínač zapalování přepne na IGN ON.

Spínač režimu jízdy je instalovaný na levé straně řadicí páky. Pokaždé, když stisknete tento spínač, režim jízdy se změní na ECO (E) → POWER (P) → WINTER (W).

Poznámka

- Když se spínač zapalování přepne do polohy OFF a potom zpět na ON, režim jízdy se vždy přepne zpět na režim E (ECO).

Indikátor/varovná kontrolka ISG



V závislosti na provozním stavu ISG se indikátor a výstražná kontrolka ISG rozsvítí následovně:

- Zelený indikátor ON: Motor se zastaví v důsledku fungování systému.
- Oranžová kontrolka ON: V systému ISG je chyba.



Upozornění

- Pokud svítí oranžová kontrolka, nechte vozidlo zkontrolovat a provést servis u prodejce SsangYong nebo v autorizovaném servisu SsangYong.

Indikátor vypnutí ISG

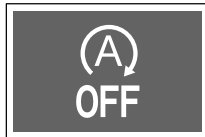

Po stisknutí spínače ISG ON/OFF se rozsvítí indikátor. Opětovným stisknutím spínače indikátor zhasnete.

Pokud nechcete systém ISG používat, vypněte jej stisknutím spínače ISG ON/OFF.

Kontrolka překročení rychlosti (jen GCC)



Tato kontrolka bliká s opakovaným varovným zvukovým signálem (5 krát), když rychlost vozidla přesáhne 120 km/h.

Pokud tato kontrolka bliká, zpomalte pro vaši vlastní bezpečnost.

Hlavní symbol (supervizorový typ)



Pokud je na vozidle vydána varovná zpráva, rozsvítí se hlavní symbol.



Pokud svítí hlavní symbol, nezapomeňte zkontrolovat varovné zprávy vozidla.

Poznámka

- Výstražné zprávy vozidla můžete zkontrolovat v uživatelských nastaveních na přístrojovém panelu.
- Pokud není varovná zpráva nalezena, příslušná položka se nezobrazí.

Hlavní nabídka

Vy si můžete zkontrolovat data o jízdě vozidla včetně počtu kilometrů a doby jízdy, nebo si můžete změnit nastavení v hlavním menu z displeje přístrojového panelu.



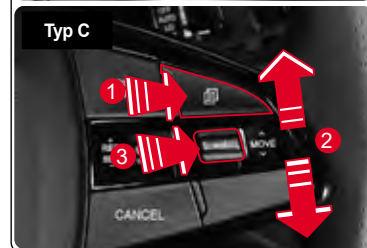
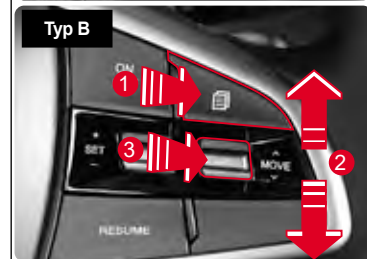
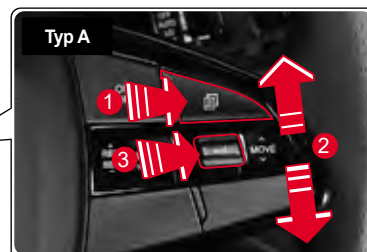

- 1 Stiskněte tlačítko  (menu) na pravé straně volantu. Na displeji se zobrazí seznam hlavního menu.
- 2 Přejděte do požadovaného submenu mačkáním páčky směrem nahoru nebo dolů.
- 3 Chcete-li vstoupit do menu nebo změnit nastavení, krátce stiskněte tlačítko  (výběr).
Když stisknete a podržíte tlačítko  (výběr), informace o jízdě vozidla se resetují.

Položka	Spínač provozu	Funkce
	Krátce stiskněte	Přechod na hlavní menu
	Stiskněte nahoru/dolů	Procházení přes dílčí nabídky (menu)
	Krátce stiskněte	Přechod do menu Kontrola nastavení Výběr nastavení
	Dlouze stiskněte	Resetování vybrané položky



4

Seznam hlavního menu

Hlavní menu	Popis
 Informace palubního počítače	<ul style="list-style-type: none"> • Dojezdová vzdálenost A/prům. Rychlost/doba jízdy • Vzdálenost jízdy B/AVG. Rychlost/Doba jízdy • Po odjezdu • Dojezd/prům. Palivo/zobrazení okamžité spotřeby paliva • Zobrazení kumulativní doby ISG • Displej stavu systému monitoringu tlaku v pneumatikách (TPMS) • Displej hladiny močovinny
 Digitální tachometr	<ul style="list-style-type: none"> • Displej současné rychlosti vozidla v digitálních číslech. (dva různé módy)
 Menu jízdního asistenta	<ul style="list-style-type: none"> • Udržování jízdních pruhů v pohotovostním režimu
 Obrazovka AV	<ul style="list-style-type: none"> • Displej obrazovky související s audio AV
 Uživatelské nastavení	<ul style="list-style-type: none"> • Osvětlení palubní desky • Nastavení asistenta jízdy • Nastavení palubní desky • Nastavení displeje • Nastavení vozidla • Resetování všech nastavení

Informace palubního počítače

Vzdálenost do prázdné nádrže/průměrná spotřeba paliva/okamžitá spotřeba paliva

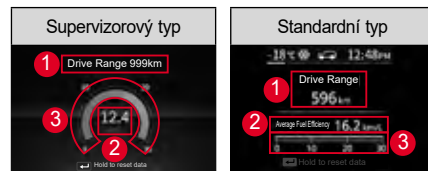

1 Vzdálenost do prázdné nádrže

Zobrazuje vzdálenost, do které může vozidlo dojet, vypočtena podle zůstatkového objemu paliva, průměrné ekonomické spotřeby paliva a akumulovaného vzorce jízdy.

Zobrazený rozsah je od 0 km do 1500 km a bliká znak „_“, pokud je vzdálenost do prázdné nádrže méně než 50 km.

Upozornění

- **Skutečný objem paliva v nádrži se může lišit od objemu paliva, který vypočítal počítač, v důsledku určitých faktorů včetně horizontálních a jízdních podmínek vozidla. Použijte údaj o vzdálenosti do prázdné nádrže jen jako referenci a doplňte palivo ještě předtím, než se rozsvítí kontrolka nízké hladiny paliva.**

Poznámka

- Na nadstandardním přístrojovém panelu je vzdálenost do prázdné nádrže znázorněna žlutě, pokud zbývá dojezd přibližně 100 km nebo méně a když se zobrazí „----“, barva se změní na červenou.

2 Průměrná spotřeba paliva

Zobrazuje se průměrná ekonomická spotřeba paliva vypočtena podle celkového objemu použitého paliva a počtu kilometrů od posledního resetování na „_._.“.

Uvádí vzdálenost (km) ujetých na 1 litr paliva a hodnota na obrazovce se aktualizuje každých 10 sekund.

Průměrná ekonomická spotřeba paliva se počítá po celou dobu, když je motor nastartován, i když ve skutečnosti vozidlo nejede.

3 Okamžitá spotřeba paliva

Okamžitá spotřeba paliva se vypočítá podle počtu kilometrů a objemu spotřebovaného paliva.

Zobrazuje se při jízdě rychlostí 10 km/h nebo vyšší a zobrazovaná hodnota se pohybuje v rozmezí 0 až 30 l/km.

Resetování průměrné spotřeby paliva

Stiskněte a podržte tlačítko  (výběr) v současném módu.

Průměrná ekonomická spotřeba paliva se resetuje a zobrazí se znak „_._.“ a když ujede vozidlo určitou vzdálenost, zobrazí se průměrná ekonomická spotřeba paliva.

Poznámka

- Můžete resetovat spotřebu paliva podle podmínek vozidla (při nastartování motoru, při plnění paliva). Vy si můžete nastavit Automatické resetování průměrné spotřeby paliva v nastaveních a informacích přístrojového panelu → Automatické resetování průměrné spotřeby paliva (resetujte po vypnutí motoru / při plnění paliva / při nastartování motoru) v části  (Uživatelské nastavení) na přístrojovém panelu.

Počet km/průměrná rychlost/doba jízdy

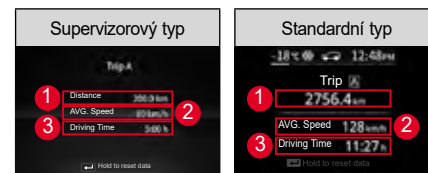

1 Počet km (A/B)

Zobrazuje se vzdálenost, kterou vozidlo ujelo (km), průměrnou rychlost (km/h) a dobu jízdy (hh:mm).

Zobrazená vzdálenost je v rozsahu od 0,00 km do 9 999,9 km.

Když vzdálenost přesáhne 9999,9 km, počítadlo se vrátí zpátky na 0,0 km.

2 Průměrná rychlost (A/B)

Průměrná rychlost se počítá podle doby a vzdálenosti a aktualizuje se každých 10 sekund.

3 Doba jízdy (A/B)

Zobrazena doba je v rozsahu od 0:00 a 99:59 a když doba přesáhne tento rozsah, vrátí se na 0:00.

Resetování počtu km/průměrné rychlosti/doby jízdy

Stiskněte a podržte tlačítko  (výběr) v současném módu.

Průměrná rychlost se resetuje na „_._.“ a doba jízdy se resetuje na „0:00“.

Údaje o jízdě po vyjetí

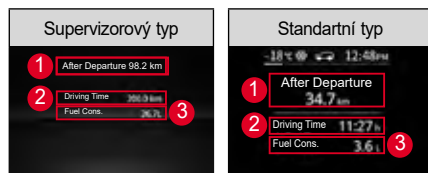

Zobrazí se ujetá vzdálenost po nastartování motoru (km), čas odjezdu (hh:mm), doba jízdy (hh:mm) a spotřeba paliva (l).

1 Po odjezdu

Zobrazuje se celková vzdálenost ujetá po nastartování motoru.

Zobrazena vzdálenost je v rozsahu od 0,00 km do 9999,9 km.

2 Čas jízdy

Zobrazena doba jízdy je v rozsahu od 0:00 do 99:59 a když doba přesáhne tuto hodnotu, vrátí se na 0:00.

3 Spotřeba paliva

Zobrazuje se celkový objem paliva spotřebovaný po nastartování motoru v litrech (l).

Resetování informací o jízdě po odjezdu

Údaje se resetují automaticky, když vypnete motor a potom ho znovu nastartujete.

Kumulativní doba ISG

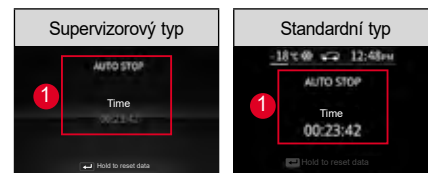

1 Kumulativní doba ISG

Zobrazuje kumulativní dobu vypnutí systému ISG (zastavení motoru) systémem ISG po nastartování.

Reset kumulativní doby ISG

Stiskněte a podržte tlačítko  (výběr) v současném režimu.

Celková doba ISG sa resetuje na „00:00:00“.

Stav TPMS

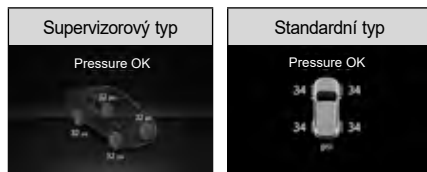

Zobrazuje se zpráva o stavu tlaku v pneumatikách.

- Pokud je tlak v pneumatikách normální, zobrazí se „Tire pressure OK“ (Tlak v pneumatikách v pořádku).
- Pokud je tlak v pneumatikách abnormální, zobrazí se příslušná zpráva podle úrovně abnormálního tlaku v pneumatikách, tato zpráva bude nadále svítit nebo blikat podle stavu tlaku v pneumatikách.

☞ Viz „Systém monitorování tlaku v pneumatikách (TPMS)“^{***} (str. 2-26)

Poznámka

- Přibližně po 15 sekundách po zapnutí módu tlaku v pneumatikách se mód automaticky přepne na „Vzdálenost do prázdné nádrže / Průměrná ekonomická spotřeba paliva / Momentální ekonomická spotřeba paliva“.

Hladina močoviny



Zobrazuje zůstatkový objem močoviny.

! Varování

- V případě varování úrovně 1 ihned doplňte cca 6 l močoviny. (Podmínka pro zabránění varování)
 - V případě varování úrovně 2 ihned doplňte cca 10 l močoviny. (Podmínka pro zabránění varování úrovně 3 a vypnutí omezení opětovného nastartování)
- ☞ Viz „Varování v důsledku nízké hladiny roztoku močoviny“ (str. 6-63)

Poznámka

- Na přístrojovém panelu nadstandardního typu se úrovně močoviny 1 a 2 zobrazují červeně a úroveň močoviny 3 nebo vyšší se zobrazuje modře.
- Kapacita nádrže na močovinu v tomto vozidle je až 25 l a do 20 l je zobrazena na přístrojovém panelu.
- Otvor pro doplnění močoviny je umístěn na pravé straně otvoru pro palivo.

Digitální tachometr

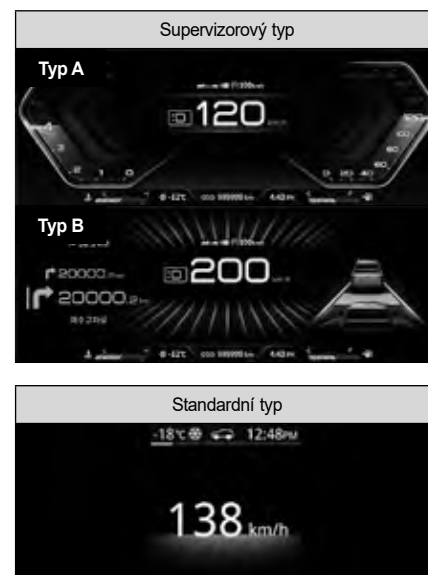

- Zobrazuje aktuální rychlost vozidla v digitálních číslicích.
 - Supervizorový typ: Jsou poskytnuta dvě zobrazení.
 - Standardní typ: Je poskytnuto jedno zobrazení.

Jízdní asistent



Při detekci jízdních pruhů podle stavu vozidla se detekovaný jízdní pruh zobrazí bílou barvou a u detekovaného jízdního pruhu lze spustit alarm.

V závislosti od operačního systému se zobrazí vozidlo vpředu.

Následující systémy, které mohou zobrazit vozidlo vpředu v nabídce jízdních asistentů:

- Varování před opuštěním jízdního pruhu (LDW)
- Asistent udržování v jízdním pruhu (LKA)
- Nouzové udržování v jízdním pruhu (ELK)
- Zobrazení rukou z volantu LKA
- Tempomat

Obrazovka AV



Zobrazí se audio obrazovka (AV) spojená s audio systémem (AV).

Obraz zobrazen v poloze hlavního menu na horní straně se mění následovně v závislosti od módu nebo funkce, která se v současnosti využívá.

Obrázek	Mód/Funkce
	Mód rádio
	Mód i-Pod
	Mód Bluetooth music playback
	Mód USB
	Mód foto USB/SD
	Mód Bluetooth hands-free
	Oncar (zrcadlení chytrého telefonu)
	Konektivita (Mód Apple Car Play)
	Mód video USB/SD
	Mód hudba USB/SD
	MY MUSIC
	Android Auto

Uživatelské nastavení

※ Konfigurace menu se může lišit podle specifikací přístrojového panelu.

Menu uživatelských nastavení	Úroveň 1	Úroveň 2	Úroveň 3
Osvětlení palubní desky	Grafické vyskakovací okno	-	-
	HELP (NÁPOVĚDA)	-	-
Nastavení asistenta jízdy	Přední bezpečnostní systémy/ prvky/ asistenti/ varování vozidla	AEBS <input checked="" type="checkbox"/>	Označit/neoznačit (Pokud je neoznačený, rozsvítí se kontrolka AEBS OFF)
		Citlivost na srážku vpředu	<input checked="" type="radio"/> SLOW (POMALU) <input type="radio"/> STŘEDNĚ <input type="radio"/> FAST (RYCHLE)
		Úroveň adaptivního tempomatu	<input type="radio"/> KOMFORTNÍ <input checked="" type="radio"/> NORMÁLNÍ <input type="radio"/> DYNAMIC (DYNAMICKÁ)
		Zvuk varování při rozjezdu vozidla vpředu <input type="checkbox"/>	Označeno/Neoznačeno
		Inteligentní ovládání rychlosti <input checked="" type="checkbox"/>	Označeno/Neoznačeno
		Zvuk varování před srážkou vpředu <input checked="" type="checkbox"/>	Označeno/Neoznačeno
		HELP (NÁPOVĚDA)	-

Menu uživatelských nastavení	Úroveň 1	Úroveň 2	Úroveň 3
Nastavení asistenta jízdy	Zadní bezpečnostní systém	Zadní varování a asistent pro případ kolize	<input checked="" type="radio"/> VYPNUTÉ <input type="radio"/> Varování před srážkou <input type="radio"/> Asistent před srážkou
		Varování na křížení dopravy vzadu	<input checked="" type="radio"/> VYPNUTÉ <input type="radio"/> Varování před srážkou
		Varování systému pro bezpečné vystupování z vozidla	<input checked="" type="radio"/> VYPNUTÉ <input type="radio"/> ZAPNUTÉ
		HELP (NÁPOVĚDA)	-
Nastavení palubní desky	Nastavení a Info palubní desky	Resetujte ekonomickou spotřebu paliva	<input checked="" type="radio"/> VYPNUTÉ <input type="radio"/> Resetujte po doplnění paliva <input type="radio"/> Resetujte po zapnutí zapalování
		Jednotka ekonomické spotřeby paliva	<input checked="" type="radio"/> km/l <input type="radio"/> l/100km
		Jednotka teploty	<input checked="" type="radio"/> °C <input type="radio"/> °F
		Jednotka tlaku v pneumatikách	<input checked="" type="radio"/> psi <input type="radio"/> kPa <input type="radio"/> bar <input type="radio"/> kgf/cm ²
		Informace o kontrolce	-
		HELP (NÁPOVĚDA)	-

Menu uživatelských nastavení	Úroveň 1	Úroveň 2	Úroveň 3
Nastavení palubní desky	Upozornění na kontrolu	Aktivujte upozornění na kontrolu <input type="checkbox"/>	Označte/Neoznačte (Po označení se aktivují sub položky)
		Olej a filtr	Nenastavené ~ 99500 km (zvýšení o 500 km)
		Pneumatika	
		Jiné	
		HELP (NÁPOVĚDA)	-
	Zvuk	Typ zvuku varování	<input checked="" type="radio"/> Basic <input type="radio"/> Natural <input type="radio"/> Classic <input type="radio"/> Trendy <input type="radio"/> Korean <input type="radio"/> Luxury
			Hlasitost zvuku ukazatele změny směru
		Hlasitost parkovacího asistenta (PA)	
		Zvuk Systému sledování mrtvého úhlu	Zvukové varování BSW <input checked="" type="checkbox"/>
			Zvukové varování RCTW <input type="checkbox"/>
			Zvukové varování SEW <input checked="" type="checkbox"/>
		Zvuk uvítání a rozloučení <input checked="" type="checkbox"/>	-
		HELP (NÁPOVĚDA)	-





Menu uživatelských nastavení	Úroveň 1	Úroveň 2	Úroveň 3	Inicializační hodnota / resetovací hodnota B+
Nastavení displeje	Denní/noční režim	<input checked="" type="radio"/> Automatické přepínání <input type="radio"/> Denní režim <input type="radio"/> Noční režim	-	AUTO / Poslední režim
	HELP (NÁPOVĚDA)	-	-	-





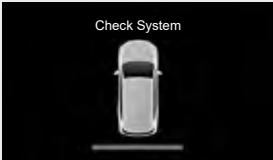
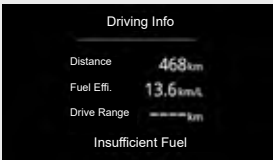

Menu uživatelských nastavení	Úroveň 1	Úroveň 2	Úroveň 3
Nastavení vozidla	Dveře	Automatické uzamčení	<input checked="" type="radio"/> VYPNUTÉ <input type="radio"/> Jízda <input type="radio"/> Zařazení páky do polohy R, N, D
		Automatické odemčení	<input checked="" type="radio"/> VYPNUTÉ <input type="radio"/> Motor vypnutý <input type="radio"/> Zařazení páky do polohy P
		Nastavení rychlosti automatického uzamčení	<input checked="" type="radio"/> 10 km/h <input type="radio"/> 20 km/h <input type="radio"/> 30 km/h <input type="radio"/> 40 km/h <input type="radio"/> 50 km/h
		Zvuk uzamčení /odemčení <input checked="" type="checkbox"/>	-
		Pro odemčení stiskněte klíč dvakrát <input type="checkbox"/>	-
	Dveře/Výklopné zadní dveře	Inteligentní automatické uzamčení dveří <input checked="" type="checkbox"/>	-
		HELP (NÁPOVĚDA)	-



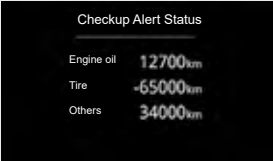

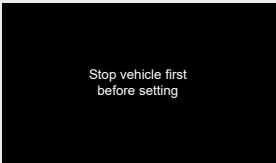
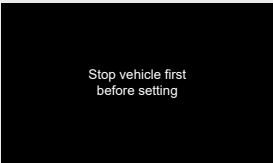

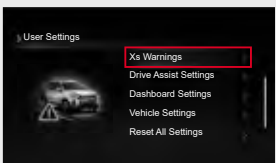
Menu uživatelských nastavení	Úroveň 1	Úroveň 2	Úroveň 3	
Nastavení vozidla	Světla	Přední světlo funkce Coming-Home	<input checked="" type="radio"/> VYPNUTÉ <input type="radio"/> 10 s <input type="radio"/> 20 s <input type="radio"/> 30 s	
		HELP (NÁPOVĚDA)	-	
	Pohodlí	Upozornění na vyrovnaní volantu	<input checked="" type="checkbox"/>	Označeno/Neoznačeno
		Zobrazení režimu stěrače	<input checked="" type="checkbox"/>	Označeno/Neoznačeno
		Zobrazení režimu světel	<input checked="" type="checkbox"/>	Označeno/Neoznačeno
		Přivítání při přiblížení k vozidlu	<input type="checkbox"/>	Označeno/Neoznačeno
		Automatické přivítání při přiblížení k vozidlu	<input type="checkbox"/>	Označeno/Neoznačeno
		Dlouhodobé parkování	<input type="checkbox"/>	Označte/Neoznačte
		Systém bezdrátového nabíjení	<input type="checkbox"/>	Označte/Neoznačte
HELP (NÁPOVĚDA)		-		
Resetování všech nastavení	Ano/Ne	-	-	









Zpráva/vyskakovací zpráva na displeji přístrojového panelu



Zpráva na displeji přístrojového panelu

Položka	Pokročilý typ	Standardní typ	Provozní podmínky
Zpráva a zvukový signál přivítání			<ul style="list-style-type: none"> • Pokud označíte políčko Zvuk → Zvuk uvítání a rozloučení v části Uživatelská nastavení na Přístrojovém panelu, zobrazí se toto hlášení na 4 sekundy, když je deaktivován režim ochrany proti krádeži a jsou otevřeny a zavřeny dveře řidiče. • Pokud během zobrazení zprávy otočíte spínač zapalování do polohy On (zapnuto), zobrazení na obrazovce zmizí a uvítací zvuk se přehraje až do konce.
ZKONTROLUJTE SYSTÉM	-		<ul style="list-style-type: none"> • Pokud je zapnutý spínač zapalování, tato zpráva se zobrazí jednou na 4 sekundy. • Pokud zpráva stále svítí, nechte si vozidlo zkontrolovat u prodejce SsangYong nebo v autorizovaném.
Informace o jízdě	-		<ul style="list-style-type: none"> • Pokud je zaškrtnuta volba  (Uživatelská nastavení) v Nastavení a informace přístrojového panelu → Zobrazit informace o jízdě, zobrazí se po vypnutí zapalování na přibližně 4 sekundy zpráva „Informace o jízdě“. • Hlášení „Low fuel“ (Nízká hladina paliva) se zobrazí v dolní části obrazovky pouze tehdy, když svítí kontrolka nízké hladiny paliva.

Položka	Pokročilý typ	Standardní typ	Provozní podmínky
Upozornění na servisní interval	-		<ul style="list-style-type: none"> Pokud v  (Uživatelská nastavení) zaškrtnete políčko Povolit upozornění na servisní interval, zobrazí se po vypnutí zapalování zpráva „Upozornění na servisní interval“. Tato zpráva se však nezobrazí, pokud zbývá do příštího servisu více než 300 km. Pokud už datum servisu uplynulo, před číslem se zobrazí „-“.
Nastavení přístrojového panelu			<ul style="list-style-type: none"> Pokud je po vstupu do menu Uživatelská nastavení zjištěna rychlost vozidla vyšší než 0 km/h, displej LCD zobrazí tuto varovnou zprávu na 5 sekund. To neplatí pro menu osvětlení přístrojového panelu, jízdního asistenta a varování vozidla.
Varovná kontrolka ICE		-	<ul style="list-style-type: none"> Vyskakovací varovné okno ICE (1) se zobrazí jako vyskakovací zpráva na 5 sekund, pokud teplota okolí klesne na 3 °C či nižší. Varovný symbol NÁLEDÍ (2) se zobrazuje na displeji okolní teploty v horní části přístrojového panelu. Varovný symbol ICE se vypne, když je okolní teplota 5 °C nebo vyšší.
Protokol varování vozidla			<ul style="list-style-type: none"> Varovné zprávy vozidla můžete zkontrolovat v uživatelských nastaveních na přístrojovém panelu. <ul style="list-style-type: none"> Když je u vozidla k dispozici výstražná zpráva, změní se vlastní symbol na hlavní symbol. Pokud není varovná zpráva k dispozici, příslušná položka se nezobrazí.





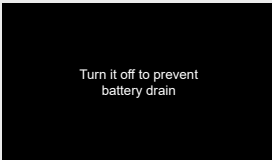
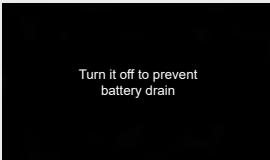
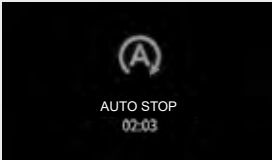
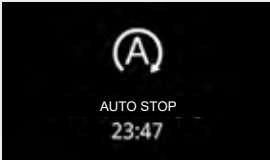
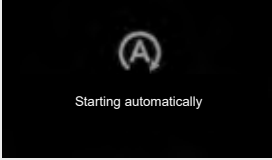
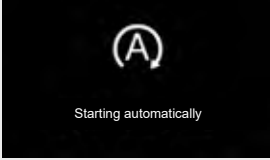

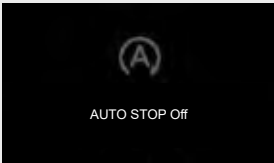
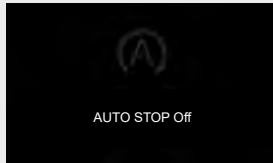
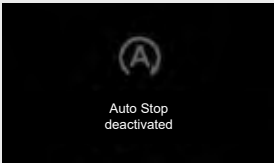
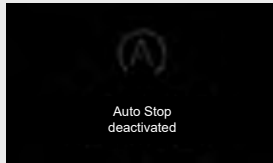
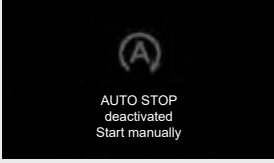
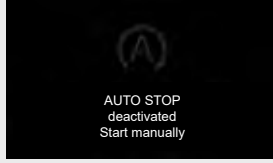
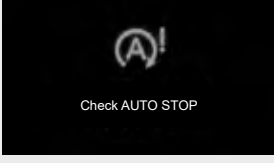
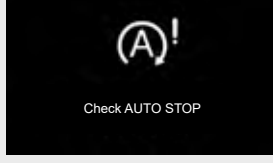
Položka	Pokročilý typ	Standardní typ	Provozní podmínky
Varování pro Smart klíč	 <p>Smart key is inside</p>	 <p>Smart key is not inside</p>	<ul style="list-style-type: none"> • Pokud se chystáte zavřít dveře jiným ověřeným Smart klíčem nebo spínačem kliky dveří, zatímco jsou všechny dveře zavřené a ověřený Smart klíč je uvnitř vozidla, zobrazí se tato zpráva na 5 sekund.
	 <p>Smart key is not inside</p>	 <p>Smart key is not inside</p>	<ul style="list-style-type: none"> • Tato zpráva se zobrazí, pokud není ve vozidle při zapnutém zapalování nebo spuštěném motoru detekován žádný Smart klíč.
	 <p>Press START with smart key</p>	 <p>Press START with smart key</p>	<ul style="list-style-type: none"> • Pokud je stisknut spínač zapalování a ve vozidle není rozpoznán platný Smart klíč, zobrazí se tato zpráva přibližně na 5 sekund.
	<p>Replace key battery, Smart Door Auto Lock is deactivated, Reset after replacement.</p>	<p>Replace key battery. Smart Door Auto Lock is deactivated. Reset after replacement.</p>	<ul style="list-style-type: none"> • Pokud je detekovaná slabě nabitá baterie Smart klíče a funkce AUTO LOCK je aktivovaná, na obrazovce LCD se zobrazí tato zpráva na 10 sekund. • Tato zpráva se zobrazí na 10 sekund tehdy, když je funkce AUTO LOCK deaktivovaná → aktivovaná a baterie Smart klíče je slabě nabitá.







Položka	Pokročilý typ	Standardní typ	Provozní podmínky
Varování pro Smart klíč	 <p>Check smart key system</p>	 <p>Check smart key system</p>	<ul style="list-style-type: none"> • Pokud modul Smart klíče po ověření pravosti Smart klíče neobdrží žádný signál nebo obdrží chybné/nesprávné signály z ovládání napájení vozidla nebo ze spínače zapalování, zobrazí se tato zpráva přibližně na 5 sekund. • Pokud zpráva stále svítí, nechte si vozidlo zkontrolovat u prodejce SsangYong nebo v autorizovaném servisu.
	 <p>Replace smart key battery</p>	 <p>Replace smart key battery</p>	
Varování spínače zapalování	 <p>Press on brake pedal and start engine</p>	 <p>Press on brake pedal and start engine</p>	<ul style="list-style-type: none"> • U vozidel s automatickou převodovkou se po druhém přepnutí spínače zapalování do polohy ACC nepřetržitým stisknutím spínače zapalování bez sešlápnutí brzdového pedálu zobrazí tato zpráva asi na 5 sekund. • Tato zpráva informuje řidiče, že pro nastartování motoru je třeba sešlápnout brzdový pedál a stisknout spínač zapalování.
	 <p>Shift to P or N</p>	 <p>Shift to P or N</p>	







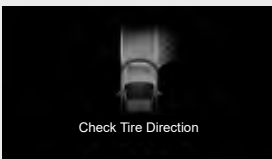

Položka	Pokročilý typ	Standardní typ	Provozní podmínky
Varování spínače zapalování	 <p>Shift to "P" before turning it off</p>	 <p>Shift to "P" before turning it off</p>	<ul style="list-style-type: none"> Tato zpráva se zobrazí přibližně na 5 sekund, když řidič vypne motor s volicí pákou převodovky, která není v poloze P. Tato zpráva informuje řidiče o tom, že volicí páka převodovky musí být v poloze P a pro vypnutí motoru musí být stisknut spínač zapalování.
	 <p>Turn it off to prevent battery drain</p>	 <p>Turn it off to prevent battery drain</p>	<ul style="list-style-type: none"> Aby se zabránilo vybití akumulátoru, zobrazí se tato zpráva přibližně na 5 sekund, když je spínač zapalování v poloze ACC po dobu 12 minut nebo déle nebo když jsou dveře řidiče otevřené při zapnutém ACC.
Systém ISG	 <p>AUTO STOP 02:03</p>	 <p>AUTO STOP 23:47</p>	<ul style="list-style-type: none"> Tato zpráva označující celkovou dobu od zastavení motoru se zobrazí tehdy, když systém ISG funguje normálně.
	 <p>Starting automatically</p>	 <p>Starting automatically</p>	<ul style="list-style-type: none"> Tato zpráva se zobrazí, když se motor zastaví a poté se automaticky znovu spustí za normálního provozu systému ISG.



Položka	Pokročilý typ	Standardní typ	Provozní podmínky
Systém ISG			<ul style="list-style-type: none"> Stisknutím tlačítka ISG OFF se systém ISG deaktivuje a přibližně na 5 sekund se zobrazí zpráva o vypnutí systému. Indikátor ISG OFF se však rozsvítí i v případě, že se příslušná zpráva nezobrazí podle vyskakovací priority.
			<ul style="list-style-type: none"> Pokud aktuální stav vozidla nesplňuje provozní podmínky systému ISG, zobrazí se tato zpráva.
			<ul style="list-style-type: none"> Tato zpráva se zobrazí, když se motor zastaví a není automaticky znovu spuštěn v závislosti na stavu vozidla, zatímco systém ISG je normálně v provozu.
			<ul style="list-style-type: none"> Tato zpráva se zobrazí v případě vadného systému ISG. Pokud zpráva zůstává zapnutá, nechte systém zkontrolovat a opravit v nejbližším autorizovaném servisu SsangYong.







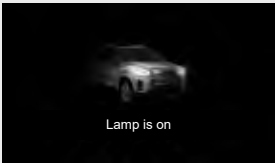

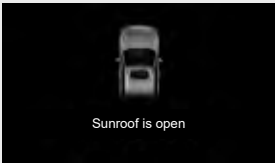
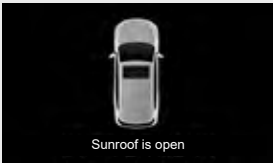
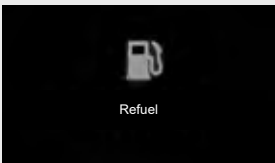
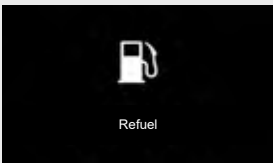
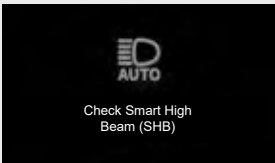
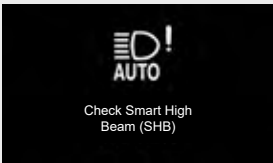
Položka	Pokročilý typ	Standardní typ	Provozní podmínky
Detekování překážky vpředu/vzadu	Poloha R (zpátečka)		<ul style="list-style-type: none"> • Zadní PAS (při nastavení páky voliče převodovky do polohy R a zapnutém zapalování) <ul style="list-style-type: none"> - Po přesunutí páky voliče převodovky do polohy R (zpátečka) se jednou krátce ozve zvukový signál, a pokud je v okolí vozidla detekována překážka, zobrazí se poloha a vzdálenost každého snímače ve 4 krocích (0–3). - V kroku 1 zadního PAS se nezobrazuje výsledek detekce předního PAS a v kroku 0 se zobrazuje pouze tvar vozidla. - Pokud je senzor detekce překážek vadný, zobrazí se na něm „?“.
	Poloha D (jízdá)	<ul style="list-style-type: none"> • Přední PAS (při nastavení páky voliče převodovky do polohy R a zapnutém zapalování) <ul style="list-style-type: none"> - Pokud je před vozidlem detekována překážka, zobrazí se poloha a vzdálenost v krocích 2 a 3, nikoli v krocích 1 a 0. - Přední PAS nebude funkční, pokud rychlost vozidla překročí 15 km/h. ☞ Viz „Systém parkovacího asistenta“ (str. 4-196) - Pokud je senzor detekce překážek vadný, zobrazí se na něm „?“. 	



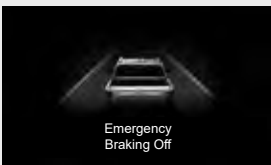

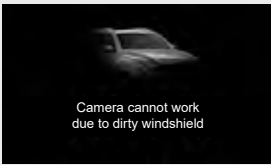

Položka	Pokročilý typ	Standardní typ	Provozní podmínky
Indikace otevřených dveří / kapoty motoru / zadních výklopných dveří	<p>Dveře řidiče otevřené</p> 	<p>Dveře spolucestujícího otevřené</p> 	<ul style="list-style-type: none"> • Pokročilý typ <ul style="list-style-type: none"> - Při otevření dveří, kapoty motoru nebo zadních výklopných dveří vozidla se zobrazí příslušný obrázek v animaci. • Standardní typ <ul style="list-style-type: none"> - Zobrazuje, které dveře jsou otevřené. - Při otevřené kapotě nebo zadních výklopných dveřích bliká příslušná poloha. • Když jsou všechny dveře zavřené, na 1 sekundu se zobrazí obrázek vozidla se všemi zavřenými dveřmi. • Když jsou dveře otevřené, na displeji LCD se zobrazí varovná kontrolka otevřených dveří (pozice symbolu hlavní nabídky). (změněno ze symbolu hlavní nabídky na varovnou kontrolku otevření dveří).
	<p>Zadní levé dveře otevřené</p> 	<p>Zadní pravé dveře otevřené</p> 	
	<p>Kapota otevřená</p> 	<p>Zadní výklopné dveře otevřené</p> 	
	<p>Standardní typ</p> 		

Položka	Pokročilý typ	Standardní typ	Provozní podmínky
Zobrazení vyrovnání kol	<p>Levá strana 5. stupeň</p>  <p>Check Tire Direction</p>	<p>Levá strana 5. stupeň</p>  <p>Check Tire Direction</p>	<ul style="list-style-type: none"> Po přepnutí spínače zapalování z polohy OFF do polohy ON se zobrazí zpráva v úrovních 1 až 5 podle úrovně vyrovnání kol. Pokud je úroveň vyrovnání kol 0, nezobrazí se žádná zpráva. Do úrovně 2 se zobrazí na 5 sekund a od úrovně 3 zůstane zpráva zobrazena, dokud nejsou splněny podmínky. Zpráva se zobrazí pouze v případě, že je volicí páka převodovky v poloze P (parkování) nebo N (neutrál).
	<p>0. stupeň</p>  <p>Check Tire Direction</p>	<p>0. stupeň</p>  <p>Check Tire Direction</p>	
	<p>Pravá strana 5. stupeň</p>  <p>Check Tire Direction</p>	<p>Pravá strana 5. stupeň</p>  <p>Check Tire Direction</p>	





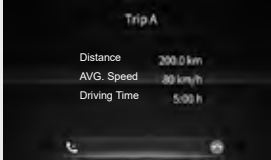

Položka	Pokročilý typ	Standardní typ	Provozní podmínky
Varování pro systém ESP	 <p>Check Electronic Stability Control (ESC)</p>	 <p>Check Electronic Stability Control (ESC)</p>	<ul style="list-style-type: none"> • V případě poruchy systému ESP se po 3 sekundách od nastartování motoru rozsvítí kontrolka a zobrazí se zpráva.
Varování pro systém EBD	 <p>Check Electronic Brake force Distribution (EBD)</p>	 <p>Check Electronic Brake force Distribution (EBD)</p>	<ul style="list-style-type: none"> • V případě poruchy systému EBD se po 3 sekundách od nastartování motoru rozsvítí kontrolka a zobrazí se zpráva.
Varování pro systém ABS	 <p>Check Anti-lock Brake System (ABS)</p>	 <p>Check Anti-lock Brake System (ABS)</p>	<ul style="list-style-type: none"> • V případě poruchy systému ABS se po 3 sekundách od nastartování motoru rozsvítí kontrolka a zobrazí se zpráva.
Kontrola hladiny motorového oleje	 <p>Check engine oil level</p>	 <p>Check engine oil level</p>	<ul style="list-style-type: none"> • Pokud je hladina motorového oleje nízká nebo je tlak motorového oleje abnormální, rozsvítí se varovná kontrolka a po 3 sekundách od nastartování motoru se zobrazí zpráva.





Položka	Pokročilý typ	Standardní typ	Provozní podmínky
Vnější světlo zapnuto			<ul style="list-style-type: none"> Tato zpráva se zobrazí, pokud po vypnutí zapalování svítí vnější osvětlení při otevřených dveřích řidiče.
Varování, že střešní okno je otevřené			<ul style="list-style-type: none"> Tato zpráva se zobrazí, když je po vypnutí zapalování otevřené střešní okno.
Nízká hladina paliva			<ul style="list-style-type: none"> Pokud je hladina paliva nízká, rozsvítí se kontrolka a po 3 sekundách od nastartování motoru se zobrazí zpráva.
Nízká hladina paliva (DTE méně než 30 km)			<ul style="list-style-type: none"> Tato zpráva se zobrazí v okamžiku, kdy je vzdálenost do vyprázdnění nádrže menší než přibližně 30 km.
Varování systému inteligentních dálkových světel (SHB)			<ul style="list-style-type: none"> Tato zpráva se zobrazí v případě poruchy systému inteligentních dálkových světel (SHB) po 3 sekundách od nastartování motoru.

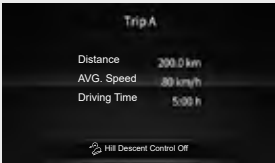
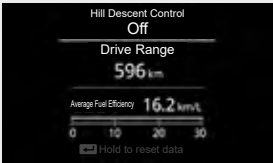
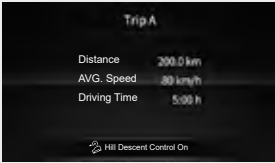





Položka	Pokročilý typ	Standardní typ	Provozní podmínky
Autonomní nouzové brzdění (AEB)			<ul style="list-style-type: none"> • Pokud jsou splněny provozní podmínky systému autonomního nouzového brzdění (AEB), zobrazí se na 5 sekund zpráva „Collision Alert“. Varovná kontrolka AEB rovněž bliká po dobu 5 sekund. • Když jsou opětovně splněny podmínky pro zobrazení varovné zprávy během 5 sekund zobrazení zprávy, zobrazí se na 5 sekund nová varovná zpráva a indikátor bude stejně blikat.
			<ul style="list-style-type: none"> • Tato zpráva se zobrazí, když vozidlo zastavilo po aktivaci nouzového brzdění (brzdění maximální silou) po 3. varování AEB.
			<ul style="list-style-type: none"> • Pokud se 3 sekundy po nastartování motoru objeví závada v systému AEB, zobrazí se na 5 sekund tato varovná zpráva.
			<ul style="list-style-type: none"> • Tato zpráva se zobrazí tehdy, když modul přední kamery (FCM) nedokáže detekovat označení jízdního pruhu, vozidla vpředu, osoby atd., protože na předním skle jsou nečistoty.



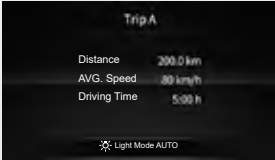

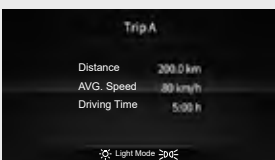
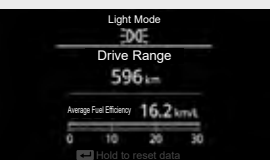
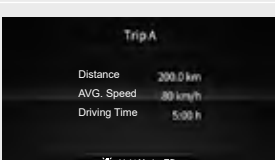



Položka	Pokořilý typ	Standardní typ	Provozní podmínky
Upozornění na přestávku	 <p>Please take a break for a moment</p>	 <p>Please take a break for a moment</p>	<ul style="list-style-type: none"> Zpráva, která doporučuje udělat si přestávku, se pro vaši bezpečnost po určité době jízdy zobrazí přibližně na 10 sekund. Interval upozornění: <ul style="list-style-type: none"> Pouze u vozidel bez DAA se zpráva zobrazuje každé 2 hodiny od prvního spuštění motoru při zapnutém zapalování. U vozidel s DAA se výstražné okno zobrazí prostřednictvím systému DAA.
Upozornění na servisní interval	 <p>Service required</p>	 <p>Service required</p>	<ul style="list-style-type: none"> Pokud je zaškrtnuto políčko Enable Service Interval Alert (Povolit upozornění na servisní interval) v části (User Settings (Uživatelská nastavení)) na přístrojovém panelu, zobrazí se při dosažení vzdálenosti do prázdné nádrže 0 km jednou (při přepnutí spínače zapalování z polohy OFF do polohy ON) zpráva.
Podržení telefonického hovoru Bluetooth			<ul style="list-style-type: none"> Při příjmu hovoru s připojeným hands-free se jméno nebo telefonní číslo zobrazuje, dokud signál přetrvává. Pokud je jméno a telefonní číslo přijato současně, zobrazí se pouze jméno. Na obrazovce AV (hlavní menu) se vyskakovací zpráva nezobrazuje.





Položka	Pokročilý typ	Standardní typ	Provozní podmínky
Režim jízdy/ jízdní režim			<ul style="list-style-type: none"> • Režim jízdy (W/EPS) V závislosti na poloze přepínače jízdních režimů se během jízdy zobrazí „ECO“, „SPORT“ a „WINTER“. • Režim jízdy (bez EPS) V závislosti na poloze přepínače jízdních režimů se během jízdy zobrazí „NORMAL“, „SPORT“ a „WINTER“.
			
			





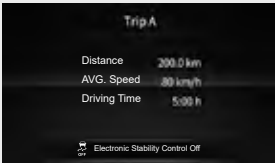

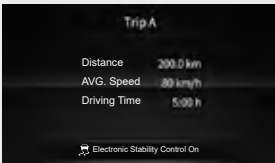

Položka	Pokročilý typ	Standardní typ	Provozní podmínky
Vyhřívavý volant			<ul style="list-style-type: none"> Tato zpráva se zobrazuje po dobu přibližně 5 sekund v závislosti na provozním stavu vyhřívavého volantu při zapnutí spínači zapalování nebo běžícím motoru.
			
HDC ON/OFF			<ul style="list-style-type: none"> Tato zpráva se zobrazí přibližně na 5 sekund v závislosti na stavu zapnutí/vypnutí systému HDC. Barva indikátoru se mění podle stavu HDC. <ul style="list-style-type: none"> - Rozsvítí se zelený indikátor: HDC je připravený. - Zelený indikátor bliká: HDC je zapnutý. - Svítí červená kontrolka HDC: HDC přehřátý a systémová chyba
			







Položka	Pokročilý typ	Standardní typ	Provozní podmínky
Systém HDC	 <p data-bbox="347 281 488 311">Check the Hill Descent Control System</p>	 <p data-bbox="651 281 791 311">Check the Hill Descent Control System</p>	<ul data-bbox="895 196 1509 330" style="list-style-type: none"> • Pokud je systém HDC (Hill Descent Control, asistent pro jízdu z kopce) vadný, zobrazí se tato zpráva. • Pokud bude tato zpráva svítit i nadále, nechte si systém zkontrolovat a vykonat servis u nejbližšího prodejce SsangYong nebo v autorizovaném servisu SsangYong.
	 <p data-bbox="308 468 528 498">Not in Hill Descent Control operating condition.</p>	 <p data-bbox="611 471 831 501">Not in Hill Descent Control operating condition.</p>	<ul data-bbox="895 426 1509 471" style="list-style-type: none"> • Pokud nejsou splněny provozní podmínky systému HDC, zobrazí se tato zpráva.



Položka	Pokročilý typ	Standardní typ	Provozní podmínky
Režim světel	 <p>Trip A</p> <p>Distance 200.0 km AVG. Speed 80 km/h Driving Time 5:00 h</p> <p>Light Mode AUTO</p>	 <p>Light Mode AUTO</p> <p>Drive Range 596 km</p> <p>Average Fuel Efficiency 16.2 km/l</p> <p>0 10 20 30</p> <p>Hold to reset data</p>	<ul style="list-style-type: none"> • V závislosti na poloze spínače světel se aktuální stav zobrazí ve 4 režimech po dobu přibližně 5 sekund.
	 <p>Trip A</p> <p>Distance 200.0 km AVG. Speed 80 km/h Driving Time 5:00 h</p> <p>Light Mode DFC</p>	 <p>Light Mode DFC</p> <p>Drive Range 596 km</p> <p>Average Fuel Efficiency 16.2 km/l</p> <p>0 10 20 30</p> <p>Hold to reset data</p>	
	 <p>Trip A</p> <p>Distance 200.0 km AVG. Speed 80 km/h Driving Time 5:00 h</p> <p>Light Mode ED</p>	 <p>Light Mode ED</p> <p>Drive Range 596 km</p> <p>Average Fuel Efficiency 16.2 km/l</p> <p>0 10 20 30</p> <p>Hold to reset data</p>	
	 <p>Trip A</p> <p>Distance 200.0 km AVG. Speed 80 km/h Driving Time 5:00 h</p> <p>Light Mode OFF</p>	 <p>Light Mode OFF</p> <p>Drive Range 596 km</p> <p>Average Fuel Efficiency 16.2 km/l</p> <p>0 10 20 30</p> <p>Hold to reset data</p>	



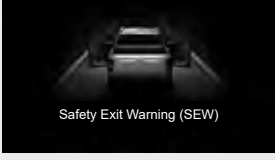



Položka	Pokročilý typ	Standardní typ	Provozní podmínky
Režim stěračů čelního skla			<ul style="list-style-type: none"> • V závislosti na poloze páčky stěračů se aktuální stav zobrazuje ve 4 režimech po dobu přibližně 5 sekund.
			
			
			

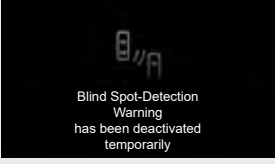
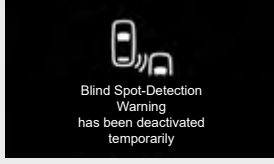





Položka	Pokročilý typ	Standardní typ	Provozní podmínky
Systém ESP ON/OFF	 <p>Trip A</p> <p>Distance 200.0 km AVG. Speed 80 km/h Driving Time 5:00 h</p> <p>Electronic Stability Control Off</p>	 <p>Electronic Stability Control Off</p> <p>Drive Range 596 km</p> <p>Average Fuel Efficiency 16.2 km/l</p> <p>0 10 20 30 Hold to reset data</p>	<ul style="list-style-type: none"> Tato zpráva se zobrazí přibližně na 5 sekund v závislosti na stavu spínače ESP.
	 <p>Trip A</p> <p>Distance 200.0 km AVG. Speed 80 km/h Driving Time 5:00 h</p> <p>Electronic Stability Control On</p>	 <p>Electronic Stability Control On</p> <p>Drive Range 596 km</p> <p>Average Fuel Efficiency 16.2 km/l</p> <p>0 10 20 30 Hold to reset data</p>	









Položka	Pokročilý typ	Standardní typ	Provozní podmínky
Řadicí/volicí páka	 <p>Check the shift lever</p>	 <p>Check the shift lever</p>	<ul style="list-style-type: none"> • Pokud zpráva zůstává zobrazená, nechte systém zkontrolovat a opravit v nejbližším autorizovaném servisu SsangYong.
	 <p>Cannot shift the gear</p>	 <p>Cannot shift the gear</p>	<ul style="list-style-type: none"> • Pokud aktuální stav vozidla nespĺňuje podmínky řazení systému řadicí/volicí páky, zobrazí se tato zpráva.
	 <p>Depress the brake and shift the gear</p>	 <p>Depress the brake and shift the gear</p>	<ul style="list-style-type: none"> • Při ovládání elektronické řadicí páky se toto hlášení zobrazí, pokud je řadicí páka ovládána bez zatažené brzdy.
	 <p>Check the UNLOCK button.</p>	 <p>Check the UNLOCK button.</p>	<ul style="list-style-type: none"> • Pokud zpráva zůstává zobrazená, nechte systém zkontrolovat a opravit v nejbližším autorizovaném servisu SsangYong.

Položka	Pokročilý typ	Standardní typ	Provozní podmínky
Varování systému pro bezpečné vystupování z vozidla (SEW)	 <p>Safety Exit Warning (SEW)</p>	 <p>Safety Exit Warning (SEW)</p>	<ul style="list-style-type: none"> • Pokud se chystáte otevřít dveře, abyste opustili vozidlo, a zezadu se k vám blíží vozidlo, systém varování pro bezpečné opuštění vozidla zobrazí zprávu a vydá zvukový signál. Funguje však pouze tehdy, když je volicí páka v poloze P (parkování) nebo N (neutrál).
	 <p>Safety Exit Warning (SEW)</p>	 <p>Safety Exit Warning (SEW)</p>	
	 <p>Safety Exit Warning (SEW)</p>	 <p>Safety Exit Warning (SEW)</p>	

Položka	Pokročilý typ	Standardní typ	Provozní podmínky
Varování systému sledování mrtvého úhlu (BSW)	 <p>Check Blind Spot-Detection Warning (BSW)</p>	 <p>Check Blind Spot-Detection Warning (BSW)</p>	<ul style="list-style-type: none"> • Tato zpráva se zobrazí v případě vadného systému BSW. • Pokud bude tato zpráva svítit i nadále, nechte si systém zkontrolovat a vykonat servis u nejbližšího prodejce SsangYong nebo v autorizovaném servisu SsangYong.
	 <p>Blind Spot-Detection Warning has been deactivated temporarily</p>	 <p>Blind Spot-Detection Warning has been deactivated temporarily</p>	<ul style="list-style-type: none"> • Tato zpráva se zobrazí, když je zapnutý systém BSW a senzor nemůže normálně detekovat mrtvý úhel: když jsou na vnější nebo vnitřní straně zadního nárazníku nečistoty, v zadní části vozidla je instalován přívěs nebo jiné zařízení, šířka vozovky je velká, příliš sněží nebo prší atd.







Položka	Pokročilý typ	Standardní typ	Provozní podmínky
Varování na provoz za vozidlem (RCTW)	 <p>Rear Cross Traffic Warning</p>	 <p>Rear Cross Traffic Warning</p>	<ul style="list-style-type: none"> Tato zpráva se zobrazí, když se během provozu systému RCTW k zadní levé a/nebo zadní pravé straně vozidla přiblíží vozidlo nebo objekt.
	 <p>Rear Cross Traffic Warning</p>	 <p>Rear Cross Traffic Warning</p>	
	 <p>Rear Cross Traffic Warning</p>	 <p>Rear Cross Traffic Warning</p>	



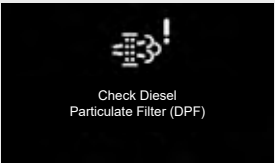
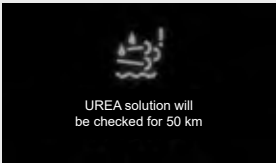

Položka	Pokročilý typ	Standardní typ	Provozní podmínky
Zásah systému varování na provoz za vozidlem (RCTA)	 <p>Press brake pedal</p>	 <p>Press brake pedal</p>	<ul style="list-style-type: none"> • Pokud je během provozu systému RCTA zjištěno nebezpečí kolize kvůli blížícímu se vozidlu, provede se nouzové brzdění (brzdová asistence), přičemž se zobrazí příslušný alarm.
	 <p>Press brake pedal</p>	 <p>Press brake pedal</p>	
	 <p>Press brake pedal</p>	 <p>Press brake pedal</p>	

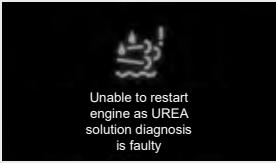







Položka	Pokročilý typ	Standardní typ	Provozní podmínky
Asistent pro případ kolize v mrtvém úhlu (BSA)	 <p>BSA & RCTA</p>	 <p>BSA & RCTA</p>	<ul style="list-style-type: none"> • Pokud je během provozu systému BSA zjištěno riziko kolize v důsledku blížícího se vozidla, provede se zásah do řízení a zároveň se spustí příslušný alarm.
	 <p>BSA & RCTA</p>	 <p>BSA & RCTA</p>	
Varování při rozjezdu vozidla vpředu (FVSW)	 <p>Front Vehicle Start</p>	 <p>Front Vehicle Start</p>	<ul style="list-style-type: none"> • Tato funkce je povolena, když zaškrtnete políčko Driving assistance > Front vehicle start alarm under  (User Settings) (Asistence při jízdě > Alarm při rozjezdu vozidla zepředu v části (Uživatelská nastavení)) na přístrojovém panelu.
	 <p>Check Front Vehicle Start Warning</p>	 <p>Check Front Vehicle Start Warning</p>	<ul style="list-style-type: none"> • Pokud se v systému FVSW vyskytne závada, zobrazí se tato zpráva. • Pokud bude tato zpráva svítit i nadále, nechte si systém zkontrolovat a vykonat servis u nejbližšího prodejce SsangYong nebo v autorizovaném servisu SsangYong.









Varování při rozjezdu vozidla vpředu (FVSW)







Funkce vydávání zvukového signálu a zobrazení zprávy, pokud se řidič s vozidlem nerozjede po odjezdu vozidla vpředu a ujetí určité vzdálenosti.









Položka	Pokročilý typ	Standardní typ	Provozní podmínky
Žádost o provoz systému následné úpravy výfukových plynů	 <p>Driving is required to clean Diesel Particulate Filter (DPF)</p>	 <p>Driving is required to clean Diesel Particulate Filter (DPF)</p>	<ul style="list-style-type: none"> Tato zpráva se zobrazí, když se v systému následné úpravy výfukových plynů usazují saze apod. a je nutné spustit systém následné úpravy výfukových plynů.
Varování v důsledku ucpaného systému následné úpravy výfukových plynů	 <p>Check Diesel Particulate Filter (DPF)</p>	 <p>Check Diesel Particulate Filter (DPF)</p>	<ul style="list-style-type: none"> Tato zpráva se zobrazí v případě vadného systému následné úpravy výfukových plynů.
Zpráva o průběhu kontroly systému močoviny	 <p>UREA solution will be checked for 50 km</p>	 <p>UREA solution will be checked for 50 km</p>	<ul style="list-style-type: none"> V normálním stavu (varovná zpráva zmizela) se po vydání výstrahy z důvodu poruchy systému močoviny zobrazuje po dobu přibližně 50 km jízdy zpráva, že systém močoviny je třeba zkontrolovat.
Varování, že výsledek diagnostiky ukazuje nedostupnost systému močoviny	 <p>Unable to restart engine as UREA solution diagnosis is faulty</p>	 <p>Unable to restart engine as UREA solution diagnosis is faulty</p>	<ul style="list-style-type: none"> Pokud je systém močoviny po kontrole systému močoviny při ujetí 50 km stále vadný, zobrazí se příslušná varovná zpráva a není možné motor znovu nastartovat.









Položka	Pokročilý typ	Standardní typ	Provozní podmínky
Varování v důsledku nízké hladiny močoviny	 <p>Insufficient UREA solution.</p>	 <p>Insufficient UREA solution.</p>	<ul style="list-style-type: none"> • Pokud je systém močoviny vadný, zobrazí se varovná zpráva rozdělená do 6 oblastí. • Každé varování je rozděleno do 3 úrovní podle závažnosti. Při 3. stupni je provoz vozidla nemožný. • Pokud se kontrolka rozsvítí nebo se objeví varovná zpráva, nechte vozidlo zkontrolovat u prodejce SsangYong nebo v autorizovaném servisu SsangYong. <p>☞ Viz „Systém následné úpravy výfukových plynů II (SCR)**“ (str. 6-63)</p>
Varování týkající se systému močoviny (DCU a elektrická závada)	 <p>Check UREA solution</p>	 <p>Check UREA solution</p>	







Položka	Pokročilý typ	Standardní typ	Provozní podmínky
Varování týkající se systému vstřikování močoviny	 Check UREA solution injection device	 Check UREA solution injection device	<ul style="list-style-type: none"> • Pokud je systém močoviny vadný, zobrazí se varovná zpráva rozdělená do 6 oblastí. • Každé varování je rozděleno do 3 úrovní podle závažnosti. Při 3. stupni je provoz vozidla nemožný. • Pokud se kontrolka rozsvítí nebo se objeví varovná zpráva, nechte vozidlo zkontrolovat u prodejce SsangYong nebo v autorizovaném servisu SsangYong. <p>☞ Viz „Systém následné úpravy výfukových plynů II (SCR)“* (str. 6-63)</p>
Varování z důvodu nesprávného číidla	 UREA solution is inappropriate	 UREA solution is inappropriate	
Nízká účinnost čištění katalyzátoru SCR	 SCR catalyst low efficiency	 SCR catalyst low efficiency	
Varování kvůli abnormálním emisím výfukových plynů	 Emission too high - Check UREA solution	 Emission too high - Check UREA solution	





Položka	Pokročilý typ	Standardní typ	Provozní podmínky
Varování před opuštěním jízdního pruhu (LDW)	 <p>Lane Warning Off</p>	 <p>Lane Warning Off</p>	<ul style="list-style-type: none"> Zobrazuje se, když je varování před opuštěním jízdního pruhu vypnuté.
	 <p>Lane Warning Standby</p>	 <p>Lane Warning Standby</p>	<ul style="list-style-type: none"> Pruhy jsou zobrazeny šedou barvou, pokud vozidlo jede nízkou rychlostí nižší než 40 km/h nebo vysokou rychlostí 180 km/h a vyšší nebo pokud nejsou detekovány oba pruhy.
	 <p>Lane Warning Error</p>	 <p>Lane Warning Error</p>	<ul style="list-style-type: none"> Zobrazuje se, když je varování před opuštěním jízdního pruhu vypnuté.
	 <p>Check Lane Warning</p>	 <p>Check Lane Warning</p>	<ul style="list-style-type: none"> Tato zpráva se zobrazí v případě vadného systému LDW. Zobrazuje se jako vyskakovací zpráva 3 sekundy po nastartování, když dojde k závadě systému varování před opuštěním jízdního pruhu. Pokud zpráva zůstává zobrazená, nechte systém zkontrolovat a opravit v nejbližším autorizovaném servisu SsangYong.

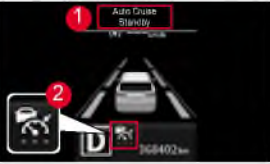

Položka	Pokročilý typ	Standardní typ	Provozní podmínky
Oblast zobrazení jízdního pruhu LDW			<ul style="list-style-type: none"> • I když je detekován pouze levý jízdní pruh, zobrazí se detekovaný levý jízdní pruh. (Pokročilý typ: zelený, standardní typ: bílý) • Pokud řidič nezapne směrové světlo nebo zapne pravé směrové světlo a přiblíží se k levému jízdnímu pruhu, zobrazený pruh začne blikat. (Pokročilý typ: zelený ↔ červený, Standardní typ: tlumený bílý odstín)
			<ul style="list-style-type: none"> • Pokud je detekován pouze pravý jízdní pruh, zobrazí se detekovaný pravý jízdní pruh zeleně. (Pokročilý typ: zelený, standardní typ: bílý) • Pokud řidič nezapne směrové světlo nebo zapne levé směrové světlo a přiblíží se k pravému jízdnímu pruhu, zobrazený pruh začne blikat. (Pokročilý typ: zelený ↔ červený, Standardní typ: tlumený bílý odstín)
			<ul style="list-style-type: none"> • Pokud jsou detekovány oba pruhy, zobrazí se oba detekované pruhy. (Pokročilý typ: zelený, standardní typ: bílý)

Položka	Pokročilý typ	Standardní typ	Provozní podmínky
<p>Oblast zobrazení jízdního pruhu LDW</p>			<ul style="list-style-type: none"> • Pokud jsou detekovány oba jízdní pruhy a vozidlo se blíží k levému nebo pravému jízdnímu pruhu, aniž by řidič zapnul směrové světlo, pruh bliká. (Pokročilý typ: zelený ↔ červený, Standardní typ: tlumený bílý odstín)
			
<p>LKA (Asistent udržování v jízdním pruhu)</p>			<ul style="list-style-type: none"> • Zobrazuje se, když je asistent udržování v jízdním pruhu vypnutý.
			<ul style="list-style-type: none"> • Pruhy jsou zobrazeny šedou barvou, pokud vozidlo jede nízkou rychlostí nižší než 40 km/h nebo vysokou rychlostí 180 km/h a vyšší nebo pokud nejsou detekovány oba pruhy.

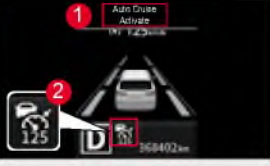

Položka	Pokročilý typ	Standardní typ	Provozní podmínky
Asistent udržování v jízdním pruhu (LKA)			<ul style="list-style-type: none"> • Zobrazuje se, když je asistent udržování v jízdním pruhu vypnutý.
			<ul style="list-style-type: none"> • Zobrazuje se jako vyskakovací zpráva 3 sekundy po nastartování, když dojde k závadě asistenčního systému pro udržování v jízdním pruhu. • Pokud zpráva zůstává zobrazená, nechte systém zkontrolovat a opravit v nejbližším autorizovaném servisu SsangYong.
Oblast zobrazení jízdního pruhu LKA			<ul style="list-style-type: none"> • I když je detekován pouze levý jízdní pruh, zobrazí se detekovaný levý jízdní pruh. (Pokročilý typ: zelený, standardní typ: bílý)(Vyskakovací zprávy se nezobrazují.) • Pokud řidič nezapne směrové světlo nebo zapne pravé směrové světlo a přiblíží se k levému jízdnímu pruhu, zobrazený pruh začne blikat. (Pokročilý typ: zelená ↔ červená, standardní typ: tlumený bílý odstín) (zobrazí se vyskakovací zpráva)
			<ul style="list-style-type: none"> • I když je detekován pouze pravý jízdní pruh, zobrazí se detekovaný pravý jízdní pruh. (Pokročilý typ: zelená, standardní typ: bílá)(Vyskakovací zprávy se nezobrazují.) • Pokud řidič nezapne směrové světlo nebo zapne levé směrové světlo a přiblíží se k pravému jízdnímu pruhu, zobrazený pruh začne blikat. (Pokročilý typ: zelený ↔ červený, standardní typ: tlumený bílý odstín) (zobrazí se vyskakovací zpráva)



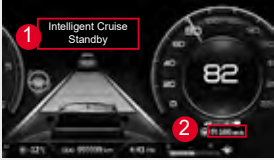
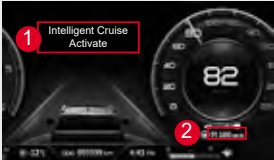
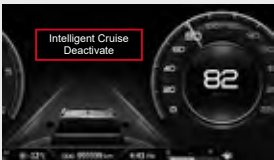

Položka	Pokročilý typ	Standardní typ	Provozní podmínky
Oblast zobrazení jízdního pruhu LKA			<ul style="list-style-type: none"> • Pokud jsou detekovány oba pruhy, zobrazí se oba detekované pruhy. (Pokročilý typ: zelený, standardní typ: bílý)
			<ul style="list-style-type: none"> • Pokud jsou detekovány oba jízdní pruhy a vozidlo se blíží k levému nebo pravému jízdnímu pruhu, aniž by řidič zapnul směrové světlo, pruh bliká. (Pokročilý typ: zelený ↔ červený, standardní typ: tlumený bílý odstín) (zobrazí se vyskakovací zpráva)
			





Položka	Pokročilý typ	Standardní typ	Provozní podmínky
Tempomat (bez radaru)			<ul style="list-style-type: none"> • Když při zapnutém zapalování stisknete spínač tempomatu ON/OFF, zobrazí se zpráva „Auto cruise ready“ (Tempomat připraven) (1) a symbol (2) a jízda stempomatem bude připravena.
			<ul style="list-style-type: none"> • Po stlačení páčky ovládání rychlosti s připraveným automatickým tempomatem se zobrazí zpráva „Auto cruise set“ (Tempomat nastaven) (1), symbol a nastavená rychlost (2) a tempomat je aktivován. • Rychlost vozidla nastavíte zatlačením páčky ovládání rychlosti nahoru nebo dolů.
			<ul style="list-style-type: none"> • Pokud vypnete tempomat během jeho provozu (ready / auto), zobrazí se zpráva „Auto cruise disabled“ (Tempomat deaktivován) a tempomat je deaktivován.







Položka	Pokročilý typ	Standardní typ	Provozní podmínky
Adaptivní tempomat (ACC) (s radarem)		-	<ul style="list-style-type: none"> Během provozu adaptivního tempomatu (ACC) se po splnění pohotovostních podmínek, jako je sešlápnutí brzdového pedálu, zobrazí zpráva „Adaptive Cruise Control Ready“ (Adaptivní tempomat připraven) (1) a symbol (2) a adaptivní tempomat (ACC) přejde do pohotovostního režimu. Pokud je adaptivní tempomat (ACC) v pohotovostním režimu, stisknutím páčky nastavení rychlosti tempomatu ve směru RES+ se adaptivní tempomat (ACC) aktivuje.
		-	<ul style="list-style-type: none"> Když potlačíte páčku řazení rychlosti směrem dolů a adaptivní tempomat je připraven, zobrazí se zpráva „Adaptive cruise set“ (Adaptivní tempomat nastaven), symbol (1) a nastavená rychlost (2) a adaptivní tempomat je aktivován. Pokud vepředu není žádné vozidlo, vozidlo řidiče pokračuje dál nastavenou rychlostí. Pokud je před vámi vozidlo, které jede rychlostí nižší jako je nastavená rychlost, vozidlo řidiče bude udržovat nastavenou vzdálenost od vozidla vepředu.
		-	<ul style="list-style-type: none"> Pokud vypnete adaptivní tempomat během jeho provozu (připraven/ auto), zobrazí se zpráva „Adaptive cruise disabled“ (Adaptivní tempomat vypnutý) a adaptivní tempomat je deaktivován.

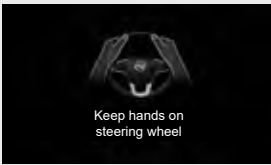

Položka	Pokročilý typ	Standardní typ	Provozní podmínky
Inteligentní adaptivní tempomat (iACC) (s radarem)		-	<ul style="list-style-type: none"> Během provozu inteligentního adaptivního tempomatu (IACC) se po splnění pohotovostních podmínek, jako je sešlápnutí brzdového pedálu, zobrazí zpráva „Inteligentní adaptivní tempomat připraven“ (1) a symbol (2) a inteligentní adaptivní tempomat (IACC) přejde do pohotovostního režimu. Pokud je inteligentní adaptivní tempomat (ACC) v pohotovostním režimu, stisknutím páčky nastavení rychlosti tempomatu ve směru RES+ se inteligentní adaptivní tempomat (ACC) aktivuje.
		-	<ul style="list-style-type: none"> Když potlačíte páčku řazení rychlosti směrem dolů a inteligentní tempomat je připraven, zobrazí se zpráva „Inteligentní tempomat nastaven“ (1) a symbol nastavena rychlost (2) a inteligentní tempomat je aktivován. Pokud vpředu není žádné vozidlo, vozidlo řidiče pokračuje dál nastavenou rychlostí. Pokud je před vámi vozidlo, které jede rychlostí nižší jako je nastavena rychlost, vozidlo řidiče bude udržovat nastavenou vzdálenost od vozidla vpředu.
		-	<ul style="list-style-type: none"> Pokud vypnete inteligentní tempomat během jeho provozu (připraven/ auto), zobrazí se zpráva „Inteligentní tempomat vypnutý“ a inteligentní tempomat je deaktivován.

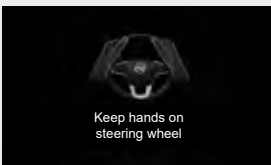
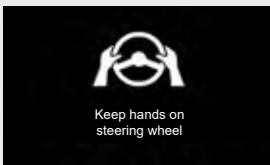
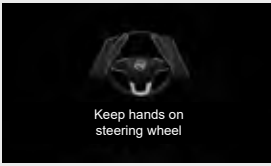



Položka	Pokročilý typ	Standardní typ	Provozní podmínky
Řízení inteligentního asistenta řízení		-	<ul style="list-style-type: none"> • Symbol asistenta řízení se zobrazí ve 3 krocích (Připraven na nastavení, Nastaven a Aktivován) podle provozního stavu inteligentního tempomatu. <ul style="list-style-type: none"> - Krok 1 (1) : Když je inteligentní tempomat v režimu Připraven v hlavním menu asistenčního systému řidiče. - Krok 2 (2) : Když je inteligentní tempomat Nastaven. - Krok 3 (3) : Když udržujete vozidlo ve středu jízdního pruhu s nastaveným inteligentním tempomatem.
		-	
		-	

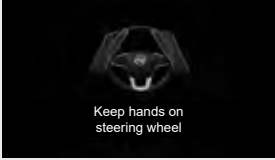
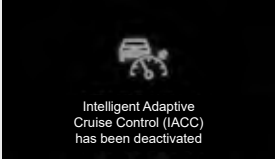

Položka	Pokročilý typ	Standardní typ	Provozní podmínky
Zobrazení vzdálenosti inteligentního tempomatu (vozidlo vepředu se nezobrazuje)		-	<ul style="list-style-type: none"> • Když stisknete tlačítko nastavení bezpečné vzdálenosti s aktivovaným inteligentním tempomatem, zobrazí se příslušná zpráva, přičemž nastavení se posouvá po jednom kroku v pořadí krok 5 → krok 4 → krok 3 → krok 2 → krok 1 → krok 5. • Toto funguje stejně i pokud je inteligentní tempomat zapnutý a kolem vozidla řidiče se zobrazí kruhový symbol.
		-	
		-	
		-	
		-	



Položka	Pokročilý typ	Standardní typ	Provozní podmínky
Zobrazení vzdálenosti inteligentního tempomatu (vozidlo vepředu se zobrazuje)		-	<ul style="list-style-type: none"> Když stisknete tlačítko nastavení bezpečné vzdálenosti s aktivovaným inteligentním tempomatem, zobrazí se příslušná zpráva, přičemž nastavení se posouvá po jednom kroku v pořadí krok 5 → krok 4 → krok 3 → krok 2 → krok 1 → krok 5. Tehdy se na správně zobrazí také vozidlo vepředu. Toto funguje stejně i pokud je inteligentní tempomat zapnutý a kolem vozidla řidiče se zobrazí kruhový symbol.
		-	
		-	
		-	
		-	

Položka	Pokročilý typ	Standardní typ	Provozní podmínky
Nouzové udržování v jízdním pruhu (ELK)	 <p>Keep hands on steering wheel</p>	 <p>Keep hands on steering wheel</p>	<ul style="list-style-type: none"> • Pokud systém zjistí, že řidič nedrží volant a systém asistenta dodržení jízdního pruhu je aktivován, zobrazí se zpráva jako varování 1. stupně.
	 <p>Keep hands on steering wheel</p>	 <p>Keep hands on steering wheel</p>	<ul style="list-style-type: none"> • Po uplynutí určité doby po varování 1. stupně se nepřetržitě zobrazuje zpráva a zvukový signál jako varování 2. stupně.
	 <p>Keep hands on steering wheel</p>	 <p>Keep hands on steering wheel</p>	<ul style="list-style-type: none"> • Po varování 2. stupně se pro bezpečný provoz systému inteligentního tempomatu vypne a zobrazí se příslušná zpráva.
	 <p>Lane Keeping Assist (LKA) has been deactivated</p>	 <p>Lane Keeping Assist (LKA) has been deactivated</p>	<ul style="list-style-type: none"> • Po varování 3. stupně se pro bezpečný provoz systém LKAS vypne a zobrazí se příslušná zpráva.

Položka	Pokročilý typ	Standardní typ	Provozní podmínky
Když nemáte ruce na volantu při zapnutém inteligentním tempomatu	 <p>Keep hands on steering wheel</p>	-	<ul style="list-style-type: none"> • Pokud systém určí, že řidič nedrží volant a systém dodržení jízdního pruhu je aktivován, zobrazí se zpráva jako varování 1. stupně.
	 <p>Keep hands on steering wheel</p>	-	<ul style="list-style-type: none"> • Po uplynutí určité doby po varování 1. stupně se nepřetržitě zobrazuje zpráva a zvukový signál jako varování 2. stupně.
	 <p>Intelligent Adaptive Cruise Control (IACC) has been deactivated</p>	-	<ul style="list-style-type: none"> • Po varování 2. stupně se pro bezpečný provoz systému inteligentního tempomatu vypne a zobrazí se příslušná zpráva.
	 <p>Intelligent Adaptive Cruise Control (IACC) is deactivated temporarily</p>	-	<ul style="list-style-type: none"> • Po varování 3. stupně se pro bezpečný provoz systému inteligentního tempomatu dočasně vypne a zobrazí se příslušná zpráva.

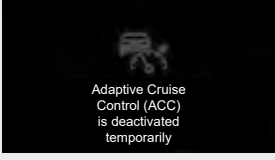
Položka	Pokročilý typ	Standardní typ	Provozní podmínky
Pop-up varování pro adaptivní tempomat	 <p>Forward Collision Warning</p>	-	<ul style="list-style-type: none"> Tato zpráva se zobrazí tehdy, když vozidlo vepředu není detekováno, např. v důsledku změny jízdního pruhu, během provozu adaptivního tempomatu.
	 <p>When front vehicle departs, operate RES, SET button or pedal</p>	-	<ul style="list-style-type: none"> Pokud vozidlo zastaví během provozu adaptivního tempomatu (anebo spolu s ISG) budete muset po určité době pro nastartování sešlápnout rychlostní pedál, anebo potlačit spínač tempomatu směrem nahoru anebo dolů.
	 <p>Front Vehicle Approach Warning</p>	-	<ul style="list-style-type: none"> Tato zpráva se zobrazí, když se vzdálenost mezi vozidlem řidiče a vozidlem vepředu zkracuje a adaptivní tempomat je aktivován.
	 <p>Driver Accelerating</p>	-	<ul style="list-style-type: none"> Tato zpráva se zobrazí tehdy, když řidič sešlápne rychlostní pedál a adaptivní tempomat je aktivován.

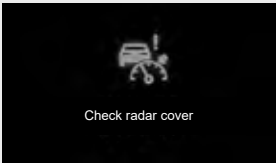
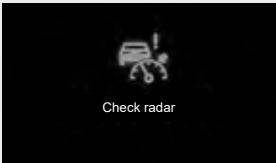
Položka	Pokročilý typ	Standardní typ	Provozní podmínky
Pop-up varování pro adaptivní tempomat	 <p>Adaptive Cruise Control (ACC) has been deactivated</p>	-	<ul style="list-style-type: none"> Tato zpráva se zobrazí tehdy, když je adaptivní tempomat automaticky deaktivován.
	 <p>Adaptive Cruise Control (ACC) is not triggered</p>	-	<ul style="list-style-type: none"> Tato zpráva se zobrazí tehdy, když během provozu adaptivního tempomatu nejsou splněny podmínky provozu.
	 <p>Adaptive Cruise Control (ACC) is deactivated temporarily</p>	-	<ul style="list-style-type: none"> Tato zpráva se zobrazí tehdy, když během provozu adaptivního tempomatu nejsou splněny podmínky provozu.

Položka	Pokročilý typ	Standardní typ	Provozní podmínky
Vyskakovací zpráva o kontrole adaptivního tempomatu	 <p>Check radar cover</p>	-	<ul style="list-style-type: none"> Tato zpráva se zobrazí, když je přední část krytu kamery znečištěna prachem, špínou anebo jinými látkami a nedokáže detekovat jízdní pruh, vozidlo vepředu nebo osoby, atd.
	 <p>Check radar</p>	-	<ul style="list-style-type: none"> Tato zpráva se zobrazí v případě vadného systému radaru. Pokud zpráva zůstává zobrazená, nechte systém zkontrolovat a opravit v nejbližším autorizovaném servisu SsangYong.
Upozornění na bezpečnou vzdálenost	 <p>Keeping Safe Distance</p>	-	<ul style="list-style-type: none"> Tato funkce se vypne, když označíte kolonku Asistent jízdy→Upozornění na bezpečnou vzdálenost v (Uživatelské nastavení) na přístrojovém panelu. Tato zpráva se zobrazí tehdy, když se vaše vozidlo přibližuje k vozidlu před váma.
	 <p>Check Safety Distance Warning (SDW)</p>	-	<ul style="list-style-type: none"> Tato zpráva se zobrazí, když je v systému upozornění na bezpečnou vzdálenost chyba. Pokud zpráva zůstává zobrazená, nechte systém zkontrolovat a opravit v nejbližším autorizovaném servisu SsangYong.

SDA (Upozornění na bezpečnou vzdálenost)

Funkce, která zobrazuje zprávu pro řidiče, když zjistí, že není zabezpečena dostatečná vzdálenost na základě analýzy informací, jako je např. vzdálenost od vozidla vepředu, rychlost a poloha.

Řadicí páka u manuální převodovky

Manuální převodovka ve vašem vozidle má 6 rychlostních stupňů pro jízdu směrem dopředu a 1 dozadu. Chcete-li změnit rychlostní stupeň, plně sešlápněte spojkový pedál. Pak zařadte řadicí páku na požadovaný rychlostní stupeň. Po zařazení spojkový pedál pomalu uvolněte.



Neutrál

Poloha pro startování motoru, zastavení vozidla a parkování

- 1 Zpátečka
- 2 1. rychlostní stupeň
- 3 3. rychlostní stupeň
- 4 5. rychlostní stupeň
- 5 6. rychlostní stupeň
- 6 4. rychlostní stupeň
- 7 2. rychlostní stupeň

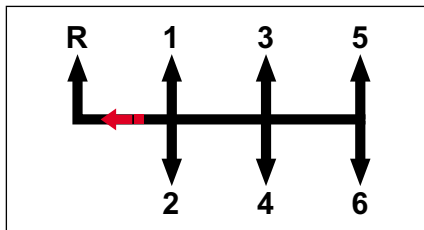

Zpátečka

Poloha pro jízdu dozadu.

Řazení na R (zpátečka)

Aby se zajistila bezpečnost při přeřazení do polohy zpátečka R (zpátečka), musíte přeřadit větší silou, než když řadíte do polohy dopředu (s typem velké síly). To umožňuje řidiči rozeznat, že přeřazuje do polohy zpátečky (R), tím se zabrání chybě při řazení. Převodový stupeň zpátečka (R) se nachází na levé straně od 1. (prvního) převodového stupně. Když se vozidlo úplně zastaví, zařadte řadicí páku do polohy zpátečka (R) větší silou, než když řadíte na 1. (první) převodový stupeň pro jízdu dopředu.

Upozornění

- Pokud se řidič snaží přeřadit na 1. (první) převodový stupeň příliš rychle, může z důvodu charakteristické vlastnosti řazení do polohy R (zpátečka) taková momentální síla způsobit řazení do polohy R (zpátečka) místo řazení na 1. (první) převodový stupeň.
- Při startování vozidla se důkladně seznámte s polohou 1. rychlostního stupně a zpátečky.
- Před nastartováním vozidla sešlápněte brzdový pedál a zařadte volicí páku do polohy R (zpátečka). Potom zkontrolujte, zda se na přístrojovém panelu rozsvítí indikátor R (zpátečka) a čekejte na zvukový signál. V opačném případě si nechte vozidlo zkontrolovat a provést servis u prodejce SsangYong nebo v autorizovaném servisu SsangYong.

1. rychlostní stupeň

Poloha pro odjezd a vysokou trakci. Sešlápněte spojkový pedál až na podlahu a zařadte volicí páku na stupeň 1. (první) rychlostní stupeň. Pak pomalu uvolněte spojkový pedál a jemně sešlapujte plynový pedál, aby se vůz rozjel.

3. rychlostní stupeň

Pro jízdu nízkou nebo střední rychlostí. Když přeřazujete z 2. stupně na 3. stupeň, dávejte dobrý pozor, abyste náhodou nezařadili řadicí páku do boku, protože byste zařadili 5. stupeň.

5. rychlostní stupeň

Poloha pro jízdu vysokou rychlostí na dálnici. Při podřazování z 5. na 4. rychlostní stupeň je třeba dbát zvýšené opatrnosti, abyste neúmyslně nestiskli volič/řadicí páku do strany, aby nedošlo k zařazení 2. rychlostního stupně.

6. rychlostní stupeň

Poloha pro jízdu vysokou rychlostí na dálnici.

4. rychlostní stupeň

Poloha pro jízdu normální a vysokou rychlostí.

2. rychlostní stupeň

Poloha pro jízdu pomalou rychlostí.

Poznámka

- Vaše vozidlo je vybaveno indikátorem řazení, který se zobrazí na obrazovce LCD. Podrobnosti jsou uvedeny v kapitole 5 Přístrojový panel.

Přeřazování směrem dolů

Když musíte přeřadit směrem dolů v hustém provozu nebo při jízdě na strmém kopci, přeřaďte na nižší převodový stupeň, aby ste snížili zatížení motoru. Přeřazení směrem dolů snižuje možnost přetížení motoru a lepší akceleraci, když potřebujete opět zvýšit rychlost vozidla.

Když jede vozidlo ze strmého kopce, přeřazení směrem dolů zabezpečuje bezpečnou rychlost a prodlužuje životnost brzdového systému.

Poloha řadicí páky při parkování

Po zaparkování vždy zatáhněte parkovací (ruční) brzdu a vypněte motor. Při parkování na rovné zemi nebo směrem do kopce zařaďte páku na 1. převodový stupeň a při parkování směrem z kopce zařaďte páku do polohy „R“.

Používání spojky

Před zařazením rychlosti sešlápněte spojkový pedál až na podlahu. Během jízdy by měl být spojkový pedál úplně uvolněn. Během jízdy nenechávejte nohu na spojkovém pedálu. Může to způsobit zbytečné opotřebení spojkového systému. Nepoužívejte spojkový pedál prudce nebo opakovaně.

Tipy pro jízdu při normálním odjezdu nebo při odjezdu do kopce

- 1 Sešlápněte spojkový pedál a brzdový pedál, nastartujte motor a zařaďte řadicí páku na 1. převodový stupeň (v případě couvání zařaďte zpátečku).
- 2 Pokud je spojkový pedál uvolněn pouze jemně a brzdový pedál je sešlápnutý, otáčky motoru (ot/min) jsou vyšší. (Zvýšení otáček motoru (ot/min) závisí na sklonu silnice.)

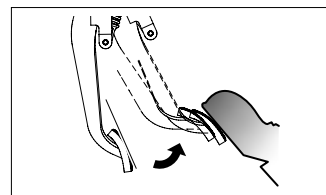

Jemně uvolněte spojkový pedál

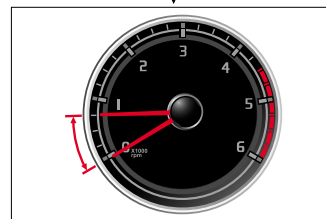

Zvýšení otáček motoru

- 3 Když sešlápnete plynový pedál a uvolníte brzdový pedál po zkontrolování, zda otáčky motoru (ot/min) stoupily, vozidlo se hladce rozjede.
- 4 Po odstartování vozidla úplně uvolněte spojkový pedál.

Poznámka

- Vozidla vybavena systémem ESP mají funkci HSA (Asistent rozjezdu do kopce), která po určitou dobu udržuje brzdny tlak, aby po nastartování motoru vozidlo nesjelo zpět v prudkém kopci, aby jste se mohli bezpečněji rozjet. Systém HSA se automaticky deaktivuje přibližně po 3 sekundách, nebo když se vozidlo rozjede při sešlápnutí plynového pedálu.
- Funkce HSA nefunguje, když nastartujete vozidlo zaparkované směrem do kopce se zařazenou zpátečkou (R), nebo když nastartujete vozidlo zaparkované dolů z kopce se zařazenou rychlostí.



Upozornění

- Protože funkce HSA brzdy je automaticky zrušena přibližně po 3 vteřinách, musíte uvolnit brzdový pedál a sešlápnout plynový pedál, aby vozidlo nesjelo z kopce.

Funkce parkovací (ruční) brzdy při rozjezdu v kopci

Pokud se chcete rozjet do strmého kopce, je bezpečnější použít parkovací (ruční) brzdou následně: Zatáhněte parkovací (ruční) brzdou, postupujte těmito kroky (vozidlo s manuální převodovkou – M/T: kroky 1–3) a uvolněte parkovací (ruční) brzdou, když se vozidlo začne rozjíždět.



Upozornění

- Chcete-li nastartovat motor vozidla s manuální převodovkou, musíte úplně sešlápnout spojkový pedál.
- Předtím, než přeřadíte na zpátečku, musíte zastavit vaše vozidlo a zcela sešlápnout spojkový pedál.
- Pokud se spojkový pedál často sešlápne na polovici, spojkové disky se rychle opotřebují. Spojku používejte pouze v případě potřeby.
- Když nepřepínáte rychlosti, nedržte nohu na spojkovém pedálu.
- Když přepínáte z vyššího na nižší převodový stupeň, přesvědčte se, zda ukazatel otáček motoru není v červené zóně. Zejména když přepínáte z 5. na 4. převodový stupeň, zařazení řadicí páky příliš doleva může znamenat zařazení na 2. převodový stupeň. Tohle způsobí okamžité zvýšení rychlosti motoru a může poškodit motor a převod.

- Když je v chladném počasí teplota oleje v převodovce příliš nízká, můžete pocítovat problémy při přepínání rychlostí. Tohle je normální jev.
- Pokud máte problém při přepínání na 1. převodový stupeň nebo na zpátečku, posuňte řadicí páku do polohy neutrální a uvolněte spojkový pedál. Poté opět sešlápnete pedál a zařadíte požadovanou rychlost.
- Pokud vozidlo jede, nepokládejte ruku na řadicí páku, pokud nechcete přeřadit rychlostní stupeň. V opačném případě může dojít k odpojení převodovky a poškození vnitřních součástí převodovky.
- Z nižšího převodového stupně nepřepínáte na vyšší převodový stupeň nebo dva stupně. Když jsou otáčky motoru vysoké, nepřepínáte na nižší převodový stupeň.
- Když používáte mód poloviny spojky, nemusíte prudce sešlápnout rychlostní pedál, protože síla motoru se zvyšuje. Když se rychlostní pedál trvale sešlápne v mód poloviny spojky, interní komponenty se mohou opotřebovat nebo poškodit. Časté používání módu poloviny spojky se nedoporučuje.

Volící páka u automatické převodovky (A/T)*

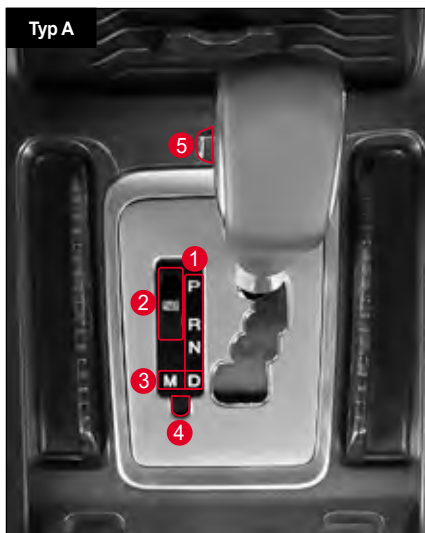

- 1 Poloha volící páky
- 2 Spínač režimu
- 3 Volba funkce manuálního / Automatického řazení
- 4 Tlačítko odemknutí polohy P, N
- 5 Manuální řazení

Poloha řadící páky

- P: Parkování
- R: Zpátečka
- N: Neutrál
- D: Jízda

Spínač režimu

Typ A

- N: Režim Normal
- S: Režim Sport
- W: Režim Winter

Za běžných jízdních podmínek použijte režim Normal.

Typ B

- E: Režim Eco
- P: Režim Power
- W: Režim Winter

Za běžných jízdních podmínek použijte režim Eco.

Volba funkce manuálního / automatického řazení

- D: Automatické řazení podle jízdních podmínek
- M: Manuální řazení

Tlačítko odemknutí polohy P, N

Pokud je volící páka uzamčena v poloze P (parkování) nebo N (neutrál), pohybuje volící pákou se stisknutým tlačítkem Unlock pomocí nouzového klíčku.

V tomto okamžiku vypněte motor a posuňte volící páku se sešlápnutým brzdovým pedálem.

Manuální řazení

Po přesunutí volící páky z polohy D (jízda) do polohy M (ruční řazení) můžete řadit stisknutím nebo zatažením za páku manuálního řazení.

Poloha P (parkování)



Tuto polohu si zvolíte při parkování vozidla, startování nebo zahřívání motoru, nebo když zastavíte vozidlo na dlouhou dobu.



Varování

- Ujistěte se, abyste přeřadili řadící páku z polohy P (parkování) do jiné polohy se sešlápnutým brzdovým pedálem a se spínačem START/STOP v poloze ON. Když je řadící páka fixována v poloze P (parkování), nevyvíjejte na ní přílišnou sílu. Může to poškodit páku a převod.
- Nikdy nepřetěžujte řadící páku do polohy P (parkování) během jízdy. Může to způsobit mechanické poškození a nehodu. Řadící páku zařaďte do polohy P (parkování) až po úplném zastavení vozidla.
- Nepoužívejte polohu P (parkování) místo parkovací (ruční) brzdy. Parkovací (ruční) brzdu použijte při parkování nebo zastavení.

Poloha R (zpátečka)



Tuto polohu si zvolíte pro couvání vozidla.

Ujistěte se, zda řadící páku přeřadíte z polohy P (parkování) do polohy N (neutrál) nebo R (zpátečka) se sešlápnutým brzdovým pedálem po úplném zastavení vozidla.

Když zařadíte řadící páku do polohy R (zpátečka), aktivuje se PAS.



Varování

- Řadící páku neřaďte do polohy R (zpátečka), když vozidlo jede dopředu. Může to způsobit šok pro převod a poškodit jej.
- Pokud je řadící páka zařazena v poloze R (zpátečka), vozidlo se bude hejbat pomalu dozadu, i když rychlostní pedál není sešlápnutý. Jezděte opatrně se sešlápnutým brzdovým pedálem.

Poloha N (neutrál)



V této poloze se nepřenáší žádná síla.

Protože v poloze N (neutrál) se nepřenáší z motoru na kola žádná síla, vozidlo se nepohybuje na rovné silnici. Pokud však zastavíte vozidlo s řadící pákou zařazenou v poloze N (neutrál), pro vaši bezpečnost sešlápněte brzdový pedál.

! Varování

- Když je řadící páka fixována v poloze N (neutrál), nevyvíjejte na ni přílišnou sílu. Může to poškodit páku a převod.
- Nepřerazujte řadící páku z polohy D (jízda) do polohy N (neutrál) nebo z polohy N (neutrál) do polohy D (jízda) během jízdy.
- Chcete-li zastavit vozidlo s řadící pákou v poloze N (neutrál) na strmé silnici, sešlápněte brzdový pedál.
- Nikdy nepřerazujte řadící páku v poloze N (neutrál) během jízdy. Může to poškodit motorovou brzdou, která nebude fungovat, což může způsobit nehodu.

Poloha D (jízda)

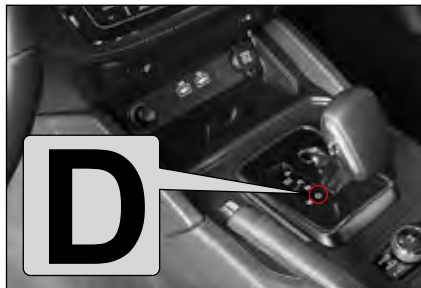

Tuto polohu si zvolte pro jízdu na běžné silnici nebo na dálnici.

Převodový stupeň (1.–6.) se přeřadí automaticky podle rychlosti vozidla a stupně sešlápnutí rychlostního pedálu.

! Varování

- Když je řadící páka v poloze D (jízda), vozidlo se hejbe pomalu dopředu, i když rychlostní pedál není sešlápnutý, takže jezděte s vozidlem opatrně.
- Zařadte řadící páku do polohy D (jízda) po úplném zastavení vozidlo. Pokud tak neuděláte, může to poškodit převod.
- Řadící páku můžete přeřadit z polohy N (neutrál) do polohy D (jízda) bez sešlápnutí brzdového pedálu. Pro vaši bezpečnost však řadte řadící páku se sešlápnutým brzdovým pedálem.
- Když přeřadíte řadící páku do polohy D (jízda), nejezděte ani nezrychlujte vozidlo prudce. Konkrétně, chcete-li odjet s vozidlem po zastavení nebo parkování na strmé silnici, zařadte řadící páku do polohy D (jízda) se sešlápnutým brzdovým pedálem, počkejte několik vteřin pokud se síla v převodovce nepřenesla a pak pomalu odjeďte s vozidlem.
- Když je volící páka zařazena v poloze D (jízda), vozidlo se může ve strmém kopci rozjet směrem dolů, proto mějte sešlápnutý brzdový pedál.

Poloha M (manuální)



Když přeřadíte volicí páku z polohy D (jízda) do polohy M (manuální), řidič může měnit rychlostní stupně (1.–6.) manuálně jako u manuální převodovky.

! Varování

- Dávejte pozor, abyste během jízdy neopatrně nepřesunuli volicí páku do polohy M (manuální řazení). V opačném případě dojde k přeřazení, což může způsobit nestabilitu jízdního stavu vozidla a nehodu. Zvláštní pozornost věnujte jízdě v zimním období.

! Upozornění

- Přeřazování směrem nahoru se musí provádět opatrně podle podmínek na silnici a podmínek jízdy. Dávejte pozor, aby se ručička otáček motoru na otáčkoměru nedostala do červené zóny.

Řazení



Převod můžete přeřadit potáhnutím páky manuálního řazení v poloze M (manuální).

Poznámka

- Když přeřadíte volicí páku do polohy M (manuální) při zastavení, můžete podřadit na nižší rychlostní stupeň a na zasněžené nebo mokré silnici se můžete rozjet na 2. rychlostním stupni. (Funkce režimu WINTER).
- Někdy se stává, že při ovládní + (řazení nahoru) nelze zařadit rychlostní stupeň podle rychlosti vozidla pro zajištění jízdních vlastností. Rovněž se může stát, že převodový stupeň nebude možné zařadit pro zabránění nadměrným otáčkám motoru, i když budete řadit dolů podle rychlosti vozidla.

Zobrazení polohy řadící páky na přístrojovém panelu

Supervizorový typ



Standardní typ



! Varování

- Když jede vozidlo velkou rychlostí, nepřepřepněte prudce směrem dolů (3., 2., 1.). Pokud tak uděláte, vozidlo se může značně poškodit. Vozidlo se může i uklouznout, což může způsobit nehodu (zejména když jedete po kluzké silnici).

! Upozornění

- Páku manuálního řazení používejte pouze jednorázově. Když stisknete a podržíte páku, převod se může několikrát za sebou změnit.
- Upozorňujeme, že pokud při jízdě s 1., 2., 3. a 4. rychlostním stupněm plně sešlápnete plynový pedál, může dojít k přeřazení na vyšší rychlostní stupeň.
- Při nadměrném podřazování pomocí páky ručního řazení nemusí dojít k přeřazení rychlostního stupně z důvodu ochrany systému vozidla.
- Když máte zařazen nízký rychlostní stupeň, nepřidávejte rychlost prudce. Mohlo by dojít k poškození automatické převodovky.

Použití motorové brzdy

Chcete-li použít motorovou brzdou přepřepněte směrem dolů o jeden převodový stupeň použitím řadící páky v poloze M (manuál).

! Varování

- Nepoužívejte motorovou brzdou náhle. Může to způsobit nestabilní jízdu. Motorovou brzdou nepoužívejte náhle při jízdě na zasněžené nebo zmrzlé silnici.

! Upozornění

- Páku manuálního převodu používejte pouze jednorázově. Když stisknete a podržíte páku, převod se může několikrát za sebou změnit.
- Když použijete motorovou brzdou, převod se může zařadit jinak v závislosti od jízdních podmínek vozidla, a vy můžete pocítit silný náraz.

Když nelze řadící páku posunout z polohy P (parkování) do jiné polohy

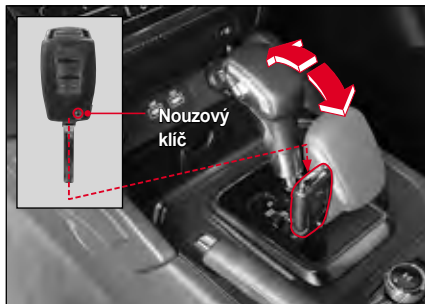

Pokud nelze volicí páku posunout z polohy P (parkování) do jiné polohy, i když je spínač START/STOP v poloze ON a brzdový pedál je sešlápnutý, ručně posuňte volicí páku následně.

- 1 Vypněte motor a použijte parkovací (ruční) brzdu.
- 2 Sešlápněte brzdový pedál a stiskněte tlačítko uvolnění volicí páky prstem a posuňte ji do polohy N (neutrál).
- 3 V poloze N (neutrál) sešlápněte brzdový pedál a nastartujte motor.
- 4 Zařaďte řadící páku do polohy D (jízda).
- 5 Uvolněte parkovací (ruční) brzdu, dejte nohu dolů z brzdového pedálu a odstartujte.



Upozornění

- **Když nelze volicí páku posunout z polohy P (parkování) do jiné polohy, nechte si vozidlo zkontrolovat a provést servis v autorizovaném servisu SsangYong.**

Jízda s vozidlem s automatickou převodovkou

Zařadte řadící páku do polohy P (parkování) a nastartujte motor se sešlápnutým brzdovým pedálem.

- 1 Ujistěte se, že otáčky motoru jsou v normálním rozsahu a zařadte řadící páku do polohy D (jízda) nebo R (zpátečka) se sešlápnutým brzdovým pedálem.
- 2 Uvolněte parkovací (ruční) brzdu, sundejte nohu dolů z brzdového pedálu a pomalu odstartujte.

Varování

- Při startování motoru nesešlapujte rychlostní pedál. Vozidlo se může náhle pohnout a způsobit nehodu.
- Motor lze nastartovat i po zařazení řadící páky do polohy N (neutrál). Pro vaši bezpečnost nastartujte motor až po zařazení řadící páky do polohy P (parkování).
- Po přesunutí volicí páky z polohy P (parkování) do polohy D (jízda) nebo R (zpátečka) se s vozidlem prudce nezrýchľejte ani nezrýchľujte. Zejména při jízdě po zastavení v kopci přesuňte volicí páku do polohy D (jízda) nebo R (zpátečka) se sešlápnutým brzdovým pedálem, počkejte několik sekund, než se v převodovce přenesou výkony, a pomalu se rozjeďte.

- Když je vozidlo zaparkováno ve strmém svahu, je potřeba dávat pozor, protože vozidlo se může rozjet směrem dolů, i když je volicí páka v poloze D (jízda) nebo R (zpátečka).
- Když řadíte řadící páku u zastavovaného vozidla, pro vaši bezpečnost sešlápněte brzdový pedál.
- Když řadíte řadící páku, nikdy nesešlapujte rychlostní pedál.
- Když zastavíte na strmé silnici, určitě použijte parkovací (ruční) brzdu a sešlápněte brzdový pedál.
- Na strmé silnici se může vozidlo pohnout v opačném směru než je směr jeho pohybu a dokonce může nastat plazivý jev. Když vozidlo zastavujete na strmé silnici směrem nahoru nebo dolů, vždy sešlápněte brzdový pedál.
- Během jízdy nepřerazujte řadící páku do polohy N (neutrál). Může to způsobit to, že nebude možné použít motorovou brzdu, což může mít za následek nehodu. Ani zařízení v převodu se nebudou přemazávat, což poškodí převodovku.

Poznámka

- Po zjištění, že vozidlo se pomalu pohybuje (plazivý jev), dejte nohu dolů z brzdového pedálu a pomalu jeďte s vozidlem se sešlápnutým rychlostním pedálem.
- Když budete přerazovat řadící páku silou aplikovanou na hnací systém vozidla v důsledku svahu, např. parkování nebo zastavení na strmé silnici, může to způsobit šok a hluk. Tohle je mechanický jev, který nastává v poloze P automatického převodu a neznamená chybu v systému.
- Aby jste udrželi motor v optimálním stavu, jednotka kontroly motoru se naučí a uloží do paměti charakteristiku vstřikovače podle faktorů motoru. U volnoběhu se v krátkém časovém rozpětí mohou objevit mírné vibrace nebo zvuky. Tohle je normální fungování motorového systému. Nepovažujte to za chybu.

Co je plazivý pohyb (creep)?

Plazivý pohyb (creep) je jev, kdy se vozidlo pohybuje pomalu bez sešlápnutého plynového pedálu, když je řadící páka v poloze D (jízda) nebo R (zpátečka) a motor běží.

V hustém provozu nebo při pomalé jízdě v úzkém prostoru můžete vozidlo rozjet nebo upravit rychlost pouhým sešlápnutím brzdového pedálu.

Co je automatický bod převodového stupně?

Automatický bod převodového stupně automatického převodu se může měnit v závislosti od různých prvků jízdy, včetně podmínek na silnici (rovná silnice, silnice do kopce), polohy řadící páky, rychlosti vozidla a úrovně sešlápnutí rychlostního pedálu. Tohle je normální provoz na zajištění hladkého a stabilního přeřazování, ekonomiky jízdy a výkonu vozidla.

Použití motorové brzdy

Když jedete po dlouhé silnici z kopce, používejte najednou motorovou brzdou a nožní brzdou.

Když podle podmínek jízdy přefadíte na nižší převodový stupeň, bude fungovat motorová brzda.

Co je motorová brzda?

Motorová brzda je brzdící síla, která vznikne při přeřazení na nižší převodový stupeň, když během jízdy sundáte nohu dolů z rychlostního pedálu. Přeřazení na nižší převodový stupeň při jízdě dolů z kopce způsobí brzdící efekt bez častého použití nožní brzdy v důsledku brzdící síly, která vznikne v motoru. Čím nižší bude převodový stupeň, tím vyšší bude efekt motorové brzdy.

Varování

- Na silnici dolů z kopce nepoužívejte často nožní brzdou. Může to způsobit utlumení nebo jev uzamčení páry v důsledku přehřátí brzdního systému, čímž klesne výkon brzdy.
- Motorová brzda nefunguje v případě, když je řadící páka v poloze N (neutrál).
- Motorovou brzdou nepoužívejte prudce. Může to mít za následek prokluzování pneumatik a způsobit nehodu.

Použití funkce přeřazení na nižší rychlost

Funkci přeřazení na nižší rychlost můžete použít sešlápnutím rychlostního pedálu až na podlahu, když potřebujete při předběhání jiného vozidla náhle zrychlit.

Co je funkce podřazení (kick down)?

Funkce přeřazení na nižší rychlost přeřadí převod na nižší stupeň o jednu nebo dvě polohy, když je během jízdy rychlostní pedál sešlápnutý až na podlahu.



Varování

- Funkci přeřazení na nižší rychlost nepoužívejte na kluzké silnici ani na silnici s ostrými zákrutami. Proklouznutí pneumatik může způsobit nehodu.
- Časté využívání funkce přeřazení na nižší rychlost může mít negativní vliv na životnost vozidla a ekonomickou spotřebu paliva.

Bezpečnostní režim automatické převodovky

Když je v automatické převodovce elektrická nebo mechanická chyba, automatická převodovka projde na bezpečnostní mód, aby zabránila poškození převodu, přičemž bude udržovat minimální statut jízdy.

Když automatická převodovka projde na bezpečnostní mód, může nastat některý z následujících symptomů:

- Při pohybu řadící páky vznikne značný šok.
- Při jízdě vozidla vysokou rychlostí klesne jízdní síla.
- Když je řadící páka zařazena v jízdné poloze (D, R), rychlost vozidla se nezvýší ani tehdy, kdy sešlápnete rychlostní pedál (rychlost je fixována na střední rychlost).



Upozornění

- Pokud se v důsledku elektrické nebo mechanické závady v automatické převodovce objeví příznak bezpečnostního režimu, s vozidlem nejezděte a nechte jej zkontrolovat a provést servis v autorizovaném servisu SsangYong.

Resetování bezpečnostního módu, když je řadící páka fixována v poloze

Resetování bezpečnostního módu

- 1 Zastavte vozidlo a zařaďte řadící páku do polohy P (parkování).
- 2 Vypněte motor a počkejte 10 vteřin nebo déle.
- 3 Nastartujte motor.

Po resetování bezpečnostního módu můžete jezdit s vozidlem normálně.

Když se po resetování bezpečnostního módu objeví jev fixované řadící páky

Když se po resetování bezpečnostního režimu objeví jev fixované volící páky.

- Řadící páka je fixována v poloze D (jízda)
- Volící páka je fixována v poloze R (zpátečka)

V takovém případě si nechte vozidlo zkontrolovat a provést servis v autorizovaném servisu SsangYong.



Upozornění

- Pokud příznak fixované volící páky trvá i po resetování bezpečnostního režimu, s vozidlem nejezděte a nechte si vozidlo zkontrolovat a provést servis v autorizovaném servisu SsangYong.

Upozornění pro používání vozidla s automatickou převodovkou

Varování

- Nikdy nezařazujte řadící páku do polohy P (parkování) nebo N (neutrál) během jízdy. Může to způsobit mechanické poškození a nehodu.
- Vozidlo lze nastartovat, když je řadící páka v poloze P (parkování) nebo N (neutrál). Pro bezpečnost startujte motor s řadící pákou zařazenou v poloze P (parkování).
- Když jede vozidlo vysokou rychlostí, nepřefazujte prudce na nižší převodový stupeň. Může to značně poškodit vozidlo. Může to způsobit i nestabilní jízdu a nehodu.

Upozornění

- Když se vozidlo pohybuje dopředu, neřaďte řadící páku do polohy R. Může to způsobit šok v převodovce a poškodit ji.
- Když jedete na silnici směrem z kopce nebo do kopce, neřaďte řadící páku do polohy N (neutrál). Když zařadíte řadící páku do polohy D (jízda) pro jízdu po zařazení do polohy N (neutrál), může to poškodit hnací systém v důsledku šoku v převodovce.
- Funkce uzamčení P (poloha P → poloha R) a uzamčení R (poloha N → poloha R) umožňují práci s řadící pákou pouze tehdy, když je sešlápnutý brzdový pedál pro bezpečnou jízdu.
- Když odemknete řadící páku se sešlápnutým brzdovým pedálem funkcí uzamčení P a uzamčení R, budete možná slyšet normální provozní zvuk uzamčení a odemčení řadící páky.
- Když náhle přeřadíte řadící páku při funkci uzamčení R z polohy D (jízda) do polohy P (parkování), může nastat dočasné zachycení v poloze N (neutrál). Tohle je normální jev pro bezpečnost a ochranu převodovky. Pokud je však možné, nepřerazujte náhle.

System 4WD je system, který rovnoměrně rozděljuje hnací sílu do všech čtyř kol tak, že rozdělí přenesenou sílu do zadních kol přes rozdělovací převodovku z předních kol.

Použití systému 4WD na kluzké silnici jako je zasněžená nebo mokrá vozovka, vám umožní stabilnější jízdu v porovnání s režimem 2WD (Pohon na 2 kola). Pro maximální trakční sílu lze přepnout jízdní režim na 4WD LOW.

Co je připojitelný pohon všech kol?

Připojitelný pohon všech kol je systém, který během jízdy vozidla v režimu 2WD dle potřeby přepíná režim jízdy na 4WD HIGH (4H) nebo na 4WD LOW (4L) prostřednictvím spínače.

System je vybavený řídicí jednotkou k přepínání režimu a v režimu 4WD systém rozděljuje hnací sílu mezi přední kola (50 %) a zadní kola (50 %).

Přepnutí na 4WD

Vyberte vhodný režim jízdy otočením otočného spínače 4WD podle podmínek na silnici (kluzkost, sklon svahu, výmoly).

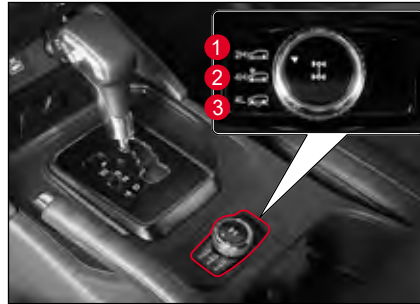

- 1 Režim 2WD (2H)
- 2 Režim 4WD HIGH (4H)
- 3 Režim 4WD LOW (4L)

Přepínání mezi režimy 2H ↔ 4H

Nastavte režim 2H nebo 4H otočením otočného spínače 4WD, když je rychlost vozidla 70 km/h nebo nižší.

Přepínání mezi režimy 2H a 4H ↔ 4L

Zastavte vozidlo na rovině, volicí páku posuňte do polohy N (neutrál) a nastavte požadovaný režim jízdy pomocí otočného spínače 4WD.

Upozornění

- Když přepnete na režim 4WD (4L nebo 4H), ujistěte se, že pojedete s vozidlem až když se zapne indikátor 4WD. Jízda s vozidlem předtím než se zapne indikátor může způsobit neobvyklé opotřebení nebo spálit hnací ústrojí.

Režimy jízdy a indikátory

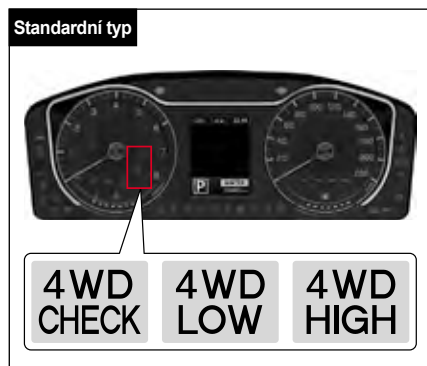
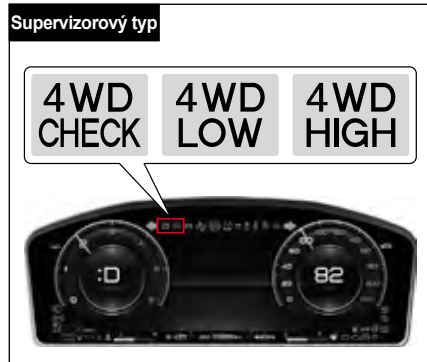

Režim 2WD (2H)

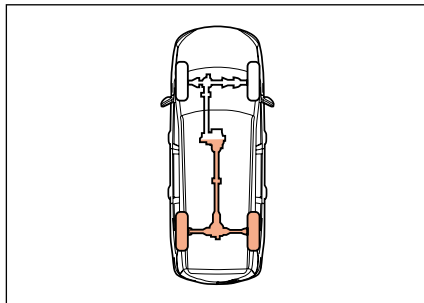

Režim 2WD (2H) je funkce pro rychlou jízdu 2WD. Tento režim použijte při běžné nebo rychlé jízdě po normální silnici nebo dálnici.

Poznámka

- Indikátor se v režimu 2WD (2H) nerozsvítí.

Režim 4WD HIGH (4H)

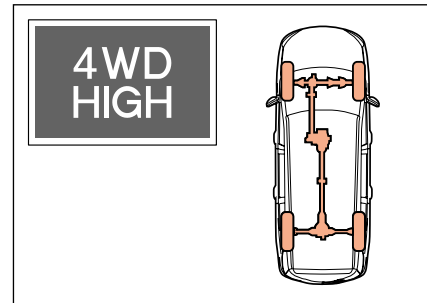

Režim 4WD HIGH použijte na zablácené, písčité nebo zasněžené vozovce.

- Když přepnete režim jízdy z 2WD (2H) na 4WD (4H), rozsvítí se indikátor 4WD HIGH.
- Když přepnete režim jízdy z 4WD LOW (4L) na 4WD HIGH (4H), indikátor 4WD HIGH zabliká a když je úplně přepnutý, indikátor 4WD HIGH bude svítit.

Režim 4WD LOW (4L)

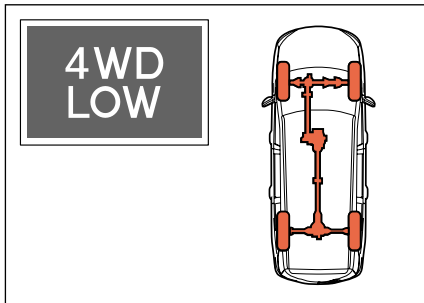

Režim 4WD LOW (4H) použijte, když je potřebná maximální trakční síla.

- Když přepnete režim jízdy z 4WD LOW (4L), indikátor 4WD LOW zabliká a když je úplně přepnutý, indikátor 4WD LOW bude svítit.
- Když indikátor 4WD LOW dočasně bliká, znamená to, že režim jízdy se přepíná na 4WD LOW (4L).



Upozornění

- **V režimu 4WD LOW (4L) se vyhněte použití polohy M (manuální) v 5. převodovém stupni nebo vyšším, abyste omezili poškození hnacího systému.**

Co je prudké zatáčení?

Zatáčení v režimu 4WD (4L nebo 4H) může způsobit vibrace vozidla, smyk nebo ráz v hnacím systému.

Je to zapříčiněné odporem vnitřního pohonného systému v závislosti na rozdílu rychlosti otáčení mezi předními a zadními koly a znamená to, že 4WD funguje normálně.

Vyhňte se prudkému zatáčení v režimu 4WD, protože to může poškodit pohonný řízení.

Kontrolka 4WD CHECK



Varovný indikátor 4WD CHECK se zapne tehdy, když je spínač 4WD vadný.



Upozornění

- **Když se zapne varovná kontrolka 4WD CHECK, nechte si vozidlo zkontrolovat a provést servis u prodejce SsangYong nebo v autorizovaném servisu SsangYong.**

Upozornění pro používání systému 4WD



Upozornění

- Ujistěte se, že použijete otočný spínač 4WD pro režim 4WD až po nastartování motoru. Ačkoli zrušení 4WD ve vozidle (stav 4WD), jehož motor nelze nastartovat je také k dispozici, když je spínač START/STOP v poloze ON.
- Když použijete otočný spínač 4WD, mohou se v procesu přepínání vyskytnout mechanické zvuky a rázy z přepínání. To je normální jev, který se vyskytne podle změny v režimu.
- Po normální silnici jezděte v režimu 2WD, nikoli v režimu 4WD. Jízda s vozidlem v režimu 4WD po normální silnici kde není kluzký povrch může způsobit poškození hnací soustavy.
- Jízda s vozidlem v režimu 4WD po normální silnici může způsobit zbytečný hluk, opotřebení pneumatik a zvýšit spotřebu paliva.
- Přepínejte režim jízdy na 4WD LOW nebo z režimu 4WD LOW na jiný režim se sešlápnutým brzdovým pedálem po úplném zastavení vozidla.

- Vyhněte se prudkému zatáčení v režimu 4WD, protože to může poškodit hnací systém.
- Pokud nelze změnit režim 4WD nebo indikátor 4WD, jemně se s vozidlem rozjeďte, zastavte vozidlo a znovu změňte režim s volicí pákou v poloze N (neutrál). K této situaci může dojít, když nejsou převody dočasně v záběru.
- Když se rozsvítí varovná kontrolka 4WD CHECK, funkce 4WD se nemůže použít. Nechte si vozidlo okamžitě zkontrolovat a provést servis u prodejce SsangYong nebo v autorizovaném servisu SsangYong.
- Vozidla vybavena systémem 4WD by měla být odtahována na nákladním vozidle s plošinou.

☞ Viz „Když potřebujete vaše vozidlo odtáhnout“ (str. 5-28)

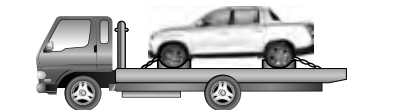

Dolly

- Když je použitý režim 4WD, na výkon vozidla má významný vliv stav pneumatik.
 - Pravidelně kontrolujte úroveň opotřebení pneumatik a tlak v pneumatikách.
 - Ujistěte se, že použijete stejnou velikost a typ pneumatik od stejného výrobce na všechna kola vozidla s 4WD provedením (systémem), abyste zabránili poškození hnacího systému. Když měníte pneumatiky a kola, vyměňte všechna kola současně a stejným způsobem.

*LD (Uzávěrka diferenciálu)

Pokud se kolo prokluzuje, nebo je ve vzduchu, uzávěrka diferenciálu posiluje hnací jízdní sílu vozidla přenesením co největší hnací síly na kola na opačné straně.

Aktivuje se pouze pokud se rozdíl v rychlosti otáček mezi dvěma koly na stejné nápravě rychle zvýší. V ostatních případech systém provádí stejnou funkci jako u vozidel bez uzávěrky diferenciálu (LD).

Vlastnosti

- Proti prokluzu při sněhových podmínkách.
- Lepší kontrola řízení na kluzké cestě
- Zlepšuje hnací výkon (trakce, stoupavost).
- Udržuje bezpečnou jízdu v případě bočního větru při zatáčení



Upozornění

- Pokud se jedno kolo na nápravě otáčí rychleji než druhé, vyhněte se tomu, aby se kola delší dobu otáčela vysokou rychlostí. Může dojít k selhání uzávěrky diferenciálu.
- Náhlé zrychlení při odjezdu na nerovné cestě může způsobit kymácení vozidla.
- Uzávěrka diferenciálu (LD) se aktivuje, když existuje rozdíl v rychlosti mezi dvěma koly na stejné nápravě.



Varování

- U vozidel s uzávěrkou diferenciálu (LD) je otáčení kol zvednutých na zvedáku zakázané. Aktivace uzávěrky diferenciálu (LD) přenáší hnací sílu na druhé kolo na nápravě a náhlý pohyb vozidla může vést k vážnému zranění nebo smrti.

Režim jízdy (s EPS)

Stisknutím přepínače jízdních režimů v běžném jízdním stavu změníte režim takto:

- NORMAL → SPORT → WINTER → NORMAL



Upozornění

- Režim jízdy je systém, ve kterém elektronické řízení ovládající Elektronický posilovač řízení (EPS) a způsob řazení automatické převodovky vzájemně propojeny a pocit z ovládání vozidla se může mírně lišit v závislosti na režimu jízdy, který řidič zvolí.

Režim jízdy (bez EPS)

Stisknutím přepínače jízdních režimů v běžném jízdním stavu změníte režim takto:

- ECO → POWER → WINTER → ECO



Poznámka

- Zimní mód (WINTER) je funkce, která minimalizuje uklouznutí, když startujete v zimě na kluzkém povrchu silnice.

System ISG (Idle Stop & Go)*

System ISG (Idle Stop & Go) zastaví motor tehdy, když vozidlo stojí a opětovně nastartuje motor při další jízdě, aby se zlepšila spotřeba paliva a snížili výfukové emise.

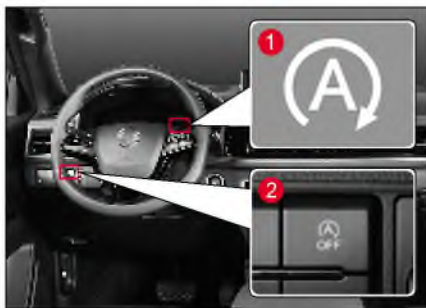

- 1 Indikátor ISG ON
- 2 Spínač ISG OFF

⚠ Upozornění

- Když je motor nastartován systémem ISG, mohou se rozsvítit některé kontrolky. Tohle je normální jev v důsledku momentální spotřeby paliva.

Automatické vypnutí motoru

Když je systém ISG zapnutý a rychlost vozidla je 0 km/h (vozidlo stojí) se sešlápnutým brzdovým pedálem, motor se automaticky zastaví a na přístrojovém panelu se rozsvítí zelený indikátor ISG (1).

Tehdy se zobrazí kumulativní doba zastavení motoru (2).



Poznámka

- Automatické vypnutí motoru systémem ISG se udržuje cca 3 minuty a po 3 minutách motor opětovně automaticky nastartuje.

Automatické opětovné nastartování motoru

Když se motor automaticky zastaví, uvolnění brzdového pedálu automaticky restartuje motor. Tehdy se na přístrojovém panelu rozsvítí zelený indikátor ISG (1) a zobrazí se zpráva o restartování (2).



Poznámka

Motor se automaticky nastartuje:

- Při uvolnění brzdového pedálu (AUTO HOLD je vypnutý u vozidel s EPB) (opět se nastartuje, jakmile se barva indikátoru změní ze zelené → bílou).
- Při přeřazení volicí páky do polohy R (zpátečka) nebo +/- (pro M - manuální) se sešlápnutým brzdovým pedálem.
- Při sešlápnutí rychlostního pedálu se sešlápnutým brzdovým pedálem.

System ISG vypnutý

- 1 Když stisknete spínač ISG OFF (1) pro vypnutí systému ISG, rozsvítí se indikátor ISG OFF (2).
- 2 Opětovným stisknutím spínače ISG OFF se systém ISG vrátí do normálního stavu a indikátor ISG OFF na přístrojovém panelu zhasne.



Podmínky pro aktivaci systému ISG

- Je zapnutý bezpečnostní pás řidiče.
- Dveře řidiče jsou zavřeny.
- Kapota motoru je zavřená.
- Úroveň sešlápnutí rychlostního pedálu je 10% nebo méně.
- Volnoběh je při otáčkách 1350 ot/min nebo méně.
- Teplota chladicí kapaliny je od 15°C do 105°C.
- Příslušná úroveň negativního tlaku brzdy.
- Senzor baterie je aktivní a splňuje podmínku ISG.
- Při zastaveném vozidlu je úhel volantu 180° nebo méně.
- Není odeslán žádný konkrétní signál pro vyhřívání.
- Vozovka má mírný sklon.
- Teplota baterie je od -5 °C do 60 °C
- Teplota okolního vzduchu je -2 °C nebo vyšší.
- Vozidlo se zastaví po jízdě nejméně 1 m (pouze GSL).
- Vozidlo se zastaví po dosažení rychlosti vyšší než 13 km/h.
- Na součástech souvisejících se systémem ISG není chyba.
- Zařazení řadicí páky do polohy D (jízda) nebo N (neutrál).

Vynucené podmínky restartování

- Stiskněte spínač ISG OFF, čímž se vypne systém ISG.
- Teplota chladicí kapaliny motoru je vyšší než 110 °C
- Ovládání vyhřívání a klimatizace (A/C) je zapnuté na maximální stupeň. (Nastavená teplota „Hi“ nebo „Lo“)
 - Automatické řízení: Nastavte teplotu „Hi“ nebo „Lo“ a rychlost ventilátoru na stupeň vyšší než 6.
 - Ruční ovládání: Nastavená nejnižší nebo nejvyšší teplota a rychlost otáček ventilátoru na stupeň vyšší než 5.
- Je zapnuté odmrazování.
- Je zapnutá klimatizace (A/C).
- Rychlá změna vnitřní /venkovní teploty (na základě senzoru teploty).
- Nízká úroveň nabití baterie.
- Vozidlo jede rychlostí více než 2 km/h.
- Maximální doba (3 min.) automatického vypnutí motoru uplynula.
- Komponenty systému ISG a systému startování jsou vadné.
- Uvolněte brzdový pedál a lehce sešlápněte plynový pedál během trvání AUTO HOLD.
- Bezpečnostní pás řidiče není zapnutý, nebo dveře řidiče jsou otevřené.
- Úhel volantu je 180° nebo více.
- Je zapnutý EPG.

Senzor baterie (BSC)

Senzor baterie (BSC) je připojen na zápornou koncovku baterie (-) a monitoruje data o baterii (napětí, proud, teplotu a stav nabití) a komunikuje s EMS, aby se zapnul systém ISG (Idle Stop & Go).

Když při opravě vozidla odpojíte konektor senzoru baterie, nebo když odstraníte a opět vložíte zápornou koncovku baterie (-), senzor baterie se deaktivuje a systém ISG může mít omezenou funkčnost.

Když je senzor baterie deaktivován, před použitím systému ISG si přečtěte podmínky aktivace.

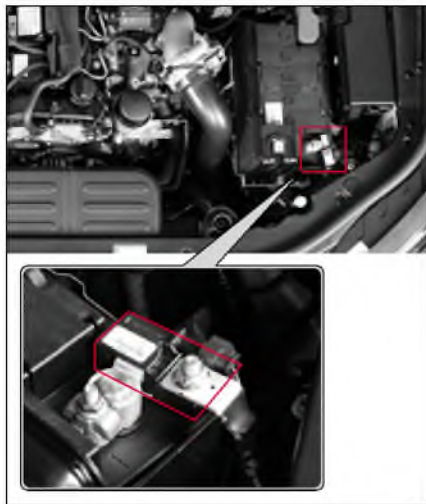

Podmínky pro aktivaci senzoru baterie (BSC)

Když je elektrické zařízení ve stavu, ve kterém bylo při dodání ze závodu, připojeno po reinstalování baterie při vypnutém spínači zapalování, pokud vozidlo monitoruje napětí baterie po více jako 3 hodiny a vyhodnotí jej jako stabilizováno, senzor baterie se aktivuje.

! Upozornění

- Pokud systém ISG nefunguje ani po splnění podmínek aktivace senzoru baterie, dejte si systém zkontrolovat a vykonat servis u prodejce SsangYong nebo v autorizovaném servisu SsangYong.

! Varování

- Při výměně baterie vždy použijte naši originál baterii se systémem ISG (AGM). Jinak to může způsobit vážné chyby v systému, poškození baterie a výbuch v důsledku přetížení, atd.

System tempomatu*

System tempomatu je doplňkový pomocný systém, který umožňuje řidiči jet s vozidlem nastavenou rychlostí bez sešlápnutí plynového pedálu v provozu, kde je zabezpečená větší vzdálenost než zákonná bezpečná vzdálenost.

System tempomatu není systém bezpečné jízdy. S vozidlem jezděte tak, abyste vždy věnovali pozornost rychlosti vozidla a okolní situaci.

System tempomatu lze aktivovat tehdy, když vozidlo jede rychlostí cca. 40 km/h nebo více a méně než 180 km/h.

Podmínky pro používání tempomatu

Tempomat používejte pouze v následujících dopravních a silničních podmínkách:

- Tempomat používejte pouze v případě, je-li provoz lehký.
- Používejte jej pouze na dálnici nebo na rychlostní silnici, kde neočekáváte žádnou změnu při jízdě vozidla, např. semaforey, vozidla, chodci, nebo jiné faktory.
- Nepoužívejte jej na normální silnici.

! Varování

- Tempomat používejte pouze na dálnici nebo na rychlostní silnici, kde je silnice v dobrém stavu.
- Tempomat nepoužívejte v následujících silničních podmínkách, protože jeho řízení nebude možné a může způsobit nehodu.
 - Když fouká silný vítr nebo boční vítr.
 - V případě dopravní zácpy.
 - Na kluzké silnici, strmé silnici nebo silnici se serpentínami.

Spínač a indikátor tempomatu

Spínač tempomatu

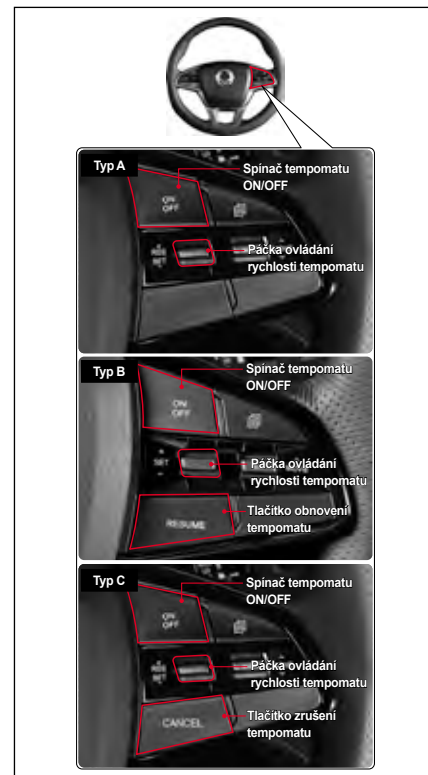

Zobrazení připravenosti/ zapnutí tempomatu

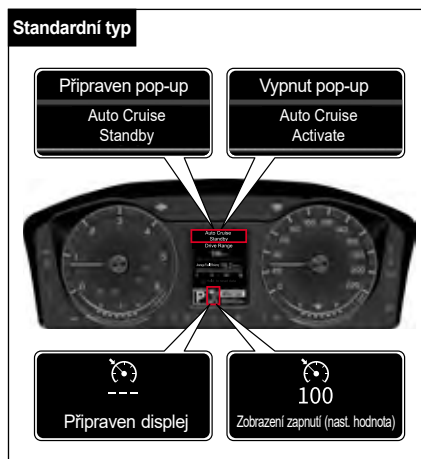

Tempomat READY

Když stisknete spínač tempomatu ON/OFF, na obrazovce LCD přístrojového panelu se zobrazí následující zpráva a systém se přepne na režim tempomat READY.

- Zobrazí se pop-up zpráva „Tempomat READY“.
- Zobrazí se symbol a „- km/h“, který znamená, že systém je připraven zobrazit rychlost.

Tempomat ENABLED

Pokud je tempomat v režimu Ready a páčka regulace rychlosti je stlačena, zobrazí se na displeji LCD na přístrojovém panelu následující zpráva a tempomat je aktivován.

- Zobrazí se pop-up zpráva „*Nastavte tempomat“.
- Zobrazí se symbol a nastavená rychlost „100 km/h“.

Tempomat je funkční při rychlosti přibližně 40 km/h nebo vyšší.

Nastavení rychlosti jízdy tempomatu

- 1 Stiskněte spínač tempomatu ON/OFF.
Na přístrojovém panelu se rozsvítí indikátor READY.
 - 2 Upravte rychlost vozidla tak, aby byl rozsah rychlosti nastavený na tempomatu přibližně od 40 km/h do 180 km/h.
 - 3 Nastavte požadovanou rychlost jízdy posunutím páčky tempomatu směrem nahoru nebo dolů ve směru RES+ (SET+) nebo SET-.
- Nyní vozidlo jede nastavenou rychlostí bez sešlápnutí plynového pedálu.



! Varování

- Funkci aktivujte nebo deaktivujte až poté, co se dobře oboznámíte se systémem tempomatu. Rychlost tempomatu nastavujte během jízdy. Když jej budete používat nepřiměřeně nebo bez toho, abyste se s ním dobře obeznámili, může to vést k nehodě.
- Když aktivujete systém tempomatu během jízdy, nezařazujte řadící páku do polohy N (neutrál). Může to poškodit příslušný systém nebo způsobit nehodu.
- Když jedete s vozidlem fixnou rychlostí s aktivovaným tempomatem, jezděte bezpečně, abyste uměli vyřešit jakoukoliv situaci, která může nastat na silnici a jezděte s vozidlem tak, aby ste okamžitě uměli použít brzdový pedál a rychlostní pedál.
- Vždy zachovávejte bezpečnou brzdění vzdálenost a pokud je to zapotřebí, sešlápněte brzdový pedál.
- Skutečná rychlost u jízdy do kopce nebo z kopce může být trochu jiná od nastavené rychlosti. Pokud je to možné, u jízdy do kopce nebo z kopce nepoužívejte tempomat.
Pro bezpečnou jízdu a ochranu systému vozidla používejte při jízdě na strmé cestě motorovou brzdu a nožní brzdu.

! Upozornění

- Pokud tempomat nepoužíváte, vypněte indikátor READY stisknutím spínače ON/OFF (zapnutí/vypnutí) tempomatu.

Poznámka

- Chcete-li znovu nastavit provozní rychlost tempomatu, proveďte znovu krok č. 2 a č. 3 s aktivovaným tempomatem.
- Pokud vyměníte pneumatiky na vašem vozidle za pneumatiky jiné velikosti, může to způsobit chybu v nastavené rychlosti. V takovém případě se spojte s vaším prodejcem SsangYong nebo autorizovaným servisem SsangYong.

Akcelerace rychlosti tempomatu

Když je systém tempomatu aktivován

Když chcete zvýšit nastavenou rychlost vozidla během jízdy s aktivovaným tempomatem, stiskněte páčku nastavení rychlosti tempomatu ve směru RES+ (SET+), přičemž rychlostní pedál není sešlápnutý.



- Krátké stlačení páčky tempomatu zvýší rychlost o 1 km/h.
- Zatlačení páčky tempomatu a její podržení dole bude postupně zvyšovat nastavenou rychlost vozidla.

Když systém tempomatu není aktivovaný

Následující kroky popisují, jak se aktivuje systém tempomatu, když není aktivován a jak se zvyšuje nastavená rychlost vozidla.

- 1 Stiskněte tlačidlo tempomatu ON/OFF.
Na přístrojovém panelu se rozsvítí indikátor READY.
- 2 Sešlápněte plynový pedál, dokud rychlost vozidla není cca 40 km/h nebo vyšší, abyste mohli tempomat aktivovat.
- 3 Po dosažení požadované nastavené rychlosti upravte rychlost stisknutím páčky ovládání rychlosti ve směru RES+ (SET+) nebo SET-.
Stisknutím a podržením páčky ovládání rychlosti nahoru ve směru RES+ (SET+) se pomalu zvyšuje nastavená rychlost vozidla.
- 4 Po nastavení rychlosti pomalu sundejte nohu z plynového pedálu.

Zvýšení nastavené rychlosti ve fázích s aktivovaným tempomatem

Chcete-li pomalu nastavovat rychlost tempomatu ve fázích s aktivovaným tempomatem, proveďte následující kroky:

- Krátce zatlačte páčku regulace otáček směrem nahoru ve směru RES+ (SET+) (do 0,5 sekundy). Nastavená rychlost vozidla se zvýší přibližně o 1 km/h při každém stisknutí páčky ovládání rychlosti nahoru.
- Např. když chcete zvýšit nastavenou rychlost vozidla asi o 10 km/h, krátce zatlačte páčku tempomatu ve směru SET+ 10 krát.

Snížení rychlosti tempomatu

Když je systém tempomatu aktivovaný

Chcete-li snížit nastavenou rychlost vozidla s aktivovaným tempomatem, stiskněte páčku nastavení rychlosti tempomatu směrem dolů ve směru SET-, přičemž brzdový pedál není sešlápnutý.



- Pokaždé, když krátce stlačíte páčku tempomatu směrem dolů, nastavená rychlost vozidla se sníží o 1 km/h.
- Když stlačíte páčku tempomatu směrem dolů a podržíte ji, nastavená rychlost vozidla se bude stále snižovat.
Když však rychlost vozidla klesne na 34 km/h nebo méně, funkce tempomatu se deaktivuje.

Snížení nastavené rychlosti ve fázích s aktivovaným tempomatem

Chcete-li mírně snížit rychlost tempomatu pomocí fázi s aktivovaným tempomatem, proveďte následující kroky.

- Krátce zatlačte páčku tempomatu směrem dolů ve směru SET- (do 0,5 sekundy). Pokaždé, když stlačíte páčku tempomatu směrem dolů, nastavená rychlost vozidla se sníží o cca 1 km/h.
- Např. když chcete snížit nastavenou rychlost vozidla asi o 10 km/h, krátce stlačte páčku tempomatu ve směru SET- 10krát.

Deaktivace tempomatu

Pokud je při aktivovaném tempomatu detekován následující deaktivací signál, tempomat se deaktivuje (rozsvítí se indikátor READY).

Podmínka deaktivace

- Když je sešlápnutý brzdový pedál.
- Když se jednou stiskne spínač tempomatu ON/OFF (když spínač stisknete dvakrát, operaci zrušíte).
- Když se během jízdy řadicí páka přeřadí do polohy N (neutrál).

Jiné podmínky deaktivace podle stavu vozidla

- Když je aktivovaný Elektronický stabilizační program (ESP).
- Když se rychlost vozidla sníží na cca 34 km/h nebo nižší.
- Když je během jízdy zatažena parkovací (ruční) brzda.
- Je sešlápnutý spojkový pedál pro zařazení rychlosti (pouze M/T).

- Rychlost se náhle zvýší nebo sníží (pouze GSL).
 - když jedete rychlostí více než 20 km/h, jako je nastavena rychlost,
 - když jedete rychlostí méně jako 20 km/h, jako je nastavena rychlost,
 - když jedete rychlostí 140 km/h nebo více 4 minuty nebo déle.
- Když je spínač tempomatu vadný.
- Když se detekuje abnormální signál z brzdového systému.
- Když jsou otáčky motoru cca. 4400 (rpm) nebo vyšší.

Pokud nejsou splněny normální podmínky pro deaktivaci tempomatu nebo dojde k přerušované poruše, vypněte motor, chvíli počkejte a znovu motor nastartujte. Systém se resetuje, takže jej můžete normálně aktivovat.

Opětovné zapnutí tempomatu

Když je tempomat deaktivovaný v důsledku signálu vypnutí tempomatu, lze tempomat opět aktivovat.

Stiskněte tlačítko RESUME (CANCEL), když je rychlost vozidla přibližně 40 km/h nebo vyšší a není sešlápnutý brzdový ani plynový pedál.

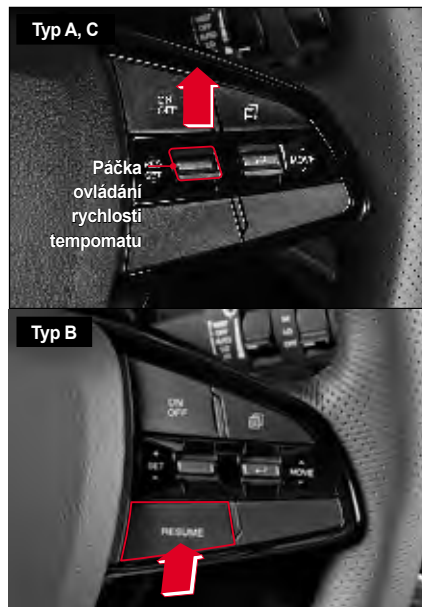

- Nastaví se poslední nastavená rychlost, která se uložila do paměti před deaktivováním tempomatu.
- Na přístrojovém panelu se rozsvítí indikátor AUTO CRUISE.

Systém inteligentního tempomatu

Tenhle systém udržuje rychlost vozidla konstantní, i když řidič nesešlapuje rychlostní pedál a brzdový pedál. Když se detekuje vozidlo vepředu, udržuje vzdálenost od vozidla vepředu konstantní podle nastavené vzdálenosti. Umožňuje vozidlu jet ve středu jízdního pruhu pomocí řízení volantu (řídící síla).

Systém adaptivního tempomatu

Tohle je přídatné zařízení, které udržuje rychlost vozidla konstantní, i když řidič nesešlapuje rychlostní pedál a brzdový pedál. Když se detekuje vozidlo vepředu, udržuje vzdálenost od vozidla vepředu konstantní podle nastavené vzdálenosti.

Displej připravenosti/vypnutí inteligentního tempomatu

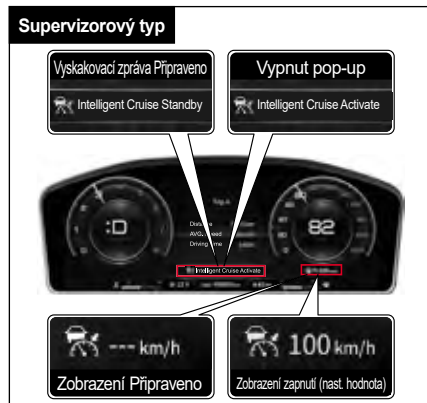

Inteligentní tempomat připravený

Během fungování inteligentního tempomatu (IACC), když jsou splněny podmínky standby jako je brzdový pedál, na obrazovce LCD na přístrojovém panelu se zobrazí následující zpráva a inteligentní tempomat bude v módu standby.

- Zobrazí se pop-up zpráva „Inteligentní tempomat READY“.
- Zobrazí se symbol a „- km/h“, který znamená, že systém je připraven zobrazit rychlost.

Nastavení inteligentního tempomatu (vypnuto)

Když je inteligentní tempomat v módu Připraven a páčka tempomatu je pootožená směrem dolů, na obrazovce LCD přístrojového panelu se objeví následující zpráva a inteligentní tempomat se vypne.

- Zobrazuje se pop-up zpráva „Nastavte inteligentní tempomat“.
- Zobrazuje se symbol a nastavená rychlost.

Adaptivní tempomat funguje tehdy, když vozidlo jede rychlostí cca 10 km/h anebo víc.

Poznámka

- Popis v této části je založen na inteligentním tempomatu. Když je zapnutý systém adaptivního tempomatu, řízení volantu (řídící síla) nefunguje.

Vypnutí inteligentního tempomatu na přístrojovém panelu

- Supervizorový typ / Standardní typ
Přejděte na Driving Assist Setting (Nastavení jízdního asistenta) → Intelligent Adaptive Cruise Control (Inteligentní adaptivní tempomat) v  (Uživatelské nastavení) na přístrojovém panelu a označte příslušné políčko.

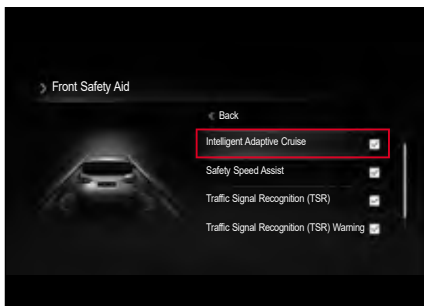

Nastavení inteligentního tempomatu

- 1 Stiskněte spínač tempomatu ON/OFF. Inteligentní tempomat (IACC) je aktivovaný..
- 2 Nastavte rychlost vozidla pomocí rozsahu provozní rychlosti inteligentního tempomatu.
 - Nastavte rychlost (30 km/h ~ 180 km/h)
 - Provozní rychlost (0 km/h ~ 150 km/h)
- 3 Potlačte páčku volby rychlosti tempomatu na SET-, čímž se zapne tempomat.
 - Na přístrojovém panelu se zobrazí zpráva „Inteligentní tempomat nastaven“.
 - Poté vozidlo udržuje nastavenou rychlost bez sešlápnutí rychlostního pedálu a jede ve středu jízdního pruhu pomocí kontroly volantu (řídící síly).
 - Když se detekuje vozidlo vpředu, vozidlo řidiče pojedě dál a bude od vozidla vpředu udržovat nastavenou vzdálenost.

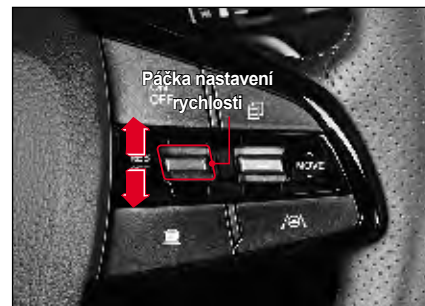

Upozornění

- Rychlost vozidla se může při jízdě do kopce anebo z kopce dočasně snížit anebo zvýšit, přičemž inteligentní tempomat je zapnut.

Zvýšení rychlosti

Pro zvýšení nastavené rychlosti během fungování inteligentního tempomatu, stlačte páčku tempomatu směrem nahoru ve směru RES+ bez stlačení (sešlápnutí) plynového pedálu.

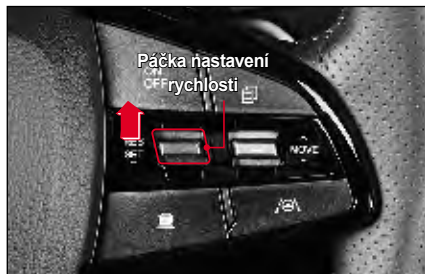

- Pokaždé když krátce stlačíte páčku tempomatu směrem nahoru, rychlost se zvýší o 5 km/h.
- Když páčku tempomatu stlačíte déle směrem nahoru, rychlost se zvýší o 10 km/h. Nastavená rychlost vozidla se plynule zvýší, když zvednete páčku. (Nastavená rychlost se zvýší o 10.)
- Rychlost můžete nastavit do 180 km/h.



Upozornění

- Pokud potlačíte páčku směrem nahoru a budete ji držet, rychlost se bude zvyšovat moc rychle, proto při tomhle úkonu věnujte pozornost okolní situaci.

Snížení rychlosti

Pro snížení nastavené rychlosti během fungování inteligentního tempomatu, stlačte páčku tempomatu směrem dolů ve směru RES- bez stlačení (sešlápnutí) plynového pedálu.

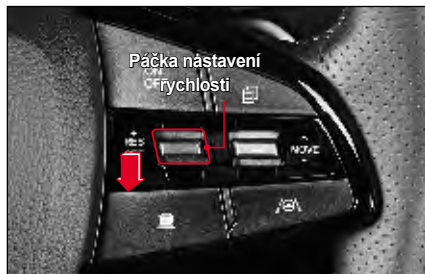

- Pokaždé když krátce stlačíte páčku tempomatu směrem dolů, rychlost se sníží o 5 km/h.
- Když stlačíte páčku tempomatu směrem dolů a podržíte ji, rychlost se sníží o 10 km/h. Nastavená rychlost se plynule sníží, když spustíte páčku. (Nastavená rychlost se sníží o 10.)
- Nejnižší nastavitelná rychlost je 30 km/h.

Dočasné zrychlení (předbíhání)

Chcete-li dočasně zvýšit rychlost vozidla a máte zapnutý inteligentní tempomat, sešlápněte rychlostní pedál.

Řidič může dočasně zrychlit vozidlo bez toho, aby ovlynil nastavenou rychlost.

Pokud sa chcete vrátit na nastavenou rychlost, uvolněte rychlostní pedál. Vozidlo pojede nastavenou rychlostí.



Upozornění

- Když pro dočasné zrychlení sešlápnete rychlostní pedál na víc jako 60 vteřin, inteligentní tempomat se vypne.

Deaktivace

Pokud jsou během provozu inteligentního tempomatu (IACC) detekovány níže uvedené deaktivací signály, inteligentní tempomat (IACC) se deaktivuje. (Přejde do pohotovostního režimu)

Podmínky vypnutí

- Sešlápnutý brzdový pedál pro brždění.
- Spínač tempomatu ON/OFF se stiskne jednou (stisknutí dvakrát deaktivuje systém).
- Sešlápnutý rychlostní pedál na víc jako 60 vteřin (předbíhání).
- Zapnutý systém elektrické kontroly stability vozidla (např. ESP, TCS a ABS).
- Vypnutý systém elektrické kontroly stability vozidla (např. spínačem ESP OFF).
- Řadící páka je v jakékoliv poloze kromě polohy D (jízda).
- Aplikuje se EPB.
- Dveře řidiče jsou otevřeny.
- Maximální rychlost adaptivního tempomatu (180 km/h) je překročena.
- Rychlost motoru je méně jako 350 otáček (ot/min) nebo víc jako 7000 otáček (ot/min).

- 3. varování, AEBS bude aplikovat nouzové brždění.
- Zapnutý systém HDC.
- Kryt senzoru radaru je moc znečištěn.

Jiné podmínky vypnutí

- Po zastavení vozidla na základě kontroly není v době opětovného nastartování žádné vozidlo vepředu.
- Během kontroly zastavení vozidla je vzdálenost k vozidlu vepředu příliš velká nebo příliš malá.
- Častá kontrola zastavení vozidla.

Poznámka

- **Pokud se na přístrojovém panelu zobrazí zpráva „Inteligentní tempomat PŘIPRAVEN“ a podmínky vypnutí jsou splněny, když krátce stisknete páčku volby rychlosti směrem RES+, inteligentní tempomat se opět aktivuje.**

Pokud bude inteligentní tempomat vypnutý, zkontrolujte situaci na cestě a podmínky jízdy. Kromě toho sešlápněte brzdový pedál a upravte rychlost vozidla.

Supervizorový typ



Intelligent Adaptive Cruise Control (IACC) has been deactivated

Poznámka

- **Tato zpráva se zobrazí tehdy, když bude inteligentní tempomat vypnut abnormálně.**

Opětné zapnutí

Pokud je inteligentní tempomat vypnut (inteligentní tempomat připraven), můžete jej opět aktivovat.

Krátce potlačte páčku tempomatu směrem RES+ při rychlosti vozidla cca 10 km/h anebo vyšší bez sešlápnutí brzdového pedálu anebo rychlostního pedálu.



- Nastavená rychlost se vrátí na hodnotu před vypnutím inteligentního tempomatu.

! Upozornění

- Při opětovném zapnutí se může rychlost vozidla rychle zvýšit anebo snížit na nastavenou rychlost ještě předtím, než se vypne. Proto při opětovném zapnutí dávejte pozor na okolní podmínky na cestě.

Pokud se na přístrojovém panelu zobrazí následující zpráva, když vozidlo stojí, krátce potlačte páčku nastavení rychlosti směrem nahoru anebo dolů RES+ anebo SET-.

Poté se inteligentní tempomat opětovně zapne.

Sešlápnutí rychlostního pedálu také opět zapne inteligentní tempomat.



Deaktivace

Chcete-li inteligentní tempomat (IACC) zcela deaktivovat, stiskněte spínač zapnutí/vypnutí tempomatu (ON/OFF).

- Na přístrojovém panelu zhasne vyskakovací zpráva inteligentního tempomatu.

Když nebudete používat inteligentní tempomat, vždy stisknete spínač, abyste jej deaktivovali.

! Upozornění

- Když pro dočasné zrychlení sešlápnete rychlostní pedál na víc jako 60 vteřin, inteligentní tempomat se vypne.



Varování

- Když nepoužíváte inteligentní tempomat, systém vždy vypněte.
- Rychlost inteligentního tempomatu nastavujte vždy v rámci povolených rychlostí určených zákonem.
- Před použitím inteligentního tempomatu zkontrolujte okolní podmínky na cestě.
- Inteligentní tempomat nepoužívejte za následujících okolností:
 - Blízký vysoký nadjezd a silniční mýto.
 - Když je kolem moc kovu, např. na místě stavby anebo v železném tunelu.
 - Pokud je v blízkosti jízdního pruhu zábradlí anebo ochranné zábradlí.
 - Když není žádný jízdní pruh jako např. parkoviště.
 - Na cestě do strmého kopce anebo zo strmého kopce.
 - Slabá viditelnost v důsledku takových faktorů, jako je mlha, hustý déšť, husté sněžení, atd.
- Inteligentní tempomat je zařízení, které pomáhá řidiči. Nepoužívejte jej jako bezpečnostní zařízení.
- O řízení vozidla musí rozhodnout řidič sám. Spoléhaní se pouze na inteligentní tempomat zvyšuje riziko nehody.

Upozornění na řízení volantu (řídící sílu)

Když řidič nedrží volant během jízdy se zapnutým inteligentním tempomatem a řízením volantu, v 3 krocích se zobrazí varovná zpráva, že řidič nemá ruce na volantu a systém inteligentního tempomatu se vypne.

Supervizorový typ

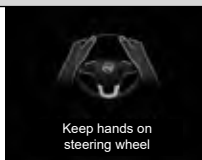

Krok 1: Zpráva

- Zobrazí se varovná zpráva

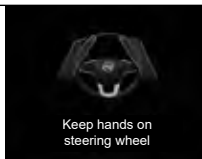

Krok 2: Zpráva + zvukový signál

- Zobrazí se varovná zpráva a zazní varovné pípání.

Supervizorový typ

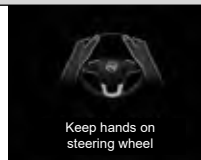

Krok 3: Zpráva + zvukový signál (odlišný od kroku 2)

- Zobrazí se varovná zpráva a zazní jiný zvukový signál než v kroku 2.

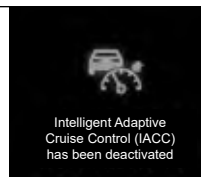

Systém je deaktivován: Zpráva + Systém deaktivován

- Zobrazí se zpráva „Intelligent Adaptive Cruise Control (IACC) has been deactivated“ (Inteligentní tempomat vypnut“ a zároveň se vypne řízení volantu. Tempomat však zůstane zapnutý.



Upozornění

- Pokud řidič drží volant tak slabě, že během jízdy na rovné silnici vozidlo nevykonává pohyb vlevo ani vpravo, systém může určit, že řidič nedrží ruce na volantu a může vygenerovat varování, že řidič nedrží ruce na volantu.
- Varování, že řidič nedrží ruce na volantu, může přijít pozdě v závislosti od podmínek na silnici. Během jízdy vždy držte ruce na volantu.



Upozornění

Systém řízení volantu (řídící síly) nemusí fungovat, anebo se zbytečně zapne za následujících okolností:

- Systém neumí rozpoznat označení jízdního pruhu za deště, sněžení, prachu, stojící vody nebo kaluže či jiné překážky na vozovce.
- Barva označení jízdního pruhu je podobná barvě vozovky.
- Označení jízdního pruhu nejsou zřetelné či na jedné straně jízdního pruhu jsou 2 a více označení.
- Na vozovce jsou jiná označení, která jsou podobná označení jízdního pruhu.

- Označení jízdního pruhu jsou skryté ve stínu středových bariér, zábradlí, protihlukových stěn a stromů při vozovce.
- Na vozovce jsou okolní překážky jako např. silniční sloupky.
- Doprava je hustá z důvodu stavebních prací na vozovce nebo objektů řídicích dopravu, např. dopravní kužely, které se používají na oddělení silničního provozu.
- Označení jízdního pruhu náhle končí na kruhovém objezdu či na křižovatce.
- Vozidla přejíždí přes určitou oblast jako je např. Křižovatka na dálnici kde se počet jízdních pruhů snižuje nebo zvyšuje.
- Jízdní pruh je příliš úzký či příliš široký.
- Vzdálenost k vozidlu vpředu je příliš malá nebo se vozidlo vpředu dotýká označení jízdního pruhu.
- Na vozovce je i jiné označení, např. přechod pro chodce, šipky, symboly.
- Špatná viditelnost v důsledku mlhy, hustého deště, hustého sněžení apod.
- Z důvodu snížené viditelnosti jsou těžce rozeznatelná jiná vozidla a chodci.
- Nastane prudká změna osvětlení, např. při jízdě do tunelu a při výjezdu z tunelu.

- Při jízdě v noci nebo při projetí tunelu nejsou zapnutá dálková světla, nebo je intenzita světla příliš malá.
- Když jedete v jízdním pruhu vyhrazeném pro autobusy či blízko vnějších okrajů takového jízdního pruhu.
- Vozidlo jede do prudkého kopce nebo v prudké zatáčce.
- Vozidlo jede za zvláštních podmínek, které způsobují velkou vibraci.
- Na palubní desce jsou předměty s odrazovým povrchem (bílý papír, zrcadlo atd.).
- Přední sklo před modulem kamery je pokryté ledem, sněhem, blátem, špínou či jiným znečištěním.
- Na předním skle je mlha nebo rosa.
- Teplota kolem přední kamery je příliš vysoká v důsledku přímého slunečního světla.
- Vozidlo se pohybuje směrem k světelnému zdroji.
- Světlo ze slunce, pouličního osvětlení či z dálkových světél oproti jedoucím vozidel odražejí se od vlhkého povrchu vozovky.
- Ostrá zatáčka, např. ve tvaru S

Nastavení bezpečné vzdálenosti od vozidla vpředu

Pokud se u zapnutého inteligentního tempomatu detekuje vozidlo vpředu, systém umožní řidiči, aby udržoval konstantní vzdálenost od vozidla vpředu.

Pokud je aktivován inteligentní tempomat, předtím nastavena bezpečná vzdálenost bude fungovat zároveň bez separátního zapnutí. Pokud je to zapotřebí, stiskněte tlačítko nastavení bezpečné vzdálenosti, čímž změníte tuto vzdálenost vozidla (bezpečnou vzdálenost) v 5 krocích.

Nastavte bezpečnou vzdálenost podle současné rychlosti vozidla.



Krok 5 → Krok 4 → Krok 3 → Krok 2 → Krok 1

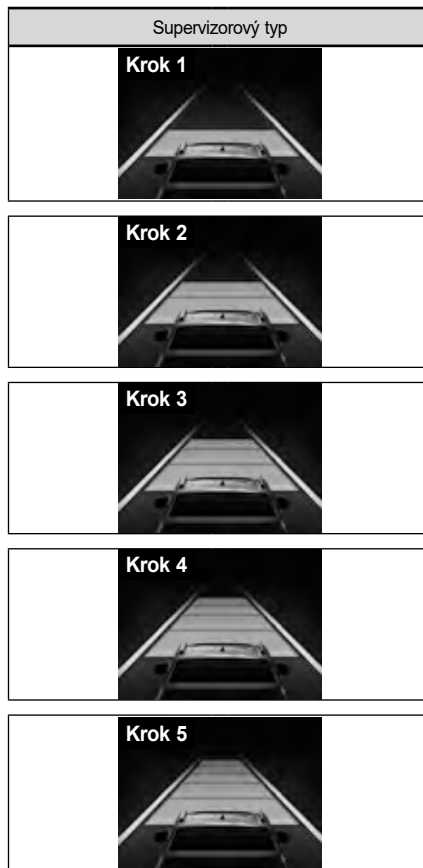

- Pokud není detekováno vpředu žádné vozidlo, vaše vozidlo jede rychlostí, kterou nastavil systém bezpečné vzdálenosti.
- Když vozidlo vpředu zrychlí a vzdálenost mezi vozidly se zvětší, vozidlo řidiče zrychlí pouze na nastavenou rychlost a poté jede konstantní rychlostí.

Upozornění na situaci vepředu



Pokud je vzdálenost od vozidla vepředu tak malá, že může dojít ke srážce, anebo vozidlo vepředu zmizí z dohledu např. v důsledku změny jízdního pruhu, atd. při zapnutém inteligentním tempomatu, na přístrojovém panelu se objeví příslušná zpráva.

- Pokud řidič sešlápne brzdový pedál anebo otočí volant, okamžitě snižte rychlost vozidla anebo změňte směr.



Upozornění

- Pokud vozidlo vepředu zmizí z dohledu např. v důsledku změny jízdního pruhu, atd., když jedete malou rychlostí a udržujete vzdálenost od vozidla vepředu konstantní, vozidlo řidiče se může srazit s jiným vozidlem, které stojí anebo s jiným objektem.

Startování na cestě se zácpou



Když je zapnutý inteligentní tempomat jezdíte s vozidlem v hustém provozu tak, že budete vzdálenost od vozidla vepředu udržovat konstantní. Sešlápněte rychlostní pedál, anebo krátce potáhněte páčku nastavení rychlosti ve směru RES+, anebo ji krátce potlačte dolů ve směru SET-, aby se vozidlo znovu rozjelo 3 vteřiny poté, co vaše vozidlo zastaví před stojícím vozidlem.

Přední detekční senzor (Přední radar + přední kamera)

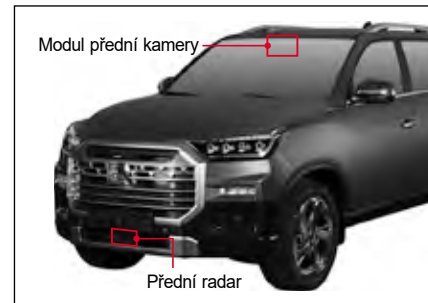

Přední radar

Tohle je senzor, který detekuje vozidlo vepředu a umožňuje řidiči vozidla udržovat konstantní vzdálenost od vozidla vepředu a sledovat vozidla vepředu. Pokud je přední senzor zakryt sněhem, deštěm anebo jinými látkami, citlivost senzoru se snižuje a inteligentní tempomat nemusí fungovat, anebo nebude dočasně fungovat. Oblast kolem senzoru udržujte vždy čistou.

Přední kamera

Kamera detekuje jízdní pruh před vozidlem pomocí senzoru modulu přední kamery (FCM), co umožňuje vozidlu při zapnutém inteligentním tempomatu jezdit ve středu jízdního pruhu. Oblast kolem modulu přední kamery udržujte vždy čistou.

Supervizorový typ



Check radar cover



Upozornění

- Oblast kolem předního detekčního senzoru udržujte vždy čistou a nikdy na ni nedávejte žádné doplňky (evidenční číslo, nálepku, atd.).
- Dávejte pozor, abyste nepoškodili senzor při umývání vysokotlakou hadicí, anebo aby se voda během mytí vozidla nedostala dovnitř (do dolní části).
- Po umytí vozidla osušte okolí kolem senzoru.
- Dávejte pozor, abyste nikam nenarazili předním nárazníkem. Takovýto náraz může změnit oblast kolem senzoru.
- Použijte pouze originál senzor.
- Přední nárazník nenatírejte žádnou barvou.

Detekce vozidla je těžká v následujících podmínkách:

- Když jedete po strmém kopci, anebo když zatáčíte do prudké zatáčky.
- Když jedete v specifických podmínkách, které způsobují značné vibrace vozidla.
- Když před vás náhle vjede vozidlo anebo chodec.
- Když se jiné vozidlo přibližuje anebo couvá.
- Když je před vámi vozidlo neobvyklého tvaru.
- Vozidlo jede u jedné strany jízdního pruhu anebo vepředu.
- Vozidlo jede nízkou rychlostí, anebo prudce sníží rychlost.
- V případě zaparkovaného vozidla.
- Vozidlo ouzké zadní konstrukce (přívěs, motocykl, bicykl, atd.).
- Když jedete po ouzké cestě anebo po cestě s prudkou zatáčkou.
- Když otočíte volantem.
- Když je přední část vozidla vyšší v důsledku těžkého nákladu v zavazadlovém prostoru.
- Senzor je zakryt v důsledku sněžení, deště, mlhy, atd.
- Vozidlo, které se pohybuje anebo je zaparkováno kolmo ke směru jízdy vašeho vozidla.



Upozornění

- **Za uvedených podmínek systém nemusí rozoznat vozidlo vepředu. Vyžaduje se mimořádná pozornost. Vždy dávejte pozor na provoz a pokud je to zapotřebí, sešlápněte brzdový pedál.**

Nedetekovaný chodec vepředu

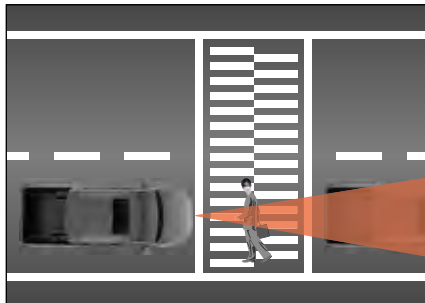

- Inteligentní tempomat nemusí detekovat lidi.
- Když jedete a držíte vzdálenost mezi vozidly a před vaším vozidlem se objeví chodec, může to způsobit nebezpečnou situaci.

Cesta se zatáčkou

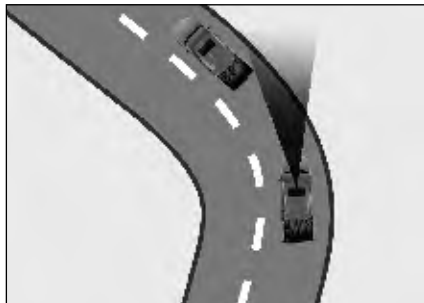

- Systém nemusí rozeznat vozidlo vepředu ve stejném jízdním pruhu na cestě se zatáčkou a náhle zvýší rychlost vozidla na nastavenou rychlost.
- Pokud se náhle detekuje vozidlo vepředu, rychlost vozidla se může náhle snížit.
- Vždy dávejte pozor na provoz a pokud je to zapotřebí, sešlápněte brzdový pedál.

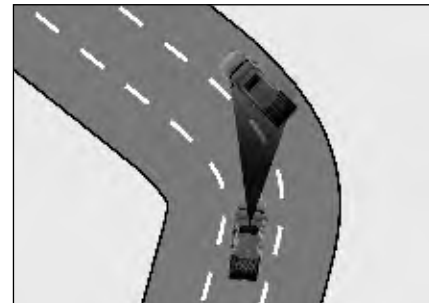

- Systém může detekovat vozidlo v jiném jízdním pruhu v zatáčce, což může ovlivnit rychlost vozidla řidiče. Vždy dávejte pozor na provoz a sešlápněte brzdový pedál.
- V takovém případě zkontrolujte podmínky provozu kolem vás, a poté sešlápněte rychlostní pedál, abyste zabránili nežádoucímu snížení rychlosti.

Cesta nahoru kopcem anebo dolů kopcem

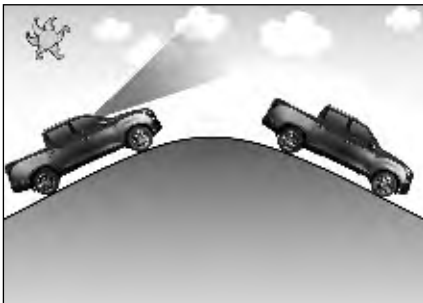

- Vozidlo může náhle zvýšit rychlost na rychlost nastavenou řidičem, protože nerozezná vozidlo vepředu ve stejném jízdním pruhu při cestě nahoru kopcem anebo dolů kopcem.
- Pokud se vepředu náhle detekuje jiné vozidlo, rychlost vozidla se může prudce snížit.
- Vždy dávejte pozor na provoz při cestě nahoru kopcem anebo dolů kopcem a pokud je to zapotřebí, snižte rychlost vozidla sešlápnutím brzdového pedálu.

Změna jízdního pruhu

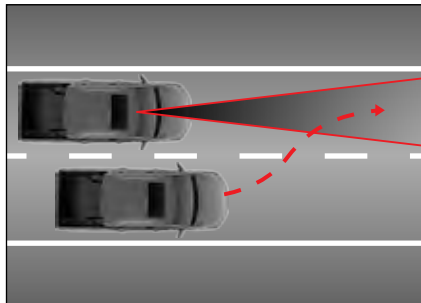

- Pokud vozidlo ve vedlejším jízdním pruhu vjede do vašeho jízdního pruhu, systém rozezná tohle vozidlo až tehdy, když vjede do detekční oblasti senzoru.
- Po celou dobu dávejte pozor, protože senzor může pozdě detekovat takové vozidlo, které náhle vjede do pruhu.
- Snižte rychlost tak, abyste udržovali vzdálenost mezi vozidly, když je rychlost přibližujícího se vozidla nižší jako rychlost vašeho vozidla.
- Udržujte nastavenou rychlost tak, abyste udržovali vzdálenost k vozidlu před váma, když je rychlost přibližujícího se vozidla vyšší jako rychlost vašeho vozidla.

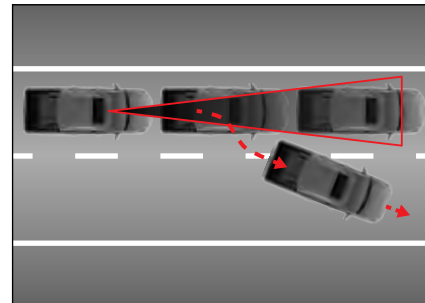

- Pokud vozidlo vepředu opustí jízdní pruh v důsledku změny pruhu, atd., dávejte pozor na existující riziko srážky, protože systém neumí detekovat další vozidlo před váma.

Detekování vozidla vepředu

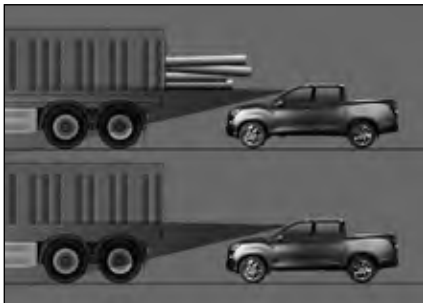

- Pokud jedete za vozidlem, které tahá náklad přesahující délku nákladní plošiny, anebo kde je náklad vysoko nad nákladní plošinou, vždy dávejte pozor, protože AEBS nemusí fungovat řádně.



Varování

- V případě nouze vždy zastavte vozidlo sešlápnutím brzdového pedálu.
- Po celou dobu udržujte bezpečnou vzdálenost. Pokud nastavíte vzdálenost od vozidla vepředu na bližší vzdálenost při velké rychlosti, může to způsobit velmi nebezpečnou situaci, jako např. srážku s vozidlem vepředu.
- Adaptivní tempomat se neumí vypořádat se situací, když je vepředu zaparkováno vozidlo, když vozidlo náhle zastaví, s chodcemi, s vozidly přijíždějícími z opačného směru, atd. Řidič se vždy musí dívat dopředu a reagovat na nečekané situace.
- Pokud vozidlo vepředu často mění jízdní pruhy, reakce senzoru může být pomalejší. Řidič se vždy musí dívat dopředu a reagovat na nečekané situace.
- Adaptivní tempomat je přídavné zařízení pro řidiče a ne bezpečnostní zařízení. Bezpečná jízda a řízení jsou vždy odpovědností řidiče.



Varování

- Řidič by vždy měl znát rychlost nastavenou adaptivním tempomatem a vzdálenost od vozidla vepředu.
- Mezi vaším vozidlem a vozidlem vepředu si vždy nastavte extra vzdálenost. Pokud je to zapotřebí, snižte rychlost vozidla sešlápnutím brzdového pedálu.
- Adaptivní tempomat neumí rozeznat komplikované podmínky provozu, takže při jízdě vždy dávejte pozor na takovéto podmínky provozu, přičemž v nebezpečných situacích musí řidič vždy sám upravit rychlost vozidla.
- Abyste uměli používat adaptivní tempomat bezpečněji, před použitím si přečtěte manuál uživatele.



Upozornění

- Adaptivní tempomat se může náhle deaktivovat pod vlivem silných elektromagnetických vln.

Brzdový systém

Kontrolka a indikátor brzdy



Kontrolka ABS



Kontrolka brzdy



Kontrolka EBD



Kontrolka ESP



Indikátor ESP
OFF



Indikátor HDC

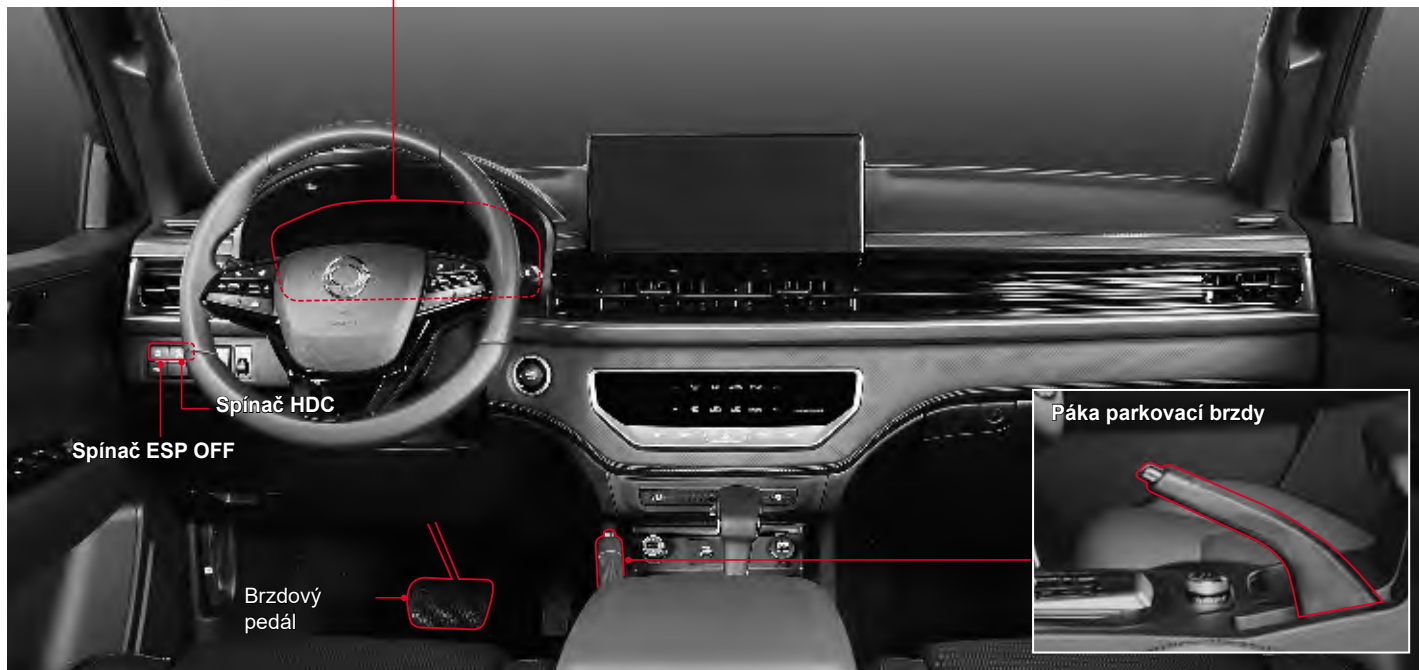

Nožní brzda

Sešlápnutí brzdového pedálu může snížit rychlost vozidla nebo vozidlo zastavit.

Pokud se nožní brzda používá během jízdy dolů kopcem delší dobu, může vzniknout ubývání nebo zamčení páry v důsledku přehřátí brzdového systému, čímž se sníží brzdící síla a může dojít k nehodě.

Při dlouhé jízdě dolů z kopce používejte spolu s nožní brzdou také motorovou brzdu.



Upozornění

- **Na kluzké silnici, např. na zledovatělé nebo zasněžené silnici priměřeně snižte rychlost.**

Co je jev vadnutí brzd?

Ubývání znamená snížení brzdící síly v důsledku snížení třecí síly, což je způsobeno zvýšením teploty na povrchu tření brzdy, když se nožní brzda používá během jízdy dolů kopcem delší dobu.

Co je parní polštář?

Uzamčení páry znamená stav, když se brzda při jízdě z kopce používá příliš často a v brzdové kapalině v brzdovém válci nebo brzdových linkách vzniknou bubliny, v důsledku čeho se hydraulický brzdový tlak nemůže přenést a brzda nebude fungovat navzdory zcela sešlápnutému brzdovému pedálu.



Varování

Kontrola cizích látek kolem pedálu



- Před jízdou s vozidlem vyčistěte podlahu kolem brzdového pedálu a rychlostního pedálu. Pokud je pod pedálem prázdná plechovka nebo nějaký předmět, může to zabránit práci s pedálem a způsobit nehodu. Ujistěte se, že jste to před jízdou zkontrolovali.

Kontrola a výměna brzdových destiček/kotoučů

Kontrolujte brzdové destičky a disky každých 10.000 km a pokud je to nutné, vyměňte je. Když budete vyměňovat brzdové destičky, vyměňte najednou levé i pravé brzdové destičky.

Frekvence výměny brzdových destiček a disků závisí od způsobu jízdy řidiče.

Varování

- Když sešlápnete brzdový pedál a uslyšíte skřípavý zvuk, nechte si vozidlo zkontrolovat a provést servis v nejbližším autorizovaném servisu SsangYong. Pokud tak neučiníte, brzdy nemusí fungovat a může dojít k vážné nehodě.

Když brzda nefunguje

Když během jízdy nefunguje nožní brzda, snižte rychlost vozidla co nejvíce použitím motorové brzdy a bezpečně zastavte vozidlo pomalým zatažením parkovací (ruční) brzdy.

ABS (protiblokovací brzdový systém)*

Pokud náhle zabrzdíte, nebo pokud zabrzdíte na kluzké silnici, vozidlo se bude nadále pohybovat dopředu, ale kola budou zablokována a nebudou se točit. V takovémto případě nebude možné vozidlo řídit, nebo vozidlo může přejít do smyku, což může způsobit nehodu.

V takovémto případě ABS řídí řádné uzamčení kol, abyse udržela řídicí síla a zlepšila řídicí stabilita vozidla.

Za normálních jízdních podmínek brzdní systém vozidla vybaveného funkcí ABS pracuje stejným způsobem jako brzdní systém normálního vozidla.

Varování

- **Systém ABS zabraňuje situaci, kdy jsou kola uzamčeny a vozidlo nelze řídit, když se použije brzda. Proto systém ABS nemá značný vliv na brzdni vzdálenost.**
- **Když zapojíte systém ABS a vytvoří se brzdící síla, brzdni vzdálenost může být delší nebo kratší jako brzdni vzdálenost vozidla bez systému ABS podle stavu povrchu vozovky.**
- **Když prudce zabrzdíte, silně sešlápněte brzdový pedál, dokud se vozidlo zcela nezastaví. Nikdy nedávejte nohu dolů z pedálu, ani nesešlapujte brzdový pedál opakovaně.**
- **Dokonce ani vozidlo vybaveno systémem ABS nemůže zabránit riziku převrácení vozidla na bok. Udržujte bezpečnou vzdálenost od vozidla vepředu a na kluzké silnici jeďte s vozidlem nízkou rychlostí.**



Upozornění

- Vozidlo vybaveno systémem ABS vykonává samodiagnostickou funkci, která kontroluje, zda po nastartování motoru a jízdě s vozidlem v systému není chyba. V tomhle procesu se hydraulický tlak přenáší silou do vnitřního hydraulického systému a motor pracuje podle toho, takže na brzdovém pedálu může vzniknout hluk a vibrace. Tohle znamená, že ABS funguje normálně.
- Když je systém ABS zapnutý, z brzdového pedálu budete cítit vibrace a určitý hluk. Tohle je normální jev, který nastane při zapnutí systému ABS.

Kontrolka ABS



Tato kontrolka se rozsvítí, když je spínač START/STOP v poloze ON a zhasne, pokud je systém normální.



Varování

- Když kontrolka ABS bude svítit i po nastartování motoru, nebo se rozsvítí během jízdy, znamená to, že v systému spojeném s ABS je chyba a systém ABS nefunguje, takže je aktivována pouze normální brzdová funkce. V takovémto případě si nechte vozidlo okamžitě zkontrolovat a provést servis v autorizovaném servisu SsangYong.

Elektronický rozdělovač brzdné síly (EBD)

Systém EBD efektivně přenáší brzdnou sílu na přední kola a zadní kola, protože elektronicky řídí brzdný tlak při sešlápnutí brzdového pedálu.

Systém EBD se aktivuje, když je rozdíl rychlostí mezi nejrychlejším předním a nejpomalejším zadním kolem přibližně 1 km/h nebo vyšší, a deaktivuje se, když funguje ABS.

Kontrolka EBD*



Pokud se současně rozsvítí kontrolka ABS a kontrolka brzd, znamená to, že systém EBD má poruchu. (Samostatná kontrolka EBD neexistuje.)



Upozornění

- Když se rozsvítí kontrolka EBD, nechte si vozidlo zkontrolovat a provést servis v autorizovaném servisu SsangYong.

Signál nouzového zastavení (ESS)*

Funkce ESS informuje o nebezpečné situaci za vámi jedoucí vozidlo rychlým blikáním světla nouzového brzdění, když prudce zabrzdíte, nebo když se během jízdy zapne systém ABS.

Funkce ESS se zapne tehdy, když je rychlost vozidla 50 km/h nebo více a zapne se v pořadí „Vstup signálu ESS“ → „Zapněte světlo nouzového brzdění“ → „Zapněte výstražné varovné světlo“.

Poznámka
<ul style="list-style-type: none">• Když svítí výstražné varovné světlo, funkce ESS není aktivována.

Podmínky aktivace a deaktivace

	Světlo nouzového brzdění
Podmínky aktivace	<ul style="list-style-type: none">• Když je rychlost vozidla 50 km/h nebo více• Když prudce zabrzdíte ze snížením rychlosti vozidla 6,5 m/ s2 nebo více.• Když se při brzdění zapne systém ABS
Podmínky deaktivace	<ul style="list-style-type: none">• Když z vozidla nejde signál ESS• Když se aktivuje výstražné varovné světlo• Když se vypne ABS

	Kontrolka nebezpečí
Podmínky aktivace	<ul style="list-style-type: none">• Když je rychlost vozidla 50 km/h nebo méně v době, kdy se vypne (zruší) indikátor výstražného varovného světla• Když výstražné varovné světlo bliká 10 vteřin
Podmínky deaktivace	<ul style="list-style-type: none">• Když se aktivuje výstražné varovné světlo• Když po aktivování výstražného varovného světla uplynulo 10 vteřin• Když se rychlost vozidla zvýšila o 10 km/h nebo více po aktivování výstražného varovného světla

Systém elektronické kontroly stability (ESP)*

Systém ESP je pomocný systém pro bezpečnost jízdy, který kontroluje brzdění každého kola nebo výkon motoru, aby upravil stabilitu vozidla, které je nestabilní v určitých situacích, např. při prudkém zahýbání, čímž pomůže vozidlu vyhnout se nebezpečné situaci.

- Funkce ESP se aktivuje pouze tehdy, když je vozidlo mimořádně nestabilní, a neaktivuje se v běžných jízdních podmínkách. Aktivace je potvrzena tehdy, když na přístrojovém panelu bliká indikátor ESP.

Indikátor/kontrolka ESP



- Indikátor bliká: Funkce ESP je aktivována.
- Kontrolka svítí: V systému ESP je chyba.

Upozornění

- Když indikátor ESP bliká, jeďte pomalu bez přidávání rychlosti.
- Když se rozsvítí kontrolka ESP, jeďte do autorizovaného servisu SsangYong a nechte si vozidlo zkontrolovat a provést servis.

Poznámka

- Výstražná kontrolka bliká cca 10 vteřin, aby umožnilo vozidlu ihned vzadu nebo na boku předem se připravit, když náhle zabrzdíte vozidlo při rychlosti 50 km/h nebo více, nebo když je zapnutý systém ABS. (Signál nouzového zastavení)

Indikátor ESP OFF



Když deaktivujete ESP stisknutím a podržením spínače ESP OFF (na 3 vteřiny nebo déle), rozsvítí se indikátor.

Upozornění

- Pokud indikátor ESP OFF i nadále svítí po deaktivaci funkce ESP, jeďte do autorizovaného servisu SsangYong a nechte si vozidlo zkontrolovat a provést servis.

Poznámka

- Stisknutí a podržení spínače ESP OFF na 3 vteřiny zároveň zapne indikátor ESP OFF a indikátor AEBS OFF a funkce ESP a AEBS se deaktivují.

Jev, který nastane při aktivaci ESP

Pokud se ESP aktivuje při prudkém zahýbání, ESP kontroluje každé kolo, takže cítíte aplikaci brzdění na příslušné kolo, přičemž na brzdovém pedálu mohou vzniknout vibrace a hluk v důsledku změny hydraulického tlaku v systému.

Když sešlápnete rychlostní pedál, v důsledku kontroly funkce výkonu motoru se rychlost nemusí zvýšit.

Kdy je potřeba deaktivovat funkci ESP

Když levé a pravé kola na kluzké, zasněžené nebo ledové silnici trvale prokluzují, aktivuje se funkce ESP, která kontroluje hnací sílu motoru. Proto se otáčky motoru nemohou zvýšit ani tehdy, když sešlápnete rychlostní pedál, takže nebude moci řídit vozidlo.

V takovémto případě deaktivujte funkci ESP, abyste obnovili hnací sílu motoru a aby ste mohli řídit vozidlo.

- Chcete-li deaktivovat funkci ESP, stisknete a podržte spínač ESP OFF (na 3 vteřiny nebo déle). Na přístrojovém panelu se rozsvítí indikátor ESP OFF a funkce ESP se deaktivuje.
- Opakované stisknutí spínače ESP OFF opět aktivuje funkci ESP.



Varování

- Když je zapnuta funkce ESP, nemačkejte spínač ESP OFF. Pokud deaktivujete funkci ESP stisknutím spínače ESP OFF a zároveň prudce přidáte rychlost, nebo uděláte prudký obrát, vozidlo se může náhle poklouznout a způsobit moc nebezpečnou situaci. Chcete-li deaktivovat funkci ESP, stisknete spínač ESP OFF pouze tehdy, když vozidlo jede po rovné ploché silnici stálou rychlostí.

Poznámka

Vozidlo vybaveno funkcí ESP má různé pomocné funkce pro zlepšení bezpečnosti jízdy vozidla. Typické funkce jsou následující:

- BAS (Systém asistenta brzdy)

Funkce BAS detekuje prudké brzdění a zvyšuje brzdový tlak za řidiče, jehož síla nohy není schopna v situaci náhlého brzdění prudce zabrzdít.

- ARP (Aktivní ochrana před převrácením)

ARP je pomocná bezpečnostní funkce, která pomáhá vozidlu udržet normální stabilitu ještě před ESP, když je vozidlo moc nestabilní.

Upozornění

- ESP je pouze systém asistenta bezpečnosti jízdy vozidla a neumí kontrolovat vozidlo mimo svých fyzických limitů. Nespolehejte moc na tenhle systém a jezděte bezpečně.
- Aktivace ESP (indikátor ESP bliká) znamená, že vozidlo je moc nestabilní. V takovém případě snižte rychlost vozidla a jezděte bezpečně.
- Při couvání vozidla se ESP neaktivuje.
- Nejezděte s vozidlem okamžitě po nastartování motoru. Když odjedete s vozidlem do 2 vteřin po nastartování motoru, samodiagnostická funkce ESP nefunguje a na začátku jízdy se aktivuje ESP, takže se objeví symptomy jako např. rozsvítí se kontrolka ESP, zazní varovný zvukový signál a na každém kole vznikne brzdící síla.
- Když se aktivuje funkce ARP, brzdění motoru a každého kola se kontroluje efektivněj jako při normálním fungování ESP, takže rychlost vozidla může náhle klesnout, nebo na každém kole vznikne brzdící síla, takže řízení bude nestabilní.
- Když je zapnuta funkce ESP, na brzdovém pedálu a na jiných zařízeních mohou vzniknout vibrace v důsledku změny hydraulického tlaku v zařízení.
- Ve vozidle vybaveném funkcí ESP mohou vzniknout mírné vibrace, protože v systému pracuje autodiagnostická funkce, co je normální jev.

Asistent pro jízdu z kopce (HDC)*

HDC je systém, který automaticky snižuje rychlost vozidla, aby umožnil řidiči jet nízkou rychlostí bez sešlápnutí brzdového pedálu, když chce jet řidič s vozidlem po strmé silnici nízkou rychlostí.

Variabilní typ HDC v tomto vozidle funguje flexibilně v rozsahu od 5 km/h do 30 km/h podle okolí vozidla (podle stavu fungování brzdového pedálu a rychlostního pedálu).

Varování

- **Nepoužívejte funkci HDC na normální silnici.** Funkce HDC je pro jízdu dolů kopcem a její použití na normální silnici může způsobit srážku s vozidlem jedoucím vzadu.

Aktivace/deaktivace funkce HDC

- Stisknutím spínače HDC se rozsvítí zelený indikátor HDC na přístrojovém panelu a HDC je ve stavu připravenosti.
- Opětovné stisknutí spínače HDC vypne indikátor HDC a deaktivuje funkci HDC.



Indikátor/kontrolka HDC



- Rozsvítí se zelený indikátor: HDC je ve stavu připravenosti.
- Zelený indikátor bliká: HDC je zapnutý.
- Rozsvítí se červená kontrolka: Systém HDC je přehřátý a chybný.

Upozornění

- Když se rozsvítí červená kontrolka, funkce HDC se neaktivuje.
- Když se rozsvítí červený indikátor HDC, znamená to, že systém HDC je přehřátý nebo chybný. Když bude červený indikátor HDC pořád svítit i poté, co příslušné zařízení HDC řádně vychladlo, nechte vozidlo zkontrolovat a provést servis v autorizovaném servisu SsangYong.

Podmínky aktivace HDC

- Když je se aktivována funkce HDC (rozsvítí se zelený indikátor HDC).
- Při určitém sklonu svahu nebo vyšším sklonu a v určitém rozsahu rychlosti (cca 5 km/h – 70 km/h).
- Když není aktivována funkce ESP (včetně funkce BAS).

Podmínky deaktivace HDC

- Když se deaktivuje funkce HDC (zelený indikátor HDC zhasne).
- Sklon svahu je menší než podmínka aktivace HDC.
- Když je rychlost vozidla nižší než 5 km/h nebo vyšší než 70 km/h.
- Když je v systému HDC chyba.
- Když je systém HDC přehřátý.

Poznámka

- Když se aktivuje funkce HDC, řidič může zvýšit nebo snížit rychlost vozidla na požadovanou rychlost (cca 5–30 km/h) sešlápnutím brzdového pedálu nebo plynového pedálu. Pokud je však rychlost vozidla nižší než 2 km/h nebo vyšší než 70 km/h, funkce HDC se deaktivuje.

Funkce HDC

Pokud jsou splněny podmínky pro aktivaci HDC, HDC se aktivuje a na přístrojovém panelu bliká zelený indikátor HDC. Pokud je rychlost vozidla menší než 2 km/h nebo vyšší jako 70 km/h, nebo strmá silnice bude mírnější a funkce HDC je aktivována, HDC se vypne.

Pokud je funkce HDC zapnutá, na brzdovém pedálu můžou vzniknout silné zvuky a vibrace, co je při fungování HDC normální.

Upozornění

- Funkce HDC je určena pro jízdu na prudkém kopci směrem dolů.
- Pokud se funkce HDC používá příliš často, brzdový systém nebo ESP nebudou fungovat normálně.
- Při jízdě po normální silnici nepoužívejte funkci HDC. Pokud jedete po rovné silnici a HDC je ve stavu připravenosti, funkce HDC se může aktivovat tehdy, když prudce zahnete nebo projedete přes spomalovač rychlosti.
- Při aktivaci HDC mohou vzniknout na brzdovém pedálu a v jiných zařízeních vibrace a hluk v důsledku změny hydraulického tlaku v zařízení. Tohle je normální jev v důsledku aktivace HDC.

Manuální parkovací (ruční) brzda



Fungování manuální parkovací (ruční) brzdy

- 1 Zaparkujte vaše vozidlo na rovné a bezpečné zemi.
- 2 Zatáhněte manuální parkovací (ruční) brzdu. Na přístrojovém panelu se rozsvítí kontrolka parkovací (ruční) brzdy, která ukazuje, že parkovací (ruční) brzda je zatažená.

Uvolnění manuální parkovací (ruční) brzdy

- 1 Sešlápněte brzdový pedál.
- 2 Stiskněte tlačítko uvolnění zámku, přičemž mírně zatáhněte manuální parkovací (ruční) brzdu. Kontrolka parkovací (ruční) brzdy na přístrojovém panelu zhasne, což ukazuje, že parkovací (ruční) brzda je uvolněna.

Kontrolka brzdy

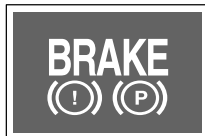

Kontrolka se rozsvítí, když:

- Parkovací (ruční) brzda je normálně zatažená.
- Hladina brzdové kapaliny je nízká.
- Když jedete se zataženou parkovací (ruční) brzdou (rychlost vozidla bude nad 10 km/h nebo více na 2 vteřiny), bude blikat kontrolka a zazní varovný zvukový signál. V takovém případě okamžitě zastavte vozidlo a uvolněte parkovací (ruční) brzdu.

⚠ Upozornění

- Před odjezdem si zkontrolujte, zda nesvítí kontrolka parkovací (ruční) brzdy nebo kontrolka nízké hladiny kapaliny.
- Před nastartováním vždy uvolněte parkovací (ruční) brzdu. Jízda ze zatažené parkovací (ruční) brzdou může poškodit brzdový systém.

⚠ Upozornění

- Když použijete na zastavení vozidla parkovací (ruční) brzdu, pro vaši bezpečnost zařaďte řadicí páku do polohy P (parkování) nebo N (neutrál).
- Opakované používání parkovací (ruční) brzdy delší dobu může způsobit natažení kabelu parkovací (ruční) brzdy, čímž se zhorší její výkon. Proto by se měl kabel parkovací (ruční) brzdy pravidelně kontrolovat a pokud je to zapotřebí, je nutné jej upravit.
- Pokud po uvolnění parkovací (ruční) brzdy kontrolka nezhasne, dejte si brzdový systém zkontrolovat a provést servis v autorizovaném servisu SsangYong.
- Nesnažte se nahradit parkovací (ruční) brzdu zařazením volicí páky do polohy P (parkování). Při parkování/zastavení vozidla vždy použijte parkovací (ruční) brzdu.
- Když zaparkujete vozidlo a řadicí páka je v poloze N (neutrál), vypněte zapalování a zařaďte řadicí páku do polohy N (neutrál), přičemž mačkejte tlačítko uvolnění zámku na řadicí páce.
- Při parkování/zastavení vozidla vždy zařaďte volicí páku do polohy P (parkování). Jinak se vozidlo může pohnout při vnějším nárazu nebo za určitých podmínek na silnici.

Kontrolka brzdy

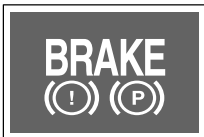

V následujících situacích se rozsvítí kontrolka.

- Když parkovací brzda funguje normálně.
- Je nízká hladina brzdové kapaliny.
- Když jedete se zataženou parkovací (ruční) brzdou, kontrolka bude blikat a zazní varovný zvukový signál, aby varoval řidiče, když vozidlo přesáhne rychlost 10 km/h na více než 2 sekundy. V takovém případě okamžitě zastavte vozidlo a uvolněte parkovací (ruční) brzdu.

Upozornění

- Pokud teplota klesne pod nulu, jako např. během zimy, parkovací (ruční) brzda by neměla být zatahována kvůli možnosti zamrznutí parkovací (ruční) brzdy a souvisejícího příslušenství.
- Pokud se s vozidlem rozjedete násilím bez uvolnění zamrznuté parkovací (ruční) brzdy, příslušné části se mohou poškodit. Může to způsobit i hluk.
- Pokud vozidlo zaparkujete na rovném a bezpečném místě, nikoliv na svahu za mrazivého počasí, umístěte po zaparkování pod kola klíny namísto použití parkovací brzdy.

Upozornění

- Před jízdou zkontrolujte, zda na přístrojovém panelu svítí kontrolka parkovací (ruční) brzdy a kontrolka nízké hladiny oleje.
- Před jízdou vždy uvolněte parkovací (ruční) brzdu. Jízda se zataženou parkovací (ruční) brzdou může poškodit brzdový systém.
- Když použijete na zastavení vozidla během jízdy parkovací (ruční) brzdu, pro vaši bezpečnost zařaďte řadicí páku do polohy P (parkování) nebo N (neutrál).
- Nepoužívejte polohu řadicí páky P (parkování) namísto parkovací (ruční) brzdy. Po zastavení nebo zaparkování vozidla pevně zatáhněte parkovací (ruční) brzdu.
- Chcete-li zařadit řadicí páku do polohy N (neutrál) a zaparkovat vozidlo, vypněte motor s řadicí pákou v poloze P (parkování), stiskněte tlačítko uvolnění zámku na řadicí páce a zařaďte ji do polohy N (neutrál).
- Při parkování/zastavení vozidla vždy zařaďte řadicí páku do polohy P (parkování). Pokud řadicí páka není po zaparkování/zastavení v poloze P (parkování), vozidlo se může pohnout při vnějším nárazu nebo za určitých podmínek na silnici.

Parkování vozidla na silnici do kopce

- Když parkujete vozidlo na cestě do kopce, volant by měl být otočen ve směru od obrubníku.



Parkování vozidla na silnici z kopce

- Když parkujete vozidlo na cestě z kopce, volant by měl být otočen ve směru k obrubníku.



Parkování ve druhé řadě

Chcete-li zaparkovat vozidlo před jiným vozidlem a umožnit jeho tlačení nebo tažení, proveďte následující postup:



- 1 Vypněte zapalování se sešlápnutým brzdovým pedálem a s volicí pákou v poloze P (parkování).

Poznámka

- Pokud je volicí páka v jiné poloze než je P (parkování), motor vozidla se nevypne.



- 2 Zařadte volicí páku do polohy N (neutrál) po stisknutí pojistného tlačítka se sešlápnutým brzdovým pedálem.



Upozornění

- V režimu dvojitého parkování se může stát, že se vozidlo rozjede. Proto by mělo být vozidlo zaparkováno na rovném povrchu a je nutné provést příslušná opatření, například instalovat klíny pod kola.

Autonomní nouzové brzdění (AEB)*

AEB (autonomní nouzové brzdění) je asistenční zařízení, které varuje řidiče před rizikem srážky v případě, že senzor předního sensorového modulu (přední kamerový modul a přední radar) očekává srážku s vozidlem vpředu nebo chodcem.

Tento systém informuje řidiče o riziku srážky varovnou zprávou a zvukovým signálem podle míry rizika srážky. Pokud toto riziko srážky přetrvává, tento systém řídí brzdnou sílu, aby se zabránilo srážce, nebo zmírňuje náraz při srážce, čímž zvyšuje bezpečnost řidiče a chodců.

1. upozornění na srážku → 2. varování před srážkou → 3. nouzové brzdění → zastavení vozidla



! Varování

- **AEBS je pouze pomocní systém, který pomáhá řidiči zabezpečit bezpečnost v nebezpečné situaci, ale neumí se automaticky vyhnout srážce. Za bezpečnost a řízení vozidla odpovídá řidič.**

Poznámka

- **AEBS je nastavené a Medium je nastavené pro citlivost varování před srážkou vpředu podle nastavení z výrobního závodu.**

Indikátor/kontrolka AEB

Indikátor AEB OFF



Když jsou systém AEBS a funkce ESP deaktivované, na přístrojovém panelu se rozsvítí indikátor AEBS OFF.

Poznámka

- **Když stisknete a podržíte spínač ESP OFF na 3 sekundy, indikátor ESP OFF a indikátor AEBS OFF se rozsvítí zároveň a systém AEBS a funkce ESP se deaktivují.**

Indikátor/kontrolka AEB



Indikátor a kontrolka AEBS fungují podle stavu AEBS následně.

- Blikají: AEB je zapnuté.
- Svítí: AEBS má závadu.

Na displeji přístrojového panelu se zobrazí varovná zpráva podle stavu AEBS.

AEB je zapnuté



AEB má závadu

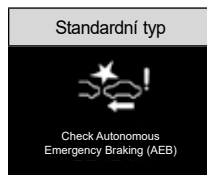
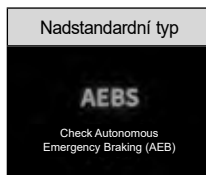

AEB je aktivované

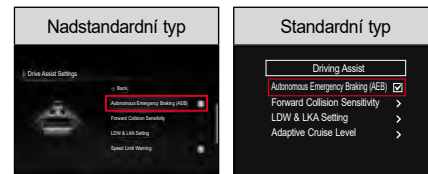

Když označíte  (Uživatelské nastavení) **Driving assist** (Asistent jízdy) → **AEB** z přístrojového panelu, funkce se aktivuje a na přístrojovém panelu zhasne indikátor AEBS OFF. Pokud odstraníte označení z **AEB**, funkce se deaktivuje a rozsvítí se indikátor AEBS OFF.



Upozornění

- Pro bezpečnost aktivujte nebo deaktivujte systém AEB před jízdou vozidla nebo po zastavení vozidla na bezpečném místě.
- Když je deaktivovaná funkce ESP, funkce AEB se automaticky také deaktivuje, i když byla předtím aktivovaná. Funkci AEB je možné aktivovat i z menu **User Settings** (Uživatelské nastavení) na přístrojovém panelu.

Nastavení citlivosti varování před srážkou vpředu







Nastavení můžete změnit v  (Uživatelské nastavení) → **Asistent jízdy** → **Citlivost na srážku vpředu** na přístrojovém panelu.

- Pokud je nastavené **Fast** (Rychle), varování AEB se ukáže rychle.
- Pokud je varování AEB příliš rychlé, nastavte ho na **Medium** (Středně) nebo **Slow** (Pomalou).

Upozornění

- I když je citlivost varování AEB nastavena na **Fast** (Rychle), můžete mít pocit, že je pomalé v případě, pokud vozidlo před vámi prudce zabrzdí.

Fungování AEBS

	Upozornění na srážku (1. varování)	Upozornění na srážku (2. varování)	Nouzové brždění (3. varování)	Zastavení vozidla
Klasifikace				
Displej na přístrojovém panelu	 Collision Warning	 Collision Warning	 Collision Warning	 Emergency Braking Off
Varovní zvukový signál	Zazní 7 pípnutí na 1 vteřinu			-
Řízení vozidla	-	-	Plná brzda před srážkou.	Po zastavení vozidla udržujte brzdící sílu asi na 2 vteřiny.



Varování

- **AEB je pomocný systém, který pomáhá řidiči zajistit bezpečnost v nebezpečné situaci a nezaručuje bezpečnost.**
- **AEB neumí rozeznat všechny urgentní a nebezpečné situace.**
- **Při aktivaci systému AEB se nepokoušejte o nebezpečnou jízdu.**
- **Systém AEB se kolizní situaci automaticky nevyhne. Za bezpečnost a ovládání vozidla je odpovědný řidič.**
- **Vždy dodržujte bezpečnou brzdovou vzdálenost a pokud je to potřebné, snižte rychlost vozidla sešlápnutím brzdového pedálu.**
- **AEB se aktivuje podle vzdálenosti od vozidla nebo chodce vpředu, relativní rychlosti a reakce řidiče.**
- **Systém AEB zjišťuje jízdní situaci pomocí předního senzorového modulu (modul přední kamery a přední radar). Pokud není jízdní situace pokryta přední kamerou, může dojít ke zhoršení výkonu systému.**

Podmínky aktivace

Když jsou po aktivování AEB splněny následující podmínky, systém funguje normálně.

- Když je aktivované AEB.
- Když je aktivovaný Elektronický stabilizační program (ESP).
- Když modul přední kamery (FCM) rozezná vozidlo a chodce vpředu.
- Když je rychlost vozidla od 8 km/h do 60 km/h.

Poznámka

- **AEB je připraveno k činnosti v případě naléhavé (nebezpečné) situace, a když řidič sešlápne brzdový pedál, tento pomocný systém okamžitě zareaguje.**
- **Když je systém AEB aktivován, doplňuje optimální brzdovou sílu potřebnou ke zpomalení vozidla.**
- **Po vyřešení urgentní (nebezpečné) situace se AEB vypne.**
- **1. varování se aktivuje do rychlosti vozidla 180 km/h.**

Podmínky deaktivace

Když jsou po aktivování AEB splněny následující podmínky, systém se deaktivuje a AEB se vypne.

- Když je deaktivované AEB
- Když je deaktivovaný Elektronický stabilizační program, ESC.
- Když rychlost vozidla přesáhne 60 km/h.
- Když točíte volantem.
- Když je řadicí páka zařazena do polohy P (parkování) nebo R (zpátečka).
- Když je sešlápnutý plynový pedál.

AEB nedokáže detekovat vozidlo řádně:

- na silnici s ostrými zatáčkami nebo na velmi strmé silnici,
- když se vozidlo moc kývá,
- když jsou zadní světla vozidla vepředu asymetrická, nebo když v noci nesvítí,
- když je zadní strana vozidla vepředu asymetrická,
- když se vozidlo náhle zastaví,
- když je před vozidlem zvíře, předmět nebo vozidlo, nebo když vozidlo jede v opačném směru,
- přibližující se vozidlo nebo vozidlo, které couvá,
- vozidlo před váma má neobvyklý tvar,
- když dojde k rychlé změně osvětlení (např. vchod do tunelu, atd.),
- když tvar není vidět v důsledku stínu pod nadjezdem.

- V případě slabé viditelnosti v špatném počasí, jako např. sníh, déšť a mlha.
- Když se na předním skle vytvořila mlha, která není zcela odstraněna.
- Když odraz od předmětu na palubní desce zhoršuje rozlišovací schopnost modulu přední kamery (FCM).
- Když je před vozidlem úzký objekt, jako např. motocykl nebo bicykl.
- Vozidlo se pohybuje nebo zastaví kolmo na směr jízdy v křižovatce.



Upozornění

- **Vždy je potřebná pozornost řidiče, protože AEB nemusí reagovat normálně, nebo systém nemusí fungovat normálně, když je těžké detekovat vozidlo.**

Silnice se zatáčkami



Na cestě se zatáčkami nelze detekovat vozidlo vepředu, které jede ve stejném pruhu a výkon AEBS je nižší, takže se může objevit nepotřebná varování nebo brždění, nebo systém nebude fungovat.

Na cestě se zatáčkami zkontrolujte cestu před váma a podmínky jízdy a přímo a když je to zapotřebí, upravte rychlost vozidla sešlápnutím brzdového pedálu.

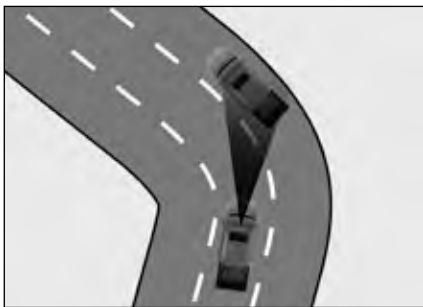

System může detekovat vozidlo jedoucí v jiném pruhu, což ovlivní rychlost. Na cestě se zatáčkami zkontrolujte cestu před váma a podmínky jízdy přímo a když je to zapotřebí, upravte rychlost vozidla sešlápnutím brzdového pedálu.

V takovémto případě můžete zabránit nepotřebnému snížení rychlosti sešlápnutím rychlostního pedálu.

Cesta na strmém kopci

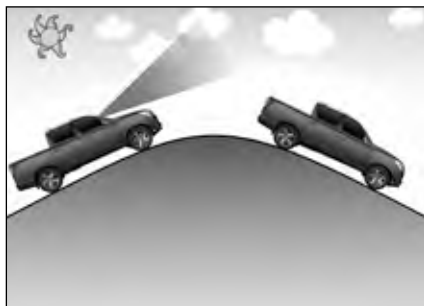

Na cestě do strmého kopce a ze strmého kopce nelze detekovat vozidlo ve stejném pruhu a výkon AEBS je nižší, takže se může objevit nepotřebné varování nebo brzdění, nebo systém nebude fungovat.

Může dojít k situaci, když se náhle detekuje vozidlo vepředu a objeví se varování nebo brzdění.

Na cestě do strmého kopce a ze strmého kopce zkontrolujte cestu před váma a podmínky jízdy a přímo a pokud je to nutné, upravte rychlost vozidla sešlápnutím brzdového pedálu.

Změna pruhu

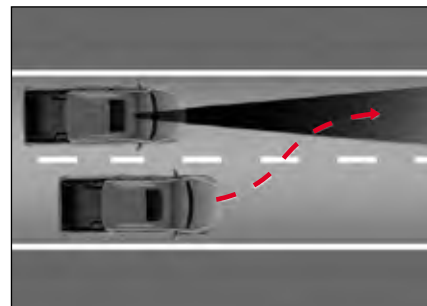

Když vozidlo v sousedním pruhu změní směr do vašeho pruhu, vozidlo bude detekováno až tehdy, když vjede do detekčního rozsahu modulu přední kamery (FCM).

Vždy dávejte pozor, protože vozidlo, které náhle vstoupí do vašeho pruhu, může být detekováno pozdě.

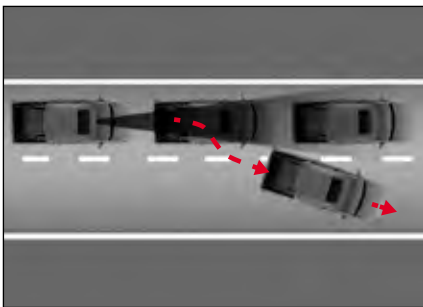

Dávejte pozor, protože vozidlo, které zastavilo před vozidlem vepředu a vozidlo vepředu vyjede z pruhu, přičemž rychlost vašeho vozidla klesla v důsledku fungování AEB, vozidlo, které zastavilo vepředu, není detekováno jako kontrolní cíl, což znamená riziko srážky.

Rozpoznání vozidla vepředu

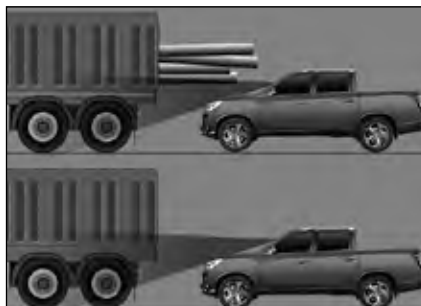

Dávejte pozor, protože vysoké vozidlo nebo vozidlo s nákladem, který vzadu přesahuje, může způsobit nebezpečnou situaci.

AEB nedokáže detekovat chodce

- který nestojí normálně,
- kterého tělo je skryté, nebo který nejde vzpřímeně,
- který se rychle pohybuje,
- který náhle přetne váš směr,
- který má oblečeny šaty stejné barvy jako pozadí,
- když je intenzita okolitého osvětlení příliš vysoká nebo příliš nízká,
- v noci, nebo když je okolitá oblast tmavá,
- když se tam nachází konstrukce podobná člověku,
- když je chodec nízkého vzrůstu,
- když je jeho chování nestabilní,
- když nastane situace, která neumožní AEB detekovat chodce z důvodu okolí,
- když je hodně lidí pohromadě,
- když chodec tlačí nějaký objekt (vozík, kolo, dvoukolový vozík, kufr, dětský kočárek, atd.).

! Varování

- AEB se neaktivuje ve všech situacích. Proto netestujte AEB tak, že se zaměříte na osobu nebo předmět. Můžete způsobit vážné zranění nebo úmrtí.
- Po nastartování motoru se AEB vždy automaticky aktivuje. Pokud chcete deaktivovat tuto funkci, použijte menu Uživatelské nastavení na přístrojovém panelu.
- Pokud je AEB aktivované a vy náhle zabrzdíte, spolucestující ve vozidle se mohou ocitnout v nebezpečí. Proto vždy dávejte pozor.
- Když jsou na přední kameře cizí materiály, její detekční schopnost je snižena a AEB je dočasně deaktivované. Kameru udržujte vždy čistou.
- Pokud se přední kamera odchýlila od své normální polohy v důsledku nárazu, systém nebude fungovat normálně ani tehdy, když se na přístrojovém panelu nerozsvítila kontrolka nebo varovná zpráva.
- V noci se bude vozidlo a chodec detekovat horší, protože ve srovnání s denním světlem je osvětlení slabé.
- Pokud se v zimě na předním skle vytvoří námraza, přední kamera nemusí objekty detekovat normálně. Námrazu odstraňte.

- Pokud tak neučiníte, může to mít za následek nepotřebná varování a brzdění a varování a brzdění se nemusí aplikovat v důsledku omezení detekce senzoru.
- Když vozidlo vpředu náhle zabrzdí, nemusí se vyvinout řádná brzdící síla, a to způsobí srážku. Vždy dávejte pozor a buďte připraveni na nebezpečnou situaci.
- Pokud táhnete jiné vozidlo nebo přívěs, vypněte AEB. Brzdění při tažení může snížit bezpečnost vozidla.
- Při nakládání vozidla na nákladní automobil, vlak nebo loď, která vozidlo přepravuje, deaktivujte systém AEB. Systém se může aktivovat podle stavu kontaktu v procesu nakládání, pokud se vozidlo blíží ze směru jízdy, může se systém AEB aktivovat.

! Upozornění

- AEB se může dočasně deaktivovat silnou elektromagnetickou vlnou.
- Nedávejte na detekční oblast Modulu přední kamery (FCM) barevnou fólii. Může to způsobit chybu v příslušném systému, nebo systém nebude fungovat.

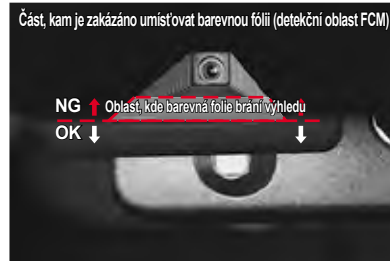

Zadní a boční varovný systém*

Systém varování vzadu a na boku detekuje oblast slepého bodu, který řidič nevidí, použitím detekčního senzoru, který je umístěn v obou okrajích zadního nárazníku.

- Zadní a boční varovný systém zahrnuje následující varovné systémy.
 - Systém varování sledování mrtvého úhlu (BSW)
 - Asistent pro případ kolize v mrtvém úhlu (BSA)
 - Systém varování před změnou jízdního pruhu (LCW)
 - Varování na provoz za vozidlem (RCTW)
 - Asistenční systém pro provoz za vozidlem (RCTA)
 - Systém varování pro bezpečné vystupování z vozidla (SEW)

Zobrazení aktivace zadního a bočního varovného systému



1 Kontrolka ve vnějším zpětném zrcátku



Když kontrolka vnějšího zpětného zrcátka blikne dvakrát a spínač START/STOP je v poloze ON, nebo když motor je nastartovaný, znamená to, že systém varování vzadu a na boku funguje normálně.

Poznámka:

- Nastavení systému BSW můžete změnit v uživatelských nastaveních na přístrojovém panelu.

! Varování

- Systém varování vzadu a na boku je pomocný systém, který pomáhá řidiči bezpečně jezdit s vozidlem. V žádném případě se na systém varování vzadu a na boku nespolehejte a při jízdě s vozidlem dávejte pozor na podmínky na silnici.

! Upozornění

- Udržujte zadní nárazník vždy čistý. Senzor, který detekuje zadní stranu a obě boční strany vozidla je instalován v obou krajích nárazníku. Pokud je zadní nárazník znečištěn cizími látkami, senzory nemusí fungovat normálně.
- Když je zadní nárazník vyměněn, natřen barvou nebo opraven, výkon systému může být nižší.
- Detekční senzory systému nemusí fungovat v závislosti od okolitého prostředí. Jezděte s vozidlem tak, abyste přímo kontrolovali podmínky na cestě a zjistili nouzovou situaci.
- Pokud tak neuděláte, může to způsobit chybu v systému v důsledku silné elektromagnetické vlny.

Aktivace/deaktivace výstražného zvukového signálu zadního a bočního varovného systému

• Supervizorový typ

Přejděte do **Instrument Cluster Settings (Nastavení přístrojového panelu) → Sound (Zvuk) → BSW System Audible Alert (Zvukové upozornění systému BSW) → Enable BSW Audible Alert, RCTW Audible Alert and SEW Audible Alert (Povolit zvukové upozornění BSW, RCTW a SEW) v  (uživatelských nastaveních)** na přístrojovém panelu a označte příslušná pole.

• Standardní typ

Přejděte do **Sound (Zvuk) → BSW System Audible Alert (Zvukové upozornění systému BSW) → Enable BSW Audible Alert, RCTW Audible Alert and SEW Audible Alert (Povolit zvukové upozornění BSW, RCTW a SEW) v  (uživatelských nastaveních)** na přístrojovém panelu a označte příslušná pole.

Poznámka

- Zpráva „Rear and side warning system ON“ (Systém zadního a bočního varování vozidla zapnut) nebo „Rear and side warning system OFF“ (Systém zadního a bočního varování vozidla vypnut) se zobrazí v horní části displeje na přístrojovém panelu na přibližně 2 sekundy podle aktivace/deaktivace systému zadního a bočního varování vozidla. Kromě toho kontrolka vnějšího zpětného zrcátka dvakrát zabliká.
- Pokud nepoužíváte systém zadního a bočního varování vozidla, systém deaktivujte.
- Chcete-li připojit přívěs, ujistěte se, že systém je deaktivován, abyste zabránili chybě v systému.

Úroveň varování systému varování vzadu a na boku

Když aktivován systém detekce slepého bodu a asistenta změny jízdního pruhu detekuje slepý bod na zadní, levé nebo pravé straně vozidla, nebo pokud se vozidlo přibližuje velkou rychlostí a rychlost jízdy je cca 30 km/h nebo více, systém varování vzadu a na boku se aktivuje.

1. varování

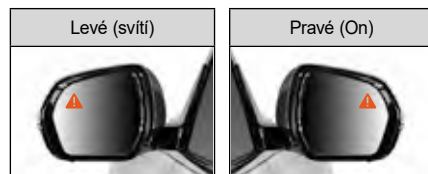

Když je detekováno vozidlo na zadní a boční straně vozidla, na vnějším zpětném zrcadle se rozsvítí žluté světlo indikátoru.

Když příslušné vozidlo opustí oblast varování po 1. varování, proces varování se po určité době zastaví podle podmínek jízdy.

2. varování

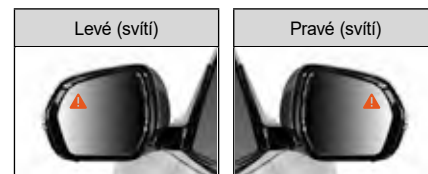

Když zapnete ukazatel směru jízdy v rámci 1. varování (na vnějším zpětném zrcadle se rozsvítí žluté světlo indikátoru), objeví se 2. varování následovně:

- Žlutá kontrolka na vnějším zpětném zrcadle bliká.
- Ve vozidle zazní varovní zvukový signál.

Když vrátíte ukazatel směru do původní polohy (OFF) během 2. varování, proces druhého varování se zastaví.

Když je v systému varování vzadu a na boku chyba

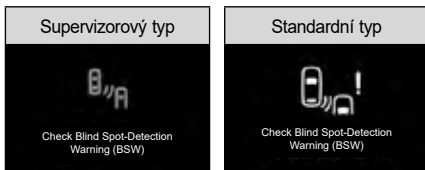

Když je v systému varování vzadu a na boku chyba, na displeji přístrojového panelu se objeví varovná zpráva.

Upozornění

- Když se zobrazí varovná zpráva o vadném RCTW, jsou všechny příslušné funkce RCTW deaktivovány.
- Pokud varovná zpráva svítí i nadále, nechte si vozidlo zkontrolovat a provést servis u prodejce SsangYong nebo v autorizovaném servisu SsangYong.

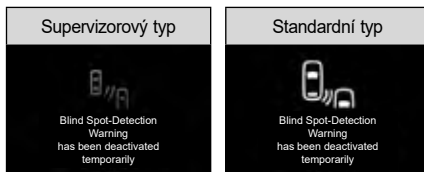

Pokud senzor neumí normálně detekovat zadní stranu a obě boční strany vozidla aktivovaným systémem varování vzadu a na boku, na přístrojovém panelu se zobrazí zpráva.

- Když je na vnější a vnitřní straně zadního nárazníku cizí látka.
- Když se za vozidlo připojí přívěs.
- Když jedete v otevřené oblasti, kde nejsou vedle silnice pravidelné předměty (např. poušť, louka).
- V případě hustého sněžení nebo hustého deště.
- Když je silnice příliš široká.

Systém varování sledování mrtvého úhlu (BSW)

Systém BSW detekuje vozidlo blížící se k mrtvému úhlu vzadu a na obou bočních stranách vozidla a informuje o tom řidiče rozsvícením výstražné kontrolky ve vnějším zpětném zrcátku.



Podmínky aktivace

Systém BSW se aktivuje, když jsou splněny následné podmínky.

- Když je aktivovaný zadní a boční varovný systém.
- Když je rychlost vozidla vyšší jako 30 km/h a nižší jako 255 km/h.
- Když se v detekční oblasti slepého bodu nachází vozidlo.

Varování

- Systém Varování detekce mrtvého úhlu (BSW) umí vyslat varování jen v omezené oblasti a varovná funkce nemusí fungovat u vozidla, které se blíží k zadnímu mrtvému úhlu v závislosti od okolní situace a podmínek jízdy.

Systém varování před změnou jízdního pruhu (LCW)

Systém LCW (varování před změnou jízdního pruhu) je navržen tak, aby upozornil řidiče blikáním vnějšího zpětného zrcátka a zvukovým signálem, když je ze zadní strany vozidla řidiče detekováno rychle se přibližující vozidlo.



Provozní podmínky

Systém LCW aktivuje varovný systém, když jsou splněny následující podmínky:

- Systém BSW je aktivován.
- Rychlost vozidla se pohybuje od 30 km/h do 255 km/h.
- Pokud se v oblasti detekce nachází vozidlo, které se blíží vysokou rychlostí.
- Vozidlo řidiče jede po rovné silnici.



Varování

- **Tento systém je pomůckou pro zajištění pohodlí řidiče. Pokud se na tento systém příliš spoléháte, může to způsobit nehodu. Při změně jízdního pruhu vždy kontrolujte okolí vnějším zpětným zrcátkem.**

Systém BSA

Systém BSA (Asistent pro případ kolize v mrtvém úhlu) je systém, který v případě, že se vozidlo řidiče neúmyslně přiblíží k jízdnímu pruhu, navede vozidlo jednostranným brzděním do středu jízdního pruhu, pokud se očekává kolize s vozidlem v zadním mrtvém úhlu, a upozorní řidiče rozsvícením varovné kontrolky ve vnějším zpětném zrcátku.



Provozní podmínky

Systém asistenta pro případ kolize v mrtvém úhlu (BSA) vydá varování v následujících případech:

- Asistent pro případ kolize v mrtvém úhlu (BSA) je nastaven.
- Rychlost vozidla se pohybuje od 60 km/h do 140 km/h.
- Vozidlo jede po silnici, kde jsou oba jízdní pruhy normálně rozpoznatelné, bez použití brzd (včetně AEB a ACC).

BSA se deaktivuje, když:

- Řidič prudce otočí volantem.
- Část vozidla již vjela do vedlejšího jízdního pruhu.
- Je sešlápnutý brzdový pedál.
- Funkce související s brzdami jsou funkční (např. ACC, AEB, ESP a ABS).



Upozornění

- Po změně jízdního pruhu se musíte přesunout do středu jízdního pruhu. Systém nemusí fungovat, pokud vozidlo pokračuje v jízdě v blízkosti jízdního pruhu.



Varování

- Ovládání brzdění nemusí fungovat v závislosti na elektronickém stabilizačním programu (ESP).
- Pokud se rozsvítí kontrolka elektronického programu stability (ESP), řízení brzd není funkční.
- Pokud elektronický program stability (ESP) provede jinou funkci, řízení brzd není funkční.

Systém RCTW

Systém RCTW (Varování na provoz za vozem) je systém, který při detekci vozidla přijíždějícího zezadu z levé/pravé strany během couvání zobrazí výstražné hlášení v okně displeje na přístrojovém panelu, vydá zvukové upozornění a rozsvítí varovnou kontrolku ve vnějších zpětných zrcátkách, aby informoval řidiče.

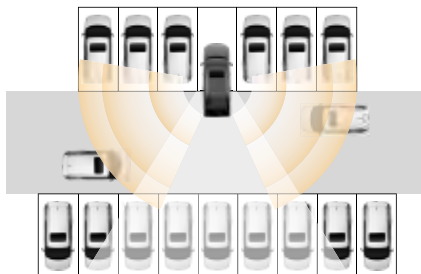

Aktivace / deaktivace systému RCTW

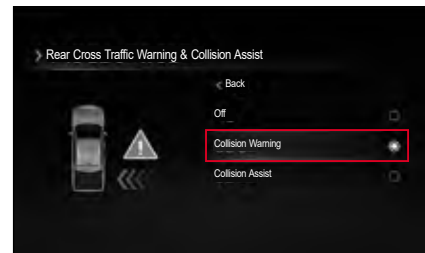

- Přejděte do **Driving Assist Setting (Nastavení jízdního asistenta)** → **Blind Spot Collision Assist (Asistent pro případ kolize v mrtvém úhlu)** → **Blind Spot Detection & Collision Assist (Detekce mrtvého úhlu a asistent pro případ kolize)** → **Enable Collision Warning (Povolit varování pro případ kolize)** v  (uživatelská nastavení) na přístrojovém panelu a označte pole.

Podmínky aktivace

- Systém RCTW je aktivován.
- Když je volič páka zařazena do polohy R (zpátečka).
- Když je rychlost vozidla nižší než 10 km/h.
- Pokud se v rámci rozsahu RCTW vyskytuje vozidlo a když je rychlost přibližujícího se vozidla 24 km/h nebo nižší.

Pokud je detekováno přibližující se vozidlo, na displeji přístrojového panelu se objeví zpráva o přibližování se z příslušné strany.

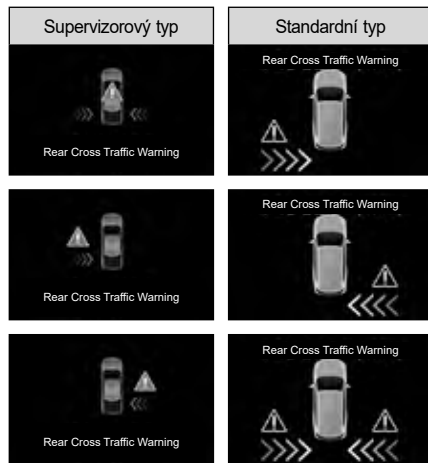

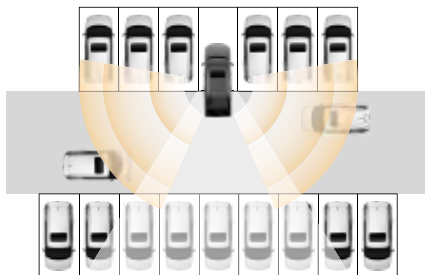

Systém RCTA

Systém RCTA (asistent pro případ kolize s vozidly při couvání) je asistenční zařízení, které vydává varovnou zprávu a zvukový signál, aby řidiče informovalo o riziku kolize v důsledku vozidla blížícího se z boku při couvání a pomohlo zabránit kolizi nebo zmírnit škody použitím brzdového asistenta.

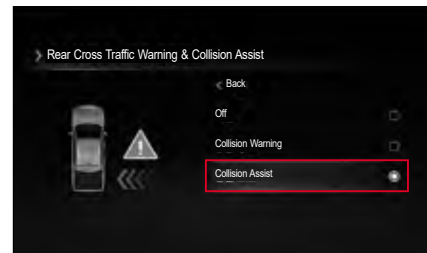

Aktivace / deaktivace systému RCTA



- Přejděte do **Driving Assist Setting (Nastavení jízdního asistenta)** → **Blind-Spot Collision Assist (Asistent pro případ kolize v mrtvém úhlu)** → **Blind Spot Detection & Collision Assist (Detekce mrtvého úhlu a asistent pro případ kolize)** → **Enable Collision Assist (Povolit asistenta pro případ kolize)** v  (uživatelská nastavení) na přístrojovém panelu a zaškrtněte políčko.

Provozní podmínky

- Volicí páka v poloze R (zpátečka)
- Rychlost vozu nižší než 8 km/h
- Blížící se vozidlo ve výstražné oblasti jedoucí rychlostí nižší než 24 km/h

Pokud je během provozu systému RCTA zjištěno nebezpečí kolize v důsledku blížícího se vozidla, provede se nouzové brzdění (brzdový asistent).

- Po vypnutí asistenta brzdy bude tenhle asistent fungovat až po cca 10 sekundách.

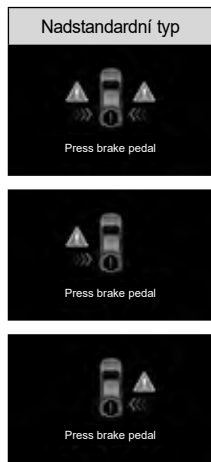

Poznámka:

- **Tento systém nemusí fungovat v závislosti na činnosti systému ESC.**
 - Když se rozsvítí kontrolka ESC
 - Když je systém ESC v činnosti

Případy, kdy systém RCTA není funkční

RCTA nemusí fungovat v následujících případech:

- Když je cílové vozidlo mimo detekční oblasti RCTA.
- Když je cílové vozidlo hned vzádu.
- Když se cílové vozidlo pohybuje stejným směrem.
- Když je rychlost cílového vozidla vysoká.
- Když se rychlost cílového vozidla náhle sníží.
- Když je detekční senzor zakrytý překážkou.

Případy, kdy je systém RCTA chybný

Systém může být chybný v následujících případech, takže je nutná pozornost řidiče:

- Když jsou na zadním nárazníku cizí látky (déšť, sníh, prach, nálepka, atd.).
- Když je za vozidlem instalováno nějaké zařízení, např. přívěs.
- Když je zadní nárazník poškozen, nebo když je karoserie vozidla pokrivena.
- V prudké zatáčce, u vchodu do mýtné stanice a v oblasti exitu.
- V případě nevyrovnaného tlaku v pneumatikách a v případě nadměrného nákladu.
- V špatném počasí (husté sněžení, hustý déšť).
- Když se na cestě nebo v stavební oblasti nachází pevný objekt (střední zábradlí, boční zábradlí, hlukové bariéry).
- Když v těsném rozsahu jede velké vozidlo nebo malý motocykl (kolo).
- Když vaše vozidlo předbíhá těžkotonážní kamion.
- Když vaše vozidlo a oproti jedoucí vozidlo zvýší rychlost zároveň.
- Když je rychlost vozidla vzádu moc vysoká (přebíhá).
- Když měníte jízdní pruh.

- Na strmé cestě do kopce, z kopce, nebo na cestě, kde je výška pružů rozdílná.
- Když oproti jedoucí vozidlo jede moc blízko zadní strany vozidla.
- Když vozidlo jedoucí moc blízko vzadu předbíhá.
- Když je oblast blízko senzoru překryta vozidlem, sloupem nebo zdí na parkovišti.
- Vozidlo, které se při couvání vozidla pohybuje stejným směrem.
- Malý pohybující se objekt, jako např. osoba, nákupní vozík nebo dětský kočárek.
- Když jsou parkovací podmínky komplikovány (diagonální parkování, blízko nájezdu, překážky, atd.).
- V případě vozidla s moc nízkou karoserií.
- V případě úzké cesty, která je husto pokryta stromami nebo trávou.
- Když je cesta moc široká.
- Když je povrch cesty mokrý.
- Když se detekční oblast senzoru změní v důsledku srážky vzadu.



Varování

- **Systém Varování na provoz za vozidlem (RCTW) nevyšle varování v případě předmětu, který je blízko vozidla a varovná funkce se nemusí aktivovat v případě vozidla, která se zezadu přibližuje moc rychle.**
- **BSW a RCTW jsou pomocná zařízení pro řidiče, ne bezpečnostní zařízení. Pokud se budete na tyto systémy spoléhat, může to způsobit nehodu. Za bezpečnou jízdu vozidla používáním brzdového pedálu odpovídá řidič. Systém nemusí fungovat, nebo se může nepředpokládaně zapnout v závislosti na funkcích varování a kontroly. Během jízdy vždy sledujte okolí.**

Systém SEW

Systém SEW (Varování pro bezpečné vystupování z vozidla) je asistenční zařízení, které varuje řidiče a spolujezdce před rizikem nehody zobrazením výstražného hlášení na přístrojové desce spolu se zvukovým signálem, když se zezadu blíží vozidlo, z něhož řidič nebo spolujezdec vystupuje.

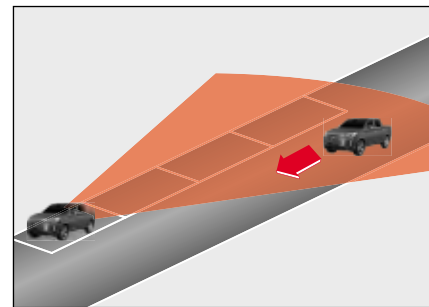

Upozornění

- **Funkce asistenta pro vystupování z vozidla funguje přibližně 10 minut po vypnutí zapalování. Po uplynutí přibližně 10 minut funkce asistenta pro vystupování z vozidla přestane fungovat, aby se zabránilo vybití baterie.**
- **Když zamknete dveře Smart klíčem, funkce asistenta pro vystupování z vozidla přestane fungovat okamžitě.**

Aktivace / deaktivace systému SEW

- Přejděte do **Driving Assist Setting (Nastavení jízdního asistenta)** → **Blind-Spot Collision Assist (Asistent pro případ kolize v mrtvém úhlu)** → **Enable SEW** (Povolit asistenta pro vystupování z vozidla) v  (uživatelská nastavení) na přístrojovém panelu a označte pole.

Provozní podmínky

- Volicí páka je v poloze P (parkování) nebo N (neutrál).
- Zaparkujete vozidlo.
- Chcete-li otevřít dveře a vystoupit z vozidla, když se zezadu přibližuje jiné vozidlo.

Pokud se detekuje vozidlo přijíždějící zezadu, na displeji přístrojového panelu se zobrazí varovná zpráva a zazní varovný zvukový signál, který varuje řidiče a spolucestujícího.



Varování před opuštěním jízdního pruhu (LDW)*

LDW je asistenční jízdní systém, jehož přední kamerový modul (FCM) detekuje jízdní pruhy před vozidlem, vydává varovnou zprávu a výstražný zvukový signál, aby pomohl řidiči řídit vozidlo a zároveň udržet vozidlo správně v jízdním pruhu, když vozidlo vybočí z jízdního pruhu bez zapnutého směrového světla.

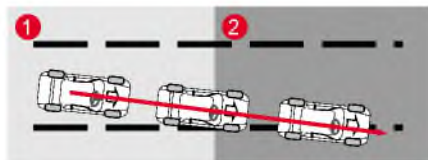

- 1 Detekuje odchýlení se od jízdního pruhu, když není aktivován ukazatel změny směru.
- 2 Zobrazí se varovná zpráva a zazní varovný zvukový signál.



Varování

- LDW zabraňuje opuštění jízdního pruhu a vyše pro řidiče varovnou zprávu a varovný zvukový signál. V žádném případě se nikdy nespolehejte na systém varování před opuštěním jízdního pruhu a vždy kontrolujte situaci na silnici.

Aktivace/deaktivace LDW

Když je v uživatelských nastaveních na přístrojové desce nastaveno (zaškrtnuto) „Lane Departure Warning (LDW)“ (Varování před opuštěním jízdního pruhu (LDW)), přepněte spínač zapalování do polohy "ON" a stiskněte a podržte tlačítko nastavení LKA.

V tomto okamžiku se rozsvítí kontrolka Varování před opuštěním jízdního pruhu (LDW) a LDW se aktivuje bez ohledu na nastavení asistenta pro udržování uprostřed jízdního pruhu (CLKA).

Pokud je varování před opuštěním jízdního pruhu (LDW) aktivováno, opětovným stisknutím a podržením tlačítka funkci deaktivujete.



Indikátor zapnutí LDW ON



Když je varování před opuštěním jízdního pruhu aktivováno, na přístrojovém panelu se rozsvítí indikátor.

- Svítí bílý indikátor: varování před opuštěním jízdního pruhu je ve stavu připravenosti (rychlost vozidla je nižší než předepsaná rychlost, nebo pruh nebyl rozpoznán).
- Svítí zelený indikátor: varování před opuštěním jízdního pruhu funguje normálně.
- Bliká žlutý indikátor: ovládání volantu (EPS) při aktivním Asistentu udržování v jízdním pruhu (Varování před opuštěním jízdního pruhu).
- Svítí žlutá kontrolka: vadná funkce varování před opuštěním jízdního pruhu (LDW)

Podmínky aktivace

LDW se aktivuje při splnění následujících podmínek:

- Když je LDW nastaven.
- Když je rychlost vozidla mezi 40 km/h a 175 km/h.
- Když přední kamera rozeznává levý a pravý jízdní pruh.
- Na rovné silnici nebo na silnici s mírnými zatáčkami.

☞ Viz „Indikátor/kontrolka varování před opuštěním jízdního pruhu“ (str. 4-45)

Poznámka

- Podmínky zapnutí a vypnutí závisí na rychlosti vozidla.
 - Podmínky zapnutí: 40 km/h nebo vyšší, 175 km/h nebo nižší
 - Podmínky vypnutí: 35 km/h nebo nižší, 185 km/h nebo vyšší



Varování

- Během jízdy držte volant.
- Během jízdy musí řidič vždy držet volant, aby zabezpečil bezpečnou jízdu vozidla.
- Když je aktivován systém varování před opuštěním jízdního pruhu, netočte prudce volantem.
- Systém varování před opuštěním jízdního pruhu vysílá pouze varování a varovní zvukový signál. Proto by měl řidič udržovat vozidlo v jízdním pruhu pozornou jízdou.
- Systém varování před opuštěním jízdního pruhu může být deaktivován, nemusí fungovat, nebo se zbytečně zapne podle stavu cesty a okolí. Proto během jízdy dávejte pozor.
- Nejezděte nebezpečně, abyste aktivovali systém varování před opuštěním jízdního pruhu.



Upozornění

- Na detekční oblast u Modulu přední kamery (FCM) nedávejte žádné barevné folie ani nálepku. Může to způsobit chybu v příslušném systému, nebo systém nebude fungovat normálně.
- Systém varování před opuštěním jízdního pruhu rozeznává jízdní pruh použitím kamery a když jízdní pruh není rozeznán řádně, systém se může deaktivovat, nebo nebude fungovat normálně, takže při jeho používání dávejte pozor.
- Nebude-li jízdní pruh rozeznán řádně, dávejte pozor na okolní podmínky.
- Neodpojujte žádnou součást od LDW a nevystavujte LDW nárazům.
- Na palubní desku neumísťujte žádný lesklý předmět. Může to způsobit chybu v systému v důsledku odrazu světla.
- Varovný zvukový signál LDW nemusí být slyšet v důsledku hlasitého zvuku z audiosystému.

Zpráva na přístrojovém panelu

Obě čáry jízdního pruhu detekovány.

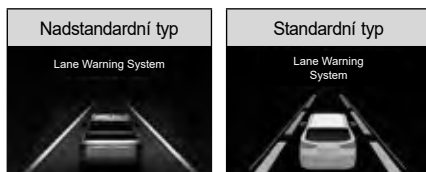

Pokud jsou při jízdě rychlostí 40 km/h nebo vyšší detekovány obě čáry jízdního pruhu, rozsvítí se na displeji obě značky jízdních pruhů zeleně.

Je detekována pouze jedna čára pruhu.

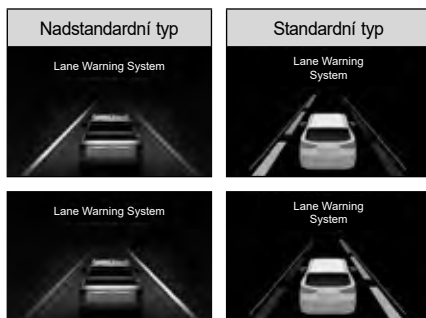

Pokud je při jízdě rychlostí 40 km/h nebo vyšší detekována pouze jedna čára jízdního pruhu, rozsvítí se na displeji značka příslušného jízdního pruhu zeleně.

Jízda nízkou rychlostí nebo nejsou detekovány obě čáry jízdního pruhu.



Pokud vozidlo jede rychlostí nižší než 40 km/h (nízká rychlost) nebo nejsou detekovány obě čáry jízdního pruhu, je značka jízdního pruhu zastíněna.

Přibližování k čáře jízdního pruhu bez směrového světla

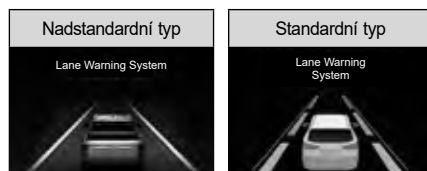

Aktivuje se, když není zapnutý směrový ukazatel nebo když se vozidlo odchýlí od středu jízdního pruhu.

LDW nemůže fungovat

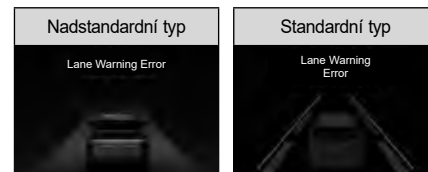

Tato zpráva se zobrazí, když je LDW nedostupný.

Probíhá kontrola systému



Tato zpráva se zobrazí, když probíhá kontrola LDW.

Systém je vypnutý



Tato zpráva se zobrazí, když je LDW deaktivován.

Případy, kdy se systém neaktivuje

- Když při změně jízdního pruhu použijete ukazatel změny směru (směrovku), nebo když svítí varovná kontrolka.
- Když není rozpoznán levý i pravý jízdní pruh.
- Když vozidlo jede pořád na jedné straně pruhu a ne v jeho středu po změně jízdního pruhu.
- Pokud při změně jízdního pruhu prudce otočíte volant (systém se dočasně neaktivuje).
- Když je aktivován elektronický stabilizační systém (ESC).
- Když vozidlo prudce zatáčí na silnici se zatáčkami.
- Když je rychlost vozidla nižší než 35 km/h a vyšší než 180 km/h.
- Když chcete rychle změnit jízdní pruh.
- Když je jízdní pruh příliš úzký nebo příliš široký, takže pruh nelze detekovat.
- Když jsou na silnici 2 nebo vícere označení pruhů (např. na místě stavby).
- Pokud je poloměr silnice se zatáčkou příliš malý.

- Na strmé silnici.
- Když se náhle sníží rychlost vozidla.
- Když část předního skla s folií zakrývá část detekčního rozsahu Modulu přední kamery (FCM).

! Varování

- Jízdní pruh změňte až po použití ukazatele změny směru (směrovky).

! Upozornění

- Na detekční oblast Modulu přední kamery (FCM) nedávejte barevnou folii. Může to způsobit chybu nebo nefunkčnost příslušného systému.

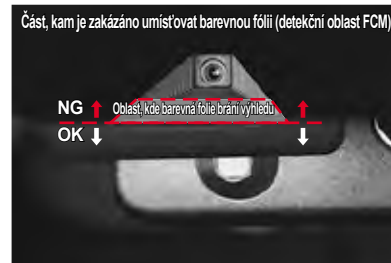

Případy, které vyžadují pozornost řidiče

V každém z následujících případů nemusí systém fungovat, nebo se zapne, i když si to neželáte.

Proto je potřebná pozornost řidiče.

- Když jízdní pruhy nejsou viditelné v důsledku cizích látek (déšť, sníh, prach, louže, mokré povrch silnice).
- Pokud barvu označení jízdního pruhu a silnice nelze jasně rozlišit.
- Pokud označení jízdního pruhu není jasné, nebo jsou poškozeny, nebo jsou na jedné straně 2 nebo vícero označení jízdního pruhu.
- Pokud jsou u pruhu označení, která jsou jiná nebo podobná označením jízdních pruhů.
- Pokud jsou označení jízdního pruhu zakryty stínem ze zábrany ve středu silnice, zábradlí u silnice, zvukových bariér, jiných konstrukcí nebo stromů u silnice.
- Pokud jsou u silnice nějaké konstrukce, jako např. bloky chodníků.
- Pokud se na jízdním pruhu nacházejí stavební díly, nebo pokud jsou některé pruhy nahrazeny konstrukcí.
- Když jízdní pruh náhle zmizne, nebo je neviditelný na křižovatce.
- Když přijedete na část silnice, kde je počet pruhů větší nebo menší, nebo kde se pruhy nepřehledně překrývají. (Vjezd do mytí stanice, křižovatka silnic/splynutí silnic, atd.).

- Když je jízdní pruh příliš úzký nebo příliš široký.
- Když je vzdálenost od vozidla vpředu moc krátká, nebo když vozidlo vpředu jezdí tak, že zakrývá pruh.
- Když je na povrchu silnice označení přechodu nebo silniční značka.
- Když je viditelnost slabá v důsledku zlého počasí, jako např. mlha, hustý déšť nebo sníh.
- Když je viditelnost tak slabá, že jízdní pruh nelze rozpoznat.
- Když se osvětlení kolem vozidla prudce změní např. při vjezdu do tunelu.
- Když je osvětlení slabé, nebo když se přední světla vozidla nepoužívají v noci nebo v tunelu.
- Když jedete s vozidlem v pruhu vyhrazeném pro autobusy nebo v levém nebo pravém pruhu vyhrazeném pro autobusy.
- Na silnici s prudkými zatáčkami nebo na moc strmé silnici.
- Když se vozidlo značně kývá.
- Když je na palubní desce předmět odrážející světlo (bílý papír nebo zrcadlo, atd.).
- Když je přední sklo nebo šošovka přední kamery znečištěna prachem.
- Když vlhkost na předním skle neodstráňte důkladně.
- Když je teplota u kamery příliš vysoká v důsledku přímého slunečního záření.
- Když ve směru jízdy vozidla svítí zadní světlo.
- Když se sluneční světlo, pouliční osvětlení nebo světlo od přijíždějícího vozidla odráží od vody na povrchu vozovky.
- Když je přední kamera svévolně dovybavena (Nezapomeňte navštívit náš autorizovaný servis, aby provedl kalibraci přední kamery. V opačném případě může dojít k nesprávné funkci kamery.)

Asistent udržování v jízdním pruhu (LKA)*

Asistent udržování v jízdním pruhu LKA (Lane Keeping Assist) je asistenční technologie, která pomocí modulu přední kamery FCM (Front Camera Module) detekuje vozidla jedoucí vpředu, a pokud systém zjistí, že vozidlo vyjíždí z aktuálního jízdního pruhu bez indikace změny jízdního pruhu, vizuálně a zvukově varuje řidiče prostřednictvím systému LDW (Lane Departure Warning, Varování před opuštěním jízdního pruhu), a pokud vozidlo pokračuje ve vyjíždění z jízdního pruhu, udržuje vozidlo v aktuálním jízdním pruhu převzetím kontroly pomocí systému EPS (Elektronický posilovač řízení).

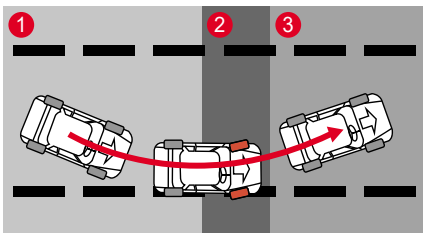

- 1 Zjištěno opuštění jízdního pruhu bez aktivace směrového světla.
- 2 Kontrola řízení pomocí EPS, jako i varovná zpráva a varovný zvukový signál.
- 3 Vozidlo se nasměruje do středu jízdního pruhu.

Varování

- **Systém LKA pomáhá řidiči zvukovými a vizuálními výstrahami, aby nedošlo k nechtěnému vyjetí z jízdního pruhu. Nespolehejte se na systém LKA a neříděte vozidlo nebezpečným nebo bezohledným způsobem. Vždy jezděte bezpečně a věnujte pozornost stavu vozovky.**
- **LKA je asistenční zařízení, které přesně ovládá volant tak, aby vozidlo neopustilo jízdní pruh bez ohledu na úmysl řidiče.**

Povolení / zakázání LKA

Když je v uživatelských nastaveních na přístrojové desce nastaveno (zaškrtnuto) „Lane Keeping Assistance (LKA)“ (Asistent udržování v jízdním pruhu (LKA)), přepněte spínač zapalování do polohy "ON" a stiskněte a podržte tlačítko nastavení LKA.

V tomto okamžiku se rozsvítí indikátor asistenta udržování v jízdním pruhu (LKA) a LKA se aktivuje bez ohledu na nastavení asistenta pro udržování uprostřed jízdního pruhu (CLKA).

Pokud je asistent udržování v jízdním pruhu (LKA) aktivován, opětovným stisknutím a podržením tlačítka funkci deaktivujete.



Indikátor zapnutí LKA ON



Tento indikátor se rozsvítí na přístrojovém panelu, když je aktivována funkce LKA.

- Indikátor zapnutí je bílý: (rychlost vozidla je nižší než stanovená hodnota nebo není detekován žádný jízdní pruh).
- Indikátor zapnutí je zelený: LKA funguje normálně
- Bliká žlutý indikátor: ovládání volantu (EPS) při aktivním Asistentu udržování v jízdním pruhu (Varování před opuštěním jízdního pruhu).
- Svítí žlutá kontrolka: vadný Asistent pro udržování v jízdním pruhu (LKA)

Provozní podmínky

Systém LKA se aktivuje při následujících podmínkách:

- LKA je povolen.
 - Vozidlo jede rychlostí od 40 km/h do 175 km/h.
 - Přední kamera rozeznává levý a pravý jízdní pruh.
 - Jízda na rovné silnici nebo v mírné zatáčce.
 - Nezapnete ukazatel změny směru (směrovky).
-  Viz „Indikátor/kontrolka varování před opuštěním jízdního pruhu“ (str. 4-45)

Poznámka

- **Podmínky zapnutí a vypnutí závisí na rychlosti vozidla.**
 - Podmínky zapnutí: 40 km/h nebo vyšší, 175 km/h nebo nižší
 - Podmínky vypnutí: 35 km/h nebo nižší, 180 km/h nebo vyšší

Varování

- Během jízdy nedávejte ruce dolů z volantu.
- Během jízdy musí řidič vždy ovládat volant, aby zajistil bezpečnou jízdu vozidla.
- Když je aktivován systém LKA, netočte prudce volantem.
- Systém LKA neovládá volant vždy automaticky.

Varování

- Systém LKA je pouze pomocné zařízení pro ovládání volantu a řidič je plně zodpovědný za udržování jízdního pruhu pomocí volantu.
- V závislosti na stavu vozovky a okolním prostředí může být systém LKA deaktivován, nemusí fungovat vůbec nebo se může aktivovat, i když to není žádoucí.
- Nikdy nejezdíte s vozidlem nebezpečným nebo bezohledným způsobem, abyste vyzkoušeli LKA.
- Při výměně dílů souvisejících se systémem řízení nechte systém zkontrolovat a provést servis u prodejce SsangYong nebo v autorizovaném servisu SsangYong.

Upozornění

- Na detekční plochu FCM nepřipevňujte nálepky, příslušenství ani tónovací fólie. To může způsobit poruchy a abnormální provoz souvisejících systémů.
- Systém LDW rozpoznává jízdní pruhy pomocí snímků z kamer. Mějte na paměti, že LDW může být deaktivován nebo aktivován, když to není žádoucí, pokud nejsou jízdní pruhy úspěšně rozpoznány.
- Věnujte zvýšenou pozornost zejména tehdy, když systém LKA nedetekuje značení jízdních pruhů.

Upozornění

- Neodstraňujte žádnou část LDW ani na ni nepůsobte silou.
- Na přístrojovou desku nepokládejte žádné předměty s reflexním povrchem (bílý papír, zrcadlo apod.). Odražené světlo může způsobit poruchu systému.
- Pokud je zvuk ze zdroje zvuku příliš hlasitý, nemusí být slyšet zvukové upozornění (zvonění).
- Pokud budete řídit bez držení volantu příliš dlouho, systém LKA se po upozornění, že ruce nejsou na volantu automaticky vypne.
- Upozorňujeme, že při jízdě vysokou rychlostí může dojít ke snížení síly asistenta řízení systému udržování v jízdním pruhu, což může způsobit vyjetí vozidla z jízdního pruhu.
- Za ovládání volantu odpovídá řidič.
- Řidič může vozidlo řídit i v případě poruchy LKA.
- Volant ovládejte ručně bez použití LKA, v následujících případech:
 - Je nepříznivé počasí.
 - Stav silnice není dobrý.
 - Je nutné časté ovládání volantu.
- Pokud systém LKA nefunguje, můžete mít pocit, že je ovládání volantu těžké nebo lehké.

Zpráva na přístrojovém panelu

Obě čáry jízdního pruhu detekovány.

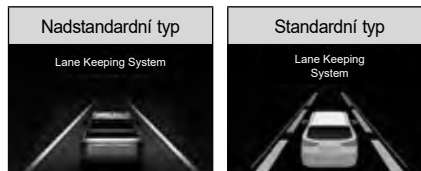

Pokud jsou při jízdě rychlostí 40 km/h nebo vyšší detekovány obě čáry jízdního pruhu, rozsvítí se na displeji obě značky jízdních pruhů zeleně.

Je detekována pouze jedna čára pruhu.

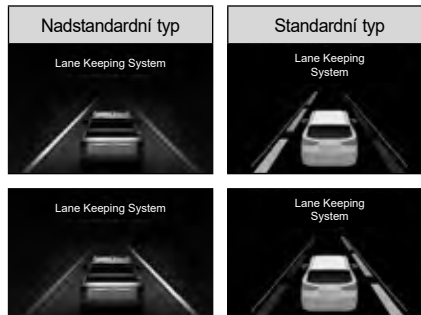

Pokud je při jízdě rychlostí 40 km/h nebo vyšší detekována pouze jedna čára jízdního pruhu, rozsvítí se na displeji značka příslušného jízdního pruhu zeleně.

Jízda nízkou rychlostí nebo nejsou detekovány obě čáry jízdního pruhu.



Pokud vozidlo jede rychlostí nižší než 40 km/h (nízká rychlost) nebo nejsou detekovány obě čáry jízdního pruhu, je značka jízdního pruhu zastíněna.

Přiblížování k čáře jízdního pruhu bez směrového světla

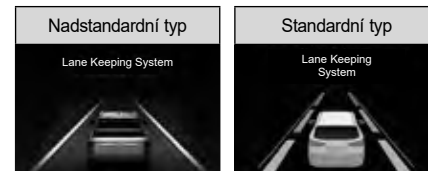

Pokud se vozidlo přiblíží na kteroukoli stranu jízdního pruhu, aniž by došlo k použití příslušného směrového světla, když je v činnosti LKA, začne blikat příslušná značka jízdního pruhu na displeji (zelená ↔ červená).

LKA nemůže fungovat



Tato zpráva se zobrazí, když je LKA nedostupný.

Probíhá kontrola systému



Tato zpráva se zobrazí, když probíhá kontrola LKA.

Systém je vypnutý



Tato zpráva se zobrazí, když je LKA deaktivován.

Případy, kdy se systém neaktivuje

- Když při změně jízdního pruhu použijete ukazatel změny směru (směrovku), nebo když svítí varovná kontrolka.
- Když není rozpoznán levý i pravý jízdní pruh.
- Když vozidlo jede pořád na jedné straně pruhu a ne v jeho středu po změně jízdního pruhu.
- Pokud při změně jízdního pruhu prudce otočíte volant (systém se dočasně neaktivuje).
- Když je aktivován elektronický stabilizační systém (ESC).
- Když vozidlo prudce zatáčí na silnici se zatáčkami.
- Když je rychlost vozidla nižší než 35 km/h a vyšší než 165 km/h.
- Když chcete rychle změnit jízdní pruh.
- Když je jízdní pruh příliš úzký nebo příliš široký, takže pruh nelze detekovat.
- Když jsou na silnici 2 nebo vícero označení pruhů (např. na místě stavby).
- Pokud je poloměr silnice se zatáčkou příliš malý.
- Na strmé silnici.
- Když se náhle sníží rychlost vozidla.
- Když část předního skla s folií zakrývá část detekčního rozsahu Modulu přední kamery (FCM).

! Varování

- Jízdní pruh změňte až po použití ukazatele změny směru (směrovky).

! Upozornění

- Na detekční oblast Modulu přední kamery (FCM) nedávejte barevnou folii. Může to způsobit chybu nebo nefunkčnost příslušného systému.

Část, kam je zakázáno umísťovat barevnou folii (detekční oblast FCM)



Případy, které vyžadují pozornost řidiče

V každém z následujících případů nemusí systém fungovat, nebo se zapne, i když si to neželáte. Proto je potřebná pozornost řidiče.

- Když jízdní pruhy nejsou viditelné v důsledku cizích látek (déšť, sníh, prach, louže, mokrá povrch silnice).
- Pokud barvu označení jízdního pruhu a silnice nelze jasně rozlišit.
- Pokud označení jízdního pruhu není jasné, nebo jsou poškozeny, nebo jsou na jedné straně 2 nebo vícero označení jízdního pruhu.
- Pokud jsou u pruhu označení, která jsou jiná nebo podobná označením jízdních pruhů.
- Pokud jsou označení jízdního pruhu zakryty stínem ze zábran ve středu silnice, zábradlí u silnice, zvukových bariér, jiných konstrukcí nebo stromů u silnice.
- Pokud jsou u silnice nějaké konstrukce, jako např. bloky chodníků.
- Pokud se na jízdním pruhu nacházejí stavební díly, nebo pokud jsou některé pruhy nahrazeny konstrukcí.
- Když jízdní pruh náhle zmizne, nebo je neviditelný na křižovatce.
- Když přijedete na část silnice, kde je počet pruhů větší nebo menší, nebo kde se pruhy nepřehledně překrývají. (Vjezd do mytí stanice, křižovatka silnic/splynutí silnic, atd.).

- Když je jízdní pruh příliš úzký nebo příliš široký.
- Když je vzdálenost od vozidla vpředu moc krátká, nebo když vozidlo vpředu jezdí tak, že zakrývá pruh.
- Když je na povrchu silnice označení přechodu nebo silniční značka.
- Když je viditelnost slabá v důsledku zlého počasí, jako např. mlha, hustý déšť nebo sníh.
- Když je viditelnost tak slabá, že jízdní pruh nelze rozpoznat.
- Když se osvětlení kolem vozidla prudce změní např. při vjezdu do tunelu.
- Když je osvětlení slabé, nebo když se přední světla vozidla nepoužívají v noci nebo v tunelu.
- Když jedete s vozidlem v pruhu vyhrazeném pro autobusy nebo v levém nebo pravém pruhu vyhrazeném pro autobusy.
- Na silnici s prudkými zatáčkami nebo na moc strmé silnici.
- Když se vozidlo značně kývá.
- Když je na palubní desce předmět odrazující světlo (bílý papír nebo zrcadlo, atd.).
- Když je přední sklo nebo šošovka přední kamery znečištěna prachem.
- Když vlhkost na předním skle neodstráníte důkladně.
- Když je teplota u kamery příliš vysoká v důsledku přímého slunečního záření.

- Když ve směru jízdy vozidla svítí zadní světlo.
- Když se sluneční světlo, pouliční osvětlení nebo světlo od přijíždějícího vozidla odrazí od vody na povrchu vozovky.
- Když je přední kamera svévolně dovybavena (Nezapomeňte navštívit náš autorizovaný servis, aby provedl kalibraci přední kamery. V opačném případě může dojít k nesprávné funkci kamery.)

Asistent pro udržování v jízdním pruhu (CLKA)*

Asistent pro udržování vozidla v jízdním pruhu je jízdní asistent, který po rozpoznání jízdního pruhu před vozidlem předním kamerovým modulem (FCM) pomáhá řidiči udržet vozidlo na okraji vozovky prostřednictvím ovládání volantu (EPS).

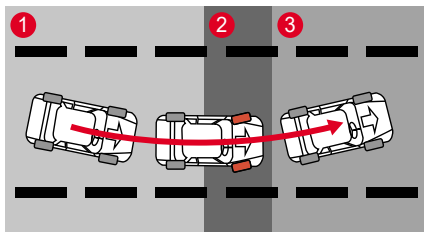

- 1 Systém detekoval vyjetí vozidla ze středu jízdního pruhu.
- 2 Řízení volantu pomocí EPS a varovná zpráva doprovázená zvukovým signálem.
- 3 Upozornění na vrácení vozidla do středu jízdního pruhu.

! Varování

- CLKA je systém, který produkuje vizuální a zvukové varování řidiči pro jízdu ve středu jízdního pruhu. V žádném případě však nejezděte s vozidlem tak, že se budete spoléhat na systém CLKA. Jezděte vždy bezpečně a věnujte pozornost podmínkám na vozovce.
- CLKA je pomocné zařízení, které přesně řídí volant a udržuje vozidlo ve středu jízdního pruhu bez ohledu na úmysl řidiče.

Zapnutí/vypnutí CLKA

Otočte spínač zapalování do polohy „ON“ a krátce stiskněte tlačítko nastavení LKA.

V tomto okamžiku se rozsvítí kontrolka asistenta pro udržování uprostřed jízdního pruhu (CLKA) a aktivuje se jeho funkce.

Pokud je asistent CLKA aktivován, opětovným krátkým stisknutím tlačítka funkci deaktivujete.



4

Indikátor CLKA ON (zapnutý)



Po aktivaci CLKA se na přístrojovém panelu rozsvítí příslušný indikátor.

- Indikátor ON bílý: systém je ve stavu připravenosti READY (rychlost vozidla je nižší než specifikovaná hodnota, anebo není detekovaný žádný jízdní pruh)
- Indikátor ON zelený: systém funguje normálně
- Indikátor ON žlutý/bliká: systém je nefukčný - chyba systému

Provozní podmínky

Systém CLKA se aktivuje když:

- Vozidlo jede rychlostí od 1 km/h do 175 km/h.
- Přední kamera rozeznává levý/pravý jízdní pruh.
- Jízda na rovné silnici nebo v mírné zatáčce.
- Nezapnete ukazatel změny směru (směrovky).
- Ukazatel změny směru (směrovku) zapnete v opačném směru, než se chystáte zabočit.
👁 Viz „Indikátor/kontrolka varování před opuštěním jízdního pruhu“ (str. 4-45)

! Varování

- Během jízdy nedávejte ruce dolů z volantu.
- Řidič zodpovídá za bezpečnou jízdu vozidla řízením volantu.
- Po aktivování CLKA neotáčejte volantem prudce.
- CLKA pokaždé automaticky neřídí volant.

! Varování

- CLKA je jen zařízení, které pomáhá řídit volant, ale za dodržování jízdy v jízdním pruhu zodpovídá vždy řidič.
- CLKA se může deaktivovat, nemusí vůbec fungovat, anebo se může aktivovat i tehdy, když si to nepřejete v závislosti na podmínkách vozovky a okolního prostředí.
- Nikdy nejezděte nebezpečně nebo nezodpovědně jen proto, abyste otestovali CLKA.
- Při výměně dílů souvisejících se systémem řízení nechte systém zkontrolovat a provést servis u prodejce SsangYong nebo v autorizovaném servisu SsangYong.

! Upozornění

- Do detekční oblasti FCM nedávejte žádnou nálepku, přídavné zařízení nebo barevné fólie. Může to způsobit chybné fungování a abnormální provoz souvisejících systémů.
- CLKA rozeznává jízdní pruhy podle záběrů z kamery. Mějte na paměti, že CLKA se může deaktivovat nebo se může aktivovat i tehdy, když si to nepřejete v případě, že jízdní pruhy nelze úspěšně rozeznat.
- Věnujte zvýšenou pozornost zejména tehdy, když systém LKA nedetekuje značení jízdních pruhů.

! Upozornění

- Neodstraňujte žádnou část CLKA a ani na tento systém nevyvíjejte žádný tlak.
- Na odrazovou plochu přístrojového panelu nedávejte žádné předměty (bílý papír, zrcadlo atd.) Odražené světlo může způsobit chybné fungování systému.
- Pokud budete mít váš audio systém puštěný příliš nahlas, nemusíte slyšet zvukové varování (signál).
- Když budete jezdit příliš dlouho bez držení volantu, CLKA se automaticky vypne po upozornění, že nemáte ruce na volantu.
- Vezměte na vědomí, že pokud budete jezdit vysokou rychlostí, síla asistenta CLKA se může snížit, což může způsobit u vozidla opuštění jízdního pruhu.
- Za řízení volantu zodpovídá řidič.
- V případě chybného CLKA bude za každých okolností řidič moci řídit vozidlo volantem.
- Řiďte vozidlo vždy volantem bez použití CLKA v následujících případech:
 - Za nepříznivého počasí.
 - Stav silnice není dobrý.
 - Za častého otáčení volantu.
- Když není CLKA zapnuté, můžete cítit, že volant jde ztěžka či zlehka ovládat.

CLKA nefunguje, když:

- Řidič zapne ukazatel směru nebo výstražné varovné světlo.
- Nejsou detekované oba jízdní pruhy.
- Při změně jízdního pruhu jede vozidlo příliš blízko k některé straně jízdního pruhu.
- Řidič změní jízdní pruh prudkým otočením volantu (systém se dočasně deaktivuje).
- Je aktivovaný systém ESP (program elektronické stability).
- Vozidlo jede vysokou rychlostí.
- Rychlost vozidla je pod 1 km/hod nebo nad 180 km/hod.
- Řidič změní jízdní pruh příliš prudce.
- Jízdní pruh je příliš úzký nebo příliš široký na to, aby se dal rozpoznat.
- Na jízdním pruhu jsou 2 nebo více označení (např. ve stavební zóně).
- Vozidlo jede v zatáčce s velmi malým poloměrem.
- Vozidlo jede do strmého kopce.
- Vozidlo sníží prudce rychlost.
- Barevná fólie na předním skle překrývá detekční rozsah modulu přední kamery (FCM).

! Varování

- Před změnou jízdního pruhu, zapněte ukazatel směru.

! Upozornění

- Na detekční oblast FCM nedávejte žádnou barevnou fólii. Může to způsobit chybné fungování příslušného systému, nebo nemusí fungovat vůbec.

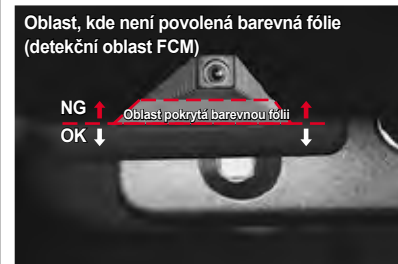

Nutná pozornost řidiče

CLKA nemusí fungovat, ani se nemusí aktivovat, když to není vhodné za následujících podmínek:

- Systém neumí rozpoznat označení jízdního pruhu za deště, sněžení, prachu, stojací vody nebo kaluže či jiné překážky na vozovce.
- Barva označení jízdního pruhu je podobná barvě vozovky.
- Označení jízdního pruhu nejsou zřetelné či na jedné straně jízdního pruhu jsou 2 a více označení.
- Na vozovce jsou jiná označení, která jsou podobná označení jízdního pruhu.
- Označení jízdního pruhu jsou skryté ve stínu středových bariér, zábradlí, protihlukových stěn a stromů při vozovce.
- Na vozovce jsou okolní překážky jako např. silniční sloupky.
- Doprava je hustá z důvodu stavebních prací na vozovce nebo objektů řídících dopravu, např. dopravní kužely, které se používají na oddělení silničního provozu.
- Označení jízdního pruhu náhle končí na kruhovém objezdu či na křižovatce.
- Vozidla přejíždí přes určitou oblast jako je např. Křižovatka na dálnici kde se počet jízdních pruhů snížil nebo zvýšil.
- Jízdní pruh je příliš úzký či příliš široký.
- Vzdálenost k vozidlu vepředu je příliš malá nebo se vozidlo vepředu dotýká označení jízdního pruhu.
- Na vozovce je i jiné označení, např. přechod pro chodce, šipky, symboly.
- Špatná viditelnost v důsledku mlhy, hustého deště, hustého sněžení apod.
- Z důvodu snížené viditelnosti jsou těžce rozeznatelná jiná vozidla a chodci.
- Nastane prudká změna osvětlení, např. při jízdě do tunelu a při výjezdu z tunelu.
- Při jízdě v noci nebo při projetí tunelu nejsou zapnutá dálková světla, nebo je intenzita světla příliš malá.
- Když jedete v jízdním pruhu vyhrazeném pro autobusy či blízko vnějších okrajů takového jízdního pruhu.
- Vozidlo jede do prudkého kopce nebo v prudké zatáčce.
- Vozidlo jede za zvláštních podmínek, které způsobují velkou vibraci.
- Na palubní desce jsou předměty s odrazovým povrchem (bílý papír, zrcadlo atd.).
- Přední sklo před modulem kamery je pokryté ledem, sněhem, blátem, špínou či jiným znečištěním.
- Na předním skle je mlha nebo rosa.
- Teplota kolem přední kamery je příliš vysoká v důsledku přímého slunečního světla.
- Vozidlo se pohybuje směrem k světelnému zdroji.
- Světlo ze slunce, pouličního osvětlení či z dálkových světel oproti jedoucím vozidel odrážejícího se od vlhkého povrchu vozovky.

Varování při rozjezdu vozidla vpředu (FVSW)*

Tento systém upozorní řidiče, když si řidič nevíšimne, že se vozidlo vpředu rozjelo, během doby, kdy vozidlo řidiče stojí, s použitím senzoru (FCM), který je v přední části vozidla.

Jak nastavit tuto funkci

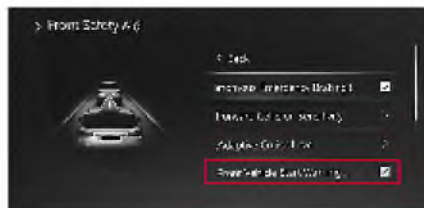

Tuto funkci můžete zapnout (označit) nebo vypnout (neoznačit) v hlavním menu přístrojového panelu, „Uživatelské nastavení > Driving Assist (Jízdní asistent) > Front Vehicle Start Warning“ (Upozornění na odjezd vozidla vpředu), když je vůz nastartován.

Fungování

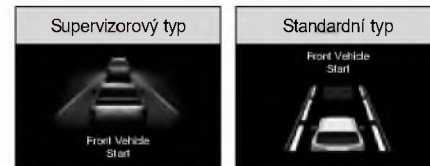

Pokud řidič neudělá žádný úkon (např. že se s vozidlem nerozjede) přibližně 1 sekundu poté, co odjede vozidlo vpředu (před vámi), na obrazovce LCD se zobrazí zpráva a zazní výstražný signál.

Upozornění

- Před nastartováním/rozjetím vozidla pro zajištění bezpečné jízdy vždy zkontrolujte podmínky na silnici před vámi a v okolí.

Inteligentní asistent rychlosti (ISA)*

ISA (Intelligent Speed Assistance, inteligentní asistent rychlosti) je bezpečnostní systém řidiče, který prostřednictvím modulu přední kamery rozpozná rychlostní limit a pomocí vizuálních a zvukových výstrah ovládá rychlost vozidla tak, aby nedošlo k jeho překročení.

Poznámka

- Využívá vestavěnou kameru ve vozidle a navigaci k zobrazení informací o rychlostním limitu na silnici, po které se právě pohybuje, a pomáhá tak řidičům dodržovat rychlostní limity.



Upozornění

- V závislosti na navigačních informacích a rychlosti vozidla se může vzdálenost rozpoznání dopravních značek lišit. V některých případech nemusí systém dopravní značky rozpoznat.

Poznámka

- Pokud chcete systém ISA vypnout, zakažte jej v nabídce.
- Systém ISA se automaticky aktivuje při každém spuštění.



Indikace, že funkce ISA je vypnutá (nejedná se o poruchu)



Varování

- Všechna varování systému ISA instalovaného ve vozidle neporušují skutečný rychlostní limit na silnici a za jeho kontrolu a dodržování je odpovědný výhradně řidič.
- Dočasné změny rychlostních limitů na určitá časová období a na určitých úsecích v důsledku nestandardních událostí, jako jsou nehody nebo stavební práce, nemusí systém ISA zohlednit.

Jak nastavit ISA



- V hlavní nabídce panelu přístrojů zvolte () → Driving Assist Settings (Nastavení asistenta jízdy) → Front Safety Aid (Přední bezpečnostní systém) → Intelligent Speed Control (Inteligentní ovládání rychlosti) → Zaškrtnout/nezaškrtnout.

Jak se ISA zobrazuje na přístrojovém panelu



Na základě informací z přední kamery (detekce dopravních značek) a navigace se na přístrojovém panelu zobrazí informace o omezení rychlosti v jízdním pruhu, ve kterém jedete.

Poznámka

- Detekce dopravních značek je k dispozici pouze při rychlosti vozidla nižší než 250 km/h a zobrazí značku na přístrojové desce do 0,1 sekundy od detekce.

Upozornění na omezení rychlosti

Povolení upozornění na omezení rychlosti

Základní podmínky pro fungování varování před omezením rychlosti

- Omezení rychlosti je rozpoznáno
- Rychlost vozidla, které řídíte, je vyšší než 1 km/h nad povolenou rychlostí.

Pokud jsou splněny všechny výchozí podmínky varování před omezením rychlosti, systém upozorní řidiče vizuálním varováním.

Vypnutí upozornění na omezení rychlosti

Upozornění na omezení rychlosti se vypne, pokud je splněna některá z následujících podmínek:

- Omezení rychlosti není rozpoznáno
- Rychlost vozidla, které řídíte, je nižší než povolená.

Rozpoznávání dopravních značek

Podmínka boční vzdálenosti na základě rychlosti

- V závislosti na rychlosti vozidla nemusí být dopravní značky rozpoznány.

Poznámka

- Inteligentní asistent rychlosti (ISA) určuje vlastnosti silnic (místní komunikace, dálnice) na základě informací z navigace.

Rozpoznatelné dopravní značky

Značky s omezením rychlosti

- Rozpoznatelné průměry: 0,3 m až 1,0 m
- Typické značky s omezením rychlosti (10 až 140 km/h)
- Značky s omezením rychlosti typu LED (30 až 140 km/h)
- Značky konce omezení rychlosti



Pokud se zobrazí vyskakovací okno indikující potřebu servisu, nechte vozidlo zkontrolovat v nejbližším servisu.

Dopravní značky mohou být obtížně rozpoznatelné v následujících případech:

- Značky jsou zastíněny stínem nadjezdů nebo pouličních stromů.
- Přední kamera má potíže s rozpoznáním v důsledku protisvětla, deště nebo sněžení.
- Značka je zakryta jinými předměty, například větvemi stromů podél silnice.
- Značka je poškozená.
- Viditelnost je natolik špatná, že je obtížné značku rozpoznat.
- Značka není rozpoznána podle úhlu osvětlení světlometů nebo pokud je rozpoznána pouze část značky.
- Oslnění způsobené odrazy od značek.
- Světlo ze zdroje světla se odráží v důsledku deště nebo sněžení.

Upozornění na bezpečnou vzdálenost (SDW)*

Upozornění na bezpečnou vzdálenost je systém, který využívá modul přední kamery (FCM) a přední radar (FRM) k upozornění řidiče, pokud vozidlo během jízdy nedodrжуje bezpečnou vzdálenost od vozidla jedoucího před ním vzhledem k rychlosti vozidla.

Jak nastavit Upozornění na bezpečnou vzdálenost (SDW)

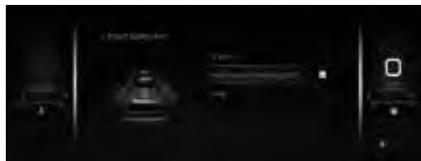

- V hlavní nabídce ovládacího panelu hypervizoru zvolte Nastavení vozidla (🚗)
 - Driving Assist setting → Front Safety Aid
 - Safety Distance Warning (SDW) → OFF/ON. (Nastavení jízdního asistenta → Přední bezpečnostní systém → Upozornění na bezpečnou vzdálenost (SDW) → VYPNUTO/ZAPNUTO).

Jak funguje Upozornění na bezpečnou vzdálenost (SDW)



Když se vzdálenost od vozidla před vámi zmenšuje, zobrazí se vyskakovací okno „Keep a safe distance“ (Dodržujte bezpečnou vzdálenost). Zpomalte vozidlo, ve kterém jedete, abyste získali odstup od vozidla před vámi.

System parkovacího asistenta*

System detekce prekážky vepředu/vzadu

System detekování přední/zadní prekážky je system asistenta u parkování, který detekuje prekážku pomocí ultrazvukového senzoru, který je zabudován v nárazníku a informuje řidiče varovným zvukovým signálem, že řidič zařadil řadicí páku do polohy D (jízda) nebo R (zpátečka) a vozidlo se rozjelo.

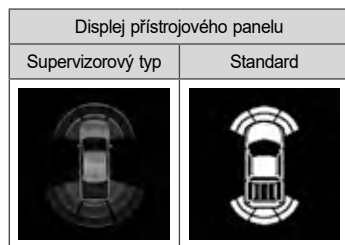

Na přístrojovém panelu se zobrazí vzdálenost od prekážky a zazní varovný zvukový signál.

Varovný zvukový signál systému detekování prekážky vepředu můžete vypnout nebo zapnout. Když se rozsvítí indikátor OFF stisknutím spínače, system detekování přední prekážky je vypnutý.

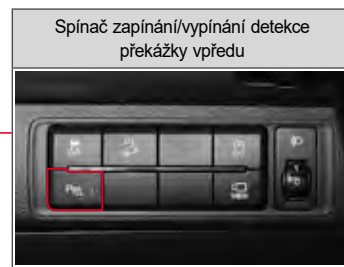

- 4 senzory detekování prekážky vepředu
- Aktivuje se při pohybu dopředu nebo při couvání
- Detekuje při rychlosti vozidla cca 15 km/h nebo méně

- 4 senzory detekování prekážky vzadu
- Aktivuje se pouze u couvání



Aktivace systému detekce překážky

Když senzor detekce přední/zadní překážky detekuje překážku, zobrazí se vzdálenost od překážky a směr a zazní varovní zvukový signál podle detekované vzdálenosti.



Když zařadíte volicí páku do polohy D (jízda), senzor detekce bude fungovat když:

- Vozidlo se rozjede po počátečním nastartování (rychlost vozidla bude 15 km/h nebo nižší).
- Poloha volicí páky se změní z polohy R (zpátečka) do polohy D (jízda) (rychlost vozidla bude 15 km/h nebo nižší).
- Spínač varování předního parkovacího asistenta je zapnutý (rychlost vozidla bude 15 km/h nebo nižší).
Avšak zůstane vypnutý, když vozidlo překročí 15 km/h.



Když se volicí páka zařadí do polohy R (zpátečka), 2 senzory detekce přední překážky a 4 senzory detekce zadní překážky se aktivují zároveň.

Poznámka
<ul style="list-style-type: none"> • Senzor detekce přední překážky pracuje vždy při couvání, přičemž spínač varovního signálu detekce přední překážky ON/OFF je stisknutý (svítí indikátor OFF). • Senzor detekce přední překážky pracuje vždy při nízké rychlosti. Během deště může občas zaznít varovní signál, to není chyba, ale normální činnost.



Zobrazení na displeji přístrojového panelu

Když je detekována překážka, bliká příslušný okraj, který udává detekovanou vzdálenost a směr.

Standardní typ



4

Displej přístrojového panelu	
Poloha D (jízda)	Poloha R (zpátečka)
	



Když není detekována žádná překážka



Zobrazuje rozsah předního a zadního senzoru a bliká (žádný varovní zvukový signál)

Když je detekována překážka 40 cm na přední levé straně nebo na přední pravé straně



Čára č. 1 na přední levé straně se vymaže a bliká čára č. 2 (zní varovní zvukový signál)

Když je detekována překážka 80 cm na zadní levé straně, přední straně nebo pravé straně



Čára č. 3 na zadní pravé straně se vymaže a bliká čára č. 4 (zní varovní zvukový signál)

Interval výstražního zvukového signálu

Varovní zvukový signál zní následovně podle vzdálenosti od překážky.

Senzor detekce přední překážky (úroveň 2 varovního zvukového signálu)

Interval varovního zvukového signálu	Vzdálenost od překážky	
	Střed	Strana
Žádný varovní zvukový signál	100 cm	60 cm
1 0,15 vteřiny	50 cm – 100 cm	40 cm ~ 60 cm
2 Trvalý	25 cm – 50 cm	25 cm – 40 cm

Senzor detekce zadní překážky (úroveň 3 varovního zvukového signálu)

Interval varovního zvukového signálu	Vzdálenost od překážky	
	Střed	Strana
3 0,3 vteřiny	80 cm – 120 cm	-
4 0,15 vteřiny	50 cm – 80 cm	
5 Trvalý	25 cm – 50 cm	

Senzor a chyba v příslušném systému

Standardní typ



Displej přístrojového panelu

Poloha D (jízda)



Poloha R (zpátečka)



Když senzor detekce překážky nefunguje, pro příslušný senzor se zobrazí znak „?“ . Pokud se na displeji přístrojového panelu objeví tato zpráva, nechte si vozidlo zkontrolovat a provést servis v autorizovaném servisu SsangYong.

! Upozornění

- Pokud je vzdálenost mezi senzorem a překážkou 25 cm nebo méně, varovný zvukový signál nezazní. Pokud je však překážka rozpoznána zřetelně, může zaznít varovný zvukový signál.
- Když zní varovný zvukový signál, vzdálenost od překážky se může lišit od skutečné vzdálenosti o cca ± 10 cm.
- Nespoléhejte se příliš na systém asistenta parkování a s vozidlem couvejte tak, že si zadní stranu budete kontrolovat.
- Pokud zazní abnormální varovní zvukový signál, trvání kterého se liší od varovního zvukového signálu v důsledku detekování překážky, nebo pokud zazní dlouhý varovní zvukový signál na 3 vteřiny, když se řadicí páka zařadí do polohy R (zpátečka), v systému detekce překážky nebo v detekčním senzoru je chyba. Nechte si vozidlo zkontrolovat.

Pokud systém nefunguje nebo je chybný

Objekt, který senzor neumí detekovat

- Úzký objekt jako např. ocelový drát, lano nebo řetěz.
- Objekt jako např. vata, houba, vlákno nebo sníh, který absorbuje zvukové vlny.
- Objekt, který je pod nárazníkem (např. jáma nebo louže).

Senzor neumí detekovat

- Když je senzor zamrznutý (normální funkce se obnoví po odmrznutí).
- Když je senzor zanešen cizími látkami jako je např. sníh, bláto nebo vodní kapky (funkce se obnoví po odstranění nánosu).

Když je detekční rozsah senzoru užší

- Senzor je částečně zakryt sněhem nebo blátem, takže detekční oblast signálu je užší (normální funkce se obnoví po odstranění nánosu).
- Když je teplota u senzoru extrémně vysoká nebo nízká.

Případy, které mohou způsobit nesprávné fungování, hoci to není chyba v systému

- Když vozidlo jede po nerovné cestě, šterkové cestě, cestě do kopce nebo na trávě.
- Když je nárazník v nižší poloze v důsledku těžkého nákladu.
- Když jsou v okolí jiné ultrazvukové vlny (metalický zvuk, zvuk vzduchové brzdy velkého vozidla, atd.).
- Když se používá high-power rádio.
- V hustém dešti.
- Když je v místě, kde je zabudován senzor, instalováno přídatné zařízení.

Při tahání přívěsu

- Senzor může detekovat přívěs, takže varovní zvukový signál bude pořád znít.

Upozornění pro systém detekce překážky vpředu/vzádu

Upozornění

- Při parkování nebo couvání vozidla zkontrolujte, zda není blízko osoba, zvíře a zejména dítě. Pokud se to nedá pořádně zkontrolovat, jděte ven z vozu a situaci zkontrolujte.
- Systém asistenta parkování je systém, který pomáhá řidiči, ale nezaručuje bezpečnost. Řidič musí věnovat pozornost všem možným podmínkám.
- Když silně stisknete nebo vyvinete tlak na senzor na nárazníku, nebo v případě silného tlaku vody během mytí vozidla se senzor může poškodit.
- Když systém funguje normálně a řadící páka je zařazena do polohy R (zpátečka) a spínač START/STOP je v poloze ON, krátce zazní pípnutí.
- Pokud zazní abnormální varovní zvukový signál, trvání kterého se liší od varovního zvukového signálu v důsledku detekování překážky, nebo pokud zazní dlouhý varovní zvukový signál na 3 vteřiny, když se řadící páka zařadí do polohy R (zpátečka), v systému detekce překážky nebo v detekčním senzoru je chyba. Nechte si vozidlo zkontrolovat.

- Na parkovacím místě zobrazeném na obrázku může horní část vozidla narazit ještě před zapnutím detekčního senzoru. Zaparkujte vozidlo až poté, jako zkontrolujete situaci ve vnějším zrcetle nebo přímým otočením hlavy.



System zadní kamery

System zadní kamery je pomocný bezpečnostní systém, který umožňuje řidiči přehlednout si situaci za vozidlem prostřednictvím zadní kamery s použitím monitoru, když je řadicí páka zařazena do polohy R (zpátečka).

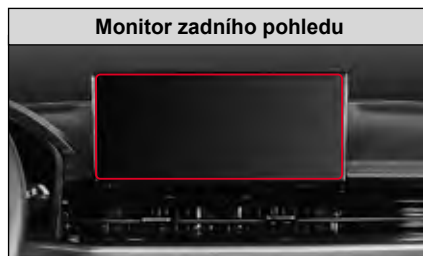

⚠ Upozornění

- Zadní kamera využívá širokouhlé čoškovky, které zabezpečují široký pohled, takže aktuální vzdálenost se liší od té, kterou vidíte na monitoru. Proto zkontrolujte zadní, levou a pravou stranu přímo.
- Obrazovka na monitoru ukazuje pouze část, ale ne celkový zadní pohled za vozidlem.
- Čočku zadní kamery čistěte často čističem pro kamerové čočky, tím zabráníte jejímu znečištění.

Systém sledování okolí (AVM)

Systém AVM je systém parkovacího asistenta, který pomáhá řidiči bezpečně zaparkovat vozidlo tak, že řidiči umožní z vozidla přes monitor vidět situaci v okolí.

Řidič může prostřednictvím monitoru sledovat informace získané ze 4 kamer umístěných na vnější straně vozidla. Řidič může aktivovat 3D zobrazení a v případě potřeby zkontrolovat vnější část vozidla v požadovaném směru.

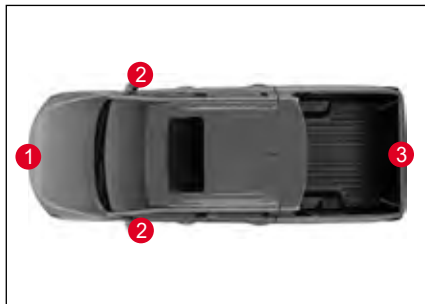

- 1 Přední kamera
- 2 Levá/pravá kamera
- 3 Zadní kamera



Upozornění

- Systém AVM je kombinace zobrazení 4 kamer a zobrazuje tyto pohledy na monitoru. Proto se aktuální poloha vozidla a parkovací vodorovné značení liší od těch, které jsou zobrazeny na monitoru. Když parkujete vozidlo, vždy zkontrolujte zadní, levou a pravou stranu vozidla.
- Protože AVM kamera používá širokouhlou čočku, která zajišťuje široký pohled, skutečná vzdálenost se liší od té, kterou vidíte na monitoru. Proto zkontrolujte zadní, levou a pravou stranu vozidla.
- Pokud je povrch čočky znečištěný cizím materiálem, může se objevit chyba v systému kvůli sníženému výkonu. Vždy udržujte čočku čistou.

Podmínky aktivace

System AMV se aktivuje, pokud jsou splněny následující podmínky.

- Když je spínač START/STOP v poloze ON nebo když je motor nastartovaný.
- Když je rychlost vozidla nižší než 20 km/h.
- Když je spínač funkce sledování okolí zapnutý a volicí páka je v poloze P (parkování), R (zpátečka), N (neutrál) nebo D (jízda).

Poznámka

- Pokud je volicí páka v poloze R (zpátečka), systém AVM je aktivovaný bez ohledu na polohu spínače ON/OFF.
- Pokud je volicí páka v poloze P (parkování), systém AVM je aktivovaný, ale na monitoru jsou zobrazeny předešlé pohledy.
- Když jedete s vozidlem rychlostí přibližně 20 km/h nebo vyšší s aktivovaným předním AVM, AVM se deaktivuje. I když se rychlost vozidla sníží na 20 km/h nebo nižší, systém AVM zůstane deaktivovaný.

Nastavení AVM

Abyste se dostali na obrazovku nastavení AVM, stisknete tlačítko  (Nastavení).

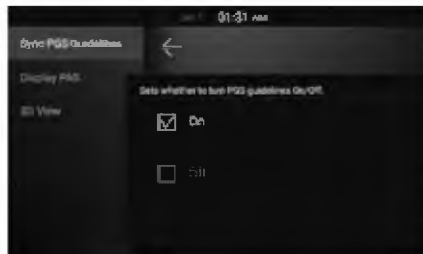

- **Vodící linie PGS:** Nastaví funkci vodících linií PGS na ON/OFF.
- **PAS displej varování na blížící se překážku:** Nastavte PAS - varování na blížící se překážku na displeji ON/ OFF.
- **Pohled 3D:** Když je nastavený pohled 3D, obrazovka se zobrazuje v 3D režimu.

Ovládání předního AVM

Když stisknete tlačítko  (kamera) s volicí pákou v poloze N (neutrál) nebo D (jízda) po nastartování motoru, zapne se systém předního AVM.

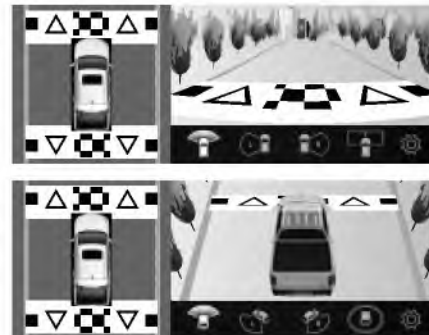

- **Informační displej PAS:** Zobrazí se výsledek detekce objektů před a za vozem.
- **Obrazovka přední kamery:** Zobrazí se pohled z přední kamery.
- **Obrazovka levé kamery:** Zobrazí se pohled z levé kamery.

- Obrazovka pravé kamery: Zobrazí se pohled z pravé kamery.
- Celý přední pohled/3D obrazovka:
 - V režimu 2D se zobrazuje obraz úplného předního pohledu.
 - V režimu 3D se zobrazuje úplný 3D pohled.
-  (Nastavení): Přejít na obrazovku nastavení systému AVM.

Ovládání zadního AVM

Když zařadíte volicí páku do polohy R (zpátečka) po nastartování motoru, zapne se systém zadního AVM.

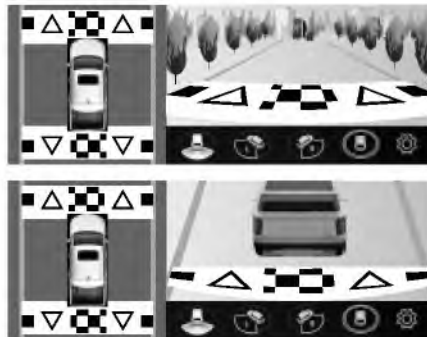

- Informační displej PAS: Zobrazí se výsledek detekce objektů za vozem.
- Obrazovka zadní kamery: Zobrazí se pohled ze zadní kamery.

- Obrazovka levé kamery: Zobrazí se pohled z levé kamery.
- Obrazovka pravé kamery: Zobrazí se pohled z pravé kamery.
- Celý zadní pohled/3D obrazovka:
 - V režimu 2D se zobrazuje obraz úplného zadního pohledu.
 - V režimu 3D se zobrazuje úplný 3D pohled.
-  (Nastavení): Přejít na obrazovku nastavení systému AVM.

5. Nouzová opatření pro případ nouze

Zde naleznete užitečné informace a nouzová opatření pro různé nouzové situace, které mohou nastat během jízdy.

Obsahuje i informace o výstražném trojúhelníku a sadě nástrojů, správném postupu v případě vybité baterie, přehřátí motoru, prázdné pneumatiky a tažení vozidla. Obsahuje vysvětlení jako bezpečně zvládnout požár, husté sněžení, problémy s vozidlem a nehodu.

Výstražní trojúhelník a sada nástrojů (Údržba majitelem vozidla)

Výstražní trojúhelník*

Výstražní trojúhelník představuje označení zastavení a měl by být umístěn na zadní straně vozidla, aby zabránil druhotné nouzové situaci, jako jsou např. problémy s vozidlem nebo nehoda.

Podle Zákona o silničním provozu je povinné mít a umístit výstražní trojúhelník. Za porušení tohoto zákona se ukládá pokuta.

Úložné místo pro výstražní trojúhelník

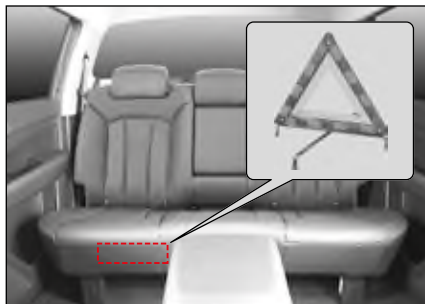

Výstražní trojúhelník je uložen v spodní vaničce pod krytem v zavazadlovém prostoru.

⚠ Upozornění

- Standardní výstražní trojúhelník KS pro vozidlo (označení poškozeného vozidla) by měl být uložen podle Zákona o silničním provozu. Za porušení tohoto pravidla se ukládá pokuta.
- Dávejte velký pozor na okolité dopravní podmínky a umístěte výstražní trojúhelník na místo, kde je jeho odrazová plocha jasně viditelná pro vozidla přijíždějící zezadu.
- V noci umístěte k výstražnímu trojúhelníku i výstražní světlo.
- Pokud je vaše vozidlo už pojezdové, nebo pokud je problém vyřešen, rychle odjeďte s vozidlem a dávejte velký pozor na okolité dopravní podmínky.

Sada nářadí

Sada nářadí jsou zařízení nebo nářadí umístěné ve vozidle na opravu chyby nebo na vyřešení nouzové situace, která může nastat během jízdy vozidla.



- 1 Zvedák
- 2 Kompresor
- 3 Lepicí tmel
- 4 Rukojeť zvedáku
- 5 Tažné oko
- 6 Šroubovák (+ a -)
- 7 Klíč na matice
- 8 Sada nářadí
- 9 Klíč na matice kola

- Náhradní (dojezdová) pneumatika*: 1, 4, 5, 6, 7, 8, 9
- Sada nástrojů: 2, 3, 5, 6, 7, 8

※ Díly s certifikací CE, UKCA: Kompresor (2),
zvedák (1)

(1) CE

- Zástupce: KG Mobility European Parts
Center B.V.
- Adresa: IABC 5253&5254, 4814RD Breda,
Nizozemsko

(2) UKCA

- Dovozce: KG Mobility UK Ltd
- Adresa: G Offices, Parsonage Road, Stratton
St. Margaret, Swindon, Wiltshire SN3 4RN

Místo, kde lze uložit sadu nástrojů



Sadu nářadí vyjměte a použijte kdykoliv v případě
potřeby.

Když motor nelze nastartovat v důsledku vybité baterie

Když motor nelze nastartovat v důsledku vybité baterie, můžete jej nastartovat připojením baterie stejného standardu a kapacity v jiném vozidle nebo pomocné baterie připojené k vaši baterii použitím startovacích kabelů.

Nastartování motoru s použitím startovacích kabelů

Přistavte jiné vozidlo, které má stejnou 12 voltovou baterii alebo pomocnú baterii blízko k vybité baterii, která je v dosahu startovacích kabelů a nastartujte motor v následujícím pořadí.

- 1 Vypněte všechny elektrická zařízení vozidla s vybitou baterií.
- 2 Zařadte řadící páku vozidla s vybitou baterií do polohy P (parkování) a zatáhněte parkovací (ruční) brzdu.
- 3 Připojte startovací kabely v následujícím pořadí.
 - Koncovka + (1) vybité baterie.
 - Koncovka + (2) baterie v jiném vozidle nebo pomocné baterie, která dodává elektřinu.
 - Koncovka - (3) baterie v jiném vozidle nebo pomocné baterie, která dodává elektřinu.
 - Karoserie vozidla s vybitou baterií (4) (umístění daleko od baterie).

- 4 Pokud použijete baterii jiného vozidla, nastartujte motor příslušného vozidla a nechte jej běžet na volnoběh několik minut.
- 5 Nastartujte motor vozidla s vybitou baterií.

- 6 Když nastartujete motor, odpojte startovací kabely v následujícím pořadí:
 - Startovací kabel připojen ke koncovce mínus (-).
 - Startovací kabel připojen ke kladné svorce (+).

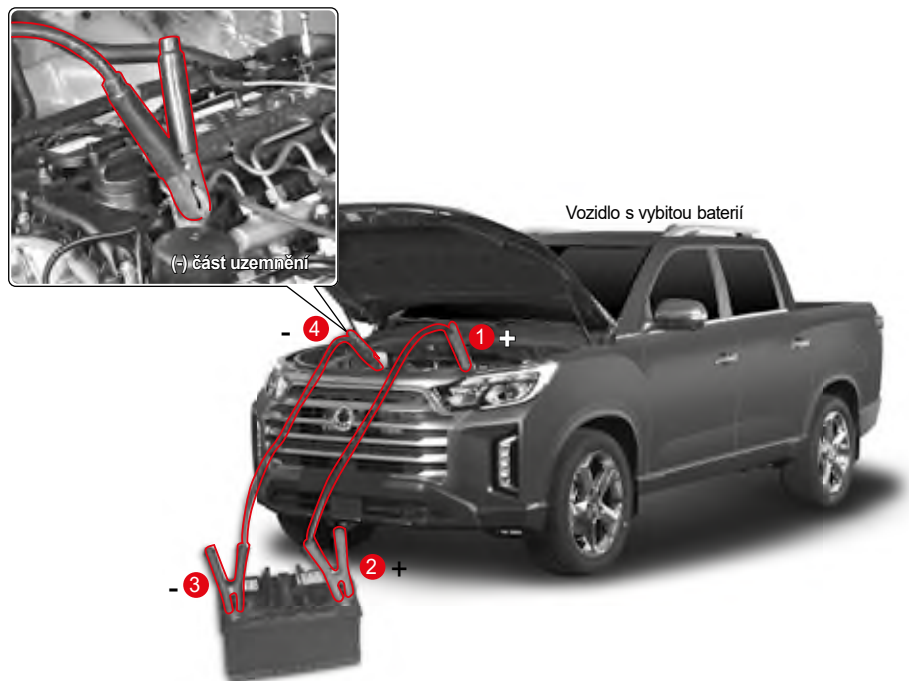



Varování

- Při startování motoru startovací kabely dodržte postup uveden v tomhle manuálu majitele. Pokud tak neučiníte, může to způsobit zranění nebo poškození vozidla explozí baterie.
- Pokud je baterie zamrznutá, nepokoušejte se nastartovat motor startovacími kabely. Pokud to uděláte, baterie může vyprsknout nebo explodovat a způsobit vážná zranění.
- Pokud startujete motor startovacími kabely, dejte si rukavice s izolací, abyste zabránili elektrickému šoku.
- Dávejte pozor, aby se dvě vozidla nedostali navzájem do kontaktu. Mohlo by to způsobit stav uzemnění, což by způsobilo elektrický šok a chybu ve vozidle.
- Použijte startovací kabely specifikovaného standardu a baterii stejného standardu a kapacity. Pokud tak neuděláte, může to při připojení startovacích kabelů způsobit jiskru a plyn generován v baterii může explodovat.
- Když používáte baterii jiného vozidla a připojíte startovací kabely k motoru tohoto jiného vozidla, pro vaši bezpečnost ustupte od vozidla.

- Při připojování startovacích kabelů dbejte na to, aby se kladný (+) a záporný (-) kabel vzájemně nedotýkali. V opačném případě může vzniknout elektrická jiskra a následnému výbuchu baterie.
- Nepřipojujte startovací kabel k záporné svorce (-) vybité baterie přímo. Jinak může vzniknout elektrická jiskra, co může mít za následek explozi baterie. Ujistěte se, že startovací kabel je připojen ke karoserii vozidla s vybitou baterií.
- Ujistěte se, že jsou startovací kabely bezpečně připevněny ke každé svorce. V opačném případě může dojít k odpojení v důsledku okamžitých vibrací při nastartování motoru. Pokud se propojovací kabel oddělí a dostane se do kontaktu s karoserií vozidla, může dojít k úrazu elektrickým proudem a poškození elektrických a elektronických součástí vozidla.
- V kapalině baterie je moc kyseliny, takže pokud se dostane do kontaktu s vašimi očima nebo pokožkou, okamžitě si vyzlečte oděv se skvrnami od takéto kapaliny, omyjte si postiženou oblast čistou vodou a jděte k lékaři. Během přepravy do nemocnice si jemně utírejte postiženou oblast vlhkým měkkým hadříkem nebo houbou.



Upozornění

- Při nastartování motoru se ujistěte, že startovací kabely nejsou ovinuty kolem ventilátoru v prostoru motoru.
- Po nastartování motoru startovacími kabely motor po určitou dobu nevyplínejte a umožněte, aby se vybitá baterie opět nabíla. Pokud nebude baterie dostatečně nabíta, nebudete moci motor opětovně nastartovat.
- Pokud příčina vybité baterie není jasná, nechte si vozidlo zkontrolovat a provést servis v autorizovaném servisu SsangYong.

Když je motor přehřátý nebo v případě jiných problémů

Když je motor tak přehřátý, že se zapne kontrolka



Když je motor přehřátý, objevují se různé symptomy, jako např. rozsvítí se kontrolka a z motoru vychází pára.

V takovémto případě zaparkujte vaše vozidlo na bezpečném místě a proveďte příslušné úkony.



Symptomy, které se objeví u přehřátí motoru

- Bliká kontrolka přehřátí motoru a zní varovní zvukový signál.
- Ručička ukazatele teploty chladicí kapaliny je v části „H“.
- Z motoru vychází pára.
- Výkon motoru je nižší.

Nouzová opatření u přehřátí motoru

Za vozidlo dejte výstražní trojúhelník, odveďte všechny cestující na bezpečné místo s oblečenými reflexními vestami (pro děti používejte dětské reflexní vesty), opět zkontrolujte bezpečnost a proveďte nouzová opatření v následujícím pořadí:

- 1 Zařadte řadicí páku do polohy P (parkování) a zatáhněte parkovací (ruční) brzdou.
- 2 Vypněte vytápění a klimatizaci.
- 3 Otevřete kapotu motoru, aby se dobře vyvětrala.

Pokud vychází z motoru pára, motor okamžitě vypněte.

Pokud nevychází z motoru pára, nechte motor nastartován na volnoběh při otevřené kapote.

Pokud během volnoběhu motoru ručička ukazatele teploty chladicí kapaliny neklesá dolů, vypněte motor a nechte jej řádně vystydnout.

- 4 Zkontrolujte hladinu chladicí kapaliny v nádržce.

Pokud je hladina chladicí kapaliny nízká, kapalinu doplňte a zkontrolujte zda neuniká ze spájecí části každé hadice a chladiče.

Na uzávěr nádržky dejte hadřík, trochu jej otočte na uvolnění tlaku páry, uzávěr odstraňte a doplňte kapalinu. Po doplnění kapaliny nádržku opět uzavřete krytem.

Pokud je motor přehřátý a hladina chladicí kapaliny je normální, nechte si chladicí systémy (včetně elektrického ventilátoru) a řemeny zkontrolovat a provést servis v autorizovaném servisu SsangYong.

Varování

- **Dávejte pozor, protože při otevření kapoty motoru může z motoru vyjít horká pára nebo chladicí kapalina.**
- **Dávejte pozor, abyse váš oděv a ruce nedostali do kontaktu s pohonnými částmi (řemen, ventilátor, atd.) motoru při otvírání kapoty motoru, když motor je nastartován.**
- **Neodstraňujte rychle kryt nádržky s chladicí kapalinou, když je motor horký. Z motoru může vyjet horká pára nebo voda a způsobit popáleninu. Po vypnutí motoru a jeho řádném vystydnutí pomalu odstraňte kryt nádržky s chladicí kapalinou.**

Upozornění

- Pokud je motor přehřátý a hladina chladicí kapaliny je nedostatečná, okamžitě vypněte motor, nechte jej vystydnout a doplňte chladicí kapalinu.
- Když je motor přehřátý, nedoplňujte studenou chladicí kapalinu rychle. Může to poškodit motor nebo chladič.
- Používejte pouze originál chladicí kapalinu SsangYong, která splňuje normu.
- Pokud se motor pořád přehřívá i po provedení nouzových opatření, nechte si vozidlo zkontrolovat a provést servis v autorizovaném servisu SsangYong.

Nehoda nebo požár



Pokud ve vašem vozidle vznikl požár, nepodléhejte panice. Evakuje spolujezdce a použijte hasicí přístroj.

Nehoda

Zapněte nouzový výstražný varovný spínač. Pokud je to možné, dejte vaše vozidlo na bezpečné místo, aby se předešlo dalším nehodám. Pokud je někdo zraněný, zavolejte Integrovaný záchranný systém -112, pohotovost a policajní složky.

Požár

Okamžitě zastavte na bezpečném místě. Vypněte motor. Na odstranění ohně použijte hasicí přístroj. Pokud není možné oheň uhasit, kontaktujte požární nebo policajní složky.

Varování

- Při nehodě může z vozidla unikat palivo. Proto vypněte motor, aby jste předešli jiskrám a plamenům.
- Pokud máte co i jen malou popáleninu, navštivte lékaře.

Když se rozsvítí indikátor kontroly motoru

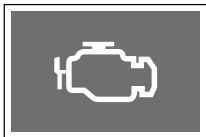

Indikátor kontroly motoru se rozsvítí tehdy, když je chyba v různých senzorech (včetně automatického převodu) a v zařízeních, které souvisí s kontrolou motoru.

Když se rozsvítí indikátor kontroly motoru během jízdy, nechte si vozidlo zkontrolovat a provést servis v autorizovaném servisu SsangYong.

☞ Viz „Zařízení na snížení emisí“ (str. 6-62)



Upozornění

- Když se rozsvítí indikátor kontroly motoru, hnací síla motoru může klesnout, nebo motor se může zastavit.

Když se rozsvítí kontrolka separátoru vody (vozidlo s naftovým motorem)

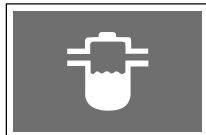

Pokud voda v palivovém filtru přesáhne předepsanou hladinu, rozsvítí se kontrolka separátoru vody a klesne hnací síla motoru, přičemž zazní varovný zvukový signál.

V takovémto případě třeba okamžitě odstranit vodu z palivového filtru.

Nechte si vozidlo zkontrolovat a provést servis u prodejce SsangYong nebo v autorizovaném servisu SsangYong.



Upozornění

- Když budete jezdit s vozidlem s rozsvícenou kontrolkou separátoru vody, může to značně poškodit palivový systém vozidla a motor.
- Pokud použijete nízko kvalitní palivo s vysokým obsahem vody, voda v palivovém filtru se může akumulovat rychleji, takže se rozsvítí kontrolka separátoru vody. Nikdy nepoužívejte nízko kvalitní palivo.

Když je pneumatika prázdná



Pokud je pneumatika prázdná během jízdy, nepodléhejte panice a proveďte kroky v následujícím pořadí:

- 1 Zapněte indikátor výstražního varovného světla.
- 2 Zastavte vozidlo na bezpečném místě.
Pro tenhle účel držte pevně volant, dejte nohu dolů z rychlostního pedálu, pomalu zpomalujte rychlost vozidla a jemně sešlápněte brzdový pedál, abyste bezpečně zastavili vozidlo.
- 3 Zařadíte řadící páku do polohy P (parkování) a zatáhněte parkovací (ruční) brzdu.
- 4 Pod přední a zadní kola dejte klíny v diagonální poloze k prázdné pneumatice.

- 5 Na silnici nebo na dálnici, kde jezdí vozidla, dejte výstražní trojúhelník.
Poloha, kterou lehce identifikuje řidič přijíždějícího vozidla při dodržení bezpečné vzdálenosti (100 m přes den, 200 m vzadu v noci), je vhodné místo na umístění výstražního trojúhelníku.
- 6 Když jsou ve vozidle kromě řidiče také spolucestující, odvedte je na bezpečné místo s oblečenými reflexními vestami (pro děti používejte dětské reflexní vesty).
- 7 Přemyslete si, zda prázdnou pneumatiku lze opravit pomocí sady nástrojů na opravu (které jsou uloženy v úložném prostoru zavazadlového prostoru) a podle toho proveďte příslušné úkony.

Varování

- Pokud je pneumatika prázdná během jízdy, neotáčejte prudce volantem, ani prudce nesešlapujte brzdu. Pokud tak učiníte, vozidlo může ztratit stabilitu, což může vést k nehodě.
- S prázdnou pneumatikou nejezděte ani na krátkou vzdálenost. Může to poškodit kola a znemožnit normální jízdu, což může vést k nebezpečné situaci.
- Zapněte indikátor výstražního varovného světla, jeďte s vozidlem na kraj silnice nebo na bezpečné místo a umístěte výstražní trojúhelník na místě, které lehce identifikuje řidič přijíždějícího vozidla.
- Pokud je to možné, zaparkujte vozidlo na rovném, pevném a nekluzkém povrchu silnice a opravte pneumatiku bez spolucestujících ve vozidle.

Poznámka

- Pokud neumíte opravit defekt pneumatiky, požádejte o pomoc autorizovaný servis SsangYong, vaši pojišťovnu nebo asistenční silniční službu.

Oprava prázdné pneumatiky/ nafouknutí pneumatiky s použitím sady nástrojů na opravu pneumatiky

Součásti sady nářadí na opravu pneumatiky (typ A)

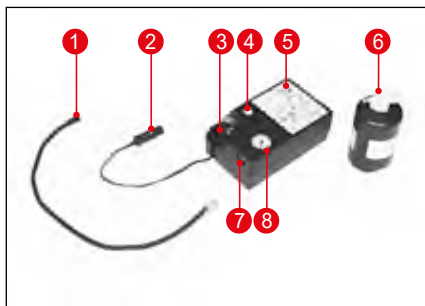

- 1 Vzduchová hadice
- 2 Elektrický kabel
- 3 Instalace těsnicí hmoty
- 4 Tlačítko odvzdušnění
- 5 Kompresor
- 6 Lepicí tmel
- 7 Elektrický spínač
- 8 Tlakoměr

Místo pro uložení sady nástrojů



Přístup k servisní sadě ze zadní schránky
v podlaze získáte sklopením opěradla zadního
sedadla.

Ověření, zda je možné opravit prázdnou pneumatiku sadou nástrojů nebo ne

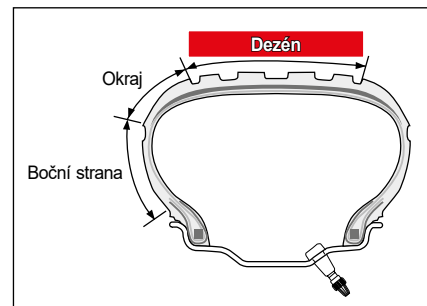

Pokud je pneumatika prázdná, nejdřív zjistěte
místo defektu, abyste se mohli rozhodnout, zda
můžete použít sadu nástrojů pro opravu nebo ne.

- Sadu nástrojů na opravu můžete použít
pouze tehdy, kdy je rozměr defektu menší
jako 6 mm.

Varování

- Před použitím servisní sady nástrojů na
opravu zkontrolujte boční stranu/okraj
pneumatiky, zda není roztržena, prasknutá
anebo prořezaná. V takovém případě si
nechte pneumatiku zkontrolovat a provést
servis v autorizovaném servisu SsangYong,
nebo se zkontaktujte s vaší pojišťovnou,
asistenční silniční službou nebo nejbližším
pneuservisem.

Zásada práce se sadou nástrojů

Když jezdíte s vozidlem i po vstříknutí lepicího tmelu s použitím kompresoru, lepicí tmel se rozleje po vnitřním povrchu pneumatiky, vyplní díru a umožní dočasnou jízdu.



Oprava prázdné pneumatiky

Když je pneumatika prázdná, lze ji opravit následujícím způsobem s použitím sady nástrojů.

- 1 Vyjměte servisní sadu ze zadní schránky v podlaze (schránka na sadu nářadí a schránka na servisní sadu).



- 2 Odlepte nálepku s omezením rychlosti ze spodní plochy nádobí s lepicím tmelem a připevněte ji na volant.



Upozornění

- Nálepka s omezením rychlosti upozorňuje řidiče, že pneumatika byla opravena s použitím servisní sady a že musí jet omezenou rychlostí. Nikdy nejezděte s vozidlem rychlostí vyšší než 80 km/h.

- 3 Připojte vzduchovou hadici (1) servisní sady k přípojovací části nádoby na lepicí tmel (2).

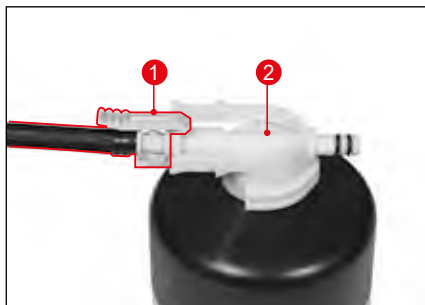

⚠ Upozornění

- Zkontrolujte datum expirace lepicího tmelu. Datum expirace je uveden na horní straně nádoby s lepicím tmelem. Expirovaný lepicí tmel třeba vyměnit za nový, protože jeho lepicí schopnost bude snížena.
- Před použitím lepicího tmelu si přečtěte upozornění na nádobce.

Poznámka

- Před použitím lepicího tmelu nádobku dobře potřepajte, abyse obsah promíchal.

- 4 Dobře upevněte nádobku s lepicím tmelem ke kompresoru.

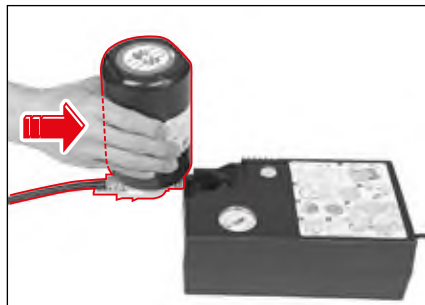

- 5 Odšroubujte krytku ventilu na prázdné pneumatice.

- 6 Pevně připojte vzduchovou hadici nádoby s těsnícím tmelem ke vzduchovému ventilu na prázdné pneumatice.



⚠ Upozornění

- Elektrický spínač sady nástrojů by měl být v poloze OFF.

- 7 Zasuňte napájecí kabel servisní sady do nabíjecího portu USB na přední straně centrální konzoly.



! Varování

- Nepřipojujte napájecí kabel servisní sady (12 V/20 A, 240 W) do zásuvky (12 V/10 A, 120 W) vozidla. Může tak dojít k přetížení elektrického systému zásuvky, což může způsobit požár nebo poškození elektrického příslušenství.

- 8 Nastartujte motor.

! Varování

- Opravujte pneumatiku pouze na dobře větraném místě. Pokud tak neučiníte, můžete se zadusit výfukovým plynem po nastartování motoru.

- 9 Kompresor aktivujte stisknutím spínače v servisní sadě.



! Upozornění

- Aby se kompresor nepřehřál, zapínejte jej na max. 10 minut. Pokud tak neuděláte, kompresor se přehřeje dojde k poruše.

- 10 Počkejte, dokud tlak nedosáhne předepsanou hodnotu (34 psi, (2,3 baru)), přičemž kontrolujte ručičku tlaku na sadě nástrojů.

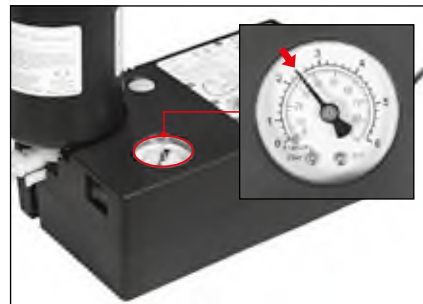

Pokud je pneumatika přehuštěna, stiskněte tlačítko na vypuštění vzduchu a upravte tlak v pneumatice.



- 11 Když se dosáhne standardní hodnota, vypněte sadu nástrojů.



Upozornění

- Pokud tlak v pneumatice nevystoupá nad 26 psi (1,8 baru) ani poté, když je kompresor zapnut 10 minut, pneumatiku nelze opravit sadou nástrojů. Zavolejte asistenční silniční službu nebo odtahovou službu.

- 12 Vytáhněte vzduchovou hadici z pneumatiky.
- 13 Zatáhněte uzávěr ventilu na pneumatice.
- 14 Vypněte motor.
- 15 Vytáhněte nádobku s lepicím tmelem a vzduchovou hadici ze servisní sady a uložte servisní sadu zpátky na její místo (pod kryt v zavazadlovém prostoru).
- 16 Okamžitě jedte s vozidlem asi 10 km, aby se lepicí tmel rovnoměrně rozmístil po vnitřním povrchu pneumatiky.
- 17 Zastavte vozidlo na bezpečném místě a změřte tlak v pneumatice pomocí servisní sady.



Varování

- Sadu nástrojů použijte pouze v případě, pokud je v dezénu pneumatiky pouze malá díra (cca 6 mm nebo méně).
- Pokud je defekt na okraji nebo na bočné stěně pneumatiky, nebo pokud je díra příliš velká, nepoužívejte servisní sadu nástrojů. Dejte si vozidlo odtáhnout nebo proveďte servis v autorizovaném servisu SsangYong.
- Když je pneumatika opravena použitím sady nástrojů, jedte s vozidlem rychlostí méně jako 80 km/h.
- Sadu nástrojů použijte pouze na dočasnou opravu. Maximální vzdálenost, kterou lze projet s pneumatikou opravenou lepicím tmelem je cca 200 km.
- Pokud vozidlo vibruje, nebo pokud je řízení nestabilní a během jízdy je slyšet hluk, vozidlo okamžitě zastavte. V takovém případě si nechte provést servis v autorizovaném servisu SsangYong.



Upozornění

- Opatrně vyberte nádobku s lepicím tmelem, aby se lepicí tmel nedostal do kontaktu s vašimi očima. Pokud se lepicí tmel dostane do kontaktu s vaší pokožkou, vymyjte jej mýdlovou vodou.
- Po použití se nádobka s lepicím tmelem nemůže opětovně použít. Kupte si nový lepicí tmel a starý vyměňte.
- Použitou nádobu s opravným tmelem nikde nezahazujte. Vraťte ji do autorizovaného servisu SsangYong.
- Nepoužívejte neschválený lepicí tmel, který není originál tmel SsangYong. Může to poškodit senzor TPMS.
- Co nejdříve vyměňte pneumatiku opravenou lepicím tmelem za novou v autorizovaném servisu SsangYong a nechte si zkontrolovat TPMS.
 Viz „Systém monitorování tlaku v pneumatikách (TPMS)“ (str. 2-26)

Kontrola tlaku v pneumatice po opravě defektu pneumatiky

Po ujetí přibližně 10 km je třeba zkontrolovat tlak v pneumatice opravené servisní sadou následovně:

- 1 Vyměte servisní sadu z úložného prostoru v levé zadní části zavazadlového prostoru.
- 2 Ze servisní sady vytáhněte vzduchovou hadici.
- 3 Odskrutkujte ventil na pneumatice.
- 4 Pevně připojte vzduchovou hadici k ventilu na pneumatice.
- 5 Zkontrolujte tlak v pneumatice na tlakoměru sady nástrojů.

Pokud je tlak v pneumatice vyšší nebo nižší jako standardní hodnota (34 psi, (2,3 baru)), upravte jej na standardní hodnotu pomocí vzduchového ventilu na pneumatice.



Varování

- Pokud se tlak v pneumatice neudrží na standardní hodnotě (34 psi, (2,3 baru)), vozidlo okamžitě zastavte a požádejte prodejce SsangYong nebo autorizovaný servis SsangYong o pomoc.

Nafouknutí pneumatiky

Pokud je tlak v pneumatice nedostatečný, pneumatiku můžete nafouknout na standardní hodnotu následujícím způsobem použitím servisní sady:

- 1 Vyměte servisní sadu z úložného prostoru v levé zadní části zavazadlového prostoru.
- 2 Vybte ze sady nástrojů vzduchovou hadici a elektrický kabel.



- 3 Připojte vzduchovou hadici ke kompresoru v servisní sadě.

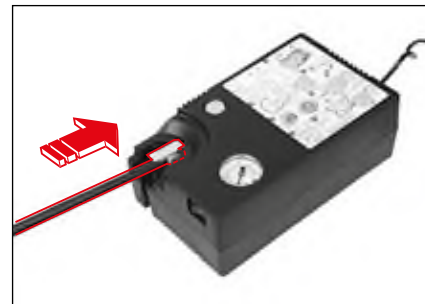

- 4 Odšroubujte krytku ventilu na pneumatice, kterou chcete nafouknout.
- 5 Pevně připojte vzduchovou hadici k ventilu na pneumatice.



⚠ Upozornění

- Elektrický spínač sady nástrojů by měl být v poloze OFF.

- 6 Zasuňte napájecí kabel servisní sady do nabíjecího portu USB na přední straně centrální konzoly.



⚠ Varování

- Nepřipojujte napájecí kabel servisní sady (12 V/20 A, 240 W) do zásuvky (12 V/10 A, 120 W) vozidla. Může tak dojít k přetížení elektrického systému zásuvky, což může způsobit požár nebo poškození elektrického příslušenství.

- 7 Nastartujte motor.

⚠ Varování

- Opravujte pneumatiku pouze na dobře větraném místě. Pokud tak neučiníte, můžete se zadusit výfukovým plynem po nastartování motoru.

- 8 Kompresor aktivujte stisknutím spínače servisní sady (1).
- 9 Počkejte, dokud tlak nedosáhne předepsanou hodnotu (34 psi, (2,3 baru)), přičemž zároveň kontrolujte tlakoměr (2) v sadě nástrojů.

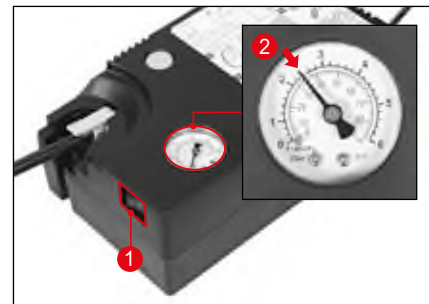

Pokud je pneumatika přehuštěna, stiskněte tlačítko na vypuštění vzduchu a upravte tlak v pneumatice.



- 10 Po dosažení standardní hodnoty tlaku stiskněte spínač (1) v sadě nástrojů a vypněte jej.

Upozornění

- Abyse kompresor nepřehřál, zapínejte jej na max. 10 minut. Pokud tak neuděláte, kompresor se přehřeje a bude vadný.

- 11 Vypněte motor.
- 12 Vyberte vzduchovou hadici z pneumatiky.
- 13 Zaskrutkujte kryt vzduchového ventilu na pneumatice.
- 14 Dejte sadu nástrojů na původní místo (úložní prostor v zavazadlovém prostoru).

Součásti sady na opravu pneumatiky (typ A)

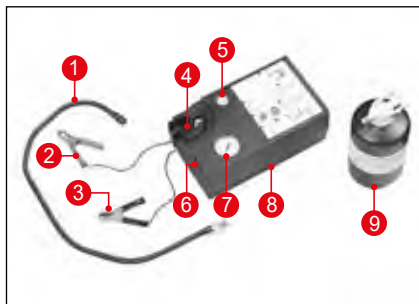

- 1 Vzduchová hadice
- 2 Kladný kabel (+)
- 3 Záporný kabel (-)
- 4 Instalace těsnicí hmoty
- 5 Tlačítko odvodu vzduchu
- 6 Kompresor
- 7 Lepicí tmel
- 8 Elektrický spínač
- 9 Tlakoměr

Oprava prázdné pneumatiky

Když je pneumatika prázdná, lze ji opravit následujícím způsobem s použitím sady nástrojů.

- 1 Vyměňte servisní sadu z úložného prostoru v levé zadní části zavazadlového prostoru.



- 2 Odlepte nálepku s omezením rychlosti ze spodní plochy nádoby s lepicím tmelem a připevněte ji na volant.



⚠ Upozornění

- Nálepka s omezením rychlosti upozorňuje řidiče, že pneumatika byla opravena s použitím servisní sady a že musí jet omezenou rychlostí. Nikdy nejezděte s vozidlem rychlostí vyšší než 80 km/h.

- 3 Připojte vzduchovou hadici (1) servisní sady k přípojovací části nádoby na lepicí tmel (2).

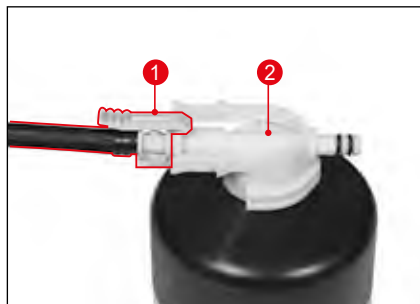

⚠ Upozornění

- Zkontrolujte datum expirace lepicího tmele. Datum expirace je uvedeno na horní straně nádoby s lepicím tmelem. Expirovaný lepicí tmel třeba vyměnit za nový, protože jeho lepicí schopnost bude snížena.
- Před použitím lepicího tmele si přečtěte upozornění na nádobce.

Poznámka

- Před použitím lepicího tmele nádobku dobře potřepajte, abyse obsah promíchal.

- 4 Dobře upevněte nádobku s lepicím tmelem ke kompresoru.

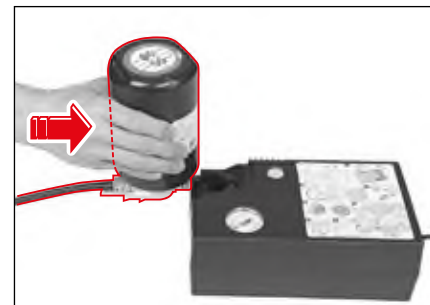

- 5 Odšroubujte krytku ventilu na prázdné pneumatice.
- 6 Pevně připojte vzduchovou hadici nádoby s těsnícím tmelem ke vzduchovému ventilu na prázdné pneumatice.



⚠ Upozornění

- Elektrický spínač sady nástrojů by měl být v poloze OFF.

- 7 Zapojte + (červený) kabel (1) sady nástrojů do baterie vozidla a potom zapojte - (černý) kabel (2).

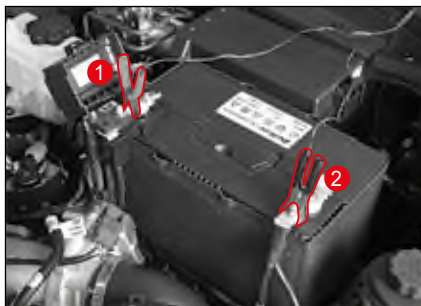

⚠ Varování

- Při připojování kabelů dbejte zvýšené opatrnosti. Může dojít k jiskření.

⚠ Upozornění

- Zapojení kladné (+) a záporné (-) svorky baterie v opačném pořadí může poškodit baterii i sadu nástrojů na opravu pneumatiky. Ubezpečte se, že jste kabely zapojili ve správném pořadí.
- Při odpojování kabelů začněte vždy s odpojením záporného (-) terminálu (černého kabelu).

- 8 Nastartujte motor.

⚠ Varování

- Opravujte pneumatiku pouze na dobře větraném místě. Pokud tak ne učiníte, můžete se zadusit výfukovým plynem po nastartování motoru.

- 9 Kompresor aktivujte stisknutím spínače v servisní sadě.



⚠ Upozornění

- Aby se kompresor nepřehřál, zapínejte jej na max. 10 minut. Pokud tak neuděláte, kompresor se přehřeje a dojde k poruše.

- 10 Počkejte, dokud tlak nedosáhne předepsanou hodnotu (34 psi, (2,3 baru)), přičemž kontrolujte ručičku tlaku na sadě nástrojů.

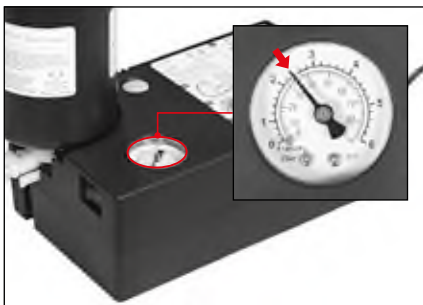

Varování

- Pokud specifikovaný tlak pneumatiky nelze dosáhnout do 8 minut (hoci současný tlak v pneumatice je nejméně 26 psi (1,8 baru)), opětovně nafoukněte pneumatiku tak, jako je to uvedeno dále:

1. Sadu nástrojů dále nepoužívejte a odstraňte lepící tmel z kompresoru.
2. Dejte sadu nástrojů zpátky na své místo (pod kryt v zavazadlovém prostoru).
3. Jed'te s vozidlem nízkou rychlostí asi 10 m, aby se lepící tmel v pneumatice rovnoměrně rozložil.
4. Připevněte vzduchovou hadici z kompresoru na prázdnou pneumatiku.
5. Připojte elektrický kabel na spodní straně kompresoru do baterie vozidla.
6. Nastartujte motor, aby se kompresor zapnul.
7. Nechte kompresor běžet, dokud tlak v pneumatice nedosáhne specifickou hodnotu (34 psi, (2,3 baru)).

Pokud je pneumatika přehuštěna, stiskněte tlačítko na vypuštění vzduchu a upravte tlak v pneumatice.



- 11 Když se dosáhne standardní hodnota, vypněte sadu nástrojů.

Upozornění

- Pokud tlak v pneumatice nevystoupá nad 26 psi (1,8 baru) ani poté, když je kompresor zapnut 10 minut, pneumatiku nelze opravit sadou nástrojů. Zavolejte asistenční silniční službu nebo odtahovou službu.

- 12 Vytáhněte vzduchovou hadici z pneumatiky.
- 13 Zatáhněte uzávěr ventilu na pneumatice.
- 14 Vypněte motor.
- 15 Vytáhněte nádobku s lepícím tmelem a vzduchovou hadici ze servisní sady a uložte servisní sadu zpátky na její místo (pod kryt v zavazadlovém prostoru).

16 Okamžitě jed'te s vozidlem asi 10 km, aby se lepicí tmel rovnoměrně rozmístil po vnitřním povrchu pneumatiky.

17 Zastavte vozidlo na bezpečném místě a změřte tlak v pneumatice pomocí servisní sady.



Varování

- Sadu nástrojů použijte pouze v případě, pokud je v dezénu pneumatiky pouze malá díra (cca 6 mm nebo méně).
- Pokud je defekt na okraji nebo na bočné stěně pneumatiky, nebo pokud je díra příliš velká, nepoužívejte servisní sadu nástrojů. Dejte si vozidlo odtáhnout nebo provést servis v autorizovaném servisu SsangYong.
- Když je pneumatika opravena použitím sady nástrojů, jed'te s vozidlem rychlostí méně jako 80 km/h.
- Sadu nástrojů použijte pouze na dočasnou opravu. Maximální vzdálenost, kterou lze projet s pneumatikou opravenou lepicím tmelem je cca 200 km.
- Pokud vozidlo vibruje, nebo pokud je řízení nestabilní a během jízdy je slyšet hluk, vozidlo okamžitě zastavte. V takovém případě si nechte provést servis v autorizovaném servisu SsangYong.



Upozornění

- **Opatrně vyberte nádobku s lepicím tmelem, abyse lepicí tmel nedostal do kontaktu s vašimi očima. Pokud se lepicí tmel dostane do kontaktu s vaší pokožkou, vymyjte jej mýdlovou vodou.**
 - **Po použití se nádobka s lepicím tmelem nemůže opětovně použít. Kupte si nový lepicí tmel a starý vyměňte.**
 - **Použitou nádobu s opravným tmelem nikde nezhazujte. Vraťte ji do autorizovaného servisu SsangYong.**
 - **Nepoužívejte neschválený lepicí tmel, který není originál tmel SsangYong. Může to poškodit senzor TPMS.**
 - **Co nejdříve vyměňte pneumatiku opravenou lepicím tmelem za novou v autorizovaném servisu SsangYong a nechte si zkontrolovat TPMS.**
- ☞ Viz „Systém monitorování tlaku v pneumatikách (TPMS)“ (str. 2-26)

Kontrola tlaku v pneumatice po opravě defektu pneumatiky

Po ujetí přibližně 10 km je třeba zkontrolovat tlak v pneumatice opravené servisní sadou následovně:

- 1 Vyjměte servisní sadu z úložného prostoru v levé zadní části zavazadlového prostoru.
- 2 Ze servisní sady vytáhněte vzduchovou hadici.
- 3 Odskrutkujte ventil na pneumatice.
- 4 Pevně připojte vzduchovou hadici k ventilu na pneumatice.
- 5 Zkontrolujte tlak v pneumatice na tlakoměru sady nástrojů.

Pokud je tlak v pneumatice vyšší nebo nižší jako standardní hodnota (34 psi, (2,3 baru)), upravte jej na standardní hodnotu pomocí vzduchového ventilu na pneumatice.



Varování

- **Pokud se tlak v pneumatice neudrží na standardní hodnotě (34 psi, (2,3 baru)), vozidlo okamžitě zastavte a požádejte prodejce SsangYong nebo autorizovaný servis SsangYong o pomoc.**

Nafouknutí pneumatiky

Pokud je tlak v pneumatice nedostatečný, pneumatiku můžete nafouknout na standardní hodnotu následujícím způsobem použitím servisní sady:

- 1 Vyjměte servisní sadu z úložného prostoru v levé zadní části zavazadlového prostoru.
- 2 Vyjměte vzduchovou hadici a červený (+) / černý (-) kabel ze spodní části krabice servisní sady.

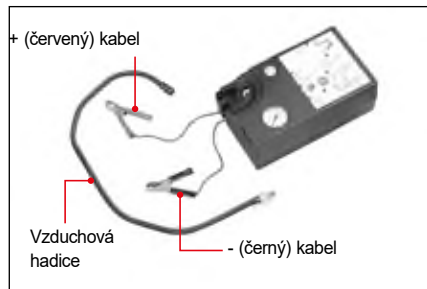

- 3 Připojte vzduchovou hadici ke kompresoru v servisní sadě.

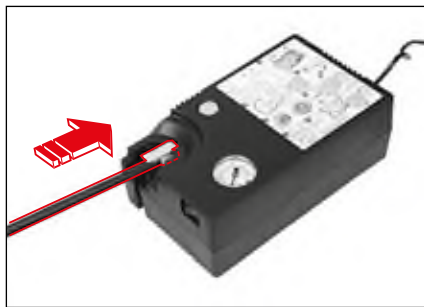

- 4 Odšroubujte krytku ventilu na pneumatice, kterou chcete nafouknout.
- 5 Pevně připojte vzduchovou hadici k ventilu na pneumatice.



⚠ Upozornění

- Elektrický spínač sady nástrojů by měl být v poloze OFF.

- 6 Zapojte + (červený) kabel (1) sady nástrojů do baterie vozidla a potom zapojte - (černý) kabel (2).



⚠ Varování

- Při připojování kabelů dbejte zvýšené opatrnosti. Může dojít k jiskření.

⚠ Upozornění

- Zapojení kladné (+) a záporné (-) svorky baterie v opačném pořadí může poškodit baterii i sadu nástrojů na opravu pneumatiky. Ubezpečte se, že jste kabely zapojili ve správném pořadí.
- Při odpojování kabelů začněte vždy s odpojením záporného (-) terminálu (černého kabelu).

7 Nastartujte motor.

! Varování

- Opravujte pneumatiku pouze na dobře větraném místě. Pokud tak neučiníte, můžete se zadusit výfukovým plynem po nastartování motoru.

8 Kompresor aktivujte stisknutím spínače servisní sady (1).

9 Počkejte, dokud tlak nedosáhne předepsanou hodnotu (34 psi, (2,3 baru)), přičemž zároveň kontrolujte tlakoměr (2) v sadě nástrojů.

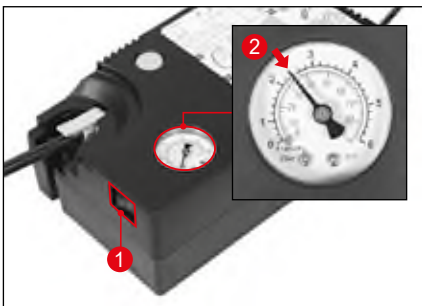

Pokud je pneumatika přehuštěna, stiskněte tlačítko na vypuštění vzduchu a upravte tlak v pneumatice.



10 Po dosažení standardní hodnoty tlaku stiskněte spínač (1) v sadě nástrojů a vypněte jej.

! Upozornění

- Abyse kompresor nepřehřál, zapínejte jej na max. 10 minut. Pokud tak neuděláte, kompresor se přehřeje a bude vadný.

11 Vypněte motor.

12 Vyberte vzduchovou hadici z pneumatiky.

13 Zaskrutkujte kryt vzduchového ventilu na pneumatice.

14 Dejte sadu nástrojů na původní místo (úložní prostor v zavazadlovém prostoru).

Vybrání dojezdového (náhradního) kola



- 1 Vložte spájecí tyč do otvoru, který je umístěný v středě horní části nárazníku, když otevřete výklopné zadní dveře a potom k ní připojte klíč na matice kola.
- 2 Otočte klíčem na matici proti směru hodinových ručiček, aby jste spustili dojezdové (náhradní) kolo.
- 3 Když je dojezdové (náhradní) kolo na zemi, vypáčením vyberte pneumatiku z podložky.

! Upozornění

- Když ukládáte dojezdovou (náhradní) pneumatiku do nosiče, ujistěte se, že pneumatika je v nosiči bezpečně upevněna.
- Když zvedáte vozidlo na zvedáku, nevyvíjejte na vozidlo žádný tlak. Mohlo by vás to zranit.

⚠ Varování

- Dojezdová (náhradní) pneumatika je určena pouze pro nouzové situace. Nikdy ji nepoužívejte na běžnou jízdu. Po výměně kola za dojezdovou (náhradní) pneumatiku jeďte s vaším vozidlem k prodejci SsangYong nebo do autorizovaného servisu SsangYong, případně do specializovaného servisu (pneuservis), kde vám pneumatiku vymění za novou.

Výměna náhradní (dojezdové pneumatiky)



- 1 Dejte pod přední a zadní kolo klín diagonálně oproti kolu, které opravujete.

⚠ Varování

- Při výměně prázdné pneumatiky musí být vždy zatažena parkovací (ruční) brzda.

- 2 Uvolněte skrutky na kole otočením klíče na matice dvakrát nebo třikrát proti směru hodinových ručiček.

⚠ Upozornění

- Když dáváte kryt na kolo, přesvědčte se, zda pevně zapadl do své polohy.

⚠ Varování

- Matice z kola zatím neodstraňujte. Když je odstraníte, kolo by mohlo vyklouznout. V takovém případě by vozidlo upadlo na vás a mohlo by vás vážně zranit.
- Odmontujte skrutky na kole dvěma nebo třema otočeními.
- Při výměně prázdné pneumatiky by měla být parkovací (ruční) brzda vždy zatažena.
- Zajistěte klínem přední a zadní kola na opačné straně, než je vyměňované kolo.

Při výměně přední pneumatiky



- 3 Dejte zvedák přesně pod body pro zvedák, aby se vrch zvedáku dotýkal vozidla v daném bodě.



Varování

- Pokud je to možné, zvedák by se měl umístit na pevnou zemi.
- Doporučuje se kola vozidla upevnit klíny, přičemž při zvedání by neměla být ve vozidle žádná osoba.
- Když je vozidlo na zvedáku, žádná osoba nesmí mít žádnou část svého těla pod vozidlem.
- Limit pracovní zátěže zvedáku je 1300 kg.

Při výměně zadní pneumatiky

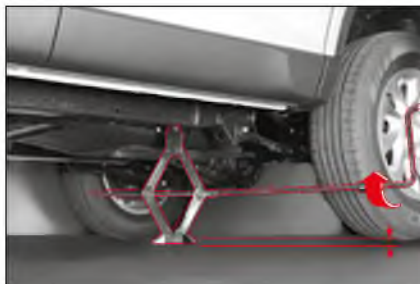
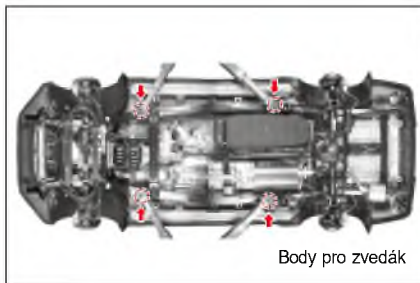

- 5 Když je vozidlo stabilizováno, odskrutkujte matice kola rukama. Odstraňte všechny matice kola.



Varování

- Nepokoušejte se zvednout vozidlo, dokud zvedák není v příslušné poloze a není pevně umístěn pod vozidlem i na zemi. Jinak to může způsobit zranění osoby nebo poškodit vozidlo.



Zatáhněte matice na kole ve 2-3 krocích v pořadí, jako to vidíte na obrázku.

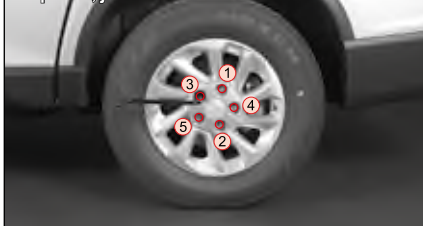

- 7 Poté namontuje dojezdové (náhradní) kolo a mírně zatáhněte matice na kole, až dokavaď dojezdové (náhradní) kolo nesedí pevně.

Varování

- Upevněním dojezdového (náhradního) kola, až dokavaď nesedí pevně, předejete vypadnutí dojezdového (náhradního) kola z náboje kola, když se pneumatika dotkne země.

- 8 Znižujte polohu vozidla otáčením rukojetě zvedáku proti směru hodinových ručiček, dokad' se pneumatika nedotkne země. Odstraňte zvedák.

Varování

- Když je vaše vozidlo na zvedáku, nevyvíjejte příliš velkou sílu na upevnění matic. Jinak může vozidlo vyklouznout ze zvedáku a vy se můžete zranit.

- 9 Zatáhněte matice na kole ve 2-3 krocích v pořadí, jako to vidíte na obrázku.

- 10 Po instalaci dojezdového (náhradního) kola uložte poškozené kolo do zavazadlového prostoru. Uložte zvedák a jiné nástroje na opravu na příslušné místo.



Pokud jsou matice na kole upevněny příliš silně, mohou se poškodit. Neutahujte matice na kole stláčením klíče na matice nohou nebo jiným pomocným nástrojem.

Upozornění

- Po výměně pneumatiky a po naježdění asi 1000 km matice opět utáhněte.
- Moment utažení matice na kole: 120 ~ 140 Nm.

Varování

- S dojezdovou (náhradní) pneumatikou jezděte rychlostí max. 60 km/h.
- Dojezdová (náhradní) pneumatika se používá pouze v nouzové situaci. Nikdy ji nepoužívejte na běžnou jízdu. Po namontování dojezdové (náhradní) pneumatiky jeďte s vaším vozidlem do autorizovaného servisu SsangYong, případně do specializovaného servisu (pneuservis), kde ji vymění za novou pneumatiku.
- Nesprávně zatažené matice kola mohou způsobit uvolnění a dokonce vypadnutí kola, nebo chybu v systému řízení a brždění.
- Tohle může vést k nehodě. Ujistěte se, že jste matici zatáhli podle návodu. Pokud v důsledku uvolnění matic kolo vypadne, můžete mít fatální nehodu.
- Použití různých pneumatik může způsobit strátu kontroly nad vozidlem během jízdy. Proto používejte na všech kolech pouze pneumatiky stejného typu a velikosti od jednoho výrobce.

Upozornění při výměně pneumatiky



Upozornění

► Před výměnou pneumatiky

- Zapněte výstražní světla varování a zjedťe ze silnice na bezpečné místo mimo provoz. Zaparkujte na rovné pevné zemi.
- Namontujte zvedák do specifikované polohy. Když je vozidlo na zvedáku, nikdy si nelehejte pod vozidlo. Dokavaď je vozidlo na zvedáku, nikdy nespustíte ani nenechte nastartován motor, ani vozidlo neposouvejte.
- Všichni cestující musí z vozidla vystoupit a zůstat na bezpečném místě mimo silnici/provoz s oblečenými reflexními vestami (pro děti používejte dětské reflexní vesty).

► Během výměny pneumatiky

- Nezatahujte každou matici úplně do konce. Matice na kole zatáhněte v diagonálním pořadí ve 2-3 krocích.
- Nikdy nedávejte na skrutky ani matice kola olej nebo mazivo, mohli by zatáhnout příliš silně.

► Po výměně pneumatiky

- Po výměně pneumatiky zkontrolujte, opravte a opětovně utáhněte vyměněnou pneumatiku u prodejce SsangYong nebo v nejbližším autorizovaném servisu SsangYong, případně v specializovaném servisu (pneuservis).
- Bezpečně uložte kolo do nosiče. Zkontrolujte, zda je dojezdové (náhradní) kolo bezpečně upevněno v nosiči a zda není uvolněno. Jinak to může způsobit nečekaný zvuk, nebo při jízdě vozidla může vypadnout z nosiče na cestu. Může pak způsobit nehodu nebo zasáhnout chodce.
- V takovémto případě může vypadnutí pneumatika představovat velké nebezpečí pro jiná vozidla nebo lidi. Před jízdou zkontrolujte upevnění a tlak v pneumatikách.
- Dojezdová (náhradní) pneumatika je určena pouze jako nouzová pneumatika. Když máte na vozidle namontovanou náhradní (dojezdovou) pneumatiku, jeďte rychlostí nejvíce 60 km/h.



Upozornění

- Prázdnou pneumatiku opravte nebo vyměňte. Náhradní (dojezdovou) pneumatiku mějte řádně umístěnou na svém místě.
- Před jízdou zkontrolujte pevnost a tlak v pneumatikách.
- Pokud je vozidlo vybaveno funkcí TPMS, kontrolka TPMS se rozsvítí a při instalaci dojezdové (náhradní) pneumatiky TPMS nefunguje.



Varování

- Po výměně pneumatiky a po ujetí asi 1000 km matice opět utáhněte.
- S náhradní (dojezdovou) pneumatikou jezděte rychlostí 60 km/h nebo méně (maximální rychlost 80 km/h; maximální vzdálenost 200 km).
- S náhradní (dojezdovou) pneumatikou jezděte v módu 2H (2WD). Když budete jezdít v módu 4H (4WD), poškodí to hnací systém.
- Na všech kolech používejte pneumatiky stejné velikosti a typu od stejného výrobce, co zabezpečí udržení charakteristických vlastností vozidla.

Když potřebujete vaše vozidlo odtáhnout

Tažení nepojízdného vozidla

- Odtah vozidla na odtahovém vozidle/plošině

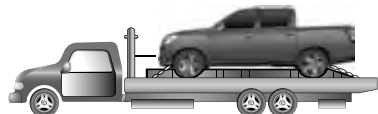

- Tažení s předními koly na plošině



Převavní podvozky

- Tažení se zadními koly na plošině



Převavní podvozky

Tažení odtahovým vozidlem

Nejlepší způsob tažení je ten, že se celé vozidlo naloží na plošinu, aby byla všechna kola nad zemí. Pokud to není možné, dejte přední nebo zadní kola na plošinu a táhnete vozidlo s použitím přepravních podvozků, takže všechny kola jsou nad zemí.

Pro vozidlo 4WD

Vaše vozidlo musí být taženo na přepravních podvozcích a na vozejcích nebo na odtahovacím vozidle/plošině, přičemž všechna kola musí být nad zemí.

Varování

- Vozidlo vybaveno systémem 4WD se nesmí nikdy táhnout s koly na zemi. Může to vážně poškodit přenosový systém nebo systém 4WD.
- Pokud musíte vaše vozidlo odtáhnout proto, že kola jsou zabořena v blátě nebo v písku, můžete použít tažné háky ve vašem vozidle. Pokud je však zátěž na háky příliš velká, tažný hák, lano nebo řetěz by se mohly přetrhnout, což by mělo za následek vážná zranění a poškození vozidla.
- Aby jste zabránili poškození vozidla, je nutné použít řádný postup zvedání a tažení. Když budete potřebovat odtahovou službu, zavolejte prodejce SsangYong nebo autorizovaný servis SsangYong.

Pro vozidla 2WD

Při tažení není povoleno použít odtahové vozidlo nebo bránit kolům, aby se točili s neuvolněnou parkovací (ruční) brzdou, jako to vidíte na obrázku.

Netáhněte vozidlo s předními koly na zemi.



Upozornění



- Netáhněte vozidlo zařízením řetězového typu, protože to může poškodit nárazník a spodní části.
- Pokud je vozidlo taženo s náhonovými koly na zemi, přenos se může poškodit.
- Dávejte pozor, aby se během tažení nepoškodil nárazník a spodní části.

Pokud odtahové vozidlo není k dispozici (v případě nouze)

Potřebujete-li vaše vozidlo odtáhnout a odtahové vozidlo není k dispozici, můžete vaše vozidlo odtáhnout pomocí tahacího háku, který je instalován na taženém vozidle, ale vozidlo lze táhnout i propojením dvou vozidel tažným lanem (které se prodává samostatně).

Instalace tažného háku

- 1 Vyberte tahací háky ze sady nástrojů, které jsou v úložném prostoru na zadní levé straně zavazadlového prostoru.
- 2 Stiskněte spodní stranu (1) krytu otvoru, který se nachází na předním nárazníku taženého vozidla a na zadním nárazníku odtahového vozidla a odstraňte kryt.
- 3 Vložte tahací hák do každého otvoru a pevně jej utáhněte.

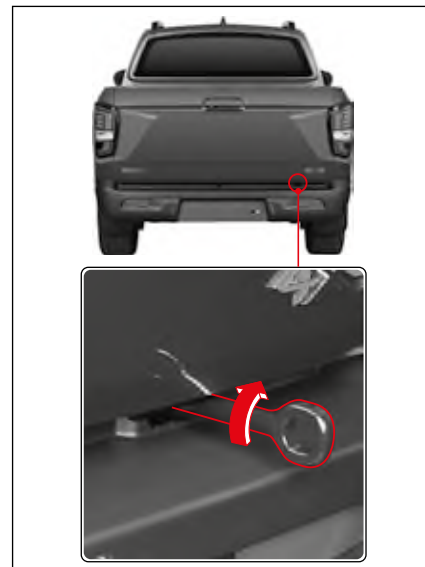
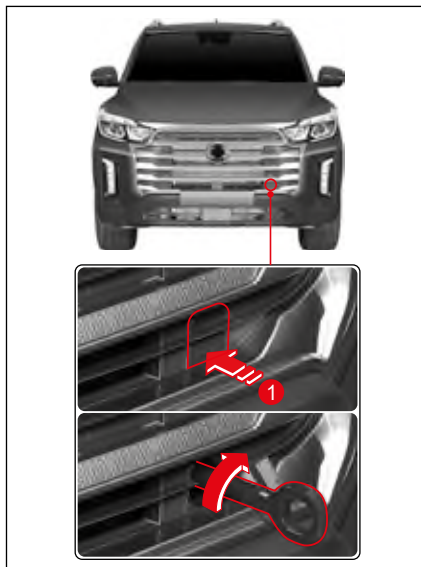

Použití tažného lana

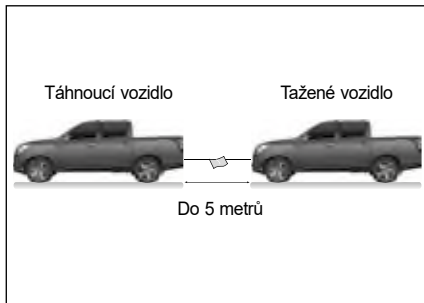

- 1 Bezpečně upevněte tažné lano na tahací hák taženého vozidla a táhnoucího vozidla.
- 2 Aby bylo lano dostatečně viditelné, přivažte do jeho středu červenou látku.
- 3 Uvolněte parkovací (ruční) brzdou taženého vozidla a dejte řadicí páku do polohy N (neutrál).
- 4 Když je motor taženého vozidla vypnutý, stiskněte spínač START/STOP do polohy ON.
- 5 Zapněte výstražná světla varování taženého vozidla i taženého vozidla.

- 6 Nastartujte motor taženého vozidla i taženého vozidla.

Délka tažného lana by měla být méně jako 5 m a celková délka taženého vozidla i taženého vozidla by neměla přesáhnout 25 m.

Vozidlo táhněte rychlostí 5 km/h nebo méně.

Varování

- Používejte tahací hák pouze pro dočasné odtahování vozidla na krátkou vzdálenost nebo v nouzové situaci. Netáhněte vozidlo dlouho.
- Chcete-li táhnout vozidlo s použitím tahacího háku, ujistěte se, aby síla směřovala předním, zadním a horizontálním směrem. Neodstartujte prudce ani neopatrně, protože to může na tahací hák vyvinout nepřiměřenou sílu. Tohle může poškodit tažné lano nebo řetěz, což způsobí poškození vozidla nebo vážné zranění.

Upozornění

- Vyhněte se nepraktickému tažení a netáhněte vozidlo, které je těžší jako tažené vozidlo.
- Pokud je na silnici tažení velká část cesty na strmém kopci směrem dolů nebo moc svahů, netáhněte vozidlo s použitím tahacího háku.
- Když není nastartován motor, je brzdná síla mnohem menší. Proto při tažení vozidla pomocí tažného háku sešlapujte brzdový pedál silněji.
- Při tažení vozidla mějte zapnutý ukazatele změny směru (směrovky) nebo výstražná světla společně s označením tažení vozidla.

Tažení přívěsu

Vaše vozidlo je navrženo v první řadě jako vozidlo pro cestující, proto jakýkoliv přívěs ovlivní manipulaci s vozidlem, brzdění, trvanlivost a ekonomiku jízdy.

Vaše bezpečnost a spokojenost závisí od řádného použití správného zařízení. Měly by jste se vyhnout přetížení nebo jinému nevhodnému použití.

Maximální hmotnost naloženého přívěsu, který můžete táhnout vašim vozidlem, závisí na zamýšleném použití a na tom, jaké speciální zařízení na něj bylo instalováno. Přesvědčte se ještě před začátkem tažení, že k vašemu vozidlu je připojeno správné zařízení.

Váš prodejce SsangYong vám pomůže dodat a instalovat tažné zařízení, které bude vyhovovat vašim požadavkům.

Naložení přívěsu

Aby jste naložili váš přívěs správně, musíte vědět, jako máte změřit přípustnou hmotnost přívěsu a největší přípustnou hmotnost v bodě spojení. Přípustná hmotnost přívěsu je hmotnost přívěsu plus nákladu v něm.

Přípustnou hmotnost přívěsu můžete změřit tak, že dáte plně naložen přívěs na váhu pro vozidla.

Největší přípustná hmotnost v bodě spojení je síla dolů, která působí na kulovou spojku sřáhlem přívěsu při normální výšce tažení. Tuto hmotnost lze odměřit osobní vahou.

Hmotnost vašeho naloženého přívěsu (přípustná hmotnost přívěsu) by neměla nikdy překročit specifické hodnoty.

Povolené náklady přívěsu platí pro několik sklonů stoupání od 6,8% do 12,6% podle aplikované síly motoru.

Když je připojen přívěs, povolené zatížení zadní nápravy pro plně naloženo tažné vozidlo (včetně cestujících) se nesmí překročit.

Maximální limity nákladu

MUSO

kg, []: 2WD

Motor	Typ	Maximální zatížení přívěsu	Hmotnost spojení přívěsu			
			Maximálně povolena vertikální zátěž na spojovací zařízení	Maximální závěs přívěsu		
EU/ OBECNÉ (EU6b, EU6d)	D22DTR	s brzděným přívěsem	M/T	2800 [2800]	112 [112]	25
			A/T	3500 [2800]	140 [112]	
		s nebrzděným přívěsem	M/T	750 [750]	30 [30]	
			A/T			
OBECNÉ (EU4)	D22DTR	s brzděným přívěsem		2300 [2300]	92 [92]	25
			s nebrzděným přívěsem		750 [750]	
	G20DTR	s brzděným přívěsem	M/T	2300 [2300]	92 [92]	25
			A/T			
		s nebrzděným přívěsem	M/T	750 [750]	30 [30]	
			A/T			

MUSSO GRAND (5prvková náprava) : kg, []: 2WD

Motor		Typ		Maximální zatížení přívěsu	Hmotnost spojení přívěsu	
					Maximálně povolena vertikální zátěž na spojovací zařízení	Maximální závěs přívěsu
EU/ OBECNÉ (EU6b, EU6d)	D22DTR	s brzděným přívěsem	M/T	2600 [2600]	104 [104]	25
			A/T	3500 [2600]	140 [104]	
		s nebrzděným přívěsem	M/T	750 [750]	30 [30]	
			A/T			

MUSSO GRAND (pružinová náprava) : kg, []: 2WD

Motor		Typ		Maximální zatížení přívěsu	Hmotnost spojení přívěsu	
					Maximálně povolena vertikální zátěž na spojovací zařízení	Maximální závěs přívěsu
EU/ OBECNÉ (EU6b, EU6d)	D22DTR	s brzděným přívěsem	M/T	2600 [2600]	104 [104]	25
			A/T	3500 [3000]	140 [120]	
		s nebrzděným přívěsem	M/T	750 [750]	30 [30]	
			A/T			
OBECNÉ (EU4)	D22DTR	s brzděným přívěsem		2300 [2300]	92 [92]	25
		s nebrzděným přívěsem		750 [750]	30 [30]	
	G20DTR	s brzděným přívěsem		2000 [2000]	80 [80]	25
		s nebrzděným přívěsem		750 [750]	30 [30]	

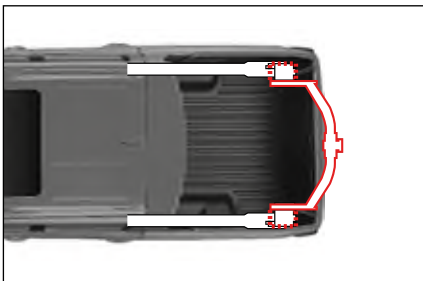

Když chcete táhnout přívěs

Důležité body:

- Musíte zvážit kontrolu kolísání. Kolísání můžete zkontrolovat u prodejce přívěsů.
- Když je celková vzdálenost jízdy vašeho nového vozidla méně jako 800 km (500 mil), netahejte přívěs. Během prvních 800 km (500 mil), kdy táhnete přívěs, nejezděte rychlostí více než 80 km/h (50 MPH) a nespustíte vaše vozidlo na plný plyn. Mohlo by to v důsledku většího zatížení poškodit motor a jiné části.
- S vozidlem jezděte vždy mírnou rychlostí (méně jako 80 km/h).
- Vždy musíte odvážit hmotnost přívěsu.
- Přípustná hmotnost kulové spojky přívěsu se mění podle hmotnosti nákladu na plošině.
- Počet osob ve vozidle je omezen na 5 lidí včetně řidiče.

Hmotnost přívěsu

Aby jste udrželi vaše vozidlo a přívěs bezpečně, musíte zvážit mnoho faktorů kromě maximálního limitu zatížení.

Bezpečnost vozidla a přívěsu závisí od toho, jako používáte váš přívěs. Rychlost vozidla, nadmorská výška, náklad, vnější teplota a frekvence používání přívěsu jsou velice důležité. Vaše vozidlo ovlivňuje také jakékoliv speciální zařízení ve vašem vozidle.

Hmotnost tažné tyče přívěsu

Zatížení tažné tyče přívěsu třeba také pozorně zvážit, protože ovlivňuje hrubou hmotnost vašeho vozidla (GVW). Tato hmotnost obsahuje hmotnost výstuže vozidla, zavazadla v přívěsu a cestujících ve vozidle. Kromě toho musíte k datům GVW připočítat náklad tažné tyče přívěsu, protože vaše vozidlo bude táhnout celou hmotnost.

Tažná tyč přívěsu by měla vážit maximálně 4% celkové hmotnosti naloženého přívěsu. Aby jste zkontrolovali, zda jsou hmotnosti správné, musíte po naložení odvážit přívěs a tažnou tyč separátně. Když hmotnosti nejsou správné, musíte z přívěsu vybrat některé předměty.



Upozornění

- **Nikdy nedávejte na přívěs větší hmotnost do zadní části jako do přední části. (Doporučení – přední část: 60%, zadní část: přibližně 40%)**
- **Nikdy nepřekračujte maximální limity nákladu v přívěsu nebo zařízení táhnoucí přívěs. Nesprávné zatížení může poškodit vaše vozidlo. Tohle může způsobit zranění. Před jízdou zkontrolujte hmotnost a náklad na komerční váze nebo na dálniční vázící stanicí.**
- **Nevhodně naložen přívěs může způsobit ztrátu kontroly nad vozidlem.**

Brzdy přívěsu

Pokud používáte brzdy přívěsu, měli by jste dodržovat všechny instrukce výrobce. Nikdy nemodifikujte brzdový systém vašeho vozidla.

Světla přívěsu

Ujistěte se, že váš přívěs je vybaven světlý, které splňují požadavky dané země a místní požadavky.

Před začátkem tažení vždy zkontrolujte, zda všechna světla přívěsu fungují.

Pneumatiky

Když táhnete přívěs, ujistěte se, zda jsou vaše pneumatiky dostatečně nahuštěny na příslušný tlak.

Bezpečnostní řetězy

Mezi vaše vozidlo a přívěs vždy dejte bezpečnostní řetězy. Bezpečnostní řetězy překřížte pod tažní tyčí přívěsu, aby tažní tyč neupadla na silnici, pokud se oddělí od kulové spojky. Při připájení bezpečnostních řetězů dodržujte postup doporučený výrobcem. Vždy nechte řetěz dostatečně uvolněn na to, aby umožnil úplné otočení. Bezpečnostní řetězy se nikdy nesmí dotýkat silnice.

Brzdová kapalina

Vyměňujte brzdovou kapalinu každých 15000 km (9000 mil) za následujících podmínek:

- Pokud často táhnete přívěs.
- Pokud jezdíte v kopcovitém nebo horském terénu.

Kapalina v automatické převodovce

Pokud vaše vozidlo často táhne přívěs, vyžaduje se častější údržba.

Tipy pro tažení

Pokud táhnete přívěs, vaše vozidlo třeba řídit jiným způsobem v porovnání s běžnou jízdou.

- Pro bezpečnost dodržujte následující opatření:
- Před tažením v provozu si přecvičte otáčení, zastavení a zpětný chod. Přívěs táhnete v dopravě pouze tehdy, pokud jste přesvědčen, že umíte ovládat vozidlo a přívěs bezpečně.
- Před jízdou se ujistěte, zda světla přívěsu fungují řádně.
- Nejezděte rychlostí vyšší než 80 km/h.
- Ujistěte se, že při zahýbání máte dostatek prostoru a vyhněte se prudkým manévřům.
- Nestartujte, nepřidávejte rychlost, ani nezastavujte prudce.
- Vyhněte se ostrému zahýbání nebo změně

jízdního pruhu.

- Při couvání by vás měl vždy někdo navigovat/ usměřňovat.
- Vždy dodržujte dostatečnou vzdálenost pro zastavení. Když táhnete přívěs, vzdálenost pro zastavení je delší.
- Nedržte brzdový pedál příliš dlouho, ani jej nezešlapujte příliš často, protože to způsobí přehřátí brzd, co bude mít za následek sníženou účinnost brzd.
- Při parkování vždy zablokujte kola klíny vozidla a přívěsu. Pevně zatáhněte parkovací (ruční) brzdu.
- Nedoporučuje se parkovat na strmém svahu. Skutečně by jste neměli zaparkovat vaše vozidlo s přívěsem na kopci. Pokud se cokoliv stane, např. pokud se přívěs nebo karavan odpojí, lidi mohou utrpět zranění a vozidlo a přívěs se mohou poškodit.
- Pokud někdo odstraňuje spod kol klíny a stojí hned za přívěsem, může utrpět zranění. Pokud vaše noha uklouzne z brzdového pedálu, nebo pokud vyklouzne kulová spojka, přívěs se může pohnout směrem dolů. Ujistěte se, že osoba, která odstraňuje klíny stojí bokem od vozidla.
- Dodržujte instrukce výrobce přívěsu.

Jízda na kopci

Před jízdou dolů kopcem a na dlouhém nebo prudkém svahu snižte rychlost a přeřaďte na nižší rychlostní stupeň. Pokud tak neuděláte, budete muset často používat brzdy, tyto se přehřejí a nebudou dobře pracovat.

Na dlouhém kopci směrem nahoru přeřaďte na nižší rychlostní stupeň a snižte rychlost, co minimalizuje možnost přehřátí motoru a převodovky.

Poznámka

- Při tažení přívěsu na strmém kopci (více jako 12%), věnujte mimořádnou pozornost teplotě chladicí kapaliny motoru, abyste motor nepřehřáli. Pokud stupnice dosáhne značku „H“, zastavte vozidlo na bezpečném místě a nechte motor nastartován na volnoběh, dokud nevychladne. Po dostatečném vychladnutí motoru můžete pokračovat dál.
- Aby se motor a převodovka nepřehřáli, musíte kontrolovat rychlost jízdy podle hmotnosti přívěsu a sklonu kopce.

Parkování na kopci

Skutečně byste neměli zaparkovat vaše vozidlo s přívěsem na kopci. Pokud se něco stane, jízdní souprava se může pohnout. Lidi mohou utrpět zranění a vozidlo a přívěs se mohou poškodit.

Pokud skutečně musíte zaparkovat vaši jízdní soupravu na kopci, dodržujte následující pravidla:

- 1 Použijte normální nožní brzdu, ale ještě nezařazujte polohu P (parkování) u automatické převodovky, nebo nezařaďte rychlost u manuální převodovky.
- 2 Požádejte někoho, aby dal pod kola přívěsu klíny.
- 3 Když jsou pod koly přívěsu klíny, uvolněte nožní brzdu, až dokud klíny neabsorbují zátěž.
- 4 Opětovně použijte normální nožní brzdu. Pak použijte parkovací (ruční) brzdu a poté zařaďte polohu P (parkování) u automatické převodovky, nebo zařaďte 1. (první) rychlostní stupeň nebo zpátečku u manuální převodovky.
- 5 Uvolněte normální nožní brzdu.

Když jste připraveni odjet po parkování na kopci

- 1 Použijte normální nožní brzdu a podržte pedál sešlápnutý a:
 - nastartujte motor,
 - zařaďte rychlost a
 - uvolněte parkovací (ruční) brzdu.
- 2 Uvolněte brzdový pedál.
- 3 Jedte pomalu, dokavad přívěs neodjede od klínů.
- 4 Zastavte a požádejte někoho, aby odstranil klíny.

Údržba při tažení přívěsu

Pokud táhnete přívěs, vaše vozidlo bude potřebovat častější údržbu. Údržbu si najdete v Harmonogramu údržby. Věci, které jsou mimořádně důležité v případě tažení přívěsu, jsou motorový olej, brzdové platničky a kotouče, kapalina v automatické převodovce. Každá z těchto položek je uvedena v tomto manuálu a index vám pomůže je rychle najít. Chcete-li táhnout přívěs, je dobré prostudovat si návod ještě před začátkem jízdy.

Pravidelně kontrolujte, zda jsou všechny skrutky a matice spojeny pevně utažené.

Když se vozidlo zastavilo v důsledku chyby

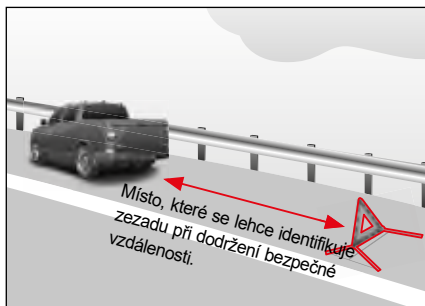

Pokud je ve vozidle chyba a vozidlo se během jízdy zastavilo, nepodléhejte panice a proveďte úkony v následujícím pořadí:

- 1 Zapněte výstražní varovné světlo ve vozidle.
- 2 Jedte s vozidlem k pravému okraji silnice nebo na bezpečné místo.
- 3 Dejte na silnici výstražní trojúhelník.
Poloha, kterou lehce identifikuje řidič přijíždějícího vozidla při dodržení bezpečné vzdálenosti (100 m přes den, 200 m v noci), je místo vhodné na umístění výstražního trojúhelníku.
V noci dejte na silnici i výstražné světlo.
- 4 Odveďte všechny cestující na bezpečné místo.
- 5 Zavolejte asistenční silniční službu nebo odtahovou službu.

V případě nehody

Pokud se během jízdy stala nehoda, nepodléhejte panice a proveďte úkony v následujícím pořadí:

- 1 Zapněte výstražní varovné světlo ve vozidle.
- 2 Jeďte s vozidlem k pravému okraji silnice nebo na bezpečné místo.
- 3 Dejte na silnici výstražní trojúhelník.
Poloha, kterou lehce identifikuje řidič příjíždějícího vozidla při dodržení bezpečné vzdálenosti (100 m přes den, 200 m v noci), je místo vhodné na umístění výstražního trojúhelníku.
V noci dejte na silnici i výstražné světlo.
- 4 Odvedte všechny cestující na bezpečné místo.
- 5 Pokud je někdo zraněn, poskytněte mu pomoc a zavolejte sanitku.
- 6 Kontaktujte nejbližší policejní stanici a po příjezdu policisty se řiďte jeho pokyny.
- 7 Jděte do nemocnice nebo k lékaři i v případě malé nehody.

Tipy, když se nehoda nebo chyba stane na dálnici

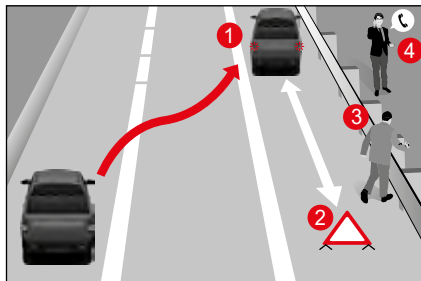

Když zastavíte vozidlo na dálnici v důsledku nehody nebo chyby ve vozidle, proveďte úkony v následujícím pořadí, abyste zabránili druhotné nehodě.

- 1 Rychle zapněte výstražní varovné světlo a jeďte s vozidlem k pravému okraji silnice (1).
- 2 Na silnici za vozidlem dejte výstražní trojúhelník (2). (V noci dejte na silnici i výstražní světlo.)
- 3 Řidiče a cestující by měli odejít na bezpečné místo s oblečenými reflexními vestami (pro děti použijte dětské reflexní vesty), jako např. za silniční zábradlí (svodidla) (3).
- 4 Zavolejte na tísňovou linku policie (158), hasičského záchranného sboru (150) nebo na Jednotné evropské číslo tísňového volání (112) a požádejte o pomoc (4).

V případě požáru

Pokud ve vozidle vznikl požár, nepodléhejte panice a proveďte úkony v následujícím pořadí:

- 1 Zapněte výstražní varovné světlo ve vozidle.
- 2 Okamžitě zastavte vozidlo na bezpečném místě a vypněte motor.
- 3 Na uhašení ohně použijte hasicí přístroj.
- 4 Pokud se vám nepodaří požár uhasit, ohlaste to na policejní stanici nebo hasičům.

V takovémto případě se nepřibližujte k vozidlu a dodržujte od něho bezpečnou vzdálenost.



Varování

- V případě nehody vozidla může vytékat palivo a způsobit požár. Okamžitě zastavte motor a odstraňte z vozidla hořlavé předměty.



Umístění hasicího přístroje do vozidla

Do vozidla umístěte hasicí přístroj, protože je nutný pro rychlé uhašení požáru.

Zakupte si v nejbližším obchodě s hasicími přístroji hasicí přístroj a mějte ho ve vozidle.

Poznámka

- Podrobné informace o tipech pro použití a správu hasicího přístroje naleznete na štítku přiloženém k hasicímu přístroji.

Jako používat hasicí přístroj*

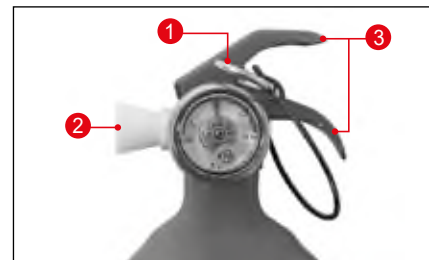

- 1 Z hasicího přístroje vyberte bezpečnostní pojistku (1) a stůjte zády k větru.
- 2 Nasměřujte dýzu hasicího přístroje (2) směrem k požáru.
- 3 Potáhněte madlo (3) a stříkejte hasicí prášek na oheň pohyby ze strany na stranu.

Kontrola a údržba hasícího přístroje

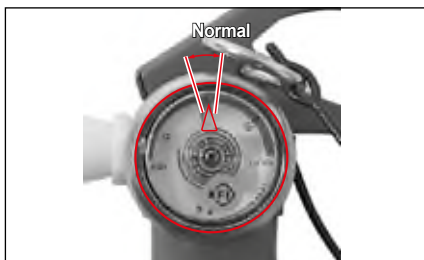

- Nejméně jednou za měsíc zkontrolujte, zda je ukazatel na měřiči tlaku hasícího přístroje v normálním rozsahu.
Zjistíte-li ztrátu tlaku nebo jiné abnormality, dejte hasící přístroj okamžitě do servisu.
- Životnost hasícího přístroje je cca. 5 let, pokud se udržuje v normálních podmínkách.
Po uplynutí 5 let by měli hasící přístroj zkontrolovat požárníci každé 2 roky.
- Po použití hasícího přístroje úplně odstraňte chemikálii (prášek ABC) z hasícího přístroje a doplňte hasící látku – prášek ABC.
Pokud se hasící přístroj delší dobu nekontroluje, jeho obsah může ztvrdnout a nebude se dát použít. Hasící přístroj pravidelně potřeptejte.

V případě silného sněžení

V případě silného sněžení nepodléhejte panice a proveďte následující úkony.

- Vždy poslouchejte rádio a použijte volací číslo poskytující informace o situaci na silnici.
- Na silnici se zatáčkami, na silnici do kopce nebo na mostě jezděte pomalu.
- Neparkujte ani nenechávejte vozidlo na kraji silnice, protože to může způsobit problémy při odhmování sněhu.
- Když musíte odejít od vozidla, nechte tam kontaktní údaje.
- Jezděte pomalu a dodržujte bezpečnou vzdálenost mezi vozidly.
- Nebrzděte a vozidlo zastavujte pomalu snižováním rychlosti motorovou brzdou.
- Často odstraňujte sníh z okolí vozidla, abyse výfuk (tlumič) nezablokoval.

6. Pravidelná kontrola a údržba

Obsahuje podrobné informace o pravidelné kontrole a způsobu údržby pro bezpečnou a pohodlnou jízdu s vozidlem.

Pravidelná údržba (EU) – D22DTR

* Používejte pouze schválené originální díly SsangYong.

Údržba a záznamy o ní jsou odpovědností majitele. Ved'te si evidenci, že se na vašem vozidle provedla řádná údržba v souladu s tabulkou plánované údržby a servisu.

* Země EU: Pouze země, které patří do Evropské unie. (Neplatí pro všechny země Evropy.)

Položka údržby	Servisní interval	Kilometry nebo doba v měsících podle toho, co nastane dříve								
		x1000 km	20	40	60	80	100	120	140	160
		Měsíce	12	24	36	48	60	72	84	96

System kontrol motoru

Hnací řemen	I	I	I	I	I	I	I	I	I
Motorový olej a filtr ¹ (1) (3)* (4)*	R	R	R	R	R	R	R	R	R
	V těžkých podmínkách zkrátte interval servisu.								
Hadice a spojení chladicího systému	I	I	I	I	I	I	I	I	I
Motorová chladicí směs (3)* (4)*	Vyměňte každých 200000 km nebo 5 let. Pokud je to zapotřebí, zkontrolujte směs a doplňte ji.								
* Palivový filtr (1)*	I	R*	I	R*	I	R*	I	R*	
	Vypouštění vody z palivového filtru: při každé výměně motorového oleje								
Trubky a spojení paliva	I	I	I	I	I	I	I	I	I
Vzduchový filtr (2)*	R	R	R	R	R	R	R	R	R
	V těžkých podmínkách zkrátte interval servisu.								
Hladina roztoku močoviny	Pravidelně kontrolujte / doplňte (při rozsvícení kontrolky nízkého obsahu roztoku močoviny a zobrazení výstražného hlášení ihned doplňte).								
Únik z přípojky potrubí močoviny / přípojky oleje	I	I	I	I	I	I	I	I	I

Symbols v tabulce:

- I - Kontrolujte tyto položky a s nimi související části. Pokud je to nutné, opravte, vyčistěte, doplňte, upravte nebo vyměňte je.
¹ Zkontrolujte hladinu motorového oleje a jeho případný únik každých 3000 km (2000 mil) nebo před dlouhou cestou.
- R - Nahraďte nebo vyměňte.
 (1)* Pokud vozidlo jezdí v těžkých podmínkách: Zkrátte interval servisu.
 - Časté zastavování a rozjezdy v dopravě, dlouhý volnoběh, jízda na krátkou vzdálenost méně než 6 km, jízda na vzdálenost méně než 16 km v případě, je-li venkovní teplota pod bodem mrazu

- Jízda v kopcovitém nebo horském terénu, na písčité nebo prашné silnici
 - Jízda s velkým nákladem jako např. tažení přívěsu
 - Taxi služba, hlídková služba nebo doručovací služba (dlouhý volnoběh a častá jízda nízkou rychlostí)
- (2)* Pokud vozidlo jezdí v těžkých podmínkách, jízda na písčité nebo prашné silnici, jízda ve znečištěné oblasti nebo mimo silnici, vzduchový filtr kontrolujte často a pokud je to nutné, vyměňte jej.
- (3)* V případě jízdy v prашné oblasti vyžaduje častější údržba.
- (4)* Viz „Doporučené kapaliny, chladicí směsi a maziva“.

* Používejte pouze schválené originální díly SsangYong.

* Země EU: Pouze země, které patří do Evropské unie. (Neplatí pro všechny země Evropy.)

Položka údržby	Servisní interval	Kilometry nebo doba v měsících podle toho, co nastane dříve								
		x1000 km	20	40	60	80	100	120	140	160
		Měsíce	12	24	36	48	60	72	84	96

Podvozek a karoserie

Výfukové trubky a jiné díly		I	I	I	I	I	I	I	I
Brzdová/spojková kapalina (3)*		Vyměňte každé 2 roky (často kontrolujte).							
Parkovací (ruční) brzda/brzdové destičky (přední a zadní) (4)*		I	I	I	I	I	I	I	I
Brzdové lanko a spojení (včetně posilovače) (4)*		I	I	I	I	I	I	I	I
Olej v manuální převodovce (5)*				I			I		
Vůle spojkového a brzdového pedálu		I	I	I	I	I	I	I	I
Olej v převodové skříně (3)*		I	I	R	I	I	R	I	I
		Častá kontrola úniku oleje							
Nápravový olej	Přední	I	R	I	R	I	R	I	R
	Zadní pohled	I	R	I	R	I	R	I	R
Kapalina v automatické převodovce (6)*		Zkontrolujte a doplňte každé 3 roky/60000 km Poté kontrolujte každých 30000 km, v případě potřeby doplňte a vyměňte. (V náročných podmínkách kontrolujte a vyměňujte každých 60000 km)							
Kontrola utěsnění dolní šrouby/matice a kulového čepu úniku maziva na podvozku a karoserii (6)*		Často kontrolujte a v případě potřeby upravte nebo vyměňte.							

Symbyly v tabulce:

I - Kontrolujte tyto položky a s nimi související části. Pokud je to nutné, opravte, vyčistěte, doplňte, upravte nebo vyměňte je.

R - Nahraďte nebo vyměňte.

(3)* Viz „Doporučené kapaliny, chladicí směsi a maziva“.

(4)* Pokud vozidlo jezdí za některých z následujících podmínek, je nutná častější údržba:

- V husté městské dopravě, pokud venkovní teplota pravidelně dosahuje 32°C (90°F) nebo více, nebo
- V kopcovitém nebo horském terénu, nebo
- V případě častého tahání přívěsu, nebo
- Používání vozidla jako taxi služba, hlídková služba nebo doručovací služba.

(5)* Zkontrolujte a doplňte každých 60000 km (nebo 3 roky).

Běžné jízdní podmínky: během celé životnosti.

(Těžké jízdní podmínky: Vyměňte každých 120000 km).

(6)* Pokud vozidlo jezdí v těžkých podmínkách: Zkrátte interval servisu.

- Tažení přívěsu nebo jízda mimo silnici (kontrolujte únik kapaliny kdykoliv nebo občas)

- Taxi služba, hlídková služba nebo doručovací služba (dlouhý volnoběh a častá jízda nízkou rychlostí)

- Časté zastavování a rozjezdy v dopravě, dlouhý volnoběh, jízda na krátkou vzdálenost

- Jízda v kopcovitém nebo horském terénu, na písečné nebo prašné silnici

- Častá jízda vysokou rychlostí nad 170 km/hod.

- Častá jízda v oblasti s hustým provozem, pokud je okolní teplota nad 32°C.

* Používejte pouze schválené originální díly SsangYong.

* Země EU: Pouze země, které patří do Evropské unie. (Neplatí pro všechny země Evropy.)

Položka údržby	Servisní interval	Kilometry nebo doba v měsících podle toho, co nastane dříve								
		x1000 km	20	40	60	80	100	120	140	160
		Měsíce	12	24	36	48	60	72	84	96

Podvozek a karoserie

Stav pneumatik a tlak v pneumatikách (7)*	Často kontrolujte a v případě potřeby upravte nebo vyměňte.								
Vyvážení kol (7)*	Zkontrolujte, pokud zjistíte abnormální stav.								
Volant a lanka	I	I	I	I	I	I	I	I	I
Kapalina a rozvody posilovače řízení (3)*	I	I	I	I	I	I	I	I	I
Kryty hnacího hřídele (8)*	I	I	I	I	I	I	I	I	I
Bezpečnostní pásy, spony a ukotvení	I	I	I	I	I	I	I	I	I
Mazání zámků, pantů a západky na kapotě	Často kontrolujte a v případě potřeby upravte nebo vyměňte.								
Mazání ložiska kola	I	I	I	I	I	I	I	I	I
Mazání hřídele vrtule – přední/zadní (9)*	I	I	I	I	I	I	I	I	I
Filtr klimatizace (10)*	R	R	R	R	R	R	R	R	R
	V těžkých podmínkách zkratěte interval servisu.								
Pružina závěsu zadních výklopných dveří	Naneste mazivo, když uslyšíte hluk ze zadních výklopných dveří. Plán údržby: kontrolujte pružinu závěsu každých 20000 km nebo 1 rok (v náročných podmínkách: kontrolujte pružinu závěsu a mazivo často).								

Symboly v tabulce:

- I - Kontrolujte tyto položky a s nimi související části. Pokud je to nutné, opravte, vyčistěte, doplňte, upravte nebo vyměňte je.
- R - Nahradte nebo vyměňte.
- (3)* Viz „Doporučené kapaliny, chladicí směsi a maziva“.
- (7)* Pokud je to nutné, kola potočte vlevo/vpravo a vyrovnejte.
- (8)* Po konci jízdy mimo silnici by se měly zkontrolovat kryty hnacího hřídele.
- (9)* Zkontrolujte mazání hřídele vrtule každých 5000 km nebo 3 měsíce, pokud vozidlo jezdí většinou v těžkých podmínkách.
- Jízda mimo silnici nebo na prašné silnici, nebo
 - V husté městské dopravě, pokud venkovní teplota pravidelně dosahuje 32°C (90°F) nebo více, nebo
 - V kopcovitém nebo horském terénu.

(10)* Těžké podmínky pro filtr klimatizace

- Jízda ve znečištěné oblasti nebo mimo silnici, dlouhý provoz klimatizace nebo topení.
- V husté městské dopravě, pokud venkovní teplota pravidelně dosahuje 32°C (90°F) nebo více

Pravidelná údržba (OBECNÁ) – D22DTR

* Používejte pouze schválené originální díly SsangYong.

Údržba a záznamy o ní jsou odpovědností majitele. Ved'te si evidenci, že se na vašem vozidle provedla řádná údržba v souladu s tabulkou plánované údržby a servisu.

* Země EU: Pouze země, které patří do Evropské unie. (Neplatí pro všechny země Evropy.)

Položka údržby	Servisní interval	Kilometry nebo doba v měsících podle toho, co nastane dříve								
		x1000 km	15	30	45	60	75	90	105	120
		Měsíce	12	24	36	48	60	72	84	96

Systém kontroly motoru

Hnací řemen	I	I	I	I	I	I	I	I	I
* Motorový olej a filtr ** (1)* (3)* (4)* (11)*	R	R	R	R	R	R	R	R	R
	První kontrola: 7500 km, v případě potřeby doplňte. V náročných podmínkách zkrátte servisní interval								
Hadice a spojení chladicího systému	I	I	I	I	I	I	I	I	I
Motorová chladicí směs (3)* (4)*	Vyměňte každých 200000 km nebo 5 let. Pokud je to zapotřebí, zkontrolujte směs a doplňte ji.								
* Palivový filtr (1)*	I	R*	I	R*	I	R*	I	R*	R*
	Vypouštění vody z palivového filtru: při každé výměně motorového oleje								
Trubky a spojení paliva	I	I	I	I	I	I	I	I	I
Vzduchový filtr (2)*	R	R	R	R	R	R	R	R	R
	První kontrola: 7500 km a v případě potřeby vyčistěte. V případě potřeby kontrolujte a čistěte častěji. V náročných podmínkách zkrátte servisní interval								

Symbole v tabulce:

- I - Kontrolujte tyto položky a s nimi související části. Pokud je to nutné, opravte, vyčistěte, doplňte, upravte nebo vyměňte je.
- *1 Zkontrolujte hladinu motorového oleje a jeho případný únik každých 3000 km (2000 mil) nebo před dlouhou cestou.
- R - Nahradejte nebo vyměňte.
- (1)* Pokud vozidlo jezdí v těžkých podmínkách: Zkrátte interval servisu.
- Časté zastavování a rozjezdy v dopravě, dlouhý volnoběh, jízda na krátkou vzdálenost méně než 6 km, jízda na vzdálenost méně než 16 km v případě, je-li venkovní teplota pod bodem mrazu
 - Jízda v kopcovitém nebo horském terénu, na písčité nebo prašné silnici

- Jízda s velkým nákladem jako např. tažení přívěsu
 - Taxi služba, hlídková služba nebo doručovací služba (dlouhý volnoběh a častá jízda nízkou rychlostí)
- (2)* Pokud vozidlo jezdí v těžkých podmínkách, jízda na písčité nebo prašné silnici, jízda ve znečištěné oblasti nebo mimo silnici, vzduchový filtr kontrolujte často a pokud je to nutné, vyměňte jej.
- (3)* V případě jízdy v prašné oblasti vyžaduje častější údržbu.
- (4)* Vid' „Doporučené kapaliny, chladicí směsi a mazadla“.
- (11)* Země, v nichž platí regulace emisí EURO5 nebo EURO6:
První výměna 15000 km (náročné podmínky: 7500 km)

* Používejte pouze schválené originální díly SsangYong.

* Země EU: Pouze země, které patří do Evropské unie. (Neplatí pro všechny země Evropy.)

Servisní interval Položka údržby	Kilometry nebo doba v měsících podle toho, co nastane dříve								
	x1000 km	15	30	45	60	75	90	105	120
	Měsíce	12	24	36	48	60	72	84	96

Podvozek a karoserie

Výfukové trubky a jiné díly	I	I	I	I	I	I	I	I	I
Brzdová/spojková kapalina (3)*	Vyměňte každé 2 roky (často kontrolujte).								
Parkovací (ruční) brzda/brzdové destičky (přední a zadní) (4)*	I	I	I	I	I	I	I	I	I
Brzdové lanko a spojení (včetně posilovače) (4)*	I	I	I	I	I	I	I	I	I
Olaj v manuální převodovce (5)*	Kontrolu a výměnu provádějte každých 60000 km nebo 3 roky. (Náročné jízdní podmínky: výměna každých 120 000 km)								
Vůle spojkového a brzdového pedálu	I	I	I	I	I	I	I	I	I
Olaj v převodové skříni (3)*	Častá kontrola úniku oleje								
	Přední	I	R	I	R	I	R	I	R
Nápravový olej	Zadní pohled	I	R	I	R	I	R	I	R
	Zkontrolujte a doplňte každé 3 roky/60000 km Poté kontrolujte každých 30000 km, v případě potřeby doplňte a vyměňte. (V náročných podmínkách kontrolujte a vyměňujte každých 60000 km)								
Kapalina v automatické převodovce (6)*	Často kontrolujte a v případě potřeby upravte nebo vyměňte.								
Kontrola utěsnění dolní šrouby/matice a kulového čepu úniku maziva na podvozku a karoserii (6)*	Často kontrolujte a v případě potřeby upravte nebo vyměňte.								

Symbyly v tabulce:

I - Kontrolujte tyto položky a s nimi související části. Pokud je to nutné, opravte, vyčistěte, doplňte, upravte nebo vyměňte je.

R - Nahraďte nebo vyměňte.

(3)* Viz „Doporučené kapaliny, chladicí směsi a maziva“.

(4)* Pokud vozidlo jezdí za některých z následujících podmínek, je nutná častější údržba:

- V husté městské dopravě, pokud venkovní teplota pravidelně dosahuje 32°C (90°F) nebo více, nebo
- V kopcovitém nebo horském terénu, nebo
- V případě častého tahání přívěsu, nebo
- Používání vozidla jako taxi služba, hlídková služba nebo doručovací služba.

(5)* Zkontrolujte a doplňte každých 60000 km (nebo 3 roky).

Běžné jízdní podmínky: během celé životnosti.

(Těžké jízdní podmínky: Vyměňte každých 120000 km).

(6)* Pokud vozidlo jezdí v těžkých podmínkách: Zkratke interval servisu.

- Tažení přívěsu nebo jízda mimo silnici (kontrolujte únik kapaliny kdykoliv nebo občas)

- Taxi služba, hlídková služba nebo doručovací služba (dlouhý volnoběh a častá jízda nízkou rychlostí)

- Časté zastavování a rozjezdy v dopravě, dlouhý volnoběh, jízda na krátkou vzdálenost

- Jízda v kopcovitém nebo horském terénu, na písčité nebo prašné silnici

- Častá jízda vysokou rychlostí nad 170 km/hod.

- Častá jízda v oblasti s hustým provozem, pokud je okolní teplota nad 32°C.

* Používejte pouze schválené originální díly SsangYong.

* Země EU: Pouze země, které patří do Evropské unie. (Neplatí pro všechny země Evropy.)

Servisní interval Položka údržby	Kilometry nebo doba v měsících podle toho, co nastane dříve								
	x1000 km	15	30	45	60	75	90	105	120
	Měsíce	12	24	36	48	60	72	84	96

Podvozek a karoserie

Stav pneumatik a tlak v pneumatikách (7)*	Často kontrolujte a v případě potřeby opravte nebo vyměňte.								
Vyvážení kol (7)*	Zkontrolujte, pokud zjistíte abnormální stav.								
Volant a lanka	I	I	I	I	I	I	I	I	I
Kapalina a rozvody posilovače řízení (3)*	I	I	I	I	I	I	I	I	I
Kryty hnacího hřídele (8)*	I	I	I	I	I	I	I	I	I
Bezpečnostní pásy, spony a ukotvení	I	I	I	I	I	I	I	I	I
Mazání zámek, pantů a západky na kapotě	Často kontrolujte a v případě potřeby opravte nebo vyměňte.								
Mazání ložiska kola	I	I	I	I	I	I	I	I	I
Mazání hřídele vrtule – přední/zadní (9)*	I	I	I	I	I	I	I	I	I
Filtr klimatizace (10)*	R	R	R	R	R	R	R	R	R
	V těžkých podmínkách zkráťte interval servisu.								
Pružina závěsu zadních výklopných dveří	Naneste mazivo, když uslyšíte hluk ze zadních výklopných dveří. Plán údržby: kontrolujte pružinu závěsu každých 15000 km nebo 1 rok (v náročných podmínkách: kontrolujte pružinu závěsu a mazivo často).								

Symboly v tabulce:

- I - Kontrolujte tyto položky a s nimi související části. Pokud je to nutné, opravte, vyčistěte, doplňte, upravte nebo vyměňte je.
R - Nahraďte nebo vyměňte.
- (3)* Viz „Doporučené kapaliny, chladicí směsi a maziva“.
(7)* Pokud je to nutné, kola potočte vlevo/vpravo a vyrovnejte.
(8)* Po konci jízdy mimo silnici by se měly zkontrolovat kryty hnacího hřídele.
(9)* Zkontrolujte mazání hřídele vrtule každých 5000 km nebo 3 měsíce, pokud vozidlo jezdí většinou v těžkých podmínkách.
- Jízda mimo silnici nebo na prašné silnici, nebo
- V husté městské dopravě, pokud venkovní teplota pravidelně dosahuje 32°C (90°F) nebo více, nebo
- V kopcovitém nebo horském terénu.

(10)* Těžké podmínky pro filtr klimatizace

- Jízda ve znečištěné oblasti nebo mimo silnici, dlouhý provoz klimatizace nebo topení.
- V husté městské dopravě, pokud venkovní teplota pravidelně dosahuje 32 °C (90 °F) nebo více

Pravidelná údržba (při náročných podmínkách) – D22DTR

* Používejte pouze schválené originální díly SsangYong.

Údržba a záznamy o ní jsou odpovědností majitele. Ved'te si evidenci, že se na vašem vozidle provedla řádná údržba v souladu s tabulkou plánované údržby a servisu.

Polozka údržby	Servisní interval	Kilometry nebo doba v měsících podle toho, co nastane dříve								
		x1000 km	7,5	15	22,5	30	37,5	45	52,5	60
		Měsíce	6	12	18	24	30	36	42	48

Systém kontroly motoru

Hnací řemen	I	I	I	I	I	I	I	I	I
*Motorový olej a filtr *1 (1)* (3)* (4)*	R	R	R	R	R	R	R	R	R
Hadica a spojení chladicího systému	I	I	I	I	I	I	I	I	I
Motorová chladicí směs (3)* (4)	Vyměňte každých 100000 km nebo 3 let. Pokud je to zapotřebí, zkontrolujte směs a doplňte ji.								
Palivový filtr (1)*	I	I	R	I	I	R	I	I	I
	Vypouštění vody z palivového filtru: při každé výměně motorového oleje.								
Trubky a spojení paliva	I	I	I	I	I	I	I	I	I
Vzduchový filtr (2)*	R	R	R	R	R	R	R	R	R
	V těžkých podmínkách zkrat'te interval servisu.								

Symbols v tabulce:

I - Kontrolujte tyto položky a s nimi související části. Pokud je to nutné, opravte, vyčistěte, doplňte, upravte nebo vyměňte je.

*1 Zkontrolujte hladinu motorového oleje a jeho případný únik každých 3000 km (2000 mil) nebo před dlouhou cestou.

R - Nahraďte nebo vyměňte.

(1)* Pokud vozidlo jezdí v těžkých podmínkách:

Zkrat'te interval servisu.

- Časté zastavování a rozjezdy v dopravě, dlouhý volnoběh, jízda na krátkou vzdálenost méně než 6 km, jízda na vzdálenost méně než 16 km v případě, je-li venkovní teplota pod bodem mrazu
- Jízda v kopcovitém nebo horském terénu, na písečné nebo prашné silnici
- Jízda s velkým nákladem jako např. tažení přívěsu
- Taxi služba, hlídková služba nebo doručovací služba (dlouhý volnoběh a častá jízda nízkou rychlostí)

(2)* Pokud vozidlo jezdí v těžkých podmínkách, jízda na písečné nebo prашné silnici, jízda ve znečištěné oblasti nebo mimo silnici, vzduchový filtr kontrolujte často a pokud je to nutné, vyměňte jej.

(3)* V případě jízdy v prашné oblasti vyžaduje častější údržba.

(4)* Viz „Doporučené kapaliny, chladicí směsi a maziva“.

Položka údržby	Servisní interval	Kilometry nebo doba v měsících podle toho, co nastane dříve								
		x1000 km	7,5	15	22,5	30	37,5	45	52,5	60
		Měsíce	6	12	18	24	30	36	42	48

Podvozek a karoserie

Výfukové trubky a jiné díly		I	I	I	I	I	I	I	I
Brzdová/spojková kapalina (3)*		Vyměňte každý 1 rok (často kontrolujte).							
Parkovací (ruční) brzda/brzdové destičky (přední a zadní) (4)*		I	I	I	I	I	I	I	I
Brzdové lanko a spojení (včetně posilovače)		I	I	I	I	I	I	I	I
Olej v manuální převodovce (5)*					I				I
Vůle spojkového a brzdového pedálu		I	I	I	I	I	I	I	I
Olej v převodové skříně (3)*		I	I	I	R	I	I	I	R
Nápravový olej	Přední	I	R	I	R	I	R	I	R
	Zadní pohled	I	R	I	R	I	R	I	R
Kapalina v automatické převodovce (6)*					I				R
Kontrola vůle/utěsnění dolní šrouby/matices a kulového čepu úniku maziva na podvozku a karoserii (6)*		Často kontrolujte a v případě potřeby upravte nebo vyměňte. (vyměňujte každých 100000 km pouze kulový čep)							

Symboly v tabulce:

I - Kontrolujte tyto položky a s nimi související části. Pokud je to nutné, opravte, vyčistěte, doplňte, upravte nebo vyměňte je.

R - Nahraďte nebo vyměňte.

(3)* Viz „Doporučené kapaliny, chladicí směsi a maziva“.

(4)* Pokud vozidlo jezdí za některých z následujících podmínek, je nutná častější údržba:

- V husté městské dopravě, pokud venkovní teplota pravidelně dosahuje 32°C (90°F) nebo více, nebo
- V kopcovitém nebo horském terénu, nebo
- V případě častého tahání přívěsu, nebo
- Používání vozidla jako taxi služba, hlídková nebo doručovací služba.

(5)* Zkontrolujte a doplňte každých 30000 km (nebo 2 roky).

Běžné jízdní podmínky: během celé životnosti.

(Těžké jízdní podmínky: Vyměňte každých 120000 km).

(6)* Pokud vozidlo jezdí v těžkých podmínkách: Zkraťte interval servisu.

- Tažení přívěsu nebo jízda mimo silnici (kontrolujte únik kapaliny kdykoliv nebo občas)
- Taxi služba, hlídková služba nebo doručovací služba (dlouhý volnoběh a častá jízda nízkou rychlostí)
- Časté zastavování a rozjezdy v dopravě, dlouhý volnoběh, jízda na krátkou vzdálenost
- Jízda v kopcovitém nebo horském terénu, na písčité nebo prašné silnici
- Častá jízda vysokou rychlostí nad 170 km/hod.
- Častá jízda v oblastech s hustým provozem, pokud je okolní teplota nad 32°C.

Položka údržby	Servisní interval	Kilometry nebo doba v měsících podle toho, co nastane dříve							
	x1000 km	7,5	15	22,5	30	37,5	45	52,5	60
	Měsíce	6	12	18	24	30	36	42	48

Podvozek a karoserie

Stav pneumatik a tlak v pneumatikách (7)*	Často kontrolujte a v případě potřeby upravte nebo vyměňte.							
Vyvážení kol (7)*	Zkontrolujte, pokud zjistíte abnormální stav.							
Volant a lanka	I	I	I	I	I	I	I	I
Kapalina a rozvody posilovače řízení (3)*	I	I	I	I	I	I	I	I
Kryty hnacího hřídele (8)*	I	I	I	I	I	I	I	I
Bezpečnostní pásy, spony a ukotvení	I	I	I	I	I	I	I	I
Mazání zámků, pantů a západky na kapotě	Často kontrolujte a v případě potřeby upravte nebo vyměňte.							
Mazání ložiska kola	I	I	I	I	I	I	I	I
Mazání hřídele vrtule – přední/zadní (9)*	I	I	I	I	I	I	I	I
Filter klimatizace (10)*	R	R	R	R	R	R	R	R
Pružina závěsu zadních výklopných dveří	Naneste mazivo, když uslyšíte hluk ze zadních výklopných dveří. Plán údržby: kontrolujte pružinu závěsu každých 7500 km nebo 6 měsíců (v náročných podmínkách: kontrolujte pružinu závěsu a mazivo často).							

Symbole v tabulce:

I - Kontrolujte tyto položky a s nimi související části. Pokud je to nutné, opravte, vyčistěte, doplňte, upravte nebo vyměňte je.

R - Nahraďte nebo vyměňte.

(3)* Viz „Doporučené kapaliny, chladicí směsi a maziva“.

(7)* Pokud je to nutné, kola potočte vlevo/vpravo a vyrovnejte.

(8)* Po konci jízdy mimo silnici by se měly zkontrolovat kryty hnacího hřídele.

(9)* Zkontrolujte mazání hřídele vrtule každých 5000 km nebo 3 měsíce, pokud vozidlo jezdí většinou v těžkých podmínkách.

- Jízda mimo silnici nebo na prašné silnici, nebo

- V husté městské dopravě, pokud venkovní teplota pravidelně dosahuje 32°C (90°F) nebo více, nebo

- V kopcovitém nebo horském terénu.

(10)* Těžké podmínky pro filter klimatizace

- Jízda ve znečištěné oblasti nebo mimo silnici, dlouhý provoz klimatizace nebo topení.

* Používejte pouze schválené originální díly SsangYong.

Údržba a záznamy o ní jsou odpovědností majitele. Ved'te si evidenci, že se na vašem vozidle provedla řádná údržba v souladu s tabulkou plánované údržby a servisu.

Servisní interval	Kilometry nebo doba v měsících podle toho, co nastane dříve								
	x1000 km	15	30	45	60	75	90	105	120
Položka údržby	Měsíce	12	24	36	48	60	72	84	96

Systém kontroly motoru

Hnací řemen	I	I	I	I	I	I	I	I	I
Motorový olej a filtr motorového oleje (1)* (3)* (První kontrola: 7500 km)	R**	R	R	R	R	R	R	R	R
Hadice a spojení chladicího systému	I	I	I	I	I	I	I	I	I
Motorová chladicí směs (3)*	Vyměňte každých 200000 km nebo 5 let. Pokud je to potřebné, zkontrolujte směs a doplňte ji.								
Palivový filtr (2)*	Vyměňujte každých 100000 km (pokud používáte palivo nízké kvality, vyměňujte každých 30000 km).								
Trubky a spojení paliva	I	I	I	I	I	I	I	I	I
Vzduchový filtr (2)*	I	R	I	R	I	R	I	R	I
	První kontrola: 7500 km a v případě potřeby vyčistěte. V těžkých podmínkách zkráťte interval servisu.								
Rozvody	I	I	I	I	I	I	I	I	I
Zapalovací svíčky	Vyměňte každých 60000 km nebo 3 roky.								
Nádobka s aktivním uhlím a odvětrání motoru	-	-	I	-	-	I	-	-	-

Symbole v tabulce:

I - Kontrolujte tyto položky a s nimi související části. Pokud je to nutné, opravte, vyčistěte, doplňte, upravte nebo vyměňte je.

R - Nahraďte nebo vyměňte.

** - Abyste zajistili dlouhou životnost motoru a účinný záběh, první olej (z továrny) by se měl vyměnit po 10000 km.

(1)* Pokud je vozidlo provozováno v náročných podmínkách: jízda na krátké vzdálenosti, dlouhý volnoběh nebo jízda v prašném prostředí, zkráťte servisní interval.

(2)* Pokud vozidlo jezdí v těžkých podmínkách, jízda na písčité nebo prašné silnici, jízda ve znečištěné oblasti nebo mimo silnici, vzduchový filtr kontrolujte často a pokud je to nutné, vyměňte jej.

(3)* Viz „Doporučené kapaliny, chladicí směsi a maziva“.

* Používejte pouze schválené originální díly SsangYong.

* Země EU: Pouze země, které patří do Evropské unie. (Neplatí pro všechny země Evropy.)

Servisní interval Položka údržby	Kilometry nebo doba v měsících podle toho, co nastane dříve								
	x1000 km	15	30	45	60	75	90	105	120
	Měsíce	12	24	36	48	60	72	84	96

Podvozek a karoserie

Výfukové trubky a jiné díly	I	I	I	I	I	I	I	I	I
Brzdová/spojková kapalina (3)*	Vyměňte každé 2 roky (často kontrolujte).								
Parkovací (ruční) brzda/brzdové destičky (přední a zadní) (4)*	I	I	I	I	I	I	I	I	I
Brzdové lanko a spojení (včetně posilovače) (4)*	I	I	I	I	I	I	I	I	I
Olaj v manuální převodovce (5)*	Kontrolu a výměnu provádějte každých 60000 km nebo 3 roky. (Náročné jízdní podmínky: výměna každých 120 000 km)								
Vůle spojkového a brzdového pedálu	I	I	I	I	I	I	I	I	I
Olaj v převodové skříni (3)*	Častá kontrola úniku oleje								
		I	I	I	R	I	I	I	R
Nápravový olej	Přední	I	R	I	R	I	R	I	R
	Zadní pohled	I	R	I	R	I	R	I	R
Kapalina v automatické převodovce (6)*	Zkontrolujte a doplňte každé 3 roky/60000 km Poté kontrolujte každých 30000 km, v případě potřeby doplňte a vyměňte. (V náročných podmínkách kontrolujte a vyměňujte každých 60000 km)								
Kontrola utěsnění dolní šrouby/matice a kulového čepu úniku maziva na podvozku a karoserii (6)*	Často kontrolujte a v případě potřeby upravte nebo vyměňte.								

Symbole v tabulce:

- I - Kontrolujte tyto položky a s nimi související části. Pokud je to nutné, opravte, vyčistěte, doplňte, upravte nebo vyměňte je.
- R - Nahraďte nebo vyměňte.
- (3)* Viz „Doporučené kapaliny, chladicí směsi a maziva“.
- (4)* Pokud vozidlo jezdí za některých z následujících podmínek, je nutná častější údržba:
- V husté městské dopravě, pokud venkovní teplota pravidelně dosahuje 32°C (90°F) nebo více, nebo
 - V kopcovitém nebo horském terénu, nebo
 - V případě častého tahání přívěsu, nebo
 - Používání vozidla jako taxi služba, hlídková služba nebo doručovací služba.

(5)* Zkontrolujte a doplňte každých 60000 km (nebo 3 roky).

Běžné jízdní podmínky: během celé životnosti.
(Těžké jízdní podmínky: Vyměňte každých 120000 km).

(6)* Pokud vozidlo jezdí v těžkých podmínkách: Zkratek interval servisu.

- Tažení přívěsu nebo jízda mimo silnici (kontrolujte únik kapaliny kdykoliv nebo občas)
- Taxi služba, hlídková služba nebo doručovací služba (dlouhý volnoběh a častá jízda nízkou rychlostí)
- Časté zastavování a rozjezdy v dopravě, dlouhý volnoběh, jízda na krátkou vzdálenost
- Jízda v kopcovitém nebo horském terénu, na písčité nebo prašné silnici
- Častá jízda vysokou rychlostí nad 170 km/hod.
- Častá jízda v oblasti s hustým provozem, pokud je okolní teplota nad 32°C.

* Používejte pouze schválené originální díly SsangYong.

* Země EU: Pouze země, které patří do Evropské unie. (Neplatí pro všechny země Evropy.)

Servisní interval Položka údržby	Kilometry nebo doba v měsících podle toho, co nastane dříve								
	x1000 km	15	30	45	60	75	90	105	120
	Měsíce	12	24	36	48	60	72	84	96

Podvozek a karoserie

Stav pneumatik a tlak v pneumatikách (7)*	Často kontrolujte a v případě potřeby opravte nebo vyměňte.								
Vyvážení kol (7)*	Zkontrolujte, pokud zjistíte abnormální stav.								
Volant a lanka	I	I	I	I	I	I	I	I	I
Kapalina a rozvody posilovače řízení (3)*	I	I	I	I	I	I	I	I	I
Kryty hnacího hřídele (8)*	I	I	I	I	I	I	I	I	I
Bezpečnostní pásy, spony a ukotvení	I	I	I	I	I	I	I	I	I
Mazání zámek, pantů a západky na kapotě	Často kontrolujte a v případě potřeby opravte nebo vyměňte.								
Mazání ložiska kola	I	I	I	I	I	I	I	I	I
Mazání hřídele vrtule – přední/zadní (9)*	I	I	I	I	I	I	I	I	I
Filtr klimatizace (10)*	R	R	R	R	R	R	R	R	R
	V těžkých podmínkách zkráťte interval servisu.								
Pružina závěsu zadních výklopných dveří	Naneste mazivo, když uslyšíte hluk ze zadních výklopných dveří. Plán údržby: kontrolujte pružinu závěsu každých 15000 km nebo 1 rok (v náročných podmínkách: kontrolujte pružinu závěsu a mazivo často).								

Symbyly v tabulce:

- I - Kontrolujte tyto položky a s nimi související části. Pokud je to nutné, opravte, vyčistěte, doplňte, upravte nebo vyměňte je.
- R - Nahraďte nebo vyměňte.
- (3)* Viz „Doporučené kapaliny, chladící směsi a maziva“.
- (7)* Pokud je to nutné, kola potočte vlevo/vpravo a vyrovnejte.
- (8)* Po konci jízdy mimo silnici by se měly zkontrolovat kryty hnacího hřídele.
- (9)* Zkontrolujte mazání hřídele vrtule každých 5000 km nebo 3 měsíce, pokud vozidlo jezdí většinou v těžkých podmínkách.
- Jízda mimo silnici nebo na prašné silnici, nebo
 - V husté městské dopravě, pokud venkovní teplota pravidelně dosahuje 32°C (90°F) nebo více, nebo
 - V kopcovitém nebo horském terénu.

(10)* Těžké podmínky pro filtr klimatizace

- Jízda ve znečištěné oblasti nebo mimo silnici, dlouhý provoz klimatizace nebo topení.
- V husté městské dopravě, pokud venkovní teplota pravidelně dosahuje 32 °C (90°F) nebo více

Pravidelná údržba (při náročných podmínkách) – G20DTR

* Používejte pouze schválené originální díly SsangYong.

Údržba a záznamy o ní jsou odpovědností majitele. Veďte si evidenci, že se na vašem vozidle provedla řádná údržba v souladu s tabulkou plánované údržby a servisu.

* Země EU: Pouze země, které patří do Evropské unie. (Neplatí pro všechny země Evropy.)

Polozka údržby	Servisní interval	Kilometry nebo doba v měsících podle toho, co nastane dříve							
	x1000 km	7,5	15	22,5	30	37,5	45	52,5	60
	Měsíce	6	12	18	24	30	36	42	48

Systém kontroly motoru

Hnací řemen	I	I	I	I	I	I	I	I	I
Motorový olej a filtr motorového oleje (1)* (3)*	R**	R	R	R	R	R	R	R	R
Hadica a spojení chladicího systému	I	I	I	I	I	I	I	I	I
Motorová chladicí směs (3)*	Vyměňte každých 100000 km nebo 3 let. Pokud je to potřebné, zkontrolujte směs a doplňte ji.								
Palivový filtr (2)*	Vyměňujte každých 50000 km (pokud používáte palivo nízké kvality, vyměňujte každých 15000 km).								
Trubky a spojení paliva	I	I	I	I	I	I	I	I	I
Vzduchový filtr (2)*	R	R	R	R	R	R	R	R	R
	V těžkých podmínkách zkráťte interval servisu.								
Rozvody	I	I	I	I	I	I	I	I	I
Zapalovací svíčky	Vyměňte každých 30000 km nebo každé 2 roky.								
Nádobka s aktivním uhlím a odvětrání motoru	-	-	I	-	-	I	-	-	-

Symboly v tabulce:

I - Kontrolujte tyto položky a s nimi související části. Pokud je to nutné, opravte, vyčistěte, doplňte, upravte nebo vyměňte je.

R - Nahraďte nebo vyměňte.

** - Abyste zajistili dlouhou životnost motoru a účinný záběh, první olej (z továrny) by se měl vyměnit po 10000 km.

(1)* Pokud vozidlo jezdí v těžkých podmínkách: Zkráťte interval servisu.

- Časté zastavování a rozjezdy v dopravě, dlouhý volnoběh, jízda na krátkou vzdálenost méně než 6 km, jízda na vzdálenost méně než 16 km v případě, je-li venkovní teplota pod bodem mrazu

- Jízda v kopcovitém nebo horském terénu, na písčité nebo prašné silnici
- Jízda s velkým nákladem jako např. tažení přívěsu
- Taxi služba, hlídková služba nebo doručovací služba (dlouhý volnoběh a častá jízda nízkou rychlostí)

(2)* Pokud vozidlo jezdí v těžkých podmínkách, jízda na písčité nebo prašné silnici, jízda ve znečištěné oblasti nebo mimo silnici, vzduchový filtr kontrolujte často a pokud je to nutné, vyměňte jej.

(3)* Viz „Doporučené kapaliny, chladicí směsi a maziva“.

Položka údržby	Servisní interval	Kilometry nebo doba v měsících podle toho, co nastane dříve								
		x1000 km	7,5	15	22,5	30	37,5	45	52,5	60
		Měsíce	6	12	18	24	30	36	42	48

Podvozek a karoserie

Výfukové trubky a jiné díly		I	I	I	I	I	I	I	I
Brzdová/spojková kapalina (3)*	Vyměňte každý 1 rok (často kontrolujte).								
Parkovací (ruční) brzda/brzdové destičky (přední a zadní) (4)*		I	I	I	I	I	I	I	I
Brzdové lanko a spojení (včetně posilovače)		I	I	I	I	I	I	I	I
Olej v manuální převodovce (5)*					I				I
Vůle spojkového a brzdového pedálu		I	I	I	I	I	I	I	I
Olej v převodové skříni (3)*		I	I	I	R	I	I	I	R
Nápravový olej	Přední	I	R	I	R	I	R	I	R
	Zadní pohled	I	R	I	R	I	R	I	R
Kapalina v automatické převodovce (6)*					I				R
Kontrola vůle/utěsnění dolní šrouby/maticice a kulového čepu úniku maziva na podvozku a karoserii (6)*	Často kontrolujte a v případě potřeby upravte nebo vyměňte. (vyměňujte každých 100000 km pouze kulový čep)								

Symbole v tabulce:

I - Kontrolujte tyto položky a s nimi související části. Pokud je to nutné, opravte, vyčistěte, doplňte, upravte nebo vyměňte je.

R - Nahraďte nebo vyměňte.

(3)* Viz „Doporučené kapaliny, chladicí směsi a maziva“.

(4)* Pokud vozidlo jezdí za některých z následujících podmínek, je nutná častější údržba:

- V husté městské dopravě, pokud venkovní teplota pravidelně dosahuje 32°C (90°F) nebo více, nebo
- V kopcovitém nebo horském terénu, nebo
- V případě častého tahání přívěsu, nebo
- Používání vozidla jako taxi služba, hlídková nebo doručovací služba.

(5)* Zkontrolujte a doplňte každých 30000 km (nebo 2 roky).

Běžné jízdní podmínky: během celé životnosti.

(Těžké jízdní podmínky: Vyměňte každých 120000 km).

(6)* Pokud vozidlo jezdí v těžkých podmínkách: Zkratek intervalu servisu.

- Tažení přívěsu nebo jízda mimo silnici (kontrolujte únik kapaliny kdykoliv nebo občas)
- Taxi služba, hlídková služba nebo doručovací služba (dlouhý volnoběh a častá jízda nízkou rychlostí)
- Časté zastavování a rozjezdy v dopravě, dlouhý volnoběh, jízda na krátkou vzdálenost
- Jízda v kopcovitém nebo horském terénu, na písčité nebo prašné silnici
- Častá jízda vysokou rychlostí nad 170 km/hod.
- Častá jízda v oblasti s hustým provozem, pokud je okolní teplota nad 32°C.

Položka údržby	Servisní interval	Kilometry nebo doba v měsících podle toho, co nastane dříve							
	x1000 km	7,5	15	22,5	30	37,5	45	52,5	60
	Měsíce	6	12	18	24	30	36	42	48

Podvozek a karoserie

Stav pneumatik a tlak v pneumatikách (7)*	Často kontrolujte a v případě potřeby upravte nebo vyměňte.							
Vyvážení kol (7)*	Zkontrolujte, pokud zjistíte abnormální stav.							
Volant a lanka	I	I	I	I	I	I	I	I
Kapalina a rozvody posilovače řízení (3)*	I	I	I	I	I	I	I	I
Kryty hnacího hřídele (8)*	I	I	I	I	I	I	I	I
Bezpečnostní pásy, spony a ukotvení	I	I	I	I	I	I	I	I
Mazání zámků, pantů a západky na kapotě	Často kontrolujte a v případě potřeby upravte nebo vyměňte.							
Mazání ložiska kola	I	I	I	I	I	I	I	I
Mazání hřídele vrtule – přední/zadní (9)*	I	I	I	I	I	I	I	I
Filtr klimatizace (10)*	R	R	R	R	R	R	R	R
Pružina závěsu zadních výklopných dveří	Naneste mazivo, když uslyšíte hluk ze zadních výklopných dveří. Plán údržby: kontrolujte pružinu závěsu každých 7500 km nebo 6 měsíců (v náročných podmínkách: kontrolujte pružinu závěsu a mazivo často).							

Symboły v tabulce:

I - Kontrolujte tyto položky a s nimi související části. Pokud je to nutné, opravte, vyčistěte, doplňte, upravte nebo vyměňte je.

R - Nahraďte nebo vyměňte.

(3)* Viz „Doporučené kapaliny, chladicí směsi a maziva“.

(7)* Pokud je to nutné, kola potočte vlevo/vpravo a vyrovnejte.

(8)* Po konci jízdy mimo silnici by se měly zkontrolovat kryty hnacího hřídele.

(9)* Zkontrolujte mazání hřídele vrtule každých 5000 km nebo 3 měsíce, pokud vozidlo jezdí většinou v těžkých podmínkách.

- Jízda mimo silnici nebo na prašné silnici, nebo

- V husté městské dopravě, pokud venkovní teplota pravidelně dosahuje 32°C (90°F) nebo více, nebo

- V kopcovitém nebo horském terénu.

(10)* Těžké podmínky pro filtr klimatizace

- Jízda ve znečištěné oblasti nebo mimo silnici, dlouhý provoz klimatizace nebo topení.

Kontrola motorové části

Naftový motor (D22DTR)

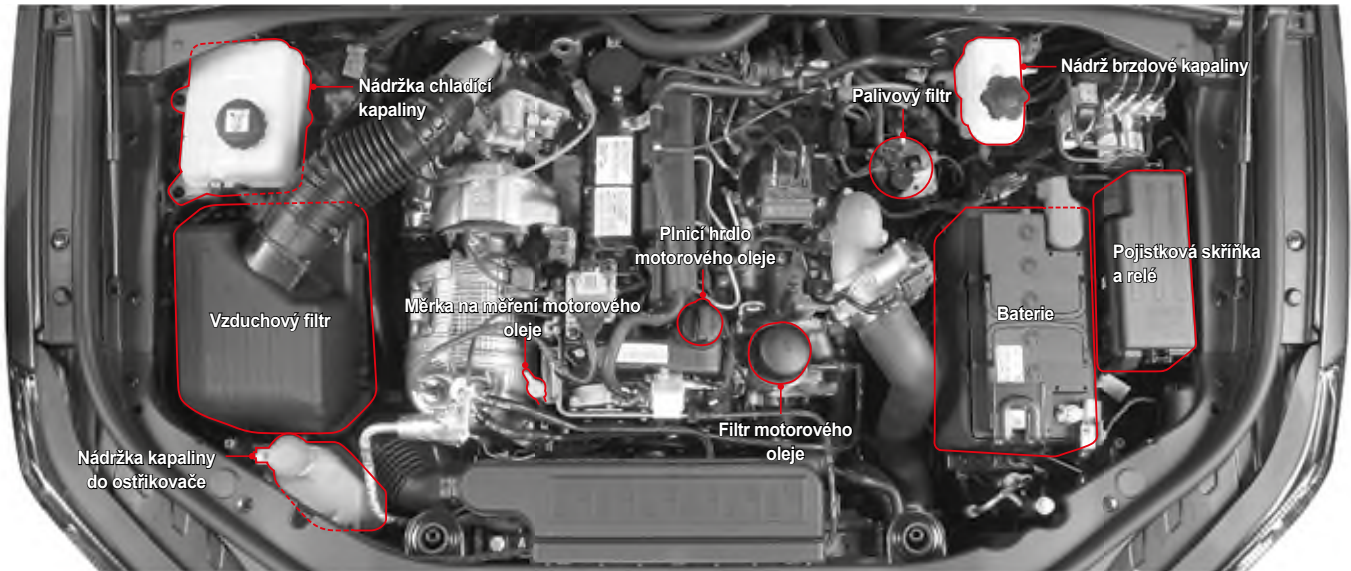

6

	경고 / WARNING / 警告 / ВНИМАНИЕ
	- 회전부의 손을 넣지 마십시오. 21659-3A001 - 엔진 시동중에는 손을 적용합니다.
	- Keep hand clear. - Fan blade start at eng running.
	- 不要把手放进旋转部位上。 - 在发动机启动时，风扇会工作。
	- ДЕРЖАТЕ РУКИ ПРАВО ПАЛЦОМ ВНИ - НЕ ВСТАВЛЯЙТЕ РУКИ В РАБОТАЮЩИЙ ДВИГАТЕЛЬ

Varování

- Po jízdě s vozidlem jsou systémy včetně motoru, chladiče, výfukového systému, konvertoru katalyzátoru a výfuku (tlumiče) moc horké, takže při kontrole motoru třeba být opatrný. Před kontrolou vypněte motor a nechte jej vystydnout, aby jste se vyhnuli popálení.
- Rotující části jako např. ventilátor chlazení motoru by vám mohli způsobit vážná zranění při kontrole motorové části a práci v ní. Kromě toho se může ventilátor chlazení otáčet bez ohledu na to, zda motor je nastartován nebo není.

Benzinový motor (G20DTR)

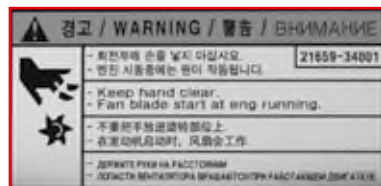
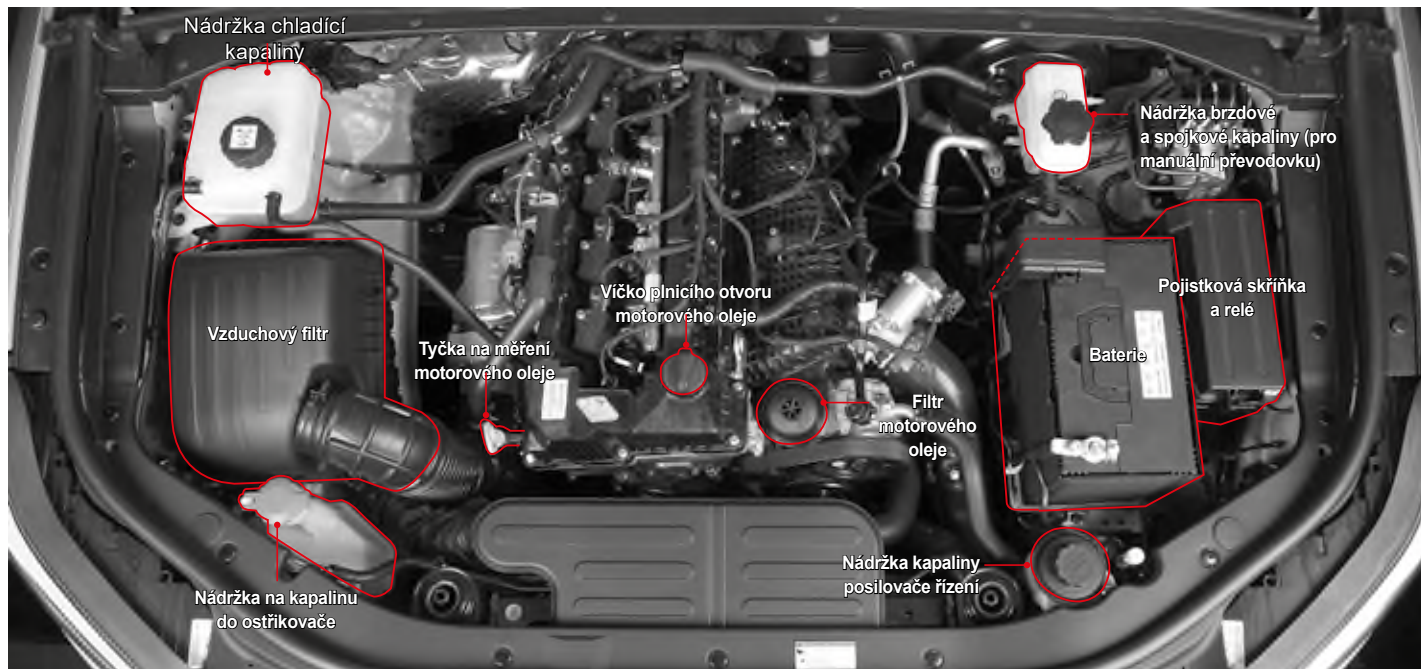

! Varování

- Po jízdě s vozidlem jsou systémy včetně motoru, chladiče, výfukového systému, konvertoru katalyzátoru a výfuku (tlumiče) moc horké, takže při kontrole motoru třeba být opatrný. Před kontrolou vypněte motor a nechte jej vystydnout, aby jste se vyhnuli popálení.
- Rotující části jako např. ventilátor chlazení motoru by vám mohli způsobit vážná zranění při kontrole motorové části a práci v ní. Kromě toho se může ventilátor chlazení otáčet bez ohledu na to, zda motor je nastartován nebo není.

Naftový motor

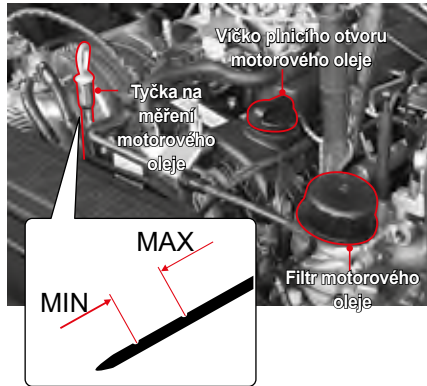

Benzinový motor

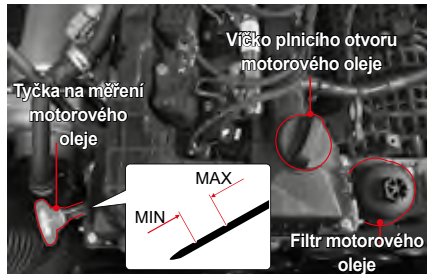

Kontrola hladiny

Zaparkujte vozidlo na rovné cestě a zatáhněte parkovací (ruční) brzdou.

Vypněte motor a počkejte nejméně 5 minut.

- 1 Vytáhněte měřku na měření hladiny a očistěte ji čistým hadříkem. Poté ji opět zasuňte do nádržky.
- 2 Opět ji vytáhněte a zkontrolujte hladinu oleje.
- 3 Hladina oleje by měla být mezi značkou maximum (MAX) a minimum (MIN) na měřce. Olej doplňte ještě před poklesem na minimální hladinu.

Doplnění

- 1 Pokud se hladina blíží k nejnižšímu bodu, otevřete uzávěr nalévacího hrdla na vrchu válcového bloku a doplňte originál olejem, přičemž nepřekročte maximální hladinu.
- 2 Po 5 minutách opět zkontrolujte hladinu oleje.

! Upozornění

- Pravidelně kontrolujte hladinu oleje a pokud je to zapotřebí, doplňte originál olejem SsangYong.
- Očistěte měřku čistým hadříkem, aby se do motoru nedostali žádné nečistoty.
- Hladina oleje nesmí být nad značkou maximální hladiny.
- Pokud je motor nový, může spotřebovat víc motorového oleje.

! Varování

- Jízda vozidlem s nedostatečným objemem oleje může poškodit motor. Ujistěte se, že hladina oleje je správná a pokud je to nutné, olej doplňte.

Funkce motorového oleje

Hlavnou funkcí motorového oleje je mazání a chlazení částí uvnitř motoru, co umožňuje, aby motor pracoval řádně.

Spotřeba motorového oleje

Spotřeba motorového oleje závisí od viskozity a kvality oleje a od způsobu jízdy. Za následujících podmínek může být spotřeba oleje vyšší:

- Když je vozidlo nové

Nový motor obvykle spotřebuje víc oleje, protože jeho písty, pístní kroužek a zdi válců nejsou ještě připraveny na optimální stav.

Spotřeba oleje: Max. 0,5 litra na 1000 km

Proto je potřebné, aby řidič často kontroloval hladinu oleje a pokud je to zapotřebí, aby olej doplnil. KG Mobility Corporation doporučuje zkontrolovat hladinu oleje vždy u doplňování paliva do vozidla, nebo po ujetí dlouhé vzdálenosti během prvních 5000 km.

- Když jedete velkou rychlostí

Pokud budete dodržovat následující pokyny u počátečné jízdy vašeho vozidla s dostatečnou pečlivostí, zaručí vám to na dlouhou dobu výtečnou a pohodlnou jízdu.

- Kontrolujte hladinu motorového oleje a skratte cyklus doplňování motorového oleje za těžkých jízdních podmínek.

- Nezatěžujte motor nepřiměřenou zátěží u jízdy na plný plyn, zejména buďte opatrný v případě, pokud je během prvních 1000 km vnější teplota pod bodem mrazu.
 - Během prvních 1000 km nepoužívejte přívěs
- * Co jsou těžké jízdní podmínky**
- Jízda vysokou rychlostí motoru nebo vysokou jízdní rychlostí.
 - Jízda v trvání dvě hodiny vysokou rychlostí.
 - Jízda na nerovné silnici, mimo silnici, na silnici pokryté nečistotami a na zablácené silnici.
 - Jízda v oblastech, kde je sůl, nebo kde se používají korozivní materiály.
 - Opakovaná jízda na krátkou vzdálenost.
 - Jízda s častým volnoběhem.
 - Jízdy s těžkým nákladem, jako je přívěs.

Starostlivost o motor

Pokud budete dodržovat následující pokyny, váš motor bude v dobrém stavu:

- Za těžkých jízdních podmínek často kontrolujte hladinu motorového oleje a pokud je to nutné, doplňte jej. Měl by se zkrátit i interval výměny.
- S novým motorem nejezděte prvních 1000 km vysokou rychlostí. Buďte mimořádně opatrný v případě, když je motor studený.
- Po instalování nového motoru netáhněte jiné vozidlo ani přívěs až do najetí prvních 1000 km.

Interval výměny

- Filtr motorového oleje by se měl vyměnit zároveň s výměnou motorového oleje.
- Používejte pouze originál motorový olej a filtry SsangYong.

Motorový olej

Viz část „Pravidelná údržba a servis“.

Filtr motorového oleje

Interval servisu
Rovnaký interval jako u motorového oleje



Upozornění

- Interval servisu by měl být kratší v případě, pokud vaše vozidlo jezdí v těžkých podmínkách.
- Motorový olej vyměňte po najetí určité vzdálenosti nebo po uplynutí příslušného období podle toho, který interval je kratší.

Specifikace a kapacita

	Interval servisu	
Specifikace	Nafta	EU Třída kvality: originální motorový olej SsangYong nebo ACEA C2 SAE 0W-30
		GEN Třída kvality: originální motorový olej SsangYong nebo ACEA C2 SAE 0W-30 nebo MB 229.51 SAE 5W-30
	Benzin Třída kvality: originální motorový olej SsangYong nebo ACEA C2 SAE 0W-30 nebo MB 229.51 SAE 5W-30	
Kapacita	D22DTR	6,0 l
	G20DTR	5,0 l



Varování

- Používejte pouze originál motorový olej a filtry SsangYong. Použití nedoporučených produktů může poškodit motor.

Varování a upozornění při kontrole



Upozornění

- Pravidelně kontrolujte hladinu motorového oleje a pokud je to potřebné, doplňte originál motorový olej SsangYong.



Varování

- Očistěte měрку na měření čistým hadříkem, aby se do motoru nedostali nečistoty.
- Používejte pouze originál motorový olej SsangYong.
- Hladina motorového oleje nesmí být nad značkou maxima na měrce.
- Jízda s nedostatečnou nebo příliš vysokou hladinou oleje může poškodit motor.

Třídy viskozity - SAE

Třídy viskozity (SAE) by se měli zvolit podle průměrné teploty vzduchu v dané sezóně.

Použití tříd viskozity (SAE) přesně podle teploty vnějšího vzduchu by mělo za následek potřebu časté výměny motorového oleje. Proto by se měli limity teploty pro třídy viskozity (SAE) považovat pouze za referenční teploty, přičemž skutečná teplota vzduchu může být na krátkou dobu vyšší nebo nižší.

* Jako kontrolovat specifikaci motorového oleje

Příklad:

0W, 5W, 10W, 15W, 20W, 25W **20, 30, 40, 50, 60**

Viskozita zimního oleje
(W: Zima)

Viskozita letního oleje

- Dané číslo, např. SAE 10W, platí pro viskozitu za konkrétní teploty a písmeno „W“ znamená, že olej je vhodný pro chladnější teplotu.
- Pro viskozitu letního oleje vyšší čísla znamenají vyšší viskozitu.

Poznámka

- Pro zadní okno není ve vozidle samostatná nádržka na kapalinu do ostřikovače. Kapalina do ostřikovače pro zadní okno je přiváděná (teče) z nádržky na kapalinu do ostřikovače předního okna.

Motor

Viskozita (SAE) by se měla zvolit podle vnější teploty. Nepřecházejte na vyšší viskozitu (SAE) ani v případě krátkých výkyvů teploty.

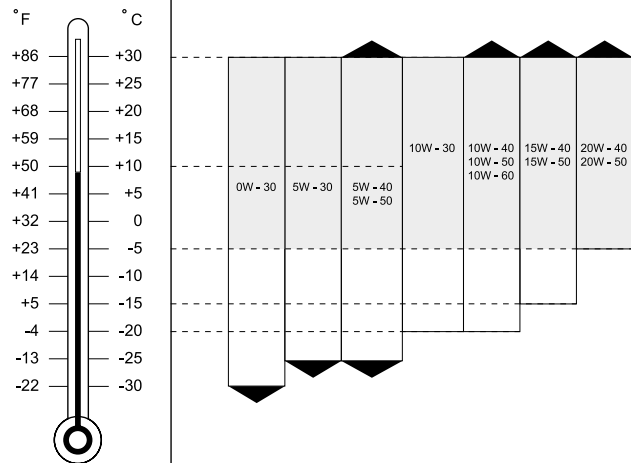

Chladicí kapalina motoru

Naftový motor



Benzinový motor

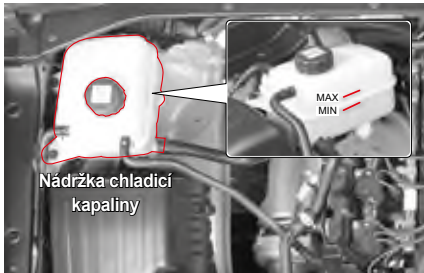

Kontrola hladiny

Zaparkujte vozidlo na rovné silnici a zatáhněte parkovací (ruční) brzdu. Vypněte motor a počkejte, dokud nevychladne.

- 1 Chladicí směs by měla být mezi značkou MAX a MIN na nádržce chladicí směsi.
- 2 Zkontrolujte hladinu chladicí směsi. Pokud je hladina pod značkou MIN, okamžitě doplňte chladicí směs.

Interval servisu

- Výměna: Každých 5 let nebo každých 200000 km

Naftový motor (D22DTR)	10,2 l	Originál chladicí směs SsangYong Anti-freeze SYC-1025, Anti-freeze: Voda=50:50
Benzinový motor (G20DTR)	11,0 l	TYP ORGANICKÉ KYSELINY, BARVA: MODRÁ

- Kontrola: Každý den, před jízdou
- Doplnění: Doplňte v případě potřeby

Varování

-  Neotvírejte uzávěr nádržky chladicí kapaliny, když je chladicí kapalina horká. Po otevření uzávěru může horká kapalina vystříknout a způsobit vážná zranění.
- Používejte pouze originální chladicí kapalinu a nemrzoucí směs SsangYong.

Doplnění

Používejte pouze směs měkké vody a nemrznoucí kapaliny v poměru 50/50, dle specifikace.

- 1 Pomalu otevřete uzávěr nádržky chladicí kapaliny, když je motor studený. Uslyšíte „syčení“.
- 2 Jakmile se přestane ozývat „syčení“, sejměte víčko z přídavné nádrže.
- 3 Do nádržky chladicí kapaliny doplňte směs vody a nemrznoucí kapaliny v poměru 50:50.
- 4 Pokud nezjistíte nič neobvyklé, nádržku zavřete uzávěrem.



Upozornění

- Vyhňte se přímému kontaktu chladicí směsi s karoserií vozidla.



Upozornění

- Nesprávná směs chladicí kapaliny může mít za následek vážné poruchy nebo poškození motoru.
- Nepoužívejte roztok, který obsahuje více než 60 % nemrznoucí směsi nebo méně než 35 % nemrznoucí směsi, což by snížilo účinnost roztoku.
- Po doplnění nebo výměně chladicí kapaliny zkontrolujte poměr nemrznoucí směsi.

Poznámka

- Pokud máte pochybnosti o poměru směsi, nejsnáze namícháte směs 50 % vody a 50 % nemrznoucí kapaliny, protože bude obsahovat stejné množství obou složek. Je vhodné ji použít pro většinu teplotních rozsahů -36 °C a vyšších.
- Poměr nemrznoucí směsi při dodání vozidla je 45 %.



Varování

- Když je hladina chladicí kapaliny příliš nízká, motor se může přehřát. Pokud se ukazatel teploty chladicí kapaliny na stupnici na přístrojovém panelu prudce zvýší, okamžitě zkontrolujte hladinu chladicí kapaliny. Používejte pouze originální chladicí kapalinu SsangYong. Pokud se na doplnění použijí různé druhy chladicí kapaliny nebo neschválené chladicí kapaliny, může to způsobit chemickou reakci a zablokovat průtok chladicí kapaliny. To může způsobit přehřátí motoru a motoru.



Varování

- Pod tlakem by mohlo dojít k vystříknutí horké chladicí kapaliny a páry, což by mohlo způsobit vážná zranění. Nikdy neodstraňujte uzávěr nádržky chladicí kapaliny, když jsou motor a chladič horké.
- Používejte pouze originální chladicí kapalinu a nemrznoucí směs SsangYong.

Naftový motor

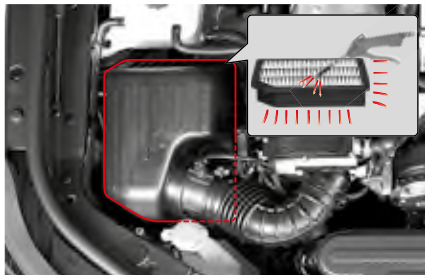

Benzinový motor

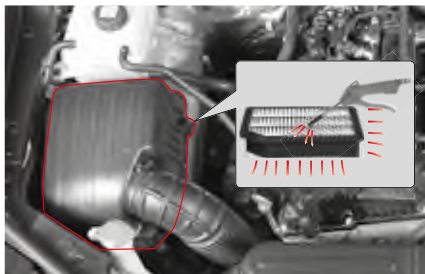

Čištění

Viz část „PRAVIDELNÁ ÚDRŽBA A SERVIS“.

Chcete-li vložku vyčistit, nechte proudit vzduch z kompresoru přes filtr v opačném směru k normálnímu proudění vzduchu.

! Upozornění

- Pokud necháte proudit stlačený vzduch do normálního proudění vzduchu, motor se poškodí v důsledku vnikání cizích látek.
- Dávejte pozor při nasměrování stlačeného vzduchu do vzduchového filtru.

! Upozornění

Když vozidlo jezdí v těžkých podmínkách:

- jízda v oblastech se znečištěním nebo mimo silnici
 - jízda v prašných podmínkách nebo na písku
- Filtr vzduchu kontrolujte častěji a pokud je to potřebné, vyměňte jej.

! Varování

- Nejezděte s vozidlem bez řádně instalované vložky filtru vzduchu nebo bez vložky. Motor se může poškodit, nebo může vzniknout požár.
- Při čištění filtru vzduchu nenechávejte žádný objekt v krytu. Může to způsobit poškození nebo zastavení motoru.



Pokud vozidlo jezdí ve velmi prašné oblasti anebo v oblasti s pískem, filtr vyměňujte častěji než v doporučených intervalech. Vyčistěte vnitřek filtru a krytu vlhkým hadrem.

Vložku filtru vzduchu čistěte proudem vzduchu z kompresoru v opačném směru k normálnímu proudění vzduchu.



Varování

- Motor se může poškodit.
- Nejezděte s vozidlem bez vložky filtru vzduchu.

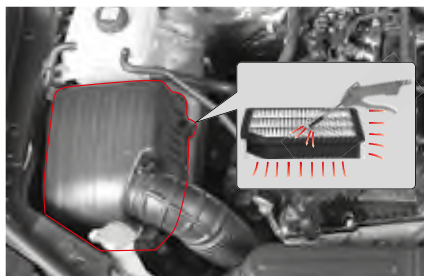

Pokud chcete vložku vyčistit, nechte proudit vzduch z kompresoru přes filtr v opačném směru k normálnímu proudění vzduchu.

Výměna

- 1 Odpojte svorky krytu a kryt odstraňte.
- 2 Vyměňte vložku filtru vzduchu za novou. Ubezpečte se, že vložka je ve filtru vzduchu instalovaná správně.
- 3 Opět uzavřete uzávěr a zatáhněte svorky.

Palivový filtr (D22DTR)

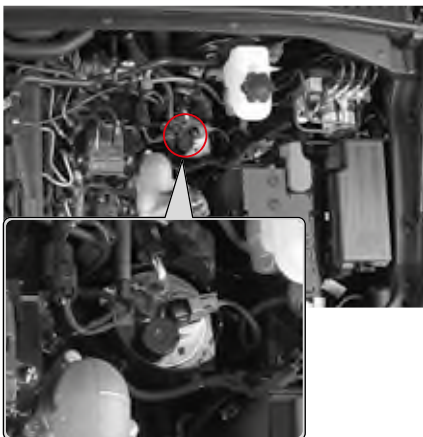

Podmínky fungování nasávacího čerpadla

- 1 Pokud vozidlo nemá dostatek paliva.
- 2 Po odčerpání vody z palivového filtru.
- 3 Po výměně palivového filtru.

Pokud se to stane, odčerpejte palivo dokud nebude palivový filtr úplně plný. Potom nastartujte motor.

Varování

- Po výměně palivového filtru nebo po odčerpání vody z palivového filtru, vypustěte z palivového filtru vzduch použitím nasávacího čerpadla. Jinak se motor nemusí nastartovat nebo se palivový systém může poškodit kvůli vzduchu v trubce paliva.

Funkce odlučování vody

Pokud se do motoru a palivového systému dostane voda, může způsobit palivovému systému značnou škodu. Palivový filtr plní funkci separování vody, aby zabránil jejímu vtékání. Když hladina vody v separátoru vody palivového filtru přesáhne určitou hranici, rozsvítí se varovná kontrolka separátoru vody a zazní zvukový signál. V takovém případě si nechte systém zkontrolovat u prodejce SsangYong nebo v autorizovaném servisu SsangYong.

	Servisní interval
EU	Vyměňte každých 40000 km. (Vyčerpání vody z palivového filtru: vždy při výměně motorového oleje)
Všeobecné	Vyměňte každých 30000 km. (Vyčerpání vody z palivového filtru: vždy při výměně motorového oleje)

Upozornění

- Palivový filtr vyměňte podle specifikovaného intervalu servisu.

Fungování nasávacího čerpadla

Podmínky fungování

V některých z následujících případů několikrát stiskněte nasávací čerpadlo, aby se palivový filtr naplnil palivem, až dokud určitá část paliva nevyteče ven z otvoru nasávacího čerpadla a potom nastartujte motor.

- Když je všechno palivo spotřebované a vozidlo je natankované, když je motor vypnutý.
- Když je odčerpána voda z palivového filtru.
- Když je vyměněný palivový filtr.

Varování

- Po výměně palivového filtru nebo po odčerpání vody z palivového filtru, několikrát stiskněte nasávací čerpadlo, až dokud určitá část paliva nevyteče ven z otvoru nasávacího čerpadla. Pokud nestisknete nasávací čerpadlo pořádně, do trubky paliva se může dostat vzduch a to způsobí, že motor nenastartuje nebo se poškodí palivový systém.

Způsob fungování

- 1 Když je nasávací čerpadlo stisknuté, otočte ho ve směru otevření.



Upozornění

- Veźměte na vědomí, že otevření nebo zavření nasávacího čerpadla kleštemi může nasávací čerpadlo poškodit.

- 2 Když je nasávací čerpadlo otevřené, několikrát ho stlačte, až dokud určitá část paliva nevyteče ven z otvoru nasávacího čerpadla.

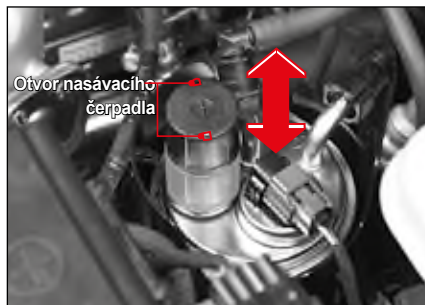

Varování

- Během fungování nasávacího čerpadla může stlačené palivo nečekaně vystříknout z otvoru nasávacího čerpadla. Ubezpečte se, že stlačené palivo nepřijde do kontaktu s vašimi očima nebo jinými částmi těla.

- 3 Když je nasávací čerpadlo stlačené, otočte ho ve směru zavření.

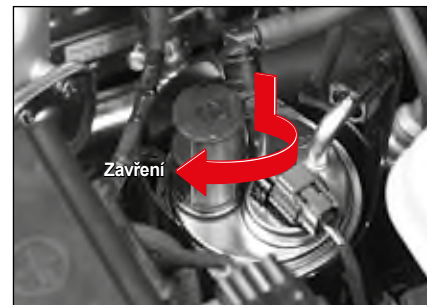

- 4 Zavřete kapotu motoru a nastartujte motor.

Brzdová a spojková kapalina (manuální převodovka M/T)

Naftový motor

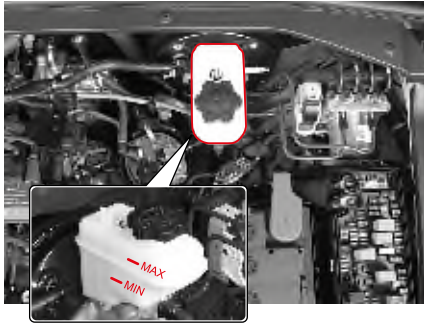

Benzinový motor

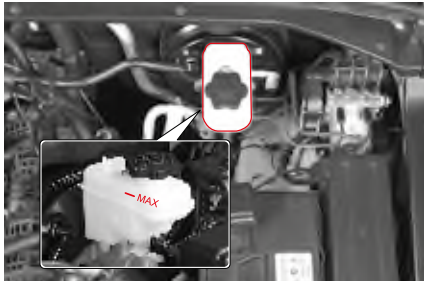

Specifikace a výměna

Specifikace	DOT 4
Interval servisu	Každé 2 roky

Kontrola hladiny a doplnění

- Hladina kapaliny by měla být mezi značkami MAX a MIN na nádržce.
- Hladinu kontrolujte na rovné zemi. Pokud klesne na anebo pod značku MIN, doplňte nádržku specifikovanou kapalinou. Používejte jen specifikovanou kapalinu.

! Upozornění

- Při doplnění dávejte pozor, aby se do nádržky nedostaly nečistoty.
- Nedoplňujte kapalinu nad značku MAX.
- Dávejte pozor, aby se kapalina nedostala do styku s karosérií.
- Po doplnění kapaliny pevně zatáhněte víčko/ kryt nádržky.
- Pokud je potřebné časté doplnění kapaliny, dejte si systém zkontrolovat u prodejce SsangYong anebo v autorizovaném servise SsangYong.

! Varování

- Používejte jen originál brzdovou kapalinu SsangYong.
- Dávejte pozor, aby se kapalina nedostala do styku s kůží anebo očima. Pokud se tak stane, okamžitě si umyjte zasaženou oblast velkým množstvím vody. Pokud podráždění stále trvá, navštivte lékaře.
- Objem kapaliny pomalu ubývá podle opotřebování brzdové destičky. Náhlý pokles hladiny kapaliny může znamenat její únik v systému. V takovém to případě si nechte systém zkontrolovat v autorizovaném servisu SsangYong.

Kapalina do ostřikovače

Doplnění kapaliny do ostřikovače

Naftový motor

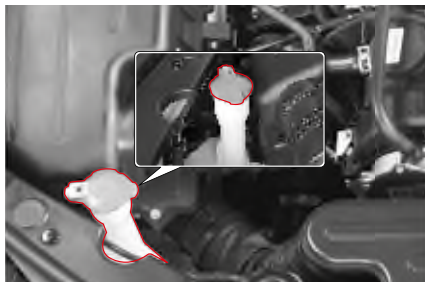

Benzinový motor



Hladinu kapaliny do ostřikovače kontrolujte často a v případě potřeby doplňte specifikovaný produkt.

V zimní sezóně používejte jen specifikovanou kapalinu do ostřikovače.

⚠ Upozornění

- Pokud použijete jako kapalinu do ostřikovače čistou vodu, v zimě zamrzne a poškodí nádržku kapaliny do ostřikovače a motor. Používejte jen specifikovanou kapalinu do ostřikovače.
- Pokud spustíte stěrače bez kapaliny v ostřikovači, motor se může v důsledku přetížení poškodit. Pokud není v nádržce žádná kapalina do ostřikovače, nepouštějte stěrače.
- Spuštění stěračů na suchém povrchu předního skla anebo výklopných zadních dveří bez kapaliny v ostřikovači může poškodit sklo. Stěrače používejte jen v případě, pokud na sklo vystříkne dostatek kapaliny.
- Při doplnění dávejte pozor, aby na motor anebo karosérii vašeho vozidla nevystříkla žádná kapalina. Pokud se kapalina do ostřikovače dostane do kontaktu s vaší rukou anebo jinou částí těla, umyjte si postihnuté místo pod tekoucí vodou.
- Pro sklo výklopných zadních dveří není samostatná nádržka s kapalinou. Nádržka s kapalinou pro přední sklo funguje i pro výklopné zadní dveře.

⚠ Varování

- Kapalina do ostřikovače obsahuje hořlavé látky, které zabráňují zmrznutí. Pokud se tyto látky dostanou k ohni, mohou způsobit požár. Při kontrole hladiny kapaliny do ostřikovače dávejte pozor, aby nebyl v blízkosti nádržky žádný oheň.
- Pokud se místo kapaliny do ostřikovače použije motorový olej anebo nemrzoucí směs, sníží to vaši viditelnost skrz přední sklo, což může způsobit nehodu.

Naftový motor

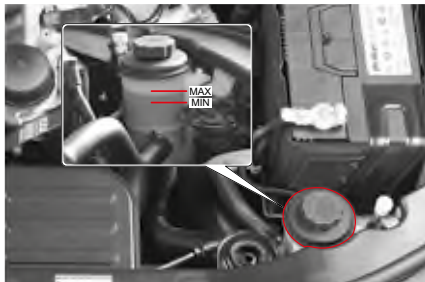

Benzinový motor

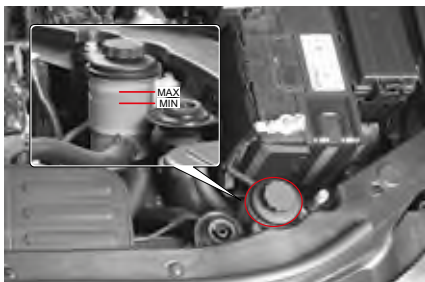

Hladinu kapaliny kontrolujte na rovné zemi, když je motor vypnutý. Hladina kapaliny v nádržce by měla být mezi značkami MIN a MAX. Pokud klesne nebo je pod značkou MIN, nádržku doplňte se specifikovanou kapalinou. Používejte jen specifikovanou kapalinu. Rozdíl mezi značkami MIN a MAX ukazuje výkyv kapaliny když je kapalina horká a když je kapalina studená.

Specifikace a kapacita

Specifikace	S-PSF4
Kapacita (l)	Přibližně 1,1 Viz POZNÁMKA 1: TOTAL FLUIDE DA (jen extrémně chladné podmínky)

POZNÁMKA 1: Výborná univerzální kapalina s velmi vysokou viskozitou a velmi nízkým bodem tuhnutí, která umožňuje hydraulickému systému fungovat v extrémně nízkých teplotách. Má výborné lubrikační vlastnosti ve velmi nízkých i ve velmi vysokých teplotách.

Poznámka

- Ve velmi chladném počasí se viskozita oleje posilovače řízení zvyšuje, to může dočasně způsobit abnormální zvuk po nastartování motoru.

Naftový motor

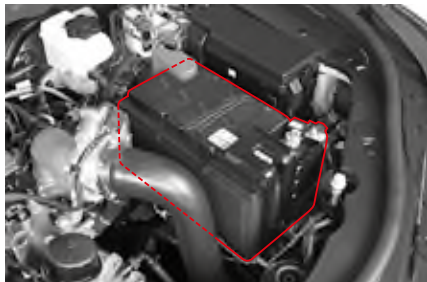

Benzinový motor

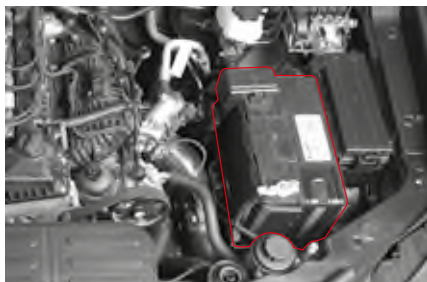

Pokud se na přístrojovém panelu rozsvítí kontrolka nabití baterie (), baterie normálně nenabíjí. Pokud se táto kontrolka rozsvítí během jízdy, vypněte všechny nepotřebné elektrické zařízení a dejte si systém zkontrolovat u prodejce SsangYong anebo v autorizovaném servise SsangYong.

Údržba baterie

- Přesvědčte se, zda jsou koncové spojení dobře upevněné.
- Pokud jsou koncovky zkorodované, očistěte je drátěnou houbičkou nebo brusným papírem.
- Terminál baterie by měl být odpojený jen v případě, Pokud se klíč vybere ze spínací skříňky zapalování vozidla. Odpojení terminálu, pokud je klíč v poloze ON anebo ACC, může způsobit náhlou změnu napětí a poškodit různé elektrické systémy.
- Zkontrolujte, zda baterie nemá praskliny, poškozená místa anebo díry. Pokud je to potřebné, vyměňte ji. Pokud chcete odstranit bateriovou kapalinu z povrchu baterie, vezměte si gumové rukavice a kapalinu odstraňte vlhkým hadrem s mýdlem.

Specifikace

	Bez ISG	ISG
Specifikace	MF / 12 V - 90 AH	AGM / 12 V - 80 AH
Kapacita	90 AH	80 AH

Upozornění

- Pokud odpojíte koncovku baterie při nastartovaném motoru, elektrické systémy se mohou poškodit.
- Pokud chcete odstranit kabel baterie, odpojte nejprve záporný kabel a při zapojení kabelů dávejte pozor na polaritu koncovek baterie. Záporný a kladný kabel se nesmí zaměnit.
- Polarita baterie, tj. spojení pro kladné a záporné kabely se nesmí zaměnit. Nikdy nezpůsobte v baterii zkrat.
- Pokud je teplota okolí příliš nízká, kapacita baterie klesne a baterie může zamrznout.
- Elektrolyt baterie se musí udržovat na specifikované úrovni. Pokud je hladina elektrolytu nad značkou MAX, může během nabíjení baterie přetéct a pokud je elektrolyt příliš nabitý, baterie může explodovat.
- Používejte jen baterii se schváleným napětím a kapacitou. Nekompatibilní baterie může způsobit požár.

Varování

- Baterie obsahuje kyselinu, která by vás mohla popálit. Plyn v ní by mohl vybuchnout. Pokud nebudete dávat pozor, můžete utrpět vážné zranění. Nedávejte do blízkosti baterie otevřený oheň, jiskry a cigarety.
- Uvolněné koncovky baterie mohou házet jiskry. Tyto jiskry mohou při styku s hořlavým plynem způsobit požár. Proto koncovky dobře upevněte.
- Pokud musíte zkontrolovat motor v noci, nepoužívejte zapalovač, ale použijte jen baterku.
- Protože elektrolyt baterie je velmi silná kyselina, elektrolyt baterie se nesmí dostat do kontaktu s vaší kůží nebo karosérií vozidla. Pokud se vám kyselina dostane na kůži, dobře ji umyjte čistou vodou a běžte k lékaři. Umyjte i vaše vozidlo.
- Při práci s akumulátorem používejte ochranu očí. Pokud pracujete v uzavřeném prostoru, dobře ho větrejte.

Varování

- Používejte vždy jen baterii so správným napětím pro vozidlo. Jinak riskujete požár.
- Dodržujte návod na baterii.



Před prací s baterií si vždy přečtete bezpečnostní instrukce v Uživatelském manuálu.



Baterie vždy obsahuje vysoko hořlavý vodíkový plyn, který může při zapálení explodovat. Nikdy k ní nedávejte cigaretu, jiskru nebo jiný oheň.



Při nabíjení baterie nebo při jakékoli práci vždy mějte ochranné brýle. Mimo to zabezpečte dostatečné větrání uzavřeného prostoru.



Roztok elektrolytu baterie obsahuje vysoko korozivní kyselinu sírovou. Dávejte pozor, aby se nedostala do kontaktu s kůží, očima, oděvem nebo karosérií. Uchovávejte mimo dosah dětí.



Po kontakte s vaší kůží si umyjte postiženou oblast; v případě kontaktu s očima si je umývejte pod tekoucí vodou nejméně 15 minut a okamžitě běžte k lékaři.



Vodíkový plyn v baterii je vysoko hořlavý a po zapálení může vybuchnout.



Použitou baterii nevyhazujte, protože znečišťuje životné prostředí a je nebezpečná pro zdraví. V rámci ochrany životního prostředí odnesete použitou baterii jen do určeného sběrného místa.

Zapalovací svíčky – Benzínový motor



Uhlíkové usazeniny v zapalovacích svíčkách se musí pravidelně kontrolovat. Pokud se v zapalovací svíčce naakumuluje uhlík, svíčka nemůže vyprodukovat silnou jiskru.

Nečistěte elektrody jemnou drátěnou houbičkou a pozorně oškrabte uhlík z izolátoru malým pilníkem. Potom by se měly zapalovací svíčky očistit proudem stlačeného vzduchu a horní izolátor by se měl očistit hadrem. Neupravujte mezeru zapalovací svíčky.

Interval servisu

**Výměna
(G20DTR)**

Vyměňte každých 60000 km

**Specifikace
(G20DTR)**

NGK

SILKAR8H9G

Mezera

0,9 ± 0,1 mm



Upozornění

- Pokud vyměňujete zapalovací svíčky, odpojte zápornou koncovku baterie a vypněte všechny spínače.
- Při výměně zapalovacích svíček se doporučuje, aby byl motor chladný anebo studený (mohli byste se popálit).
- Nepoužívejte nedoporučené zapalovací svíčky.
- Dávejte pozor, aby se do otvoru zapalovacích svíček nedostaly nečistoty.



Varování

- Zapalovací svíčky mohou být velmi horké. Dávejte pozor, abyste se nepopálili.

Kontrola stěračů a výměna lišty stěrače

Výměna lišty stěrače na předním skle

1 Vypněte motor a zvedněte ramínko stěrače.

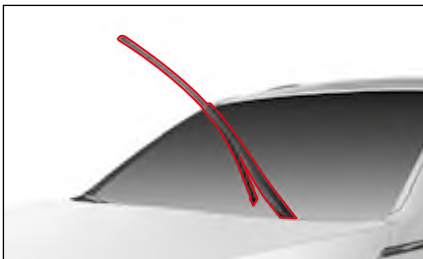

2 Stlačte zámek lišty (1) a vytáhněte lištu stěrače ve směru šipky (2).

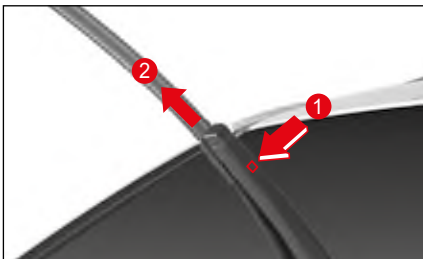

3 Nainstalujte novou lištu.

4 Dejte stěrač zpět.

Specifikace lišty stěrače

Stěrač předního skla	
Na straně sedadla řidiče	Na straně sedadla spolujezdce
650 mm	500 mm
26 "	20 "

Varování

- Špatně fungující stěrače za deště nebo sněhu mohou být pro jízdu nebezpečné. Za deště nebo sněhu nikdy nejezděte s vozidlem, kterému špatně fungují stěrače.
- Nechtejte puštěné stěrače. Mohou vám způsobit zranění.

Upozornění

- Pokud je ramínko stěrače zvednuté, neotvírejte kapotu. Stěrač a kapota se mohou poškodit.
- Nepouštějte stěrač v případě, pokud je nádržka s kapalinou do ostřikovače prázdná.
- Na čištění předního a zadního skla nepoužívejte mastný anebo navoskovaný hadr. Pokud je přední anebo zadní sklo znečištěné olejem anebo voskem, a v noci zapnete stěrač, anebo se na skle odrazí světlo, nebudete vidět dopředu.
- Pokud budete kontrolovat stěrače, nejprve zvedněte ramínko stěrače na straně sedadla řidiče a až potom na straně sedadla spolucestujícího.
- Pokud zvednete ramínko stěrače na straně sedadla řidiče, může se překřížit s ramínkem stěrače na straně sedadla spolucestujícího, což je normální.

Kontrola a výměna pojistek a relé

Pokud elektrický systém nefunguje, nejprve zkontrolujte příslušnou pojistku. Pokud je pojistka vypálená, nahraďte ji novou se stejnou kapacitou.

Varování

- Pokud nepoužijete žárovku, anebo pokud použijete žárovku s kapacitou, která nesplní specifikace, anebo pokud modifikujete žárovku HID anebo žárovku LED, pojistka se nezapojí a může se objevit chyba anebo jiné poškození v zařízeních kabelů.

Upozornění

- Výměna pojistky, Pokud je zapnutá elektrina, může poškodit příslušný elektrický systém. Pojistku vyměňujte až po vypnutí všech elektrických systémů a motoru.
- Pojistku vyměňte za novou pojistku se stejnou kapacitou, která splní specifikace.
- Pokud vyměněná pojistka neustále praská, nechte si vozidlo zkontrolovat a provést servis v autorizovaném servisu SsangYong.

Poznámka

- Přečtěte si štítek na pojistce a na krytu relé skříňky, kde zjistíte kapacitu a název pojistky.

Pojistková a relé skříň v motorové části

- 1 Otevřete kapotu motoru.
- 2 Zvedněte kryt pojistkové skříňky nahoru (2) stisknutím zajišťovací páčky na každé straně (1).

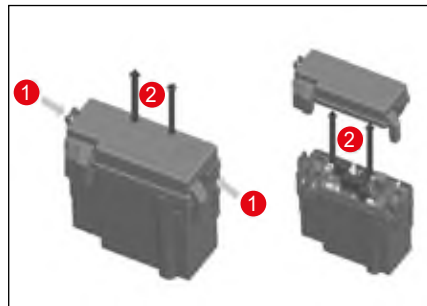

Pojistková skříň v interiéru

Otevřete dveře řidiče a otevřete pojistkovou skříň v interiéru tak, že vložíte prst do drážky krytu pojistkové skříňky (1) a potáhnete ho.



Kontrola a výměna pojistek

- 1 Vypněte všechny elektrické systémy a motor.
- 2 Otevřete kryt pojistkové skříně anebo pojistkové skříně v interiéru.
- 3 Najděte příslušnou pojistku nahlédnutím do blokového diagramu pojistek, který je v krytu pojistkové skříně.
- 4 Vytáhněte danou pojistku vytahovačem pojistky.
Vytahovač pojistky se nachází v pojistkové skříně v motorové části.



- 5 Zrakem zkontrolujte, zda je pojistka vypálená nebo ne.
- 6 Pokud není pojistka vypálená, dejte ji zpět do původní polohy.
- 7 Pokud je pojistka vypálená, zkontrolujte její kapacitu uvedenou na horní straně pojistky a vyměňte ji za novou pojistku se stejnou kapacitou.

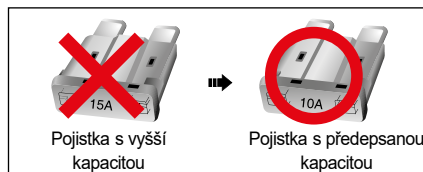

Pojistka s vyšší kapacitou

Pojistka s předepsanou kapacitou

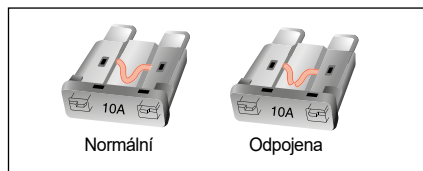

Normální

Odpojena

⚠ Varování

- Pokud namísto pojistky použijete ocelový drát, měděný drát anebo hliníkovou fólii, může to způsobit požár z důvodu přetížení elektrického systému. Vždy použijte pojistku s předepsanou kapacitou.
- Nikdy nepoužijte pojistku s kapacitou vyšší než je předepsaná kapacita uvedená na pojistce a relé skříně, protože pojistka s vyšší kapacitou může poškodit elektrické systémy anebo způsobit požár.
- Po odpojení pojistky použijte normální pojistku s předepsanou kapacitou.

Poznámka

- Náhradní pojistky každé kapacity jsou uloženy v pojistkové a relé skříně. Pokud použijete náhradní pojistku, hned ji nahradte novou. Kapacita je uvedena na vrchní straně pojistky.

Kontrola a výměna světel

Specifikace světel a kontrola

Specifikace a počet světel a žárovek

Součásti			Počet	Specifikace	
Přední strana	Světlomet (Typ A)	Dálkové světlo	-	LED	
		Potkávací světlo	-	LED	
		Směrová světla/Boční obrysová světla/Světla denního svícení (DRL)	-	LED	
	Světlomet (Typ B)	Dálkové světlo		2	H1-55W
		Potkávací světlo	Žárovka	2	H7-55W
			HID*		D8S 25W
		Směrová světla/Boční obrysová světla/Světla denního svícení (DRL)		-	LED
	Světlomet (Typ C)	Dálková/potkávací světla (integrální)		2	H4 60W/55W
		Ukazatel změny směru (směrovka)		2	PY21W
		DRL/Boční obrysová světlo		2	21W/5W
	Přední mlhové světlo		Žárovka	2	H16
			LED	-	LED
	Boční blinkr (pomocný ukazatel směru jízdy)		-	LED	
Boční světlo		-	LED		

※ Světlomet (Typ A): 4žárovkový typ

Světlomet (Typ B): 2žárovkový typ

Součásti			Počet	Specifikace
Zadní strana	Zadní světla (Typ A)	Koncové (brzdové) světlo	-	LED
		Ukazatel změny směru (směrovka)	2	PY21W
		Světlo při couvání	2	W16W
	Zadní světla (Typ B)	Koncové (brzdové) světlo	4 (2)	P21/5W
		Zadní mlhové světlo (volitelné)	(2)	21W
		Ukazatel změny směru (směrovka)	2	PY21W
		Světlo při couvání	2	W16W
	Osvětlení státní poznávací značky (SPZ)		2	W5W
In-teriérové světlo	Přední interiérové světlo	LED	-	LED
		Žárovka	2	W10W
	Centrální interiérové světlo	LED	-	LED
		Žárovka	2	W8W
	Světlo v odkládací schránce		1	W5W
	Osvětlení ve sluneční cloně		2	W5W
Bezpečnostní světlo v předních/zadních dveřích		2	W5W	

※ Zadní světlo (Typ A): kromě specifikace zadního mlhového světla

Zadní světlo (Typ B): "()" Použijte pro volitelné zadní mlhové světlo

Kontrola světel

Zkontrolujte spínač ON/OFF různých světel, abyste zjistili, zda se světla zapínají a vypínají normálně.

Pokud se světlo nezapne, zkontrolujte ho v následovném pořadí a pokud je v příslušné části chyba, vyměňte ji.

- Pojistka
- Žárovka

Pokud je v pojistce a žárovce chyba, dejte si vozidlo zkontrolovat a vykonat servis u prodejce SsangYong anebo v autorizovaném servise SsangYong.



Upozornění

- Při výměně světla použijte jen žárovku s předepsanou kapacitou.
- Před výměnou světla se ubezpečte, že jste odpojili záporný kabel (-) baterie a vypli motor.
- Násilné odstranění krytu světla ho může poškodit, takže se nebude dát opět použít, takže při odstranění krytu světla postupujte opatrně.
- Před výměnou světla se ubezpečte, že jste příslušné světlo a motor vypli.
- Během výměny žárovky anebo těsně potom nechte žárovku rukama, protože se můžete popálit.
- Pokud budete chytat sklo žárovky rukama, necháte na ní otisk prstu, prach anebo vlhkost, což zkrátí její životnost, anebo žárovka může vybuchnout. Skleněnou část vyčistěte měkkým hadrem.
- Úhel směřování předních světel si nechejte upravit u prodejce SsangYong anebo v autorizovaném servise SsangYong.
- Za deště anebo při umývání auta se může vnitřní povrch předního světla anebo brzdového světla dočasně zamžít. Je to z důvodu kondenzace rosy v případě teplotního rozdílu mezi vnitřní a vnější částí světla, a není to funkční problém. Pokud se však do světla dostane voda anebo velké vodné kapky, zkontaktujte se s prodejcem SsangYong anebo autorizovaným servisem SsangYong.
- Pokud chcete vyměnit žárovku vnějšího světla, navštivte autorizovaný servis SsangYong.

Poloha vnějších světel

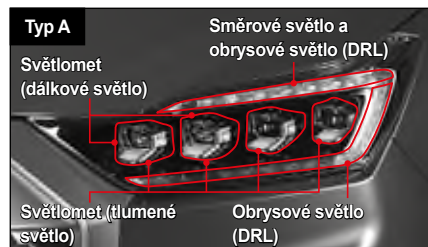

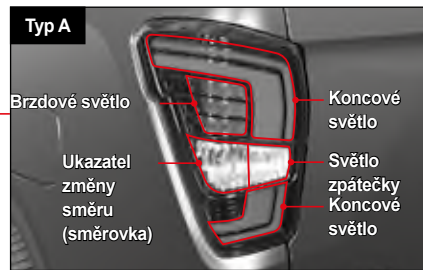
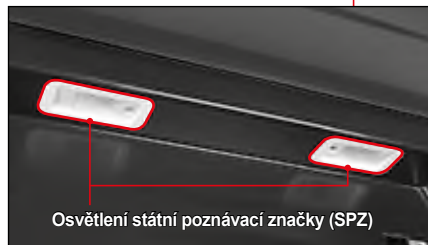
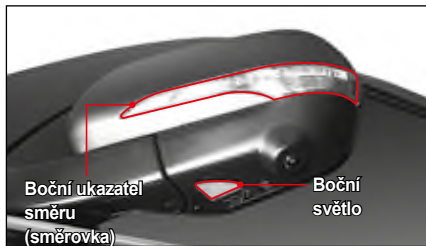

Vlastnosti světlometu HID

- Žárovka HID (high intensity discharge) má lepší výkon a delší životnost než běžná (halogenová) žárovka, ale časté zapínání a vypínání může zkrátit životnost žárovky.
 - Na rozdíl od běžné (halogenové) žárovky se žárovka HID světlometu po vypálení rozsvítí a pomalu pohasíná. Pokud tedy HID světlomet po zapnutí spínače zhasne a se opět rozsvítí, je třeba žárovku HID světlometu vyměnit.
 - HID světlomet má složitější konstrukci než normální (halogenový) světlomet, takže výměna žárovky je spojena s dodatečnými náklady.
 - Po oddělení nebo instalaci žárovky HID a jednotky světlometu je třeba podle potřeby upravit úhel sklonu světlometu (nahoru, dolů, doleva a doprava). Požádejte o pomoc autorizovaný servis SsangYong.
- ☞ Viz „Úprava úhlu předního světla“ (str. 3-35)

Poznámka

Informace o vlastnostech světlometu HID

- Při prvním zapnutí se barva světla mění, dokud se žárovka nestabilizuje (přibližně 4 sekundy).
- Barva světla se mění v závislosti na době používání, což je jedinečná vlastnost žárovky HID.
 - Počáteční fáze: světle žlutá
 - Více než 100 hodin: světle modrá
 - Více než 1 000 hodin: modrá
 - Pozdější fáze: šarlatová, fialová, tmavne

⚠ Varování

- Nikdy neoddělujte, nerozebírejte a nevyměňujte žádné součásti světlometu HID (projektor, vysokonapěťový kabel, předřadník). Takový postup může způsobit úraz elektrickým proudem s následkem vážného zranění.
- Ve vozidle vybaveném světlometem HID proudí žárovkou a příslušnými systémy vysokonapěťový proud, takže při kontaktu jakékoli části těla s žárovkou a příslušnými systémy hrozí nebezpečí úrazu elektrickým proudem.
- Neupravujte svévolně vozidlo, které není vybaveno světlometem HID, za účelem instalace světlometu HID. Takový postup může způsobit potíže s vozidlem v důsledku zhoršení výkonu příslušného dílu nebo přetížení a oslnění řidiče v protijedoucím vozidle, což může mít za následek smrtelnou nehodu.
- U žárovky typu HID hrozí nebezpečí úrazu elektrickým proudem v důsledku vysokého napětí, proto ji nezapomeňte zkontrolovat a vyměnit v autorizovaném servisu SsangYong.
- U vozidla vybaveného světlometem HID nastavte úhel světlometu správně podle počtu cestujících a množství zavazadel ve vozidle tak, aby neoslňoval řidiče protijedoucích vozidel.

⚠ Upozornění

- Pokud se světlomet typu HID (potkávací světla) po aktivaci nerozsvítí, je třeba provést komplexnější kontrolu příslušného systému než pouhou výměnu žárovky, pojistky nebo relé. Nechte vozidlo zkontrolovat v autorizovaném servisu SsangYong.

Výměna vnějších světel

Všechna světa mimo následujících světel by se měla zkontrolovat a vyměnit v nejbližším autorizovaném servise SsangYong.

- Zadní ukazovatel změny směru (směrovka)
- Světlo při couvání



Varování

- Pokud vyměníte světlo za takové, které nesplní specifikace, může to způsobit odpojení pojistky, chybu anebo požár.
- Před výměnou světla zaparkujte vozidlo na bezpečném místě, vypněte motor a odpojte záporný kabel (-) baterie. (Po opětovném připojení baterie resetujte některé funkce vozidla.)
- Během výměny žárovky anebo těsně potom nechtejte žárovku rukami, protože se můžete popálit.



Upozornění

- Pokud po výměně opětovně instalujete světlo, objímku žárovky pevně zatáhněte otáčením ve směru hodinových ručiček.
- Při výměně světla používejte jen originální díly.
- Do světel, které jsou už instalované ve vozidle, nedávejte žádné další světlo ani LED.

Výměna žárovek zadních směrových světel

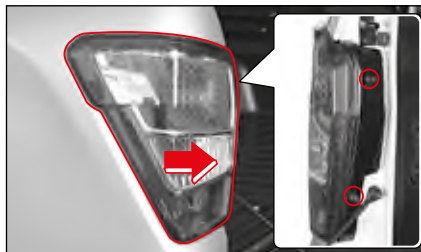

- 1 Odpojte záporný pól baterie (-) a odstraňte dva montážní šrouby zadního sdruženého světla. Zatáhněte za sestavu svítilny ve směru naznačeném šipkou na obrázku, abyste odpojili konektor a odpojili žárovku.



Upozornění

- Při demontáži dávejte pozor, abyste nepoškodili lakovaný povrch karoserie nebo zadního sdruženého světla.



- 2 Otočte patici žárovky proti směru hodinových ručiček a vyjměte ji.

**Zadní světlo a brzdové světlo /
Směrové světlo / Zadní světlo**

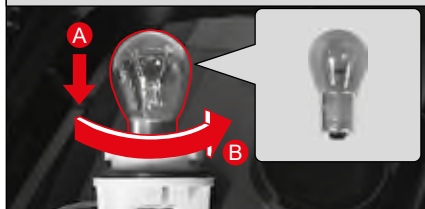

- 3 Žárovku vyjměte z vyjmuté objímky tak, že ji otočíte ve směru šipky (B) a zároveň stisknete ve směru šipky (A).
- 4 Instalaci proveďte v opačném pořadí než při demontáži.

Zadní mlhové světlo nebo brzdové světlo

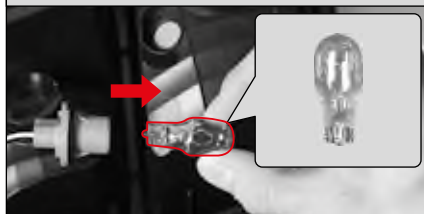

- 5 Vytáhněte žárovku zadního mlhového světla nebo brzdového světla ve směru šipky z vyjmuté patice.
- 6 Instalaci proveďte v opačném pořadí než při demontáži.

Poloha interiérových svätel

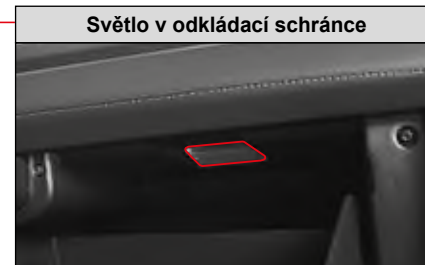
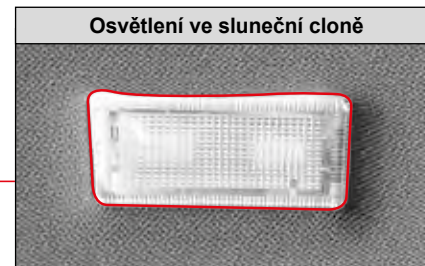
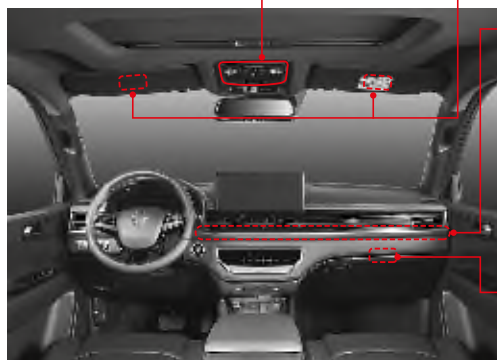

Výměna interiérových světel

Centrální interiérové světlo



- 1 Vypněte interiérové světlo a odstraňte kryt světla plochým šroubovákem.

Upozornění

- Při demontáži krytu nejprve sejměte přední část krytu (označenou šípkami). Pokud nejprve sejmete zadní část krytu, může dojít k jeho poškození.



- 2 Vyměňte žárovku potáhnutím směrem dolů (ve směru šípky) a vyměňte za novou.
- 3 Nasadte kryt.

Bezpečnostní světlo dveří

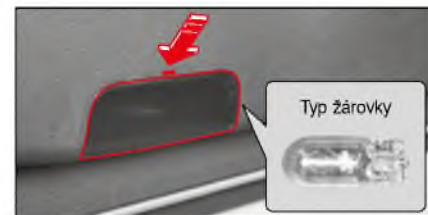

- 1 Odpojte záporný kabel baterie a odstraňte kryt světla plochým šroubovákem.

Upozornění

- Při demontáži krytu nejprve sejměte horní část krytu (označenou šípkami). Pokud nejprve sejmete spodní část krytu, může dojít k jeho poškození.



- 2 Vyměňte žárovku vytažením (ve směru šípky) a vyměňte ji za novou. Dbejte, aby nedošlo k znečištění povrchu žárovky.
- 3 Nasadte kryt.

Osvětlení ve sluneční cloně

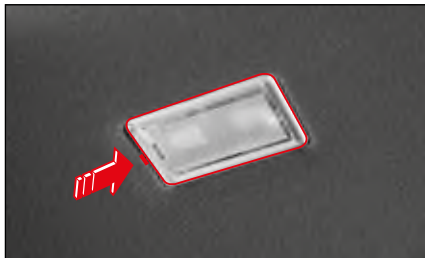

- 1 Vypněte spínač zapalování a odstraňte kryt světla plochým šroubovákem.

Osvětlení odkládací schránky

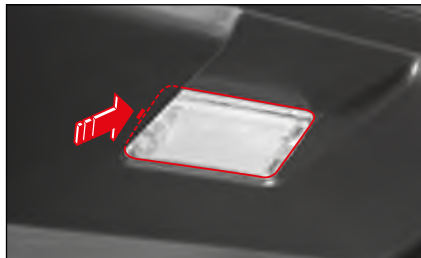

- 1 Odpojte záporný kabel baterie a odstraňte kryt světla plochým šroubovákem.

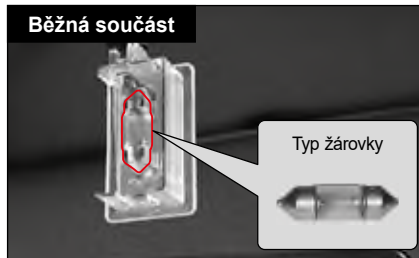

- 2 Vyjměte žárovku.
- 3 Vyměňte žárovku za novou. Dbejte, aby se na povrch žárovky nedostaly otisky prstů nebo cizí materiál.
- 4 Nasadte kryt.

Upozornění

- Při demontáži krytu (světlo sluneční clony, odkládací schránky, světlo u řidiče/spolujezdce) odstraňte nejprve díl označený šipkou. Jinak může dojít k poškození krytu a konektorů.

Výměna filtru klimatizace

V každém z následujících případů filtr klimatizace vyměňte i v případě, pokud se neblíží interval výměny.

- Pokud nebyla klimatizace puštěná po dlouhý čas a při jejím zapnutí z ní vychází nepříjemný zápach.
- Pokud je výkon vyhřívání, chlazení anebo proudění vzduchu nižší.



Upozornění

- Filtr klimatizace vyměňujte každých 10000 km. Pokud však jedete na cestě, kde je vzduch silně znečištěný, na nevydlážděné cestě, pokud používáte klimatizaci a vyhřívání nadměrně, filtr klimatizace vyměňte i v kratším intervalu.
- Pokud je filtr klimatizace kontaminovaný, výkon chlazení může být nižší a po zapnutí klimatizace z ní může vycházet nepříjemný zápach.
- Při výměně filtru klimatizace neměňte postup instalace.

- 1 Otevřete odkládací schránku stisknutím tlačítka otevření.

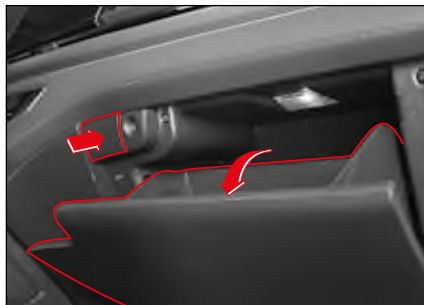

- 2 Vytáhněte upevňovací držák na levé straně a na pravé straně schránky ve směru šipky.

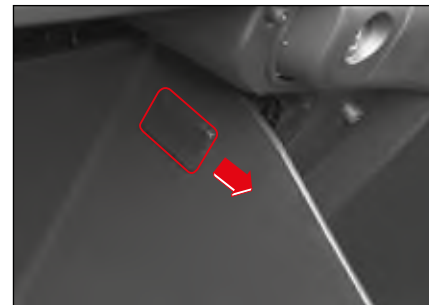

Upozornění

- Za upevňovací držák schránky netahejte násilím. Mohlo by to způsobit deformaci upevňovacího držáku a při opětovné montáži se může schránka uvolnit.

- 3 Oddělte sponu úchytu schránky z pravé spodní strany schránky.



- 4 Sejměte kryt filtru klimatizace stisknutím pravé strany krytu filtru klimatizace.



- 5 Vyměňte filtr klimatizace.

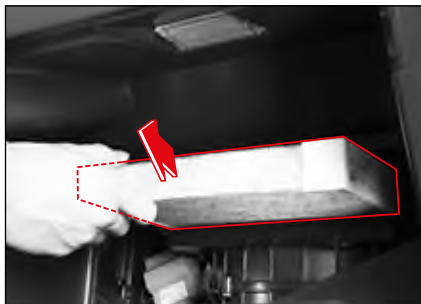

- 6 Vyměňte jej za nový.
Nasadte jej šipkou „AIR FLOW“ směrem dolů.

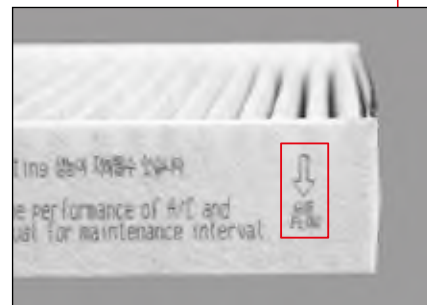

- 7 Po jeho výměně proveďte opětovnou montáž v opačném pořadí, než v jakém byl filtr klimatizace vyjmut.

6

Kontrola pneumatik a kol

Kontrola tlaku v pneumatikách

Zkontrolujte tlak v pneumatikách před jízdou nebo když pneumatiky celkem vystydli.

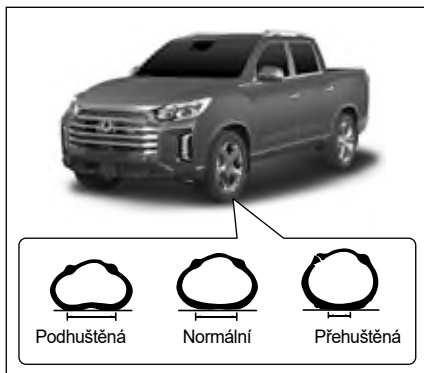

⚠ Upozornění

- Pokud je tlak v pneumatice vyšší nebo nižší, jako je předepsaná hodnota, pohodlí jízdy nebo stabilita řízení jsou nižší, pneumatiky se mohou lehce poškodit a budou nerovnoměrně opotřebený. Upravte tlak pneumatiky na předepsanou hodnotu.

Předepsaný tlak nahuštěné pneumatiky

Rozměr pneumatiky Rozměr ráfku	Max. zatížení	Doporučený tlak vzduchu v pneumatikách za studena - kPa (psi)			
		Normální zatížení		Maximální zatížení	
		Přední	Zadní pohled	Přední	Zadní pohled
235/70R17XL 111H 7.0x17 (PRUŽINOVÁ NÁPRAVA)	1090 kg	234 (34)	234 (34)	234 (34)	310 (45)
235/70R17 107H 7.0x17 (5PRVKOVÁ NÁPRAVA)	975 kg	234 (34)	234 (34)	234 (34)	262 (38)
255/60R18 108H 7.5Jx18 (5PRVKOVÁ NÁPRAVA)	1000 kg	234 (34)	234 (34)	234 (34)	262 (38)
255/50R20 105H 8.0Jx20 (5PRVKOVÁ NÁPRAVA)	975 kg	234 (34)	234 (34)	234 (34)	262 (38)

Poznámka

- Předepsaný tlak nafouknuté pneumatiky se měří tehdy, když je pneumatika celkem vystydla při pokojové teplotě. Pokud musíte jet na dálnici dlouhou dobu, zvýšte tlak nafouknuté pneumatiky o 4~5 psi (0,3 baru) nad tlak předepsaný v tabulce.

Stav seřízení kol a vyvážení pneumatik a kol

Pokud kola nejsou vyvážena podle specifikace, způsobí to nerovnoměrné a rychlejší opotřebení pneumatik a vozidlo táhne na jednu stranu.

Pokud rovnováha mezi koly a pneumatikami není vyvážena, způsobí to vibrace vozidla a nerovnoměrné opotřebení pneumatik.

V takovémto případě si dejte vozidlo zkontrolovat a proveďte servis u prodejce SsangYong nebo v autorizovaném servisu SsangYong.

Tabulka rozměrů pneumatiky

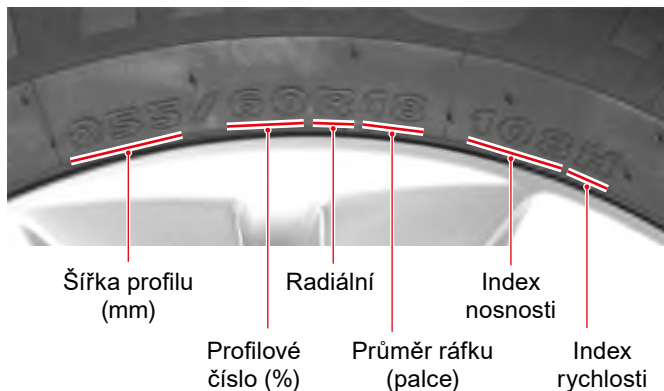

Index nosnosti		Index rychlosti	
Symbol	Maximální zatížení (kg)	Symbol	Maximální rychlost (km/h)
102	850	S	180
104	900	T	190
106	950	U	200
108	1000	H	210
110	1060	V	240
112	1120	Z	Více než 240

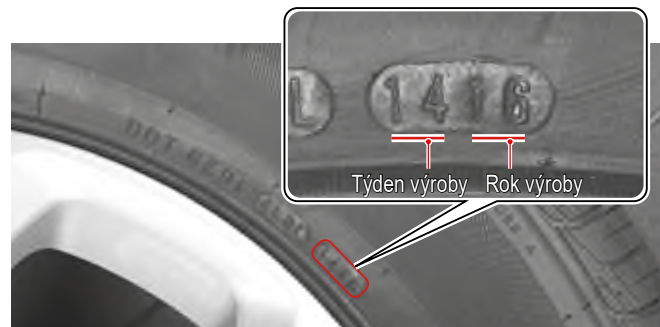

Datum výroby pneumatiky

Obecně platí, že všechny pneumatiky by měly být vyměněny po šesti letech od data výroby bez ohledu na zbyvajících hloubku dezénu.

Datum výroby můžete zkontrolovat podle identifikačního čísla pneumatiky DOT (TIN). Poslední 4 číslice TIN udávají datum výroby, přičemž přední 2 číslice představují týden a poslední 2 číslice rok, ve kterém byla pneumatika vyrobena.

Teplota uvnitř pneumatiky



Teplota uvnitř pneumatiky se během jízdy zvyšuje.

Přetížené vozidlo, nízký tlak v pneumatikách nebo jízda vysokou rychlostí vytváří více tepla a to se v pneumatice hromadí. Mezní teplota pneumatik je přibližně 125 °C. Pokud teplota tuto hranici překročí, výrazně se sníží přilnavost mezi podkladovými vrstvami pneumatiky, což může mít za následek nehodu.

Vždy udržujte správný tlak vzduchu v pneumatikách stanovený výrobcem a každé 2 až 3 hodiny jízdy po dálnici si udělejte přestávku.

Teplota uvnitř pneumatiky klesne přibližně o 20 °C za 10 minut stání vozidla.

Zimní řetězy

- V případě, že vozidlo má 2-kolový náhon, dejte řetězy na zadní kola a v případě, že vozidlo má 4-kolový náhon, dejte řetězy na přední i zadní kola. Pokud to není možné, řetězy třeba dát na zadní kola.
- Pokud má vozidlo hliníková kola, řetězy je mohou poškodit. Proto použijte namísto řetězů zimní pneumatiky. Pokud to není možné, použijte řetěz drátěného typu.
- S vozidlem s namontovanými řetězy jedte specifikovanou rychlostí doporučenou výrobcem řetězů nebo rychlostí 30 km/h nebo menší.
- Pokud podle zvuku zjistíte, že řetězy naráží na karoserii vozidla, okamžitě zastavte vozidlo na bezpečném místě, zkontrolujte instalaci řetězů a pokud je to potřebné, upevněte je.
- Na normální silnici dejte řetězy okamžitě dolů, abyste zabránili jejich poškození.
- Řetězy nepoužívejte na normální silnici a používejte je pouze na zasněžené nebo na zledovatělé silnici.



Varování

- Po jízdě s řetězy po určité vzdálenosti (asi 0,5 až 1 km) zkontrolujte řetězy a karoserii vozidla, zda nejsou poškozeny. Pokud jsou řetězy uvolněny, utáhněte je.
- Používejte pouze takové řetězy, které splňují specifikace a správně je nainstalujte. Pokud řetězy nesplňují specifikace, nebo nejsou instalovány správně, vozidlo se může poškodit, nebo to může vážně ohrozit řízení a bezpečnost vozidla.

Upozornění při kontrole pneumatik a kol



Upozornění

- Na všech kolech používejte pouze pneumatiky se stejnými specifikacemi od jednoho výrobce, abyste dodrželi vlastnosti bezpečnosti vozidla.
- Před jízdou zkontrolujte opotřebení pneumatiky a tlak v pneumatikách.
- Tlak v pneumatikách a utažení šroubů na kolech třeba často kontrolovat. Před jízdou na dlouhou vzdálenost vždy zkontrolujte stav vozidla, tlak v pneumatikách a utažení šroubů na kolech.
- Používejte pouze pneumatiky od jednoho výrobce, které splňují specifikace. Pokud pneumatika nesplňuje specifikace, nebudete moci řádně otáčet volantem, spotřeba paliva se může zvýšit a v pohonném nebo brzdovém systému vozidla může nastat chyba. Kromě toho může volant vibrovat, nebo v případě rychlé jízdy může dojít k nerovnoměrnému opotřebení pneumatik.
- V případě instalování pneumatiky, která nesplňuje specifikace nebo pneumatiky, která je opotřebovaná, nebude platit záruční oprava.



Upozornění

- Před jízdou s vozidlem zkontrolujte pneumatiky a kola. Pokud jsou kola poškozeny, tlak v pneumatikách může klesnout a pneumatiky se mohou poškodit.
- Pokud do pneumatiky během jízdy narazí kámen nebo jiný předmět, nechte si vozidlo zkontrolovat a provést servis v autorizovaném servisu SsangYong.
- Pneumatiky a kola instalovány na vozidle z výroby nezaměňujte za jiné. Pokud tak uděláte, může to ovlivnit jízdní stabilitu vozidla a způsobit nehodu.
- Zkontrolujte stav sady nástrojů na opravu pneumatiky. Vždy zkontrolujte stav kompresoru a lepicího tmelu.
- Před jízdou na dlouhou vzdálenost vysokou rychlostí zkontrolujte tlak v pneumatikách a pokud je to potřebné, pneumatiku dofoukejte. Jízda s vozidlem vysokou rychlostí s nedofouknutou pneumatikou může způsobit prasknutí pneumatiky v důsledku stálé vlny, což má za následek riziko jako např. převrácení vozidla.

Management vozidla v zimě

V zimě se mohou vyskytnout na silnici různé nebezpečné prvky, takže se na takovou jízdu předem připravte.

Nastartování motoru a jízda s vozidlem

V zimě se odpor hnacího systému motoru zvyšuje a výkon baterie a startování motoru se snižuje, takže motor nelze lehce nastartovat. Startujte motor řádným způsobem.

Po nastartování motoru nechte motor před jízdou zahřát. Zvyší to předpokládanou životnost motoru a zabezpečí hladkou jízdu.



Upozornění

- Motorový olej a palivový filtr vyměňujte podle intervalu výměny. Snižovaný průtok oleje a zanesený palivový filtr a olejový filtr v důsledku kontaminace motorového oleje může být překážkou pro nastartování motoru v zimě.
- Do originál paliva nepřidávejte aditiva jako např. kerosin ani alkohol na zlepšení startování. Může to poškodit motor a příslušné části, nebo způsobit nadměrnou emisi výfukového plynu v důsledku nedostatečného mazání důležitých částí v palivovém systému nebo rozdílných vlastností, jako např. bod vznícení.
- Před nastartováním vozidla s naftovým motorem nechte motor přehřát.

Management motorového oleje

Toto vozidlo je vybaveno motorovým olejem na 4 sezony. Motorový olej vyměňujte až v intervalu výměny motorového oleje.

Management chladicí kapaliny motoru

Ještě před poklesem teploty zkontrolujte koncentraci chladicí kapaliny.

Pokud při výměně chladicí kapaliny doplníte do vozidla pouze vodu bez nemrznoucí směsi, chladicí kapalina může zamrznout, což vážně poškodí motor a chladicí systém, když teplota klesne pod 0 °C.



Upozornění

- Při doplnění nebo výměně chladicí kapaliny použijte směs vody a nemrznoucí směsi v poměru 50:50.
- Pro chladicí systém použijte pouze originál nemrznoucí směs SsangYong.

Poznámka

- Toto vozidlo je vybaveno nemrznoucí směsí na 4 sezony.
- Poměr nemrznoucí směsi při dodání vozidla je 45 %.

Péče o kapalinu do ostřikovače

Použijte pouze originální kapalinu do ostřikovače, která v chladném počasí nezamrzne.

Pokud kapalina do ostřikovače zamrzne v důsledku použití nestandardní kapaliny do ostřikovače, může to poškodit motor ostřikovače a zhoršit bezpečnost jízdy.

Instalace zimní pneumatiky

V zimě se doporučuje vyměnit pneumatiky za zimní pneumatiky, aby se vozidlo na zasnežené nebo zledovatělé silnici nepoklouzlo.



Upozornění

- Pokud jsou instalovány zimní pneumatiky, jeďte s vozidlem nižší rychlostí jako obvykle.
- Zimní pneumatiky namontujte správně. Pokud tak neuděláte, může to poškodit systém kol nebo karoserii vozidla.

Management klimatizace

Pokud se klimatizace nepoužívá po delší dobu, nebude v ní probíhat proces mazání. V důsledku toho části klimatizace mohou ztvrdnout, což může vést k úniku chladicí kapaliny a k chybě v systému v důsledku zrezivění.

Doporučujeme zapnout klimatizaci jednou týdně na 5 až 10 minut bez ohledu na sezonu, aby se udržel její trvalý výkon.



Upozornění

- **V zimě neodstraňujte chladicí kapalinu ani v případě, kdy klimatizaci nepoužíváte.**

Management vozidla s naftovým motorem

Ve velkém mrazu se může parafin, který je jednou z chemikálií v naftě, oddělit od nafty, čímž se zhorší startování vozidla. Do nafty se přidává zlepšovač průtoku (v zimě), který se prodává v zimě v dané zemi.

Komponenty zlepšovače průtoku pro palivo se však mohou lišit podle průměrné teploty v zimě v daném regionu.

Pokud je to možné, v zimě zaparkujte vozidlo venku, abyste zajistili hladké startování a po jízdě doplňte palivo do nádrže, aby palivový systém nezamrzl v důsledku kondenzace vodní páry.

Jiná údržba

- Pro jízdu na venkovské silnici nebo v těžkém sněhu si připravte pískové pytle, sněhové řetězy, lopatu, rukavice a staré šaty.
- Na zasněžené nebo zledovatělé silnici nejezděte příliš rychle, nepřidávejte rychlost, nebrzděte a neotáčejte volantem prudce.
- Když jezdíte s vozidlem na zasněžené nebo zledovatělé silnici, dodržujte dvounásobní bezpečnou vzdálenost od vozidla před vámi a při zastavování vozidla využijte efekt motorové brzdy zařazením nižších převodových stupňů.
- Když je stěrač zamrznutý, nepouštějte jej. Může to způsobit přetížení a poškození motoru stěrače.
- Když jedete s vozidlem na cestě pokryté sněhem, v prostoru kola se může naakumulovat sníh, což způsobí těžké otáčení volantu, takže sníh často kontrolujte a odstraňujte.
- Po jízdě na silnici posypané solí (chlorid sodný) umyjte spodek vašeho vozidla co nejdříve, abyste zabránili zrezivění.

- Když parkujete na cestě pokryté sněhem, brzdový systém může zamrznout, co sníží brzdící schopnost během jízdy. V takovémto případě během jízdy často sešlápněte brzdový pedál a jezděte nízkou rychlostí, aby se znovu nabyla brzdící schopnost vozidla a pak jezděte normální rychlostí.
- Když je parkovací (ruční) brzda zamrznuta, s vozidlem nejezděte. Mohlo by to poškodit vozidlo. S vozidlem odstartujte až po odmrznutí parkovací (ruční) brzdy.

Upozornění pro parkování v zimě

- Když teplota klesne pod nulu, parkovací (ruční) brzdou nebude možné uvolnit, protože zařízení související s EPB zamrzli.
- Pokud zaparkujete vozidlo na rovném a bezpečném místě při teplotě pod nulou, po zaparkování namísto použití EPB podložte kola zarážkami/klíny.
- Pokud je vozidlo po nastartování motoru v chladném počasí delší dobu odstaveno/ zastaveno a běží na volnoběh, vodní pára ve výfukových plynech kondenzuje a hromadí se ve výfukovém potrubí. Hromadění vody uvnitř výfukového potrubí může způsobovat hluk. Během jízdy střední a vysokou rychlostí se však vypouští.
- Když zaparkujete vozidlo při teplotě pod nulou, vlhkost ve výfuku může zamrznout. Je to normální stav vozidla. Zamrznutou vlhkost neodstraňujte častým sešlápnutím brzdového pedálu, ani nenechávejte motor nastartován na volnoběh po delší dobu.

Upozornění pro používání bionafty



Upozornění

Palivový systém typu motoru CRDI (Běžný motor s přímým vstřikováním) je přesně fungující komponent, takže použití paliva nízké kvality nebo nadměrné použití bionafty může způsobit motoru vážnou škodu následkem vody, nečistoty nebo částic plovoucích v palivu.

- Používání paliva s příliš velkým množstvím bionafty může způsobit zanešení palivového filtru, ztrátu výkonu, problémy s volnoběhem motoru, zastavení motoru a těžkosti při nastartování motoru v zimě, v důsledku vyprodukovaných plovoucích částic podle vlastností bionafty, jako i poškození motoru a palivového systému.
- V současnosti je vozidlo SsangYong navrženo tak, aby se pro bezpečnou jízdu mohlo používat palivo, které je směsí bionafty a nafty, která spadá do legální akceptovatelné hodnoty.
- Pokud se používá bionafta, u které je poměr směsi mimo rámce akceptovatelné hodnoty, nebo používání nafty předávané na trhu po přidání bionafty, může to vést k nesprávním funkcím vozidla, což není pokryto zárukou.

Co je bionafta?

Bio naftové palivo se vyrábí reaktivací rostlinného oleje extrahovaného z fazole, řepky olejky a rýžových otrub s alkoholem. Jeho fyzikální a chemické vlastnosti jsou podobny naftě, takže se považuje za alternativní (obnovitelnou) energii k naftě pro naftový motor.



Upozornění

Když je přísun oleje do ložiskové soupravy pozastaven, přičemž ložisková souprava v turboagregátu rotuje vysokou rychlostí, turboagregát se může zadřít. Proto je potřebná následující starostlivost o vozidlo.

- Vyměňujte motorový olej podle intervalu výměny. Pokud se motorový olej nevymění v předepsaném intervalu výměny, ložisková souprava v turboagregátu se pořídně nepřemaže, takže ložisková souprava se může zadřít nebo poškodit.
- Po nastartování motoru neodstartujte ihned, ani prudce nepřidejte rychlost, ani nezvyšujte rychle otáčky motoru (ot/min) během volnoběhu. Následkem může být to, že do ložiskové soupravy v turboagregátu nebude proudit olej, což poškodí ložiskovou soupravu v turboagregátu.
- Nezastavujte motor okamžitě po příchodu z jízdy po velké zátěži (jako je jízda vysokou rychlostí nebo jízda na dlouhém svahu). Nechte běžet cca. 1 minutu při volnoběhu, aby vychladl. Když rychle vypnete motor, přičemž ložisková souprava v turboagregátu rotuje vysokou rychlostí, do turboagregátu nebude proudit olej, což poškodí ložiskovou soupravu v turboagregátu.
- Po výměně motorového oleje nebo olejového filtru nenastartujte motor ihned. Nastartujte vozidlo až poté, co necháte motor běžet na volnoběh cca. 2 minuty nebo více.

Co je turboagregát?

Turboagregát rotuje turbínu využitím energie výfukového plynu, tato rotující síla stlačí vzduch a dodává stlačený vzduch do spalovací komory motoru, aby se zvýšil jeho výkon.

V tomto momentu, když se mezi turboagregát a nasávací ventil motoru na ochlazení vzduchu instaluje mezichladič, zvýší se hustota vzduchu, čímž se znovu zvýší výkon motoru.

Varování pro samo údržbu

Když vozidlo kontroluje a provádí samo údržbu řidič, pro prevenci před zraněním a poškozením vozidla je nutná znalost a speciální pozornost.



Varování

- Po jízdě vozidla jsou systémy včetně motoru, chladiče, výfukového systému, konvertoru katalyzátoru a výfuku (tlumiče) velmi horké, takže při kontrole prostorů v motoru je třeba mít se na pozoru. Před kontrolou motor vypněte a nechte jej řádně vystydnout, abyste se nepopálili.
- Vypněte motor, zařadte řadící páku do polohy P (parkování) a při kontrole vozidla použijte parkovací (ruční) brzdou.
- Když kontrolujete vozidlo v garáži nebo v nevětraném prostoru, vždy vypněte motor.
- Když kontrolujete baterii, části související s palivem nebo kapalinu do ostříkovače, nekuřte. Nekontrolujte baterii, části související s palivem ani kapalinu do ostříkovače na místě, kde může lehce vzniknout požár nebo jiskry.
- Když je spínač START/STOP v poloze ON, nezapojujte ani neodpojujte baterii.

- Když připájíte kabely baterie, dávejte pozor, abyste nezaměnili kladný a záporný kabel.
- Kabely baterie a kabely ve vozidle přenášejí velký proud a vysoké napětí. Dávejte pozor na zkrat.
- Uskladněte použitý olej, chladicí kapalinu a jiné kapaliny mimo dosah dětí. (O likvidaci požádejte odbornou firmu.)
- Ventilátor může jít i tehdy, když je motor vypnutý. Když kontrolujete vozidlo blízko ventilátoru nebo chladiče, odpojte záporný kabel baterie.
- Denně kontrolujte hladinu olejů a chladicí kapaliny. Jízda s vozidlem s nedostatečnou hladinou olejů a chladicí kapaliny může poškodit vozidlo a nespadá pod záruční opravu.
- Při výměně spotřebních částí použijte originální díly.
- Když doplňujete jakýkoliv olej nebo chladicí kapalinu, dávejte pozor, aby se nedostali do kontaktu s vašim tělem, oděvem nebo lakovaným povrchem vozidla. Pokud se olej nebo kapalina dostane do kontaktu s vašim tělem, okamžitě ji umyjte a jděte k lékaři.
- Doplnění více oleje nebo kapaliny, než je předepsaná hladina, může poškodit systémy. Vždy doplňte příslušný objem oleje nebo kapaliny.

- Když vstříknete nebo doplníte jakýkoliv olej nebo kapalinu, dávejte pozor, aby se tam nedostali cizí látky jako např. vlhkost nebo prach. Pokud tak neuděláte, výkon vozidla se může snížit a normální funkce nebudou fungovat, co může způsobit nehodu během jízdy.
- Pokud uplynula už delší doba, než je počet ujetých kilometrů malý, hladina olejů nebo kapaliny může klesnout. Často ji kontrolujte a pokud je to potřebné, doplňte.
- Použité oleje, chladicí kapalinu a jiné roztoky a nádoby neodhazujte do domácího odpadu. Oleje, chladicí kapalinu a jiné roztoky likvidujte podle platných předpisů.

Managment snížení pevných částic u vozidla s naftovým motorem

Generování částic úzce souvisí se stavem filtru vzduchu, palivového filtru a paliva, se stavem vstřikovače a uspořádáním motoru, kapacitou nákladu a počtem cestujících.

U vozidla s naftovým motorem lze objem částic snížit jedním z následujících způsobů.

- **Nenechávejte motor nastartován na volnoběh delší dobu.**

Když je motor nastartován na volnoběh, rychlost emise výfukového plynu je nízká, co způsobuje těžké uvolňování částic (uhlíkový odpad), takže ve výfuku (tlumiči) se mohou hromadit saze. Konkrétně, pokud necháte motor běžet na volnoběh dlouhou dobu, když je puštěna klimatizace (A/C) nebo jiné elektrické zařízení, akumulace částic se může zvýšit.

- **Vyměňte spotřební díly podle příslušného intervalu výměny a často čistěte vozidlo.**

Protože palivový filtr, filtr vzduchu a motorový olej mají značný vliv na výfukový plyn, výkon a efektivnost paliva, tyto části třeba pravidelně vyměňovat a čistit.

Zejména třeba často čistit filtr vzduchu, protože zanesený filtr vzduchu bude generovat velký objem částic. Pokud je to potřebné, často čistěte a vyměňujte části filtru vzduchu.

Pokud vozidlo jezdilo v drsných podmínkách, jako např. na nevydlážděné silnici, části filtru vzduchu čistěte a vyměňujte častěji jako je interval, podle stavu znečištění.

- **Neprovádějte nelegální modifikaci a tuning vašeho vozidla.**

Vozidlo, kterého motorový systém nasávání/ vyfukování a jednotka elektronické kontroly jsou nelegálně modifikovány, emitují nadměrný objem výfukových plynů a částic.

- **Nepřetěžujte.**

Přetížení může poškodit motor, zvýšení částic a zkrácení životnosti motoru.

Varování

- **Nepoužívejte nízko kvalitní palivo ani nevhodná aditiva. Může to poškodit systém uskladnění a přívodu paliva, motor a systémy související s výfukovým plynem.**
- **Pokud použijete aditiva nebo jiná nevhodná paliva, nebude platit záruční oprava.**
- **Pro vozidlo s naftovým motorem použijte naftu s nízkým obsahem síry. Pokud se používá palivo s obsahem síry více jako 0,5% celkového obsahu paliva, vygeneruje se nadměrný objem výfukového plynu a funkce průtoku oleje na vnitřní stěně válce nebude fungovat.**

Zařízení na snížení emisí

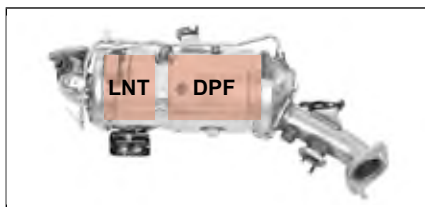
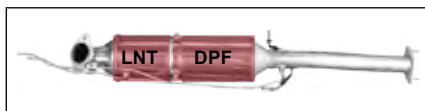

Tohle vozidlo je vybaveno Katalyzátorem oxidace nafty (DOC) a Filtrem pevných částic nafty (DPF), které snižují emise.

DOC mění UV a CO₂ v palivu na H₂O a odstraňuje 80% rozpustné organické frakce (SOF) z látek s částicemi, čímž se snižuje objem látek s částicemi o 25% a víc.

DPF zachytává látky s částicemi do filtru a odstraňuje je spalováním. Tohle zařízení odstraňuje 95% nebo víc látek s částicemi.

Oxidační katalyzátor (DOC) - EU4

Oxidační katalyzátor vznětových motorů (DOC) je systém následného zpracování výfukových plynů.

LNT (zachycení chudé směsi a NOx) DPF (Filtr pevných částic naftového motoru) – EU6

LNT (Past na chudou směs a NOx) DPF (Filtr pevných částic nafty) je systém na eliminaci oxidu dusíku z výfukových emisí. Používejte specifikované palivo, abyste se vyhnuli zápachu z výfuku v případě nízko kvalitního paliva a abyste udrželi normální výkon LNT DPF.

Proces regenerace

„Regenerace“ je proces spalování částic, kdy se ve filtru nasbírá určitý objem částic. V tomto procesu stoupne teplota výfukového plynu na cca. 600°C kontrolou paliva a pevné částice jsou účinně spáleny.

Když bliká indikátor KONTROLY motoru

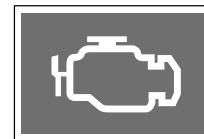

Regeneraci nelze provést v těžkých provozních podmínkách. V tomhle případě bude blikat také indikátor KONTROLY motoru. Tohle blikání má upozornit řidiče, aby provedl úkon na řádnou regeneraci filtru pevných částic.

Když bliká indikátor KONTROLY motoru, rychlost vozidla by měla být víc jako 80 km/h na 20 minut, aby se DPF regenerovalo. Když se objem pevných částic sníží na určitou hranici, indikátor KONTROLY motoru zhasne.

System následného zpracování výfukových plynů II (SCR)*



Náš systém úpravy výfukového plynu obsahuje systém SCR (Selektivní katalytická redukce), který redukuje oxid dusíku (NOx), který zůstal ve výfukovém plynu.

Tenhle systém pozůstává ze systému vstřikování močoviny, systému kontroly vstřikování roztoku močoviny (DCU) a katalyzátoru SCR.

Varování v důsledku nízké hladiny roztoku močoviny

Varování při nízké hladině močoviny se zobrazuje na přístrojovém panelu samostatně na 3 úrovních podle vzdálenosti, kterou může projet vozidlo se zbylým objemem močoviny.

Upozornění

- Pokud se objeví upozornění na nízkou hladinu roztoku močoviny nebo se rozsvítí kontrolka, nejezděte s vozidlem bez doplnění roztoku močoviny. V opačném případě může dojít k výraznému poškození systému roztoku močoviny nebo k neprovozschopnosti vozidla. Doplněte roztok močoviny nebo nechte vozidlo okamžitě zkontrolovat a opravit v autorizovaném servisu SsangYong.

1. Varování

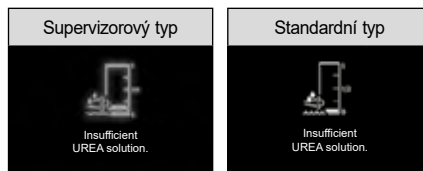

- Vzdálenost, kterou může vozidlo projít, když se zobrazí tato varovní zpráva, je 2400 km až 800 km.
- Při zapnutí pomocí klíče se na 15 sekund zobrazí příslušná varovní zpráva.
- Pokud se objeví tato varovní zpráva, okamžitě doplňte 6 litrů roztoku močoviny nebo víc.

Upozornění

- Pokud startujete motor okamžitě po doplnění roztoku močoviny, motor ihned nenastartuje. Počkejte, dokud ukazatel hladiny roztoku močoviny nestoupne a úplně se nezastaví, až poté nastartujete motor.

Poznámka

- Objem roztoku močoviny, který se spotřebuje, závisí od způsobu jízdy a okolitého prostředí.
- Na 1000 km jízdy se spotřebuje přibližně 1,0 až 1,5 litru roztoku močoviny.
- Při 1. varování se objeví pouze varovní zpráva. Kontrolka se nerozsvítí.

2. varování

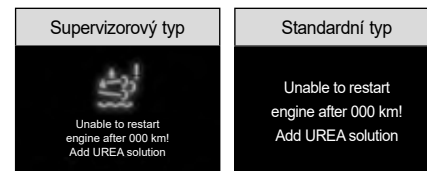



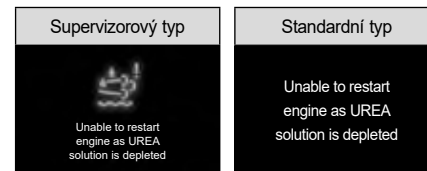

- Vzdálenost, kterou může vozidlo projít, když se zobrazí tato varovní zpráva, je 800 km až 0 km.
- Při 2. varování zazní varovní zvukový signál jednou, rozsvítí se kontrolka a pořád svítí varovní zpráva.
- Pokud se objeví tato varovní zpráva, okamžitě doplňte 10 l nebo více roztoku močoviny.



3. varování





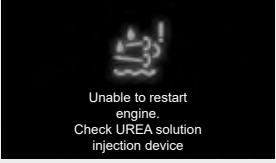

- Pokud se objeví tato zpráva během jízdy, vozidlo může jezdit, ale po vypnutí motoru jej nebude možné nastartovat.
- Při 3. varování zazní varovní zvukový signál jednou, rozsvítí se kontrolka a pořád svítí varovní zpráva.
- Pokud se objeví tato zpráva, okamžitě doplňte dostatečný objem roztoku močoviny.

Varování v důsledku chyby v systému roztoku močoviny, nízké hladiny roztoku močoviny a efektivnosti katalyzátoru

Položka	Supervizorový typ	Standardní typ	Podmínky aktivace
Varování v důsledku elektrické chyby a chyby v systému kontroly vstřikování roztoku močoviny	 <p>Check UREA solution</p>	 <p>Check UREA solution</p>	<ul style="list-style-type: none"> Pokud nastane elektrická chyba a chyba v systému kontroly vstřikování roztoku močoviny, po 50 km se objeví 1. varování.
	 <p>Unable to restart engine after 000 km! Check UREA solution</p>	<p>Unable to restart engine after 000 km! Check UREA solution</p>	<ul style="list-style-type: none"> Po 1. varování se objeví 2. varování, pokud je vzdálenost, kterou může ujet vozidlo, od 800 do 0 km.
	 <p>Unable to restart engine. Check UREA solution</p>	<p>Unable to restart engine. Check UREA solution</p>	<ul style="list-style-type: none"> Po 2. varování se objeví 3. varování, pokud je vzdálenost, kterou může ujet vozidlo, 0 km. V takovém případě nelze motor opětovně nastartovat.

Položka	Supervizorový typ	Standardní typ	Podmínky aktivace
Varování v důsledku chyby v systému kontroly vstřikování roztoku močoviny	 <p>Check UREA solution injection device</p>	 <p>Check UREA solution injection device</p>	<ul style="list-style-type: none"> Pokud nastane chyba v systému kontroly vstřikování roztoku močoviny, po 50 km se objeví 1. varování.
	 <p>Unable to restart engine after 000 km! Check UREA solution injection device></p>	<p>Unable to restart engine after 000 km! Check UREA solution injection device></p>	<ul style="list-style-type: none"> Po 1. varování se objeví 2. varování, pokud je vzdálenost, kterou může ujet vozidlo, od 800 do 0 km.
	 <p>Unable to restart engine. Check UREA solution injection device</p>	<p>Unable to restart engine. Check UREA solution injection device</p>	<ul style="list-style-type: none"> Po 2. varování se objeví 3. varování, pokud je vzdálenost, kterou může ujet vozidlo, 0 km. V takovém případě nelze motor opětovně nastartovat.

Položka	Supervizorový typ	Standardní typ	Podmínky aktivace
Varování v důsledku nízké purifikační účinnosti katalyzátoru SCR	 <p>SCR catalyst low efficiency</p>	 <p>SCR catalyst low efficiency</p>	<ul style="list-style-type: none"> • Pokud je purifikační účinnost katalyzátoru SCR nízká, na 50 km se objeví 1. varování.
	 <p>Unable to restart engine after 000 km! Check SCR catalyst</p>	 <p>Unable to restart engine after 000 km! Check SCR catalyst</p>	<ul style="list-style-type: none"> • Po 1. varování se objeví 2. varování, pokud je vzdálenost, kterou může ujet vozidlo, od 800 do 0 km.
	 <p>Unable to restart engine. Check SCR catalyst</p>	<p>Unable to restart engine. Check SCR catalyst</p>	<ul style="list-style-type: none"> • Po 2. varování se objeví 3. varování, pokud je vzdálenost, kterou může vozidlo ujet, 0 km. V takovémto případě nelze motor opětovně nastartovat.

Plnění roztoku močoviny



- Když se objeví varovná zpráva o nízké hladině roztoku močoviny, pro bezpečnou jízdu okamžitě doplňte roztok močoviny bez ohledu na ukazatel zbývající hladiny močoviny na měřítku.
- Pokud je to možné, doplňte roztok močoviny na čerpací stanici.
Pokud doplníte roztok močoviny vstřikovačem s uzavíracím ventilem na čerpací stanici, tak se nestane, že močovina přeteče.
- Pokud musíte sami koupit a doplnit roztok močoviny, opatrně doplňte správné množství močoviny, ne tak, aby roztok močoviny přetekl.

- 1 Zařadte řadící páku do polohy P (parkování).
- 2 Vypněte motor.
- 3 Při odemčených všech dveřích vozidla, otevřete kryt otvoru nádrže paliva (1).
- 4 Otevřete uzávěr (2) otvoru nádrže močoviny otáčením proti směru hodinových ručiček.
- 5 Doplněte roztok močoviny vstřikovačem močoviny (na čerpací stanici) nebo z láhve s močovinou.
- 6 Po doplnění roztoku močoviny zavřete uzávěr (2) otvoru nádrže močoviny otáčením ve směru hodinových ručiček, dokad' nebudete slyšet kliknutí.
- 7 Zavřete kryt otvoru nádrže paliva (1).

Upozornění

Upozornění pro plnění roztoku močoviny

- Při doplňování roztoku močoviny dávejte pozor, aby roztok močoviny nevytekl z otvoru.
- Pokud se při plnění roztoku močoviny dostane roztok na vaše tělo, okamžitě jej umyjte čistou vodou. Pokud roztok močoviny zůstane na povrchu vozidla, vytvoří se bílý krystal, který znečistí povrch.
- Při doplňování roztoku močoviny dávejte pozor, abyste roztok močoviny nevstříkli do otvoru pro palivo, mohlo by to ovlivnit palivový systém a jiné systémy vozidla a značně poškodit vozidlo.
- Neotvírejte uzávěr otvoru nádrže močoviny v uzavřeném prostoru, nebo když je teplota vozidla nebo blízko vozidla vysoká. Mohlo by to způsobit únik výparů čpavku.
- Roztok močoviny doplňujte v tmavém a dobře větraném prostoru. Když je roztok močoviny vystaven přímému slunečnímu světlu, mohou vzniknout výpary čpavku. Tyto výpary nikdy neinhaluje.
- Používejte pouze originál roztoku močoviny, který splňuje normu ISO 22241. Použití nízkokvalitního roztoku močoviny může poškodit systém vozidla a vozidlo nebude fungovat.

Omezení nastartování v důsledku nízké hladiny roztoku močoviny

Pokud se roztok močoviny nedoplní po 2. varování v důsledku nízké hladiny roztoku močoviny, nastartování nebude možné a objeví se 3. varování.

- Abyste předešli omezení restartu předem, doplňte okamžitě alespoň 10 l roztoku močoviny, jakmile se objeví 2. varování z důvodu nízké hladiny roztoku močoviny.



Upozornění

- Pokud je nastartování nemožné po varování SCR z jiných důvodů než je nízká hladina roztoku močoviny, okamžitě požádejte o pomoc prodejce SsangYong nebo autorizovaný servis SsangYong.
- V případě varování SCR, kromě 1. varování v důsledku nízké hladiny roztoku močoviny, varovní zvukový signál zazní jednou, rozsvítí se varovná kontrolka a bude svítit varovná zpráva.

Jak vypnout ochranu nastartování

Pokud motor nenastartuje v důsledku omezení startování, tenhle problém můžete vyřešit následovně:

Když se zobrazí varovná zpráva „Urea depleted and engine restart not possible“ (Močovina vyčerpána, nastartování není možné), doplňte minimálně 8 litrů močoviny.

Doplňte močovinu a počkejte, dokud varovná zpráva nezhasne, přičemž spínač zapalování bude zapnutý. Poté motor nastartujte.



Upozornění

- Když motor nenastartuje ani po doplnění dostatečného množství močoviny, nechte si motor zkontrolovat a provést servis prodejcem SsangYong nebo v autorizovaném servisu SsangYong.

Uskladnění roztoku močoviny

- V závislosti od skladovacích podmínek, po otevření láhve roztoku močoviny zapáchá trochu jako čpavek.
- Datum expirace roztoku močoviny se může lišit podle skladovací teploty. Zkontrolujte datum expirace specifikován pro roztok močoviny výrobcem podle skladovací teploty.
- Pevně utáhněte láhev s roztokem močoviny a uskladněte ji na dobře větraném místě.

Poznámka

- Když zaparkujete vozidlo v uzavřeném prostoru, výfukový plyn z vozidla může zapáchat jako čpavek. Tohle je normální jev, když se v procesu SCR použije roztok močoviny.

Upozornění pro systém úpravy výfukového plynu (SCR)



Upozornění

Upozornění pro zranění

- Roztok močoviny používejte pouze poté, co jste se plně seznámili s obsahem příslušného manuálu majitele.
- Roztok močoviny je nehořlavá, netoxická, bezbarvá kapalina bez zápachu, ale může obsahovat velmi malý rozsah těžkých kovů, takže při manipulaci s ní opatrně.
- Při manipulaci s roztokem močoviny používejte ochranné rukavice, ochranný oděv a ochranné brýle.
- Roztok močoviny může podráždit vaši pokožku, oči a dýchací soustavu. Pokud zjistíte alergickou reakci, okamžitě jděte k lékaři.
- Pokud se roztok močoviny dostane do kontaktu s vašim tělem, okamžitě jej omyjte čistou vodou. Pokud je to nutné, jděte k lékaři.
- Pokud vypijete roztok močoviny, okamžitě si vypláchněte ústa čistou vodou, vypít velké množství vody a jděte k lékaři.
- Nikdy nedovoľte dětem, aby se dostaly do kontaktu s roztokem močoviny.
- Dávejte pozor, aby se vlhkost vycházející z výfuku nedostala do kontaktu s vaší kůží. Vlhkost s malým obsahem kyseliny by mohla vaši kůži poškodit.
- Systém úpravy výfukového plynu pracuje při vysoké teplotě. Před provedením servisu nechte systém řádně vychladnout, abyste se nepopálili.

Upozornění pro SCR a poškození vozidla

- Na SCR nevyvíjejte žádný tlak. Mohlo by to poškodit katalyzátor v SCR.
- Neměňte délku výfukové roury, směr a strukturu výfukového systému. Mohlo by to značně poškodit efektivnost redukce výfukového plynu nebo systém.
- Používejte pouze originál roztoku močoviny, který splňuje normu ISO 22241. Použití nízko kvalitního roztoku močoviny může poškodit systém vozidla a vozidlo nebude fungovat.
- Nepoužívejte roztok močoviny nízké kvality ani močovinu, která obsahuje neschválená aditiva. Může to kontaminovat ovzduší a způsobit vážné poškození systému roztoku močoviny a jiných systémů vozidla.

Upozornění pro plnění roztoku močoviny

- Při doplňování roztoku močoviny dávejte pozor, aby roztok močoviny nevytekl z otvoru.
- Pokud se při plnění roztoku močoviny dostane roztok na vaše tělo, okamžitě jej umyjte čistou vodou. Pokud roztok močoviny zůstane na povrchu vozidla, vytvoří se bílý krystal, který znečistí povrch.
- Při doplňování roztoku močoviny dávejte pozor, abyste roztok močoviny nevstříkli do otvoru pro palivo, mohlo by to ovlivnit palivový systém a jiné systémy vozidla a značně poškodit vozidlo.

- Neotvírejte uzávěr otvoru nádrže močoviny v uzavřeném prostoru, nebo když je teplota vozidla nebo blízko vozidla vysoká. Mohlo by to způsobit únik výparů čpavku.
- Roztok močoviny doplňujte v tmavém a dobře větraném prostoru. Když je roztok močoviny vystaven přímému slunečnímu světlu, mohou vzniknout výparů čpavku. Tyto výpary nikdy neinhaľujte.

Poznámka

- Počet km, které může vozidlo ujet a skutečná hladina roztoku močoviny se mohou lišit podle způsobu jízdy a silničních podmínek.
- Systém vstřikování roztoku močoviny sbírá roztok močoviny ve vedení roztoku močoviny do nádrže roztoku močoviny ještě několik minut po vypnutí motoru. Když je roztok močoviny zcela přelitý zpátky, nechte si systém zkontrolovat a provést servis.
- Roztok močoviny může při nízké teplotě (-11°C) zamrznout, takže nebude možné přesně změřit zbylou hladinu roztoku močoviny. Když roztok močoviny horký drát roztopí několik minut po nastartování motoru, hladinu roztoku močoviny zkontrolujte.
- Roztopení roztoku močoviny horkým drátem může trvat několik minut až několik desítek minut v závislosti od způsobu jízdy a silničních podmínek.

Index

Zde naleznete důležité funkce nebo termíny použité v tomto manuálu majitele v abecedním pořadí.

A, Á

ABS (protiblokovací brzdový systém).....	4-149
AEBS	4-159
Airbag	2-18
Aktivace/deaktivace výstražného zvukového signálu systému varování vzadu a na boku.....	4-168
Android auto.....	3-67
Anténa	3-70
Asistent dálkových světel (HBA).....	3-33, 3-37
Asistent pro jízdu z kopce (HDC)	4-154
Asistent pro případ kolize v mrtvém úhlu (BSA).....	4-170
Asistent pro udržování v jízdním pruhu (CLKA).....	4-187
Asistent udržování v jízdním pruhu (LKA).....	4-181
Automatické osvětlení	3-33, 3-40
Autonomní nouzový brzdový systém (AEBS).....	4-159
AV obrazovka (displej na přístrojovém panelu).....	4-56
AV/Navigace.....	3-68

B

Během jízdy nevypínejte motor....	1-29
Bezpečné parkování a zastavení.....	1-28
Bezpečnost a upozornění pro jízdu	1-25

Bezpečnostní dětský zámek	3-4
Bezpečnostní funkce okna u sedadla řidiče.....	3-18
Bezpečnostní pás.....	2-2
Bezpečnostní režim automatické převodovky	4-117
Bezpečnostní režim systému.....	4-12
Bezpečnostní světlo dveří.....	3-44
Bluetooth	3-67
Bluetooth hands-free	3-69
Boční držadlo na zadních sedadlech	3-75
Boční držadlo u předního sedadla	3-75
Brzdový systém.....	4-147

C, Č, CH

Car play	3-67
Celkový počet ujetých kilometrů (displej na přístrojovém panelu)...	4-34
Centrální interiérové světlo	3-44
Číslo motoru.....	1-9
Čistění a údržba skel.....	1-37
Co je automatický bod převodového stupně?.....	4-116
Co je bionafta?.....	6-58
Co je funkce podřazení (kick down)?.....	4-117
Co je motorová brzda?.....	4-116
Co je parní polštář?.....	1-32, 1-41, 4-148
Co je plazivý pohyb (creep)?	4-116

Co je připojitelný pohon všech kol?.....	4-119
Co je prudké zatáčení?.....	4-121
Co je Snímání rychlosti posilovače řízení (SSPS)?	4-39
Co je to jev rezonance?	1-22
Co je to rezonance proudícího vzduchu?	3-19, 3-21
Co je turboagregát?	6-59
Co je vadnutí brzd?.....	1-32, 4-148

D

Dálkové světlo	3-34
Další funkce Smart klíče	4-19
Deaktivace tempomatu.....	4-132
Denní světlo (DRL).....	3-36
Dešťový senzor	3-47
Dešťový záchytný systém.....	2-10
Dětský záchranný systém ISOFIX	2-13
Digitální tachometr (displej na přístrojovém panelu)...	4-55
Displej se zobrazením informací o jízdě	4-33
Doba jízdy (displej na přístrojovém panelu).....	4-53
DRL	3-36
Držadlo/háček na kabát	3-75
Držák na karty	3-74
Držák nápojů	3-76
Dveře.....	3-2

E

EBD	4-150
Elektrická zástrčka	3-71, 3-72
Elektricky ovládané okno	3-17
Elektronická distribuce brzdící síly (EBD)	4-150
ESP	4-152
ESS	4-151

F

Funkce automatického odemčení dveří při srážce.....	3-3
Funkce automatického sklápění/odklápění vnějšího zpětného zrcátka	3-48
Funkce automatického zamčení dveří během jízdy.....	3-3
Funkce ochrany systému	1-33
Funkce rozeznání hlasu.....	3-69
Funkce vyhřívání	3-15
Funkce zamknutí okna u zadního sedadla.....	3-19

H

Hasicí přístroj	1-33, 5-38
HBA	3-37
HDC	4-154
Hladina močoviny (displej na přístrojovém panelu)	4-55
Hlavní menu na přístrojovém panelu.....	4-51
Hlavní symbol (supervizorový typ).....	4-50

I			
Identifikace vozidla	1-9	Indikátor/kontrolka elektronického systému kontroly stability (ESP) ON	4-43
Identifikační číslo vozidla (VIN)	1-9	Indikátor/kontrolka systému varování před opuštěním jízdního pruhu	4-45
Incident bez nehody	1-4, 1-6	Indikátor/kontrolka zapnutého asistenta pro jízdu z kopce (HDC)	4-155, 4-156
Indikátor / kontrolka asistenta pro udržování uprostřed jízdního pruhu	4-46	Indikátor/varovná kontrolka ISG	4-50
Indikátor autonomního nouzového brzdového systému (AEBS) OFF	4-45	Informace o instalaci ADR a poskytování informací	1-2
Indikátor dálkových světel	4-48	Informace o jízdě po odjezdu (displej na přístrojovém panelu)	4-54
Indikátor elektronického systému kontroly stability (ESP) OFF	4-43	Informace palubního počítače	4-52
Indikátor kontroly tempomatu	4-50	Infotainment systém	3-67
Indikátor režimu 4WD HIGH (4H)	4-42	Instalace tažného háku	5-29
Indikátor režimu 4WD LOW (4L)	4-42	Instalace zimní pneumatiky	6-55
Indikátor režimu ECO	4-49	Inteligentní / Adaptivní tempomat	4-134
Indikátor režimu SPORT	4-39	Inteligentní asistent rychlosti (ISA)	4-192
Indikátor režimu Winter	4-49	Inteligentní řízení vyhřívání předního sedadla	3-14
Indikátor režimu WINTER / SPORT	4-49	Interiérové zrcátko ECM	3-49
Indikátor řízení motoru	1-38, 1-40, 1-41, 1-42, 4-42	iPad	3-67, 3-68
Indikátor SHB	4-47	iPhone	3-67, 3-68
Indikátor systému tempomatu	4-135	iPod	3-67, 3-68
Indikátor Varování na pozornost řidiče (DAW)	4-46		
Indikátor vypnutí ISG	4-50	J	
Indikátor zapnutého osvětlení	4-47	Jak se zbavit vlhkosti na okenním skle	3-58
		Jízda na nebezpečných	
		a horských cestách	1-29
		Jízda na nebezpečných nebo horských cestách	1-29
		Jízda na písčité nebo blátivé cestě	1-30
		Jízda na písčité nebo blátivé cestě	1-30
		Jízda na rychlostní silnici	1-31
		Jízda na strmé cestě z kopce a do kopce	1-30
		Jízda na strmé cestě z kopce a do kopce	1-30
		Jízda na zasněžené nebo ledové cestě	1-29
		Jízda na zledovatělé nebo zasněžené cestě	1-29
		Jízda po silnici s kalužemi vody nebo řekou	1-30
		Jízda s vozidlem s automatickou převodovkou	4-115
		Jízda silnici s tekoucí vodou s kaluží vody	1-30
		Jízdní asistent	4-56
		Jízdní poloha	1-23
		K	
		Kapalina do ostřikovače	3-46
		Kapota motoru	3-28
		Kapsa na zadním opěradle sedadla	3-78
		Když je motor tak přehřátý, že se zapne kontrolka	5-6
		Když je pneumatika prázdná	5-9
		Když motor nelze nastartovat v důsledku vybité baterie	5-4
		Když nelze řadící páku posunout z polohy P (parkování) do jiné polohy	4-114
		Když potřebujete vaše vozidlo odtáhnout	5-28
		Když se rozsvítí indikátor kontroly motoru	5-8
		Když se rozsvítí kontrolka separátoru vody (vozidlo s naftovým motorem)	5-8
		Když se vozidlo zastavilo v důsledku chyby	5-36
		Klakson	3-66
		Klimatizace	3-51
		Kojenec nebo dítě musí sedět na zadním sedadle s ochranným zařízením	1-26
		Kontrola a výměna pojistek a relé	6-36
		Kontrola a výměna světel	6-38
		Kontrola a výměna brzdových destiček	4-149
		Kontrola a výměna brzdových kotoučů	4-149
		Kontrola kol	6-50
		Kontrola motorové části	6-17
		Kontrola pneumatik a kol	6-50
		Kontrola před jízdou	1-20
		Kontrola stavu opotřebených pneumatik	6-52
		Kontrola stěračů a výměna lišty stěrače	6-35

Kontrola tlaku v pneumatikách.....	6-50	Kontrolky a indikátory na přístrojovém panelu.....	4-37	Nastartování motoru a jízda s vozidlem (zima).....	6-55	Nouzová opatření pro případ nouze.....	5-1
Kontrolka airbagu.....	2-18, 4-37	Kontrolní modul airbagu.....	2-19	Nastartování motoru s použitím startovacích kabelů.....	5-4	Nouzové tlačítko.....	4-18
Kontrolka autonomního nouzového brzdového systému (AEBS).....	4-44	Konzole.....	3-77	Nastavení citlivosti varování před čelním nárazem pro systém autonomního nouzového brzdění (AEBS).....	4-161	Nožní brzda.....	4-148
Kontrolka bezpečnostního pásu... 4-37		Kumulativní doba ISG.....	4-54	Nastavení elektricky ovládaného sedadla.....	3-7	O	
Kontrolka brzdového systému.....	4-41	L		Nastavení rychlosti na tempomatu.....	4-130	Objem/norma brzdové kapaliny, oleje a roztoku močovinny a chladicí kapaliny.....	6-5
Kontrolka brzdového systému proti zablokování kol (ABS).....	4-150, 4-151	LDWS (Systém varování před opuštěním jízdního pruhu).....	4-176	Nastavení sklonu opěradla.....	3-10	Objem/norma chladicí kapaliny motoru, oleje a roztoku močovinny a brzdové kapaliny.....	6-5
Kontrolka elektrického posilovače řízení.....	4-40	M		Nastavení sklonu opěradla.....	3-8	Objem/norma oleje a roztoku močovinny, chladicí kapaliny motoru a brzdové kapaliny.....	6-5
Kontrolka elektronické distribuce brzdné síly (EBD).....	4-150, 4-152	Management vozidla.....	1-34	Navigation (Navigace).....	3-68	Objem/norma roztoku močovinny a oleje, chladicí kapaliny motoru a brzdové kapaliny.....	6-5
Kontrolka kontroly systému 4WD.....	4-121, 4-122	Managment chladící kapaliny motoru.....	6-55	Nejezděte s otevřenými dveřmi anebo výklopnými zadními dveřmi.....	1-27	Odkládací schránka.....	3-77
Kontrolka nabíjení.....	4-38	Managment chladící kapaliny motoru (v zimě).....	6-55	Nejezděte s otevřenými výklopnými zadními dveřmi anebo dveřmi.....	1-27	Odmrazování a odmlžování.....	3-63
Kontrolka nebezpečí.....	3-34, 4-48	Managment kapaliny do ostřikovače (v zimě).....	6-55	Nenakládejte nebezpečné látky ...	1-32	Odstranění vlhkosti ze skla.....	3-65
Kontrolka nízké hladiny paliva.....	4-43	Managment klimatizace.....	6-56	Nepoužívejte komponenty vozidla na jiné účely.....	4	Okamžitá spotřeba paliva (displej na přístrojovém panelu)...	4-53
Kontrolka otevřené kapoty motoru.....	4-38	Managment motorového oleje.....	6-55	Nevystrkujte část těla z okna nebo střešního okna.....	1-27	Okno (elektricky ovládané okno).....	3-17
Kontrolka otevřených dveří.....	4-38	Managment vozidla s naftovým motorem.....	6-56	Nevystrkujte část těla ze střešního okna nebo dveřního okna.....	1-27	Omezení nastartování v důsledku nízké hladiny roztoku močovinny.....	6-68
Kontrolka přehřátí motoru.....	4-39	Managment vozidla s naftovým motorem (v zimě).....	6-56	Nezahřívajte motor ani nekontrolujte vozidlo v uzavřeném prostoru.....	1-31	Omezovač zátěže.....	2-7
Kontrolka SCR.....	4-39	Managment vozidla v zimě.....	6-55	Nezávislé ovládnání teploty (SYNC vypnuto).....	3-55	Opatření pro kojence, děti, staré lidi anebo těhotné ženy.....	1-26
Kontrolka selhání Upozornění na pozornost řidiče (DAW).....	4-46	Modul přední kamery (FCM).....	4-176			Opatření pro modifikaci vozidla a konstrukční změny.....	1-18
Kontrolka Smart klíče.....	4-48	N					
Kontrolka systému imobilizéru.....	4-48	Nafouknutí pneumatiky.....	5-15, 5-22				
Kontrolka tlaku motorového oleje.....	4-37	Nakládání předmětů.....	3-24				
Kontrolka TPMS.....	4-44	Napájecí port USB.....	3-73				
Kontrolky a indikátory.....	4-37	Nastartování motoru a jízda s vozidlem.....	6-55				

Opětovné zapnutí tempomatu (obnovení)	4-133
Oprava prázdné pneumatiky	5-11, 5-17
Osvětlení odkládací schránky	3-45
Osvětlení ve sluneční cloně/zrcátku	3-44, 3-74
Otáčky motoru (displej na přístrojovém panelu).....	4-33
Otevírání/zavírání sluneční clony	3-21
Otevírání/zavírání zadních výklopných dveří.....	3-24
Otvor pro doplňování paliva	3-29
Otvory pro multimédia	3-68
Ovladač topení a klimatizace (manuální)	3-61
Ovládací spínače, tlačítka, páčky a popruhy sedadel.....	3-5
Ovládání smart audia a AV/ navigace na volantu	3-69
Ovládání synchronizace teploty (SYNC On)	3-56
P	
Páčka na uvolnění opěradla	3-11
Páčka otevírání kapoty motoru	3-28
Páka otevření dveří	3-2
Palivoměr (displej na přístrojovém panelu).....	4-34
Parkování vozidla na silnici do kopce.....	4-157
Parkování vozidla na silnici z kopce	4-158

Péče o kapalinu do ostřikovače...6-55	
Péče o interiér a čišťení.....1-37	
Plnění roztoku močoviny	6-67
Počet ujetých kilometrů (displej na přístrojovém panelu)...	4-53
Pojistková a relé skříň v motorové části	6-36
Pojistková skříň v interiéru	6-36
Pokud jste rotovali pneumatiky	2-30
Pokud odtahové vozidlo není k dispozici (v případě nouze).....	5-29
Poloha D (jízda)	4-111
Poloha M (manuální).....	4-112
Poloha N (neutrál).....	4-110
Poloha P (parkování)	4-110
Poloha R (zpátečka).....	4-110
Poloha řadicí páky (displej na přístrojovém panelu)...	4-35
Port AUX	3-68
Použití motorové brzdy	1-32
Použití motorové brzdy ... 4-113, 4-116	
Použití nouzového klíče (Smart klíč).....	4-25
Použití odtahového vozidla	5-28
Použití tažného lana.....	5-30
Používání originálních dílů	1-34
Předepínač	2-7
Předepsaný tlak nahuštěné pneumatiky	6-50
Předjížděcí světlo	3-34
Přední automatické ostřikovače	3-46
Přední kamera.....	4-202

Přední mlhové světlo.....	3-33
Přední sedadlo	3-6
Přední stropní osvětlení (konzola nad hlavou).....	3-43
Přední úložný prostor	3-76
Přejezd přes křižovatku anebo železniční přejezd.....	1-31
Přejezd přes železniční přejezd anebo křižovatku	1-31
Při vystupování dávejte pozor na projíždějící vozidla anebo osoby.....	1-28
Při zavírání elektricky ovládaného okna dávejte pozor, abyste nezachytili žádnou část vašeho těla	1-27
Při zjištění nízkého tlaku v pneumatikách	2-30
Případy, když se airbag nenafoukne.....	2-21
Přístrojový panel.....	4-29
Protiblokovací brzdový systém (ABS).....	4-149
Průměrná rychlost (displej na přístrojovém panelu)	4-53
Průměrná spotřeba paliva (displej na přístrojovém panelu)	4-53

R, Ř

Řadicí (Volící) páka	4-106, 4-109
Resetování doby jízdy (displej na přístrojovém panelu)	4-53

Resetování počtu ujetých kilometrů (displej na přístrojovém panelu).....	4-53
Resetování průměrné rychlosti (displej na přístrojovém panelu).....	4-53
Resetování průměrné spotřeby paliva (displej na přístrojovém panelu).....	4-53
Resetování střešního okna	3-22
Restartování motoru, pokud ho není možné nastartovat	4-10
Režim 2WD (2H)	4-120
Režim 4WD HIGH (4H).....	4-120
Režim 4WD LOW (4L)	4-121
Režim Eco	3-60
Režim jízdy	4-124
Režim jízdy (s EPS)	4-124
Režim pro dlouhodobé parkování.....	1-34
Rotace poloh pneumatik	6-52
Rychlost jízdy (displej na přístrojovém panelu).....	4-33

S, Š

Sada nástrojů	5-2
SCR	6-63
SD karta (navigace)	3-68
Selektivní katalytická redukce (SCR).....	6-63
Senzor detekce překážky vzadu	4-196
Senzor detekování přední překážky	4-196

Upozornění pro barevnou fólii na okna	1-37
Upozornění pro jízdu s vozidlem s turboagregátem	6-59
Upozornění pro leštění vozidla	1-36
Upozornění pro ochranu životního prostředí	1-5
Upozornění pro parkování v zimě	6-57
Upozornění pro parkování vozidla na silnici do kopce	4-157
Upozornění pro parkování vozidla na silnici z kopce	4-158
Upozornění pro používání bionafty	6-58
Upozornění pro používání klíče od vozidla (Smart klíče)	1-38
Upozornění pro příslušenství	1-32
Upozornění pro větrání vozidla	1-32
Upozornění pro vybití baterie při zapojení nepřerušitelné dodávky elektřiny do systému černé skříňky	1-34
Upozornění týkající se parkování	6-57
Úprava opěrky hlavy	3-6
Úprava rychlosti stěrače předního skla	3-46
Úprava úhlu předního světla	3-35
Úprava výšky/délky volantu	3-66
Uskladnění roztoku močovinny	6-68
Uživatelská nastavení na přístrojovém panelu	4-57

V	
V případě nehody	5-37
V případě požáru	5-38
V případě silného sněžení	5-40
Varování	2-9
Varování při otevření střešního okna	3-22
Varování pro samo údržbu	6-60
Varování v důsledku chyby v systému močovinny, nízké hladiny roztoku močovinny a účinnosti katalyzátoru	6-64
Varovná kontrolka odlučovače vody	4-40
Varovný štítek airbagu	2-18
Větrání a vyhřívání	3-13
Volant	3-66
Vybitá baterie Smart klíče	4-26
Vyhřívání	4-42
Vyhřívání skla	3-58, 3-64
Vyhřívání volantu	3-66
Výměna baterie v Smart klíči	4-27
Výměna chladiva/oleje v klimatizaci	3-52
Výměna filtru klimatizace	6-48
Výměna interiérových světel	6-46
Výměna vnějších světel	6-43
Vypnutí motoru	4-11
Vypnutí motoru během jízdy (v případě nouze)	4-12
Vypnutí všech světel	3-33
Výrobní štítek	1-9

Výstražní trojúhelník	5-2
Využívání servisů a partnerů pro údržbu	1-34, 4
Význam pravidelné kontroly	4
Vzdálenost do prázdné nádrže (displej na přístrojovém panelu)	4-52

Z

Zadní a boční varovný systém	4-167
Zadní kamera	4-202
Zadní přihrádka	3-75
Zadní sedadlo	3-11
Zadní světla	3-31, 6-40, 6-43
Zadní světlo	3-33
Zahřátí motoru	1-28
Zahřívání	1-28
ZAMKNUTÍ/ODEMKNUTÍ dveří nouzovým klíčem	4-25
Zařízení Android	3-67
Zimní pneumatika	6-52
Zimní řetězy	6-53
Změna specifikací (možností) a funkcí na základě změny dezénu	4
Zobrazení okamžiku řazení v režimu M (manuální) (displej na přístrojovém panelu)	4-35
Zobrazení připravenosti/zapnutí tempomatu	4-129
Zobrazení stavu TPMS na přístrojovém panelu	2-28, 4-55
Zpožděná reakce akceleračního pedálu	1-33

Zpráva/vyskakovací zpráva na displeji přístrojového panelu	4-62
Zrcátko	3-48
Zrcátko a světlo	3-74
Zvláštní upozornění při kontrole chladicí kapaliny	1-32

Č.	DÍL Č.	KÓD Č.	DATUM VYDÁNÍ	MODEL	POZNÁMKY
1	Q270OM2404E	RS1-4OM0E-4D-300A	April. 01, 2024	Q270	

MUSSO & MUSSO GRAND (LHD) MANUÁL MAJITELE

VYDAVATEL
AW Distribution Kft.

Szabadság utca 117,
Budaörs 2040
MAĎARSKO

TELEFON: +36 1 451 4851
E-MAIL: info@ssangyong.cz

POZNÁMKA: *Všechna práva vyhrazena.
Žádnou část této příručky nelze použít ani reprodukovat bez
písemného povolení týmu Export Service Team.*

