

TORRES EVX

MANUÁL MAJITELE



SSANGYONG

Doporučeny kapaliny a maziva

Kategorie		Objem	Specifikace
Chladicí kapalina	System pohonu a nabíjení	≐ 4,6 l	SYC1025
	Vysokonapěťový akumulátor a chladicí kapalina vyhřívání kabiny	≐ 6,5 l	SYC306E
Brzdová kapalina		Dle potřeby	Originál olej SsangYong (DOT4)
Převodový olej		≐ 1,3 l	CASTROL BOT 384



Varování

- Používejte pouze doporučené kapaliny a mazadla SsangYong.
- Nemíchejte různé druhy ani značky olejů nebo kapalin. Může to způsobit škodu.
- Při doplňování nebo výměně kapalin držte specifikovanou hladinu.

Úvod

Tato část obsahuje užitečné informace, které potřebujete vědět ještě před tím, než si přečtete manuál majitele.

Obsahuje informace o značkách, které se používají v manuálu majitele, o změně designu vozidla a o pravidelných kontrolách.

Děkujeme, že jste si koupili vůz TORRES EVX.

Vůz TORRES EVX, který jste si vybrali, je vozidlem s nejvyšší bezpečností, kvalitou a nejnovějšími technologiemi. Společnost KG Mobility Corporation provádí v tomto odvětví neustálý výzkum a vývoj.

Před jízdou s vozidlem TORRES EVX si prosím pozorně přečtete manuál majitele. Využíváním technických výhod ve vozidle budete jezdit bezpečně a ekonomicky.

My se budeme snažit zajistit, aby vaše jízda s vozidlem TORRES EVX byla příjemná a bezpečná.



Účel a podmínky použití Manuálu majitele

Manuál majitele obsahuje informace o specifikacích a funkcích vozidla a důležité údaje o bezpečnosti, včetně upozornění a varování pro bezpečnou jízdu a správnou údržbu vozidla.

- Všechny popisy, obrázky a výkresy v manuálu majitele jsou založené na dokumentaci v čase jejího vyhotovení. V případě změny ve specifikacích (možnostech) a funkcích na základě změny designu se některý obsah může lišit od skutečného vozidla.
- Tento manuál majitele byl vyhotovený podle všech specifikací (možností) vozidla. Vezměte prosím na vědomí, že můžeme poskytnout vysvětlení specifikací (možností), které nejsou ve vašem vozidle.

Protože některé možnosti a možná balení mohou být doplněné nebo vypuštěné v závislosti od místa prodeje vozidla a od změn v designu, ujistěte se, že před přečtením manuálu majitele byly možnosti, které jste požadovali při podpisu smlouvy, nainstalované do vašeho vozidla.

Před jízdou vozidla si pozorně přečtěte tento manuál majitele, abyste zabezpečili bezpečnou jízdu a nejlepší výkon vozidla.

Značky používané v Manuálu majitele

Nebezpečí

Označuje nebezpečnou situaci (NEBEZPEČÍ), která může pravděpodobně vést k úmrtí anebo vážnému zranění.

Měla by se brát na vědomí pro bezpečnost řidiče a ostatních pasažérů.

Varování

Označuje nebezpečnou situaci (VAROVÁNÍ), která může pravděpodobně vést k úmrtí anebo vážnému zranění.

Měla by se brát na vědomí pro bezpečnost řidiče a ostatních pasažérů.

Upozornění

Označuje nebezpečnou situaci (UPOZORNĚNÍ), která může vést k malému anebo mírnému zranění, anebo situaci, která může vést k poškození vozidla.

Měla by se brát na vědomí pro bezpečnost řidiče a ostatních pasažérů a na ochranu majetku před poškozením.

Poznámka

Používá se na vysvětlení dalších údajů anebo postupů, které souvisí s vozidlem anebo jízdou.



Používá se na označení místa příslušné informace, která je užitečná pro využívání produktu.

Změna specifikací (možností) a funkcí na základě změny dezénu

Dezén podléhá změně bez předcházejícího oznámení, za účelem zlepšení bezpečnosti a výkonu vozidla. Proto mohou být specifikace (možnosti) doplněné anebo vypuštěné a funkce se mohou změnit.

Obsah tohoto manuálu majitele se může lišit od vašeho vozidla.

Nepoužívejte komponenty vozidla na jiné účely

Nepoužívejte komponenty vozidla na jiné účely. KG Mobility Corporation neodpovídá za žádné následné škody.

Význam pravidelné kontroly

Nechejte si vaše vozidlo zkontrolovat a vykonat údržbu, pokud je předepsaná za účelem udržování výkonu vozidla a prodloužení jeho životnosti.

Údaje o využití autorizovaných servisů SsangYong

KG Mobility Corporation nezodpovídá za žádný problém, který nastane v důsledku servisu, který vykonal jiný než autorizovaný servis SsangYong.

Obsah

Obsah uvádíme ve třech různých typech, abychom vám pomohli pohodlně najít potřebné informace lehko a rychle.

- Úvod do kapitol – Obsah každé kapitoly uvidíte při prvním pohledu.
- Podrobný obsah – Požadované informace můžete najít použitím názvu v podrobném názvu dané kapitoly.
- Obsah obrázků – Požadované informace můžete lehko najít použitím obrázku, i pokud nevíte název požadované informace.

Zjistíte obsah každé kapitoly při prvním pohledu

Úvod

- Můžete si najít údaje o značkách používaných v instrukčním manuálu, změně designu vozidla a pravidelné kontrole.

1. Informace o vozidle a bezpečnostní opatření

- Zde můžete lehce a pohodlně najít užitečné informace pro jízdu a management vozidla.
- Obsahuje informace o identifikaci vozidla, specifikacích, bodech kontroly před jízdou s vozidlem, bezpečnostní opatření během jízdy a způsoby údržby vozidla.

2. Bezpečnostní jednotky

- Můžete si najít údaje o zařízeních, které vám umožní bezpečnou jízdu vozidla a zda máte tato zařízení používat.
- Obsahuje vysvětlení pro bezpečnostní pásy, dětské sedadlo, airbagy, ochranu proti krádeži a varovný systém.

3. Přídavné zařízení

- Můžete si najít údaje o zařízeních, které vám umožní pohodlnou a užitečnou jízdu vozidla a zda máte tyto zařízení používat.
- Obsahuje vysvětlení pro dveře, sedadla, okna, pokud i různé přídavné zařízení, včetně výklopných zadních dveří, různých světel a žárovek, vyhřívače a klimatizace, AV navigace, skladovací skřínky a skřínky nákladu.

4. Startování a jízda

- Můžete si najít údaje o pomocných zařízeních pro bezpečnou jízdu, pomocných zařízeních, které vám pomáhají jezdit pohodlně a zda máte tyto zařízení používat.
- Můžete si prohlédnout popis ovládacích prvků, jako je přístrojový panel, elektronická volící páka, pohon všech kol, tempomat včetně spínače zapalování a Smart klíče, a také asistenčních zařízení pro jízdu, jako je brzdový asistent a asistent nouzového brzdění (AEB), varovný systém pro sledování mrtvého úhlu, asistent pro udržování v jízdním pruhu a varování při parkování.

5. Nouzová opatření pro případ nouze

- Zde naleznete užitečné informace a nouzová opatření pro různé nouzové situace, které mohou nastat během jízdy.
- Obsahuje informace o výstražném trojúhelníku a sadě nástrojů a správné opatření v případě vybitého akumulátoru, prázdné pneumatiky a tažení vozidla. Obsahuje i vysvětlení, jak bezpečně uhasit oheň, odstranit těžký sníh, pro případ problémů s vozidlem a pro případ nehody.

6. Pravidelná kontrola a údržba

- Obsahuje podrobné informace o pravidelné kontrole a způsobu údržby pro bezpečnou a pohodlnou jízdu s vozidlem.

Index

- Můžete si pohodlně najít důležité funkce anebo termíny v obsahu tohoto manuálu v abecedním poradí.

Najdete požadované informace použitím názvu v podrobných názvech.

1. Informace o vozidle a bezpečnostní opatření

Informace o instalaci ADR a poskytování informací 1-2

Opatření pro předměty potenciálně nebezpečné pro bezpečnostní pás ... 1-3

Opatření pro snížení počtu nebezpečných situací bez nehody · 1-4

Upozornění pro ochranu životního prostředí 1-5

Úsporná jízda 1-5

Nouzová opatření pro případ nouze1-6

Zařazení polohy P (parkování) 1-6

Parkování ve druhé řadě 1-6

Vysokonapěťový (hnací) akumulátor · 1-8

Zdvihací a montážní body 1-9

V případě zaparkovaného (vypnutého) vozidla 1-9

Vypnutí zapalování 1-9

Vypnutí zapalování za jízdy (v případě nouze) 1-10

Odpojení napájení z vysokonapěťového akumulátoru ... 1-10

Bezpečnostní konektor 1-10

Konektor bezpečnostního blokování ... 1-11

Odpojení napájení z nízkonapěťového (12V) akumulátoru 1-12

Sada nástrojů 1-12

Místo, kde je uložena sada nářadí ... 1-12

Když není k dispozici odtahové vozidlo (v případě nouze) 1-13

Montáž tažného háku 1-13

Upozornění 1-14

Varování 1-14

V případě nárazu do spodní části vozidla nebo podobné nehody. 1-14

V případě požáru 1-14

Tažení 1-14

Mytí vozidla 1-14

Certifikace 1-15

Identifikace vozidla 1-17

Výrobní štítek 1-17

Identifikační číslo vozidla (VIN) 1-17

Vizuální štítek VIN 1-17

Rozměry 1-18

Opatření pro modifikaci vozidla a konstrukční změny 1-20

Kontrola před jízdou 1-22

Denní kontrola 1-22

Kontrola motorového prostoru 1-22

Kontrola chladicí kapaliny 1-22

Kontrola brzdové kapaliny 1-22

Kontrola kapaliny ostřikovače 1-23

Kontrola pneumatik 1-23

Kontrola přístrojového panelu 1-24

Kontrola parkovací brzdy 1-24

Kontrola pedálů 1-25

Čistění prostoru okolo sedadla řidiče 1-25

Doporučená pozice při jízdě 1-25

Úprava sedadla, opěrky hlavy, volantů a zrcátek 1-25

Správně zapnutý bezpečnostní pás ... 1-26

Bezpečnost a upozornění pro jízdu ... 1-27

Zákaz řízení pod vlivem drog, opilosti, rozptýlení a ospalosti (4D). .. 1-27

Opatření pro kojence, děti, starší osoby anebo těhotné ženy 1-28

Kojenec anebo dítě musí sedět na zadním sedadle s ochranným zařízením 1-28

Zákaz spánku v uzamčeném vozidle ... 1-28

Nejezděte s otevřenými dveřmi anebo výklopnými zadními dveřmi	1-29
Nevystrkujte žádnou část vašeho těla z okna nebo ze střešního okna	1-29
Při zavírání elektricky ovládaného okna dávejte pozor, aby nedošlo k zachycení jakékoli části vašeho těla	1-29
Při vystupování dávejte pozor na projíždějící vozidla nebo osoby	1-30
Bezpečné parkování a zastavení	1-30
Během jízdy nevypínejte vozidlo	1-30
Žádné prudké rozjíždění, zrychlování anebo brzdění	1-30
Jízda na nebezpečných a horských cestách	1-30
Ve vysokohorské oblasti	1-31
Jízda na zasněžené nebo zledovatělé cestě	1-31
Jízda na písčité nebo blátivé cestě	1-31
Jízda na strmé cestě z kopce a do kopce	1-31
Jízda po silnici s tekoucí vodou nebo s kaluží vody	1-32
Během jízdy nepoužívejte mobilní telefon, ani nesledujte DMB	1-32
Jízda na rychlostní silnici	1-32
Přejezd přes křižovatku nebo železniční přejezd	1-32

Žádné prudké manévrování s volantem	1-33
Použití rekuperačního brzdění	1-33
Upozornění pro příslušenství	1-33
Zvláštní upozornění při kontrole chladičké kapaliny	1-33
Nenakládejte nebezpečné látky	1-33
Upozornění pro větrání vozidla	1-34
Funkce ochrany systému (zpožděná reakce akceleračního pedálu)	1-34
Umístění hasicího přístroje	1-34

Management vozidla 1-35

Autorizovaný servis SsangYong a partneři pro údržbu	1-35
Upozornění pro vybití baterie při zapojení nepřerušitelné dodávky elektriny do systému černé skříňky	1-35
Správný záběh nového vozidla	1-35
Režim pro dlouhodobé parkování	1-35
Používání originál dílů	1-35
Umývání vozidla	1-36
Umývání nárazníku	1-37
Umývání kol	1-37
Upozornění pro leštění vozidla	1-37
Čistění a údržba skel	1-38
Upozornění pro barevnou fólii na okna	1-38
Péče o interiér a čistění	1-38

Péče o bezpečnostní pás	1-39
Upozornění pro používání klíče od vozidla	1-39
Ochrana proti korozi	1-39
Poškození kovových plechů	1-39
Nánosy cizích látek	1-39
Poškození venkovní úpravy	1-40
Údržba podvozku	1-40
Výstražná kontrolka vysokého napětí	1-41
Další údržba	1-41

2. Bezpečnostní jednotky

Bezpečnostní pás 2-2

Upozornění pro bezpečnostní pás	2-2
Upozornění na bezpečnostní pás předního sedadla (řidič/spolujezdec)	2-3
Upozornění na bezpečnostní pás zadního sedadla (levé/střední/ pravé) *	2-3
Zapnutí bezpečnostního pásu	2-4
Odepnutí bezpečnostního pásu	2-5
Práce s bezpečnostním pásem	2-5
Úprava výšky předního bezpečnostního pásu	2-5
Uložení zadního bezpečnostního pásu	2-5

Uložení zadní spony	2-5	Tabulka informací v příručce vozidla pro instalaci dětských zádržných systémů i-Size v různých polohách sezení	2-14	Senzor nafouknutí airbagu a řídicí modul airbagu	2-21
Uložení zadního středního bezpečnostního pásu	2-6	Seznam vhodných univerzálních dětských zádržných systémů (CRS)	2-14	Konfigurace airbagu	2-21
Uvolnění zadního středního bezpečnostního pásu	2-6	Seznam vhodných dětských záchytných systémů ISOFIX (CRS)	2-14	Spínač ON/OFF airbagu spolucestujícího*	2-21
Jak upevnit (dvoubodový) bezpečnostní pás na zadním středním sedadle	2-6	Seznam vhodných dětských záchytných systémů i-Size (CRS)	2-14	Airbag řidiče	2-22
Jak upevnit (3-bodový) bezpečnostní pás na zadním středním sedadle	2-7	Instalace CRS upevněných bezpečnostním pásem	2-15	Kolenní airbag řidiče	2-22
Předepínač bezpečnostního pásu a omezovač zátěže	2-8	Dětské sedadlo otočené dopředu	2-15	Airbag cestujícího na předním sedadle	2-22
Předepínač	2-8	Dětské sedadlo otočené dozadu	2-15	Boční airbag při předním sedadle	2-23
Omezovač zátěže	2-8	Zabezpečení dětského zádržného systému systémem „ISOFIX/i-Size a systémem „Tether Anchorage“*	2-17	Přední středový boční airbag*	2-23
Upevnění bezpečnostního pásu těhotnou ženou	2-9	Umístění spodního ukotvení a Top Tethera ISOFIX/i-Size	2-17	Boční hlavový airbag	2-23
Varování pro bezpečnostní pás	2-9	Jak používat spodní ukotvení ISOFIX/i-Size	2-17	Případy, když se airbag nenafoukne	2-24
Dětský zádržný systém pro kojence anebo dítě malého vzrůstu	2-11	Jak používat Top Tether	2-18	V případě lehké srážky	2-24
Bezpečnost kojence a dítěte	2-12	Varování pro dětský záchytný systém	2-19	V případě srážky vzadu	2-24
Dětské sedadlo	2-12	Airbag*	2-20	V případě boční srážky	2-25
Tabulka informací v manuálu vozidla pro instalaci vhodných dětských záchytných systémů pro různé polohy sezení.	2-12	Varovný štítek airbagu	2-20	V případě diagonální srážky	2-25
Tabulka informací v manuálu vozidla pro instalaci vhodných dětských záchytných systémů ISOFIX pro různé polohy ISOFIX	2-13	Kontrolka airbagu	2-20	V případě srážky s úzkým předmětem	2-25
				V případě, když se vozidlo dostane pod jiné vozidlo	2-26
				V případě převrácení	2-26
				Druhotné zranění v důsledku nafouknutí airbagu	2-26
				Jiné případy	2-27
				Případy, když se airbagy při sedadle řidiče/cestujícího na předním sedadle nenafouknou	2-27

Případy, když se boční airbagy anebo boční hlavové airbagy nenafouknou	2-27
Varování pro airbag	2-27
Systém monitorování tlaku v pneumatikách (TPMS)*	2-29
Kontrola tlaku v pneumatikách	2-29
Pokud je tlak v pneumatikách nebo TPMS abnormální	2-30
Zobrazení stavu TPMS na přístrojovém panelu	2-31
Při zjištění nízkého tlaku v pneumatikách	2-33
Pokud jste rotovali pneumatiky	2-33
Upozornění pro TPMS	2-34
Systém ochrany proti krádeži a varovný systém	2-35
Systém imobilizéru*	2-35
Kontrolka imobilizéru/Smart klíče	2-35
Když vozidlo nenastartuje	2-36
Když je transpondér poškozený	2-36
Když ztratíte klíč	2-36
Systém ochrany proti krádeži	2-37
Zapnutí režimu monitorování krádeže	2-37
Aktivace alarmu ochrany proti krádeži	2-38
Pozdržení alarmu ochrany proti krádeži	2-38
Zrušení režimu monitorování krádeže	2-38

3. Přídavné zařízení

Dveře	3-2
Jak zamknout/odemknout a otevřít dveře	3-2
Páčka otevírání dveří	3-2
Jak zkontrolovat, zda jsou dveře zamčené/odemčené	3-2
Tlačítko zamčení/odemčení dveří	3-2
Funkce automatického zamčení dveří během jízdy	3-3
Funkce automatického odemčení dveří při srážce	3-3
Jak v případě nouze zamknout dveře	3-4
Zamknutí dveří mechanickým klíčem (kromě dveří řidiče)	3-4
Bezpečnostní dětský zámek	3-5
Zamčení/Odemčení zámku dveří	3-5
Sedadlo	3-6
Spínač / tlačítko / páčka sedadla a úpravy	3-6
Přední sedadlo	3-7
Úprava opěrky hlavy	3-7
Úprava předního a zadního úhlu	3-7
Úprava výšky	3-7
Vyjmutí/instalace	3-8
Úprava elektricky ovládaného sedadla*	3-8

Úprava přední a zadní polohy (sedadlo řidiče/cestujícího na předním sedadle)	3-8
Úprava výšky (sedadlo řidiče/spolujezdce na předním sedadle)	3-9
Úprava úhlu sedáku (sedadlo řidiče/spolujezdce na předním sedadle)	3-9
Nastavení sklonu opěradla sedadla (sedadlo řidiče/spolujezdce na předním sedadle)	3-9
Úprava podpory zádomé oblasti (sedadlo řidiče)	3-10
Ruční nastavení sedadla	3-11
Úprava přední a zadní polohy (sedadlo řidiče/cestujícího na předním sedadle)	3-11
Nastavení sklonu opěradla (sedadlo řidiče/sedadlo spolujezdce)	3-11
Úprava výšky (sedadlo řidiče)	3-11
Spínač snadného přístupu k přednímu sedadlu spolujezdce	3-12
Úprava přední a zadní polohy	3-12
Nastavení sklonu opěradla*	3-12
Zadní sedadlo	3-13
Úprava výšky opěrky hlavy	3-13
Úprava sklopení opěradla	3-13
Sklopení opěradla zadního sedadla	3-14

Větrání a vyhřívání sedadla*	3-15	Manuální zavírání	3-24	Resetování elektricky ovládaných výklopných zadních dveří	3-31
Větrání a vyhřívání předního sedadla*	3-15	Vyklápění/zaklápění střešního okna	3-25	Smart výklopné zadní dveře*	3-32
Větrání předního sedadla	3-15	Vyklápění (otevření zadní části)	3-25	Aktivace/deaktivace Smart výklopných zadních dveří	3-32
Vyhřívání předního sedadla*	3-16	Zaklápění (zavření zadní části)	3-25	Otevření Smart výklopných zadních dveří	3-32
Inteligentní řízení vyhřívání předního sedadla	3-16	Varování při otevření střešního okna	3-25	Podmínky otevření	3-32
Vyhřívání zadního sedadla*	3-17	Bezpečnostní funkce střešního okna	3-25	Kroky při otvírání/zavírání	3-32
Inteligentní řízení vyhřívání zadního sedadla	3-17	Resetování střešního okna	3-26	Vypnutí funkce Smart výklopných zadních dveří	3-33
Varování a upozornění pro sedadla	3-18	Případy vyžadující resetování střešního okna	3-26	Otevření výklopných zadních dveří v případě nouze	3-33
Okno (elektricky ovládané okno)* 3-20		Resetování	3-26	Kapota motorového prostoru	3-36
Otevření okna u sedadla řidiče/ předním sedadle cestujícího	3-20	Zadní výklopné dveře	3-27	Otevření kapoty motorového prostoru	3-36
Zavření okna u sedadla řidiče/ předním sedadle cestujícího	3-20	Manuální ovládané výklopné zadní dveře	3-27	Zavření kapoty motorového prostoru	3-36
Bezpečnostní funkce okna u sedadla řidiče	3-21	Otevření	3-27	Kontrola před zavřením kapoty motorového prostoru	3-36
Otevření/zavření okna u zadního sedadla	3-21	Zavření	3-27	Zavření kapoty motorového prostoru	3-36
Funkce zamknutí okna u zadního sedadla	3-22	Elektricky ovládané výklopné zadní dveře*	3-28	Dvířka nabíjecího portu elektromobilu	3-37
Střešní okno*	3-23	Otevírání/zavírání zadních výklopných dveří pomocí vnitřního spínače	3-28	Otevření dvířek nabíjecího portu elektromobilu	3-37
Otevírání střešního okna	3-24	Otvírání/zavírání Smart klíčem	3-29	Zavření dvířek nabíjecího portu elektromobilu	3-37
Automatické otevírání	3-24	Otvírání/zavírání tlačítkem na výklopných zadních dveřích	3-29		
Manuální otevírání	3-24	Otevírání/zavírání pomocí tlačítek v zavazadlovém prostoru	3-30		
Zavírání střešního okna	3-24	Funkce ochrany proti přiskřípnutí	3-30		
Automatické zavírání	3-24	Resetování výšky otvírání	3-30	Typ nabíjení a bezpečnostní opatření	3-38

Pomalé nabíjení	3-38		
Rychlé nabíjení	3-38		
Přenosná nabíječka*	3-39		
Připojení a odpojení nabíjecího konektoru	3-41		
Připojení nabíjecího konektoru	3-41		
Odpojení nabíjecího konektoru	3-41		
Nouzové odpojení nabíjecího konektoru ..	3-42		
Zámek nabíjecího konektoru	3-43		
Uzamčení nabíjecího konektoru	3-43		
Indikátor nabíjení	3-44		
Pomalé a rychlé nabíjení	3-45		
Postupy nabíjení	3-45		
Po dokončení nabíjení	3-47		
Přenosná nabíječka*	3-49		
Provozní stav a poruchy ovládací skříňky	3-49		
Postupy nabíjení	3-51		
Po dokončení nabíjení	3-54		
Jak skladovat a pečovat o kabel pro pomalé nabíjení	3-56		
Plánované nabíjení	3-57		
Jak provádět plánované nabíjení	3-57		
Nabíjení ihned po zrušení plánovaného nabíjení	3-57		
		Obousměrné nabíjení (V2L)*	3-58
		Jak nastavit vozidlo	3-58
		Označení jednotlivých částí konektoru pro obousměrné nabíjení (V2L)	3-58
		Jak používat obousměrnou nabíječku (V2L)	3-59
		Jak se zapojuje	3-59
		Jak se odpojuje	3-60
		Zprávy na přístrojovém panelu	3-60
		Světla a žárovky	3-62
		Vnější světla/žárovky	3-62
		Spínač světla	3-63
		Zapnutí předního světla	3-63
		Zapnutí zadního světla	3-63
		Aktivace automatické funkce světel*	3-63
		Vypnutí všech světel	3-63
		Zapnutí zadního mlhového světla* ..	3-63
		Vypnutí mlhového světla*	3-63
		Zapnutí/vypnutí levé/pravé směrovky	3-63
		Zapnutí/vypnutí dálkových světel ..	3-64
		Současné zapnutí dálkových a potkávacích světel (tlumených světel) ..	3-64
		Kontrolka nebezpečí	3-64
		Úprava úhlu předního světla	3-65
		Úrovně úpravy úhlu předního světla ..	3-65
		Standardní nastavení úhlu předního světla	3-66
		Světlo pro denní svícení (DRL)	3-66
		V případě zapnutí DRL	3-66
		V případě vypnutí DRL	3-67
		Inteligentní dálková světla (SHB)* ..	3-67
		Nastavení SHB	3-67
		V případě zapnutí dálkových světel ..	3-68
		V případě vypnutí dálkových světel ..	3-68
		Fungování spínače světel	3-68
		AUTO přiblížení	3-69
		Funkce světla coming home/leaving home	3-69
		Nastavení světla funkce coming home/leaving home	3-69
		Ovládání funkce světla příjezdu domů (coming home)	3-70
		Ovládání funkce světla odchodu z domu (leaving home)	3-70
		Funkce automatického světla*	3-70
		Senzor automatického světla	3-71
		Interiérové světlo	3-72
		Přední stropní osvětlení (konzola nad hlavou)	3-73
		Spínač bodového světla při sedadle řidiče	3-73
		Spínač bodového světla u předního sedadla cestujícího	3-73

Spínač světla řidiče/spolujezdce/centrálního interiérového světla/bodového světla	3-73	Zrcátko	3-83	Nezávislé ovládání teploty (SYNC vypnuto)	3-91
Spínač spojení dveří	3-73	Vnější zpětné zrcadlo	3-83	Nezávislé ovládání teploty (SYNC zapnuto)	3-91
Přední bodové světlo	3-73	Sklápění/odklápění vnějšího zpětného zrcadla	3-83	Automatický režim	3-91
Funkce spojení mezi Smart/Rekes klíčem a předním interiérovým osvětlením	3-73	Funkce automatického sklápění/odklápění	3-83	Manuální režim	3-92
Centrální interiérové světlo	3-74	Úprava vnějšího zpětného zrcadla	3-83	Distribuce vzduchu	3-93
Světlo v zavazadlovém prostoru	3-74	Volba vnějšího zpětného zrcadla	3-83	Aktivace vyhřívání skla	3-93
Osvětlení ve sluneční cloně/zrcátku	3-74	Úprava úhlu vnějšího zpětného zrcadla	3-84	Jak se zbavit vlhkosti na okenním skle	3-94
Tlumené (ambientní) osvětlení*	3-75	Interiérové zrcadlo	3-84	Systém automatického odmrazování (ADS)	3-95
Nastavení tlumeného osvětlení	3-75	Interiérové zrcadlo ECM*	3-84	Zapnutí/vypnutí automatického odmrazování	3-95
Osvětlení odkládací schránky	3-76	Interiérové zpětné zrcadlo manuálního typu	3-85	Kroky pro aktivaci automatického odmrazování	3-95
E-call (tísňové volání)*	3-77	Manuální úprava pro noc/den	3-85	Automatické vysoušení klimatizace (After-Blow)	3-96
Jak používat systém E-call	3-77	Topení a klimatizace	3-86	Maximální výkon klimatizace	3-96
Tísňové volání nelze zrušit, když:	3-79	Úprava směru proudění vzduchu a zablokování proudění vzduchu	3-86	Hypervizor (HVC)	3-97
Stěrač a odšťikovací kapalina	3-81	Zadní rozvod vzduchu a ovládání otáček ventilátoru	3-87	Panel hypervizoru	3-97
Stěrač předního skla	3-81	Upozornění pro používání vytápění a klimatizace	3-87	Názvy částí ovládacího panelu (hypervizoru)	3-97
Úprava rychlosti stěrače čelního skla	3-81	Výměna chladiva/oleje v klimatizaci	3-87	Ovládací prvky hlavní nabídky	3-98
Spojení stěrače čelního skla a kapaliny ostřikovače	3-81	Ovládání topení a klimatizace	3-89	Navigace	3-98
Přední automatické ostřikovače	3-81	Zapnutí/vypnutí topení a klimatizace	3-90	Média	3-99
Stěrač zadního skla	3-82	Ovládání teploty na straně řidiče/spolujezdce	3-90	Ovladač topení a klimatizace	3-99
Funkce spojení mezi stěračem zadního skla a kapalinou ostřikovače	3-82			Beztláčítkový panel	3-100
Stěrač s dešťovým senzorem*	3-82				
Dešťový senzor	3-82				

Volant	3-101
Úprava výšky/délky volantu	3-101
Vyhřívání volantu*	3-101
Klakson	3-102
Infotainment systém	3-103
Smart audio*	3-103
AV/Navigace*	3-104
Otvory pro multimédia	3-105
Tlačítka na volantu	3-105
Bluetooth hands-free	3-105
Tlačítko hlasového ovládání	3-105
Vypnutí zvuku (mute)	3-105
Úprava hlasitosti	3-105
Vyhledávání v médiích (SEEK)	3-106
Volba módu	3-106
Anténa	3-106
Nabíjecí port USB	3-107
Elektrická zástrčka	3-108
Jiné interiérové zařízení	3-109
Sluneční clona a držák na karty (sedadlo řidiče)	3-109
Sluneční clona	3-109
Držák na karty	3-109
Zrcátko a světlo	3-109
Držadlo/háček na kabát	3-110

Věšáčky na opěrky hlavy (háčky na kabáty)*

Roleta na zadních dveřích*

Úložné prostory

Držák na nápoj u předního sedadla/
zadního sedadla*

Kolébka pro mobilní telefon

Přední úložný prostor

Zadní úložný prostor

Odkládací schránka

Konzola

Úložný prostor ve dveřích řidiče

Kapsa na zadním opěradle sedadla

Systém bezdrátového nabíjení
telefonu*

 Nabíjení telefonu

Další zařízení v nákladním

prostoru*

Horní kryt na náklad

 Instalace horního krytu na náklad

 Jak uložit horní kryt na náklad

Zavazadlový prostor

Střešní držák*

4. Startování a jízda

Spínač START/STOP (Smart klíč)* · 4-2

 Stav vypnutí OFF

 Stav ACC

 Stav zapnutí ON

 Stav připravenosti READY

 Nastartování vozidla

 Nastartování vozidla

 Startování vozidla

 Když vozidlo nenastartuje

 Startování motoru nefunkčním Smart
 klíčem nebo v případě interference,
 atd. (v případě nouze)

 Nastartování vozidla při poruše
 pojistky brzdových světel (nouzové)

 Zastavení vozidla

 Vypnutí vozidla během jízdy (v
 případě nouze),

 Bezpečnostní režim systému

 Upozornění pro používání spínače
 START/STOP

Smart klíč* a REKES klíč

 Funkce každého tlačítka

 Zamykání dveří

 Odemykání dveří (když je zapnuté
 bezpečnostní odemknutí)

Odemykání dveří (když je vypnuté bezpečnostní odemčení)	4-9	Výměna baterie v Smart klíči	4-16	Kontrolka ABS (protiblokovací systém)	4-25
Otevírání/zavírání výklopných zadních dveří (typ A)	4-9	Přístrojový panel	4-17	Kontrolka brzdového systému	4-25
Aktivace/deaktivace nouzového režimu (typ B)	4-9	Zobrazení informací o jízdě	4-19	Kontrolka TPMS	4-25
Další funkce	4-10	Tachometr	4-19	Indikátor vyhřívání volantu*	4-26
Smart automatické uzamčení dveří (automatické zavření)	4-10	Ukazatel POWER/CHARGE	4-19	Kontrolka imobilizéru/Smart klíče	4-26
Aktivace funkce automatického zamykání smart dveří (aktivace z ovládacího panelu hypervizoru) ..	4-10	Indikátor vysokonapětového (VN) akumulátoru	4-19	Kontrolka elektronické parkovací brzdy (EPB) (oranžová)	4-26
Aktivace funkce automatického zamykání smart dveří (aktivace pomocí Smart klíče) ..	4-10	Vzdálenost do úplného vybití akumulátoru (DTE)	4-20	Kontrolka autonomního nouzového brzdového systému (AEBS)	4-27
Zamknutí/odemknutí dveří spínačem na klice dveří	4-11	Indikátor úrovně rekuperačního brzdění	4-20	Indikátor vypnutí autonomního nouzového brzdového systému (AEBS)	4-27
Uzamčení spínačem madla na dveřích	4-11	Počítadlo kilometrů	4-21	Ukazatel změny směru (směrovka) / výstražná světla	4-27
Odemknutí spínačem páčky na dveřích (když je vypnuté bezpečnostní odemknutí)	4-11	Indikátor elektronické volicí páky ..	4-21	Indikátor zapnutého osvětlení	4-28
Odemčení spínačem madla na dveřích (když je zapnuté bezpečnostní odemčení)	4-12	Indikátor teploty prostředí	4-21	Indikátor zapnutého zadního mlhového světla	4-28
Upozornění při použití Smart klíče ..	4-13	Kontrolky a indikátory	4-22	Indikátor režimu COMFORT	4-28
Použití nouzového klíče	4-14	Kontrolka bezpečnostního pásu ..	4-22	Indikátor režimu ECO	4-29
Vysunutí/zasunutí nouzového klíče ..	4-14	Kontrolka nízkonapětového akumulátoru	4-22	Indikátor režimu SPORT	4-29
Uzamčení/odemčení dveří pomocí nouzového klíče	4-14	Kontrolka airbagu	4-22	Indikátor režimu WINTER	4-29
		Kontrolka brzdy (červená)	4-23	Indikátor SHB*	4-30
		Indikátor/kontrolka zapnutého asistenta pro jízdu z kopce (HDC) ..	4-23	Indikátor/kontrolka AUTO HOLD* ..	4-30
		Kontrolka elektronického posilovače řízení	4-23	Indikátor/kontrolka LKA (LDW)	4-31
		Indikátor/kontrolka zapnutí systému elektronické kontroly stability (ESC) ON	4-24	Indikátor / kontrolka asistenta pro udržování v jízdním pruhu (CLKA) ..	4-31
		Indikátor vypnutí systému elektronické kontroly stability (ESC) OFF	4-24	Indikátor dálkových světel	4-31

Indikátor připravenosti vozidla	4-32	Spotřeba energie	4-39	Řízení rekuperačního brzdění (řazení pádly)	4-110
Kontrolka nutnosti servisu	4-32	Tok energie	4-40	Jak nastavit rekuperační brzdění	4-111
Kontrolka omezení výkonu	4-32	Stav TPMS	4-40	Provoz elektromobilu (EV)	4-112
Indikátor nabíjení	4-33	Menu jízdního asistenta	4-40	Režim jízdy	4-113
Kontrolka vysokonapětového akumulátoru	4-33	Jízdní asistent	4-40	Spínač režimu jízdy	4-113
Kontrolka závady vysokonapětového akumulátoru	4-33	Obrazovka AV	4-41	Výchozí nastavení pro každý režim	4-113
Kontrolka virtuálního zvukového systému motoru (VESS)	4-34	TBT (Turn By Turn)	4-41	Brzdový systém	4-114
Kontrolka otevřených dveří	4-34	Obecná nastavení	4-42	Nožní brzda	4-115
Kontrolka otevřené kapoty motorového prostoru	4-34	Nastavení vozidla	4-44	Kontrola cizích látek kolem pedálu	4-115
Indikátor Smart výklopných zadních dveří	4-35	Zpráva na displeji přístrojového panelu	4-51	Kontrola a výměna brzdových destiček/kotoučů	4-116
Hlavní symbol	4-35	Jas osvětlení přístrojového panelu	4-105	Když brzda nefunguje	4-116
Indikátor asistenta automatické změny jízdního pruhu (ALC)	4-35	Úprava jasu osvětlení přístrojového panelu	4-105	ABS (protiblokovací brzdový systém)	4-116
Kontrolka Upozornění na pozornost řidiče (DAW)	4-36	SBW (shift by wire)	4-106	Kontrolka ABS	4-117
Kontrolka selhání Upozornění na pozornost řidiče (DAW)	4-36	Poloha volicí páky	4-106	Elektronický rozdělovač brzdné síly (EBD)	4-117
Panel s indikátory na přístrojovém panelu	4-37	Zobrazení polohy elektronické volicí páky	4-106	Kontrolka brzdového systému	4-118
Hlavní nabídka	4-37	Jak posunout řadicí/volicí páku do polohy cílového převodu	4-107	Signál nouzového zastavení (ESS)	4-118
Informace palubního počítače	4-38	Funkce pro každou polohu řazení	4-108	Podmínky aktivace a deaktivace	4-118
Počet km/průměrná rychlost/doba jízdy	4-38	Poloha P (parkování)	4-108	Systém elektronické kontroly stability (ESC)*	4-119
Seznam hlavního menu	4-38	Poloha R (zpátečka)	4-108	Indikátor/kontrolka ESC	4-119
		Poloha N (neutrál)	4-109	Indikátor ESC OFF	4-120
		Poloha D (jízda)	4-109	Jev, který nastane při aktivaci ESC	4-120
		Rekuperační brzdový systém	4-110	Kdy je potřeba deaktivovat funkci ESC	4-120

Asistent pro jízdu z kopce (HDC) ····	4-122	Upozornění pro systém detekce překážky vpředu/vzadu ······	4-133	Aktivace systému varování před opuštěním jízdního pruhu (LDW) ····	4-147
Aktivace/deaktivace funkce HDC	4-122	Systém zadní kamery ······	4-134	Jak nastavit zvuk varování LKA ······	4-147
Indikátor/kontrolka HDC ······	4-122	Systém sledování okolí (AVM)* ······	4-135	Aktivace / deaktivace systému varování před opuštěním jízdního pruhu (LDW) ······	4-148
Podmínky aktivace HDC ······	4-123	Provozní podmínky ······	4-136	Indikátor LDW ON ······	4-148
Podmínky deaktivace HDC ······	4-123	Jak funguje AVM ······	4-136	Podmínky aktivace ······	4-148
Funkce HDC ······	4-123	Parkování ve dvou řadách (parkování ve druhé řadě) ······	4-137	Zpráva na přístrojovém panelu ······	4-149
Elektronická parkovací brzda (EPB)	4-123	Autonomní nouzové brzdění (AEB)* ····	4-138	Obě čáry jízdního pruhu detekovány ······	4-149
Použití EPB ······	4-124	Indikátor/kontrolka AEB ······	4-139	Je detekována pouze jedna čára pruhu ······	4-149
Uvolnění EPB ······	4-124	Indikátor AEB OFF ······	4-139	Jízda nízkou rychlostí nebo nejsou detekovány obě čáry jízdního pruhu ······	4-150
Automatické uvolnění EPB ······	4-124	Indikátor/kontrolka AEB ······	4-139	Přiblížování k čáře jízdního pruhu bez směrového světla ······	4-150
Kontrolka EPB/Kontrolka brzdy ····	4-124	Jak nastavit autonomní nouzové brzdění (AEB) ······	4-140	LDW nemůže fungovat ······	4-150
Nouzový režim EPB ······	4-125	Jak nastavit autonomní nouzové brzdění (AEB) ······	4-140	Probíhá kontrola systému ······	4-150
AUTO HOLD ······	4-126	Jak nastavit zvuk varování autonomního nouzového brzdění (AEB) ······	4-140	Systém je vypnutý ······	4-150
Aktivace funkce AUTO HOLD ······	4-127	Fungování AEBS ······	4-141	Případy, kdy se systém neaktivuje ····	4-151
Deaktivace funkce AUTO HOLD ····	4-127	Podmínky aktivace ······	4-142	Případy, které vyžadují pozornost řidiče ······	4-151
Použití funkce AUTO HOLD ······	4-127	Podmínky deaktivace ······	4-142	Asistent udržování v jízdním pruhu (LKA)* ······	4-153
Indikátor/kontrolka AUTO HOLD ····	4-127	AEB nedokáže detekovat vozidlo řádně: ······	4-142	Aktivace asistenta pro udržování v jízdním pruhu (LKA) ······	4-153
Systém parkovacího asistenta* ····	4-129	AEBS neumí detekovat chodce ····	4-145		
Systém detekce překážky vpředu/vzadu ······	4-129	Varování před opuštěním jízdního pruhu (LDW)* ······	4-147		
Aktivace systému detekce překážky ······	4-130				
Interval výstražního zvukového signálu ······	4-131				
Senzor a chyba v příslušném systému ······	4-132				
Pokud systém nefunguje nebo je chybný ······	4-132				

Jak nastavit zvuk varování LKA	4-154
Povolení / zakázání LKA	4-154
Indikátor zapnutí LKA ON	4-154
Provozní podmínky	4-155
Zpráva na přístrojovém panelu	4-156
Obě čáry jízdního pruhu detekovány	4-156
Je detekována pouze jedna čára pruhu	4-156
Jízda nízkou rychlostí nebo nejsou detekovány obě čáry jízdního pruhu	4-156
Přibližování k čáře jízdního pruhu bez směrového světla	4-156
LKA nemůže fungovat	4-156
Probíhá kontrola systému	4-156
Systém je vypnutý	4-157
Případy, kdy se systém neaktivuje	4-157
Případy, které vyžadují pozornost řidiče	4-158

Asistent pro udržování v jízdním pruhu (CLKA)* 4-159

Aktivace / deaktivace CLKA	4-159
Indikátor zapnutí asistenta pro udržování v jízdním pruhu (CLKA)	4-160
Podmínky pro aktivaci	4-160
Zprávy na přístrojovém panelu	4-162
Pokud jsou rozpoznány oba jízdní pruhy	4-162

Pokud je rozpoznán pouze jeden jízdní pruh	4-162
Pokud vozidlo jede nízkou rychlostí nebo není rozpoznán žádný jízdní pruh	4-162
Pokud vozidlo opustí svůj jízdní pruh bez zapnutí směrového světla	4-162
Pokud je systém nefunkční	4-162
Pokud probíhá kontrola systému	4-162
Pokud je systém vypnutý	4-163
CLKA nefunguje, když:	4-163
Nutná pozornost řidiče	4-164

Inteligentní / Adaptivní tempomat* 4-165

Spínač inteligentního tempomatu	4-165
Spínač tempomatu	4-165
Zobrazení připravenosti/vypnutí inteligentního tempomatu	4-166
Nastavení inteligentního tempomatu (zapnuto)	4-166
Inteligentní tempomat připravený	4-167
Nastavení citlivosti provozu inteligentního adaptivního tempomatu (IACC)	4-167
Jízdní nastavení inteligentního adaptivního tempomatu (IACC)	4-167
Zvýšení rychlosti	4-168
Snížení rychlosti	4-169

Dočasné zrychlení (předbíhání)	4-169
Deaktivace	4-169
Podmínky vypnutí	4-169
Jiné podmínky vypnutí	4-170
Opětovné zapnutí	4-170
Deaktivace	4-171
Upozornění na řízení volantu (řídící sílu)	4-172
Nastavení bezpečné vzdálenosti od vozidla vpředu	4-173
Upozornění na situaci vpředu	4-174
Startování na cestě se zácpou	4-175
Přední detekční senzor (Přední radar + přední kamera)	4-175
Detekce vozidla je těžká v následujících podmínkách:	4-176
Nedetekovaný chodec vpředu	4-176
Silnice se zatáčkami	4-177
Cesta nahoru kopcem anebo dolů kopcem	4-177
Změna jízdního pruhu	4-178
Detekování vozidla vpředu	4-178

Automatická změna jízdního pruhu (ALC)* 4-180

Jak nastavit automatickou změnu jízdního pruhu (ALC)	4-180
Provozní podmínky	4-181

Jak funguje automatická změna jízdního pruhu (ALC)	4-181	Rozpoznatelné dopravní značky ·	4-189	Jak zapnout nouzové udržování jízdního pruhu (ELK)	4-195
Pohotovostní režim	4-182	Značky s omezením rychlosti ····	4-189	Upozornění na přední příčný provoz při předjíždění	4-196
Jak jej vypnout	4-182	Dopravní značky mohou být obtížně rozpoznatelné v následujících případech:	4-189	Upozornění na protijedoucí vozidla při předjíždění	4-196
Změna jízdních pruhů (1)	4-183	Varování při rozjezdu vozidla vepředu (FVSW)*	4-190	Asistent řízení při úhybném manévru	4-196
Změna jízdních pruhů (2)	4-183	Jak nastavit tuto funkci	4-190	Asistent řízení řidiče	4-197
Změna jízdních pruhů (3)	4-183	Funkce	4-190	Zadní a boční varovný systém* ··	4-199
Inteligentní asistent rychlosti (ISA)* ···	4-186	Upozornění na bezpečnou vzdálenost (SDW)*	4-191	Zobrazení aktivace zadního a bočního varovného systému	4-199
Obrázek, který zobrazuje provozní stav ISA	4-186	Jak nastavit Upozornění na bezpečnou vzdálenost (SDW)	4-191	Kroky varování v systému BSW ··	4-200
Jak nastavit ISA	4-187	Funkce Upozornění na bezpečnou vzdálenost (SDW)	4-191	Když je v systému zadního a bočního varování chyba	4-200
Jak ovládat inteligentní asistent rychlosti (ISA)	4-187	Varování na provoz před vozem + Varování na provoz za vozem* ···	4-192	Systém varování před změnou jízdního pruhu (LCW)	4-201
Jak se ISA zobrazuje na přístrojovém panelu	4-187	Autonomní nouzové brzdění	4-192	Provozní podmínky	4-201
Upozornění na omezení rychlosti ···	4-188	Jak nastavit autonomní nouzové brzdění	4-192	Varování před srážkou vzadu (RCW) 4-201	
Povolení upozornění na omezení rychlosti	4-188	Reakce na protijedoucí vozidla na křižovatce	4-193	Jak nastavit varování před srážkou vzadu (RCW)	4-201
Vypnutí upozornění na omezení rychlosti	4-188	Reakce na vozidla z bočního směru na křižovatce	4-193	Provozní podmínky	4-202
Asistent při omezení rychlosti	4-188	Reakce na protijedoucí vozidla vpředu	4-194	Varování sledování mrtvého úhlu (BSW)	4-202
Povolení asistenta při omezení rychlosti	4-188	Nouzové udržování v jízdním pruhu (ELK)*	4-195	Jak nastavit varování sledování mrtvého úhlu (BSW)	4-202
Vypnutí asistenta při omezení rychlosti	4-188			Provozní podmínky	4-202
Rozpoznávání dopravních značek ··	4-188			Asistent pro případ srážky v mrtvém úhlu (BSA)	4-203
Podmínka boční vzdálenosti na základě rychlosti	4-188				

Jak nastavit systém BSA	4-203
Provozní podmínky	4-203
Systém RCTW	4-204
Jak nastavit systém RCTW	4-204
Podmínky aktivace	4-204
Systém RCTA	4-204
Jak nastavit systém RCTA	4-205
Provozní podmínky:	4-205
Zpráva na přístrojovém panelu	4-205
Případy, kdy systém RCTA není funkční	4-205
Případy, kdy je systém RCTA chybný	4-205
Systém SEW	4-206
Jak nastavit systém SEW	4-207
Provozní podmínky:	4-207
Zpráva na přístrojovém panelu	4-207

Upozornění na omezení rychlosti ... 4-208

Spínač upozornění na omezení rychlosti	4-208
Jak nastavit upozornění na omezení rychlosti	4-209
Zobrazení upozornění na omezení rychlosti	4-209
Vypnutí upozornění na omezení rychlosti	4-209
Jak nastavit rychlost, při které se zobrazí upozornění na omezení rychlosti	4-209

5. Nouzová opatření pro případ nouze

Sada nástrojů (pro údržbu majitelem) 5-2

Výstražný trojúhelník*	5-2
Úložné místo pro výstražný trojúhelník*	5-2
Sada nástrojů	5-2
Místo, kde je uložena sada nářadí	5-3

Při vybití nízkonapětového (12V) akumulátoru (nouzové startování) ... 5-4

Nastartování vozidla s použitím startovacích kabelů	5-4
---	-----

Když je pneumatika prázdná 5-6

Oprava prázdné pneumatiky/ nafouknutí pneumatiky s použitím sady* na opravu pneumatiky	5-7
Součásti sady na opravu pneumatiky	5-7
Místo pro uložení sady nástrojů	5-7
Potvrzení, zda je možné opravit prázdnou pneumatiku sadou nástrojů nebo ne	5-7
Zásada práce se servisní sadou	5-8
Oprava prázdné pneumatiky	5-8
Kontrola tlaku v pneumatice po opravě prázdné pneumatiky	5-12
Nafouknutí pneumatiky	5-13

Když potřebujete vaše vozidlo odtáhnout 5-15

Tažení nepojízdného vozidla	5-15
Tažení odtahovým vozidlem	5-15
Pro vozidla 2WD	5-15
Pokud odtahové vozidlo není k dispozici (v případě nouze)	5-16
Instalace tažného háku	5-16
Použití tažného lana	5-17
Tažení přívěsu	5-18
Naložení přívěsu	5-18
Maximální limity nákladu	5-18
Když chcete táhnout přívěs	5-19
Hmotnost přívěsu	5-19
Hmotnost tažné tyče přívěsu	5-19
Brzdy přívěsu	5-20
Světla přívěsu	5-20
Pneumatiky	5-20
Bezpečnostní řetězy	5-20
Brzdová kapalina	5-20
Kapalina v automatické převodovce	5-20
Tipy pro tažení	5-20
Jízda ve svahu	5-21
Parkování ve svahu	5-21
Když jste připraveni odjet po parkování na kopci	5-21
Údržba při tažení přívěsu	5-21

Když se vozidlo zastavilo v důsledku chyby 5-22

V případě nehody..... 5-23

Tipy, když se nehoda nebo chyba
stane na dálnici 5-23

V případě požáru 5-24

Umístění hasicího přístroje ve vozidle · 5-24
Jako používat hasící přístroj 5-24
Kontrola a údržba hasicího přístroje5-25

V případě silného sněžení..... 5-26

6.Pravidelná kontrola a údržba

Plán údržby 6-2

Objem/specifikace olejů 6-3

Interval pravidelných prohlídek a výměn..... 6-4

Tabulka pro intervaly kontrol a výměn
za normálních podmínek..... 6-4

Tabulka pro intervaly kontrol a výměn
v náročných podmínkách 6-7

Kontrola motorového prostoru..... 6-8

Chladicí kapalina 6-9

Kontrola hladiny a doplnění 6-9

Brzdová a spojková kapalina 6-10

Specifikace a výměna 6-10
Kontrola hladiny a doplnění 6-10

Kapalina do ostřikovače6-11

Nízkonapěťový akumulátor (12 V) 6-12

Údržba akumulátoru 6-12
Specifikace 6-12

Kontrola stěračů a výměna lišty stěrače..... 6-14

Výměna lišty stěrače na předním skle6-14
Výměna lišty stěrače na zadním skle 6-14
Specifikace lišty stěrače 6-14

Kontrola a výměna pojistek a relé 6-16

Pojistková a reléová skříňka
v motorovém prostoru 6-16
Pojistková skříň v interiéru 6-16
Kontrola a výměna pojistek..... 6-17

Kontrola a výměna světel 6-18

Specifikace světel a kontrola..... 6-18
Specifikace a počet světel a
žárovek 6-18
Kontrola světel 6-19
Poloha vnějších světel 6-20
Výměna vnějších světel 6-21
Výměna osvětlení státní
poznávací značky (SPZ) 6-21
Poloha interiérových světel 6-22
Výměna světla odkládací schránky6-23

Výměna filtru klimatizace..... 6-24

Kontrola pneumatik a kol..... 6-26

Kontrola tlaku v pneumatikách 6-26
Předepsaný tlak huštění pneumatik · 6-26
Stav seřízení kol a vyvážení
pneumatik a kol 6-26
Kontrola stavu opotřebenění pneumatiky6-27
Rotace poloh pneumatik 6-27
Zimní pneumatika 6-27
Sněhové řetězy 6-28
Upozornění při kontrole pneumatik a
kol 6-28

Managment vozidla v zimě 6-30

Nastartování motoru a jízda
s vozidlem 6-30
Managment chladicí kapaliny motoru 6-30
Péče o kapalinu do ostřikovače 6-30
Instalace zimní pneumatiky 6-30
Managment klimatizace 6-30
Tipy pro péči o vysokonapěťový
akumulátor 6-31
Další údržba 6-32
Upozornění pro parkování v zimě 6-32

Varování pro samoudržbu..... 6-33

7. Index

Fotografický obsah

I když nevíte, jak se hledaná věc jmenuje, díky ilustracím ji snadno najdete.

Přední část

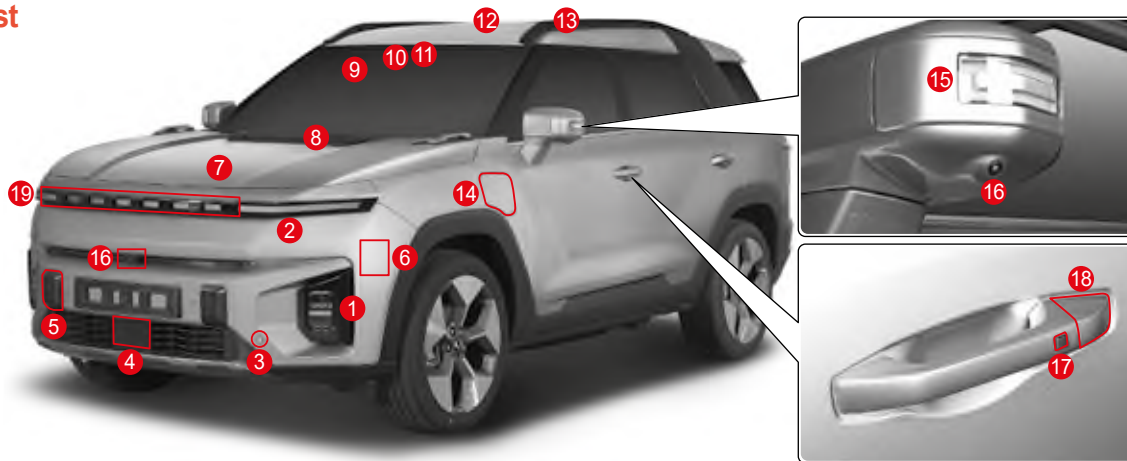

- | | | |
|---|--|---|
| 1 Světlomety 3-62, 6-18, 6-20 <ul style="list-style-type: none">• Inteligentní dálková světla (SHB) 3-67 | 8 Stěrače čelního skla 6-14 | 14 Dvířka pro nabíjení elektromobilu 3-37 <ul style="list-style-type: none">• Vkládání a vytažování nabíjecího konektoru ... 3-41• Indikátor stavu nabíjení 4-33• Pomalé a rychlé nabíjení 3-45• Nabíjení pomocí přenosné nabíječky 3-49• Obousměrné nabíjení (V2L) 3-58 |
| 2 Přední sdružené světlo 3-62, 6-18, 6-20 <ul style="list-style-type: none">• Světla pro denní svícení (DRL) 3-66• Ukazatel změny směru (směrovka) 3-62 | 9 Modul přední kamery 4-175 <ul style="list-style-type: none">• Autonomní nouzové brzdění (AEB) 4-138• Varování před opuštěním jízdního pruhu (LDW) 4-147• Asistent udržování v jízdním pruhu (LKA) 4-153• Asistent pro udržování ve středu jízdního pruhu (CLKA) 4-159• Varování při rozjezdu vozidla vepředu (FVSW) 4-190 | 15 Boční ukazatel směru (směrovka) 3-62, 6-18, 6-20 <ul style="list-style-type: none">• AUTO přiblížení 3-69 |
| 3 Senzor detekování přední překážky 4-129 | 10 Automatická světla 3-71 | 16 Přední kamera, boční kamera 4-135 <ul style="list-style-type: none">• Systém sledování okolí (AVM) 4-135 |
| 4 Přední radar 4-175 <ul style="list-style-type: none">• Upozornění na bezpečnou vzdálenost (SDA) ... 4-191• Inteligentní adaptivní tempomat (iACC) 4-165 | 11 Dešťový senzor 3-82 | 17 Spínač na vnějším madle dveří 4-11 |
| 5 Přední tažný hák 1-13, 5-16 | 12 Střešní okno 3-23 | 18 Použití nouzového klíče 4-14 |
| 6 Varování na provoz před vozem + Varování na provoz za vozem 4-192 | 13 Střešní držák 3-119 | 19 Přední pozíční světlo 3-62, 6-18, 6-20 |
| 7 Kapota motorového prostoru 3-36 | | |

Zadní část

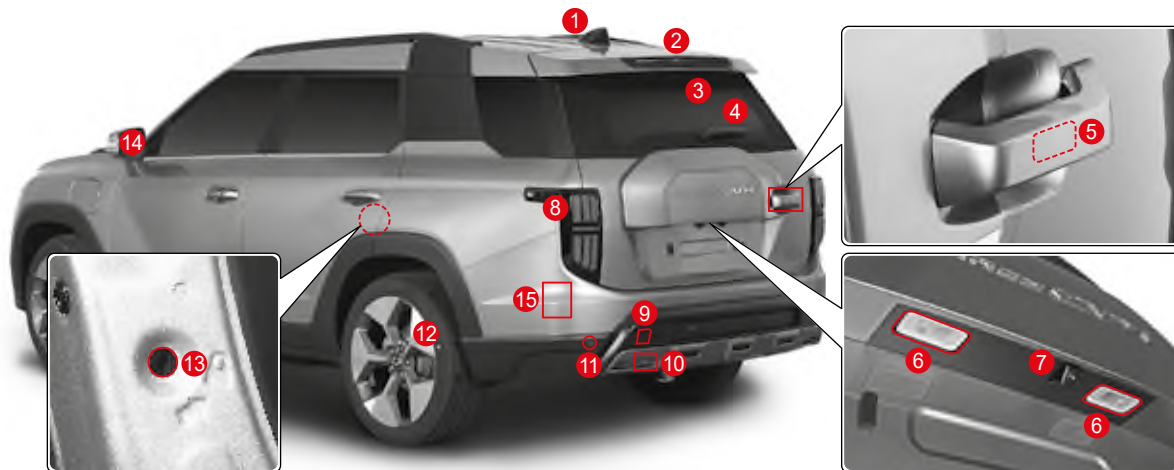

- 1 Anténa (GPS, rádio, DMB)3-106
- 2 Třetí brzdové světlo 3-62, 6-18, 6-20
- 3 Vyhřívání zadního skla 3-94
- 4 Stěrač zadního skla 6-14
- 5 Tlačítko otevírání výklopných zadních dveří... 3-27
- 6 Osvětlení státní poznávací značky (SPZ) 3-62, 6-18, 6-20
- 7 Zadní kamera4-134

- 8 Zadní sdružené světlo 3-62, 6-18, 6-20
- 9 Zadní tahací hák 5-16
- 10 Světlo zpátečky 3-62, 6-18, 6-20
- 11 Parkovací senzory 4-129
- 12 Pneumatiky a kola 6-26
 - V případě defektu pneumatiky 5-6
 - Systém monitorování tlaku v pneumatikách (TPMS) 2-29
- 13 Zamykání/odemykání dětského bezpečnostního zámku na dveřích 3-5
- 14 Vyhřívání vnějšího zpětného zrcátka 3-94

- 15 Systém varování na provoz za vozidlem4-199
 - Varování před změnou jízdního pruhu (LCW)4-201
 - Varování před srážkou vzadu (RCW)4-201
 - Varování sledování mrtvého úhlu (BSW) · 4-202
 - Asistent pro případ srážky v mrtvém úhlu (BSA)4-203
 - Varování na provoz za vozidlem (RCTW)4-204
 - Systém varování na provoz za vozidlem4-204
 - Varování systému pro bezpečné vystupování z vozidla (SEW)4-206

Levá strana sedadla řidiče (s dveřmi)

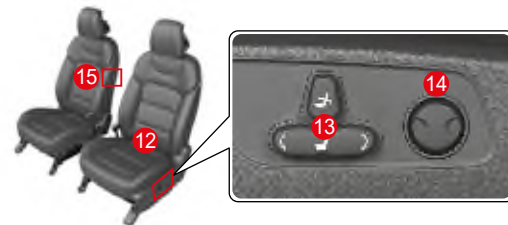
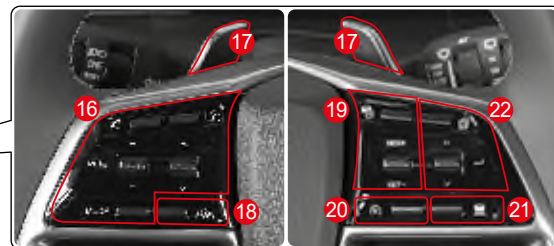

- | | | |
|--|---|--|
| 1 Páčka otevírání dveří 3-2 | 9 Spínač světla 3-63 | 18 Spínač LKAS ON/OFF (zapnutí/vypnutí) 4-147, 4-153, 4-159 |
| 2 Tlačítko pro nastavení úhlu vnějšího zpětného zrcátka 3-83 | 10 Přístrojový panel 4-17 | <ul style="list-style-type: none"> • Varování před opuštěním jízdního pruhu (LDW) 4-147 • Asistent udržování v jízdním pruhu (LKA) 4-153 • Asistent pro udržování ve středě jízdního pruhu (CLKA) 4-159 |
| 3 Tlačítko zamknutí/odemknutí na dveřích 3-2 | 11 Airbag řidiče 2-22 | 19 Spínač inteligentního tempomatu 4-165 |
| 4 Tlačítko okna 3-20 | 12 Přední sedadla 3-7 | <ul style="list-style-type: none"> • Spínač ovládání omezovače rychlosti 4-208 |
| <ul style="list-style-type: none"> • Zámek zadního okna 3-22 | 13 Tlačítko elektrického nastavení sedadla 3-8 | 20 Spínač zapnutí/vypnutí inteligentního asistenta rychlosti 4-186 |
| 5 Páčka otevírání kapoty motorového prostoru 3-36 | 14 Tlačítko nastavení bederní opěrky řidiče 3-10 | 21 Tlačítko nastavení bezpečné vzdálenosti od vozidla vepředu 4-173 |
| 6 Pojistková skříň v interiéru 6-16 | 15 Tlačítko snadného přístupu k sedadlu pro nastavení sedadla spolujezdce 3-12 | 22 Tlačítka menu a ovládací tlačítka přístrojového panelu 4-37 |
| 7 Brzdový pedál 4-115 | 16 Tlačítko audio systému 3-105 | |
| <ul style="list-style-type: none"> • Signál nouzového zastavení (ESS) 4-118 | 17 Řadič pádla rekuperačního brzdění (-/+) 4-110 | |
| 8 Páčka odemknutí volantu 3-101 | | |

Přední pohled v interiéru

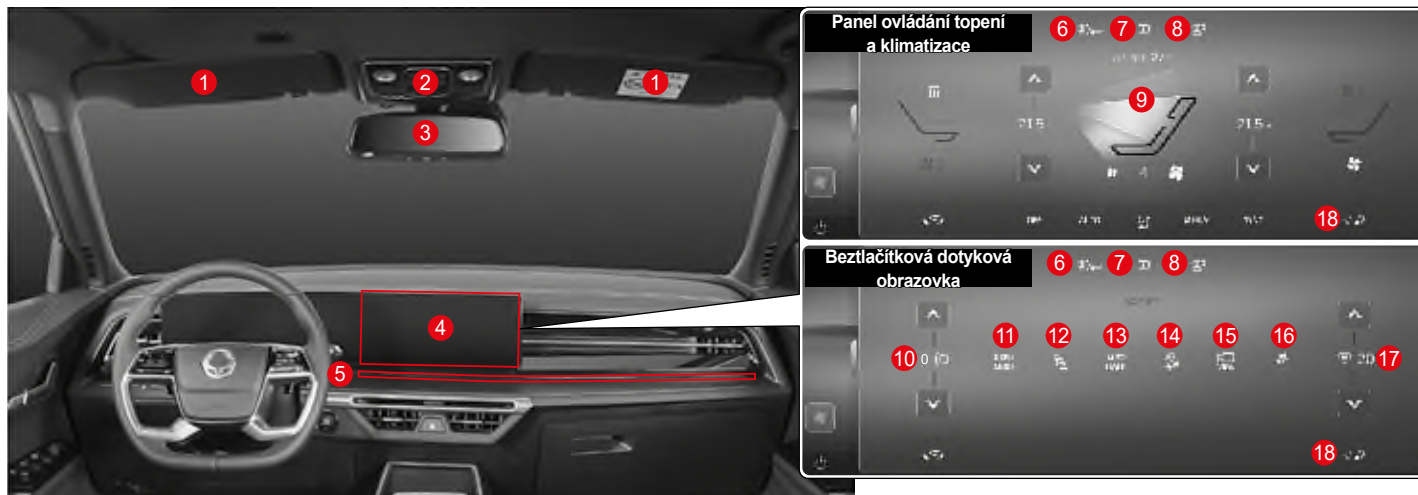

- 1 Sluneční clona3-109
- 2 Konzole nad hlavou 3-73
 - Tísňové volání (SOS)3-105
 - Spínač posuvné střechy 3-23
 - Přední interiérové světlo 3-73
 - Centrální interiérové světlo 3-74
- 3 Interiérové zpětné zrcátko 3-84
- 4 Panel hypervizoru (HVC) 3-97
- 5 Tlumené osvětlení 3-75
- 6 Spínač odmížování čelního skla 3-94

- 7 Spínač vyhřívání skla 3-93
- 8 Spínač vyhřívání volantů 3-101
- 9 Spínač ovládání topení a klimatizace 3-89
 - Větrání a vyhřívání sedadla 3-15
- 10 Spínač nastavení úhlu světlometů 3-64
- 11 Spínač režimu jízdy 4-113
- 12 Spínač zapínání/vypínání systému detekce překážky vpředu 4-129
- 13 Spínač AUTO HOLD 4-126

- 14 Asistent sjezdu z kopce (HDC) 4-122
- 15 Spínač aktivace sledování okolí 4-135
- 16 Spínač Elektronické kontroly stability (ESC) 4-119
- 17 Spínač jasu osvětlení přístrojového panelu 4-105
- 18 Spínač elektricky ovládaných výklopných zadních dveří 3-28
 - Otevření výklopných zadních dveří v případě nouze 3-33

Pravá strana sedadla řidiče (se středovou konzolou)

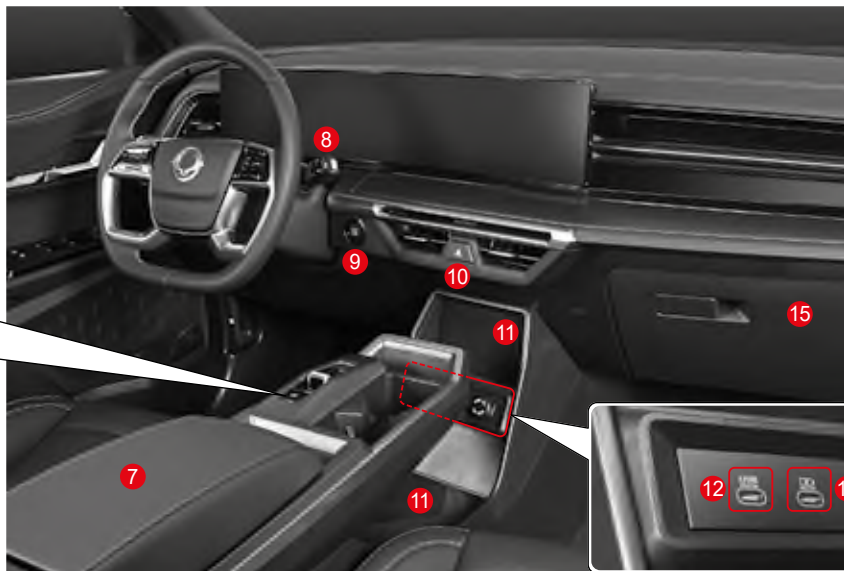
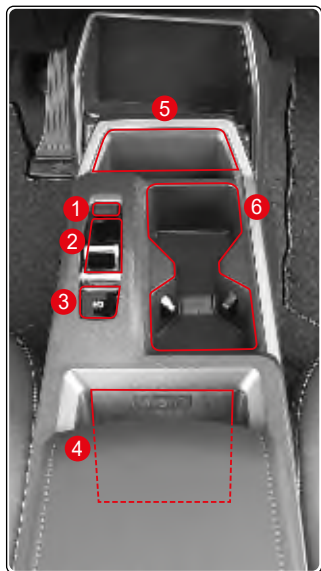

- | | | | | | | | | |
|---|--|-------|----|--|-------|----|---|-------|
| 1 | Tlačítko P (parkování)..... | 4-108 | 6 | Držák nápojů u předního sedadla | 3-112 | 11 | Přední úložný prostor | 3-113 |
| 2 | Elektronická volicí páka..... | 4-106 | 7 | Úložný prostor v konzoli mezi předními sedadly | 3-114 | 12 | Přípojka jack multimédií | 3-105 |
| 3 | Elektronická parkovací brzda (EPB) | 4-123 | 8 | Spínač stěrače a ostřikovače | 3-81 | 13 | Nabíjecí port USB (spodní přední část středové konzoly) | 3-107 |
| 4 | Systém bezdrátového nabíjení telefonu..... | 3-115 | 9 | Spínač zapalování | 4-2 | 14 | Elektrická zástrčka (spodní přední část středové konzoly) | 3-108 |
| 5 | Kolébka pro mobilní telefon | 3-112 | | • Smart klíč..... | 4-7 | 15 | Odkládací schránka | 3-113 |
| | | | 10 | Spínač výstražných světel | 3-64 | | | |

Zadní sedadla

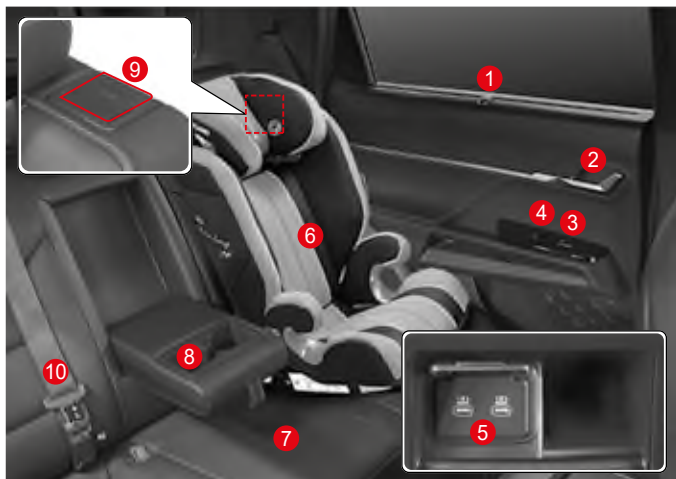

- 1 Roleta na zadních dveřích 3-110
- 2 Páčka otevírání zadních dveří 3-2
- 3 Tlačítko vyhřívání zadního sedadla 3-17
- 4 Tlačítko okna zadního sedadla 3-21
- 5 Nabíjecí port USB v zadní části středové konzoly 3-107
- 6 Pomocná sedadla pro kojence a děti 2-11
- 7 Zadní sedadlo 3-13
- 8 Držák nápojů a loketní opěrka na zadním sedadle 3-112
- 9 Páčka uvolnění opěradla zadního sedadla 3-13
- 10 Bezpečnostní pás zadního sedadla 2-5

Zavazadlový prostor

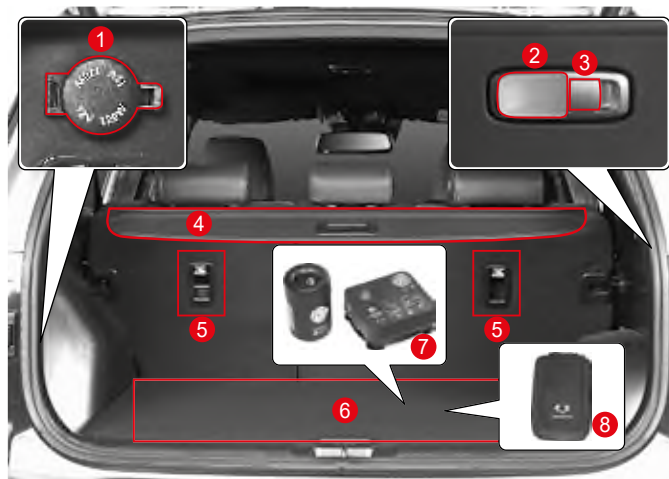

- 1 Elektrická zásuvka (levá strana nákladového prostoru) 3-108
- 2 Lampa v zavazadlovém prostoru 3-72, 6-18
- 3 Spínač výklopných zadních dveří (pravá strana zavazadlového prostoru) 3-29
- 4 Horní kryt na náklad 2-5
- 5 Zámek ukotvení opěradla zadního sedadla 2-18
- 6 Zavazadlový prostor 3-117
- 7 Servisní sada na opravu pneumatik 5-2
- 8 Přenosná nabíječka 3-39, 3-49

Motorový prostor

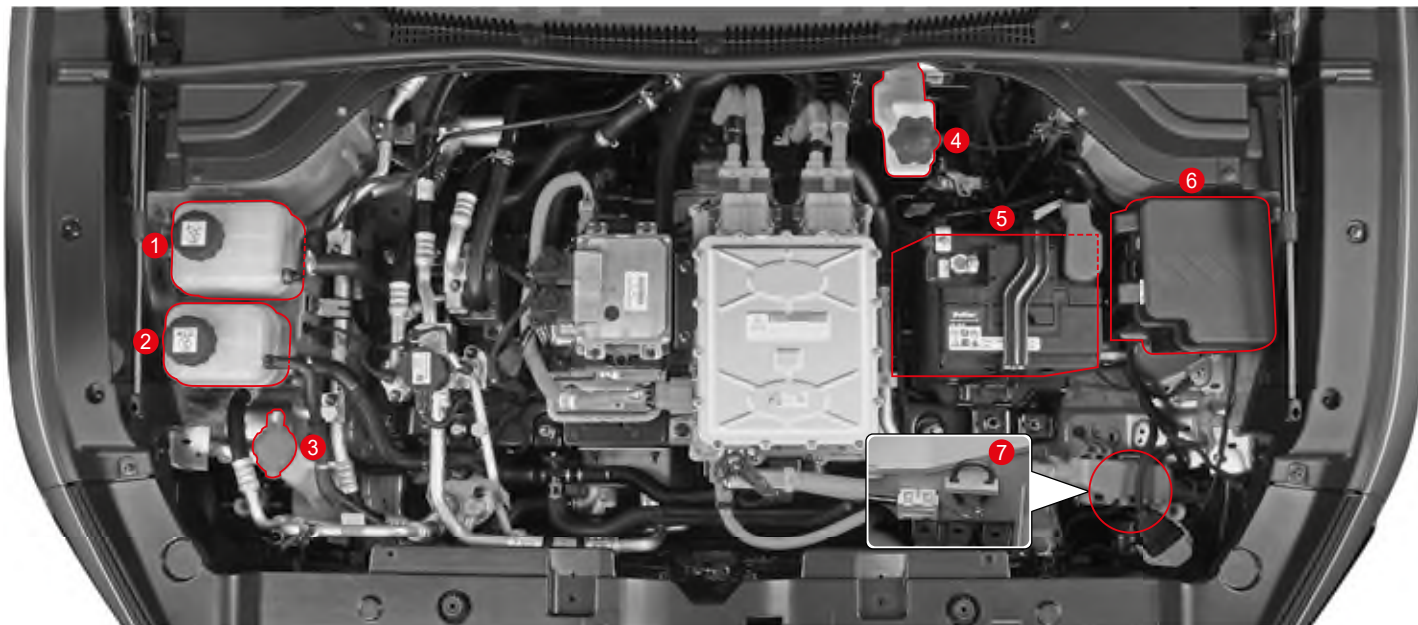







- 1 Přídavná nádržka chladicí kapaliny vysokonapětového akumulátoru a topení kabiny6-9
- 2 Přídavná nádržka chladicí kapaliny hnacího motoru6-9
- 3 Víčko plicního otvoru kapaliny ostřikovačů ... 6-11
 - KAPALINA DO OSTŘIKOVAČE 6-11







- 4 Nádrž brzdové kapaliny6-10
 - Kontrola brzdové kapaliny6-10
- 5 Nízkonapětový (12V) akumulátor6-12
 - Kontrola a výměna nízkonapětového (12V) akumulátoru6-12

- 6 Pojistková a reléová skříňka v motorovém prostoru6-16
 - Kontrola a výměna pojistek6-17
- 7 Odpojení nabíjecí zástrčky v případě nouze3-41

Kontroly a indikátory



Obrázek	Význam/Příslušná strana
	Kontrolka bezpečnostního pásu 2-2, 4-22
	Kontrolka airbagu 2-20, 4-22
	Kontrolka TPMS 2-29, 4-25
	Kontrolka imobilizéru/ Smart klíče 2-35, 4-26
	Kontrolka nabíjení 4-22
	Kontrolka elektronického posilovače řízení 4-23
	Kontrolka brzdy 4-23, 4-114, 4-125
	Kontrolka ABS (protiblokovací systém) 4-25, 4-114, 4-117

Obrázek	Význam/Příslušná strana
	Kontrolka brzdového systému (systém EBD, systém rekuperačního brzdění, systém BBC) 4-25, 4-114, 4-118
	Kontrolka elektronické parkovací brzdy (EPB) 4-26, 4-60, 4-123
AUTO HOLD	Indikátor/kontrolka AUTO HOLD 4-30, 4-63, 4-126
	Indikátor vyhřívání volantu 3-101, 4-26
	Indikátor/kontrolka zapnutí systému elektronické kontroly stability (ESC) ON 4-24, 4-119
	Indikátor ESC OFF 4-24, 4-120
	Kontrolka autonomního nouzového brzdění (AEB) 4-27, 4-61, 4-139
AEBS OFF	Indikátor AEBS OFF 4-27, 4-139

Obrázek	Význam/Příslušná strana
	Indikátor / kontrolka HDC ON 4-23, 4-70, 4-122
	Indikátor/kontrolka LKAS <ul style="list-style-type: none"> • Varování před opuštěním jízdního pruhu (LDW) 4-31, 4-147 • Asistent udržování v jízdním pruhu (LKA) 4-31, 4-153
	Indikátor / kontrolka asistenta pro udržování v jízdním pruhu 4-31, 4-159
	Indikátor asistenta automatické změny jízdního pruhu (ALC) 4-35
	Indikátor SHB 3-67, 4-30
	Indikátor dálkových světel 3-68, 4-31
	Ukazatel změny směru (směrovka) / Výstražná světla 3-64, 4-27

Obrázek	Význam/Příslušná strana
	Indikátor zapnutého zadního mlhového světla 4-28
	Kontrolka otevřeného motorového prostoru 3-36, 4-34
	Kontrolka otevřených dveří 4-34
	Hlavní symbol 4-35
	Smart zadní výklopné dveře 3-32, 4-35
COMFORT	Indikátor režimu COMFORT 4-28, 4-113
SPORT	Indikátor režimu SPORT 4-29, 4-113
ECO	Indikátor režimu ECO 4-29, 4-113

Obrázek	Význam/Příslušná strana
WINTER	Indikátor režimu WINTER 4-29, 4-113
	Kontrolka Upozornění na pozornost řidiče (DAW) 4-36
	Kontrolka selhání Upozornění na pozornost řidiče (DAW) 4-36
	Kontrolka Ready (připraveno) 4-32
	Indikátor vypnutí (OFF) virtuálního zvukového systému motoru (VESS) 4-34
	Kontrolka Zkontrolovat akumulátor elektromobilu 4-33
	Kontrolka nízké úrovně nabití vysokonapětového akumulátoru 4-33
	Indikátor stavu nabíjení 4-33

Obrázek	Význam/Příslušná strana
	Kontrolka omezení výkonu 4-32
	Kontrolka vysokonapětového systému 4-32

1. Informace o vozidle a bezpečnostní opatření

Zde můžete lehce a pohodlně najít užitečné informace pro jízdu a management vozidla.

Obsahuje informace o identifikaci vozidla, specifikacích, bodech kontroly před jízdou s vozidlem, bezpečnostní opatření během jízdy a způsoby údržby vozidla.

Instalace ADR (Záznamník údajů o nehodě) a další informace

Toto vozidlo má ADR (Záznamník údajů o nehodě).

ADR (Záznamník údajů o nehodě) je zařízení, které zaznamenává a kontroluje informace o jízdě vozidla (rychlost vozidla, stav brzdového pedálu, rychlostního pedálu atd.) během určitého období před nehodou a po nehodě, pokud je např. srážka vozidla.

ADR (Záznamník údajů o nehodě) pomáhá lépe pochopit situaci během nehody.

Opatření pro předměty potenciálně nebezpečné pro bezpečnostní pás



Varování

Když používáte předměty potenciálně nebezpečné pro bezpečnostní pás, bude tím vážně ohrožena bezpečnost cestujících. Nikdy nepoužívejte takové předměty.

Nepoužívejte sponu na vypnutí alarmu bezpečnostního pásu



Když je spona zasunutá do zámky bezpečnostního pásu, systém rozpozná, že bezpečnostní pás je zapnutý, přičemž v takovémto případě se neaktivuje varovná kontrolka a alarm bezpečnostního pásu.

Toto vede k tomu, že bezpečnostní pás není zapnutý a v případě nehody je velmi nebezpečný.

Nepoužívejte stopku bezpečnostního pásu



Když se instaluje na bezpečnostní pás, brání normálnímu automatickému fungování zpětného navíječe, což má za následek slabý výkon bezpečnostního pásu.

Nepoužívejte hrací podložku



Když se instaluje na zadní sedadlo, způsobí to, že bezpečnostní pásy nebudou zapnuté, a v případě nehody je to velmi nebezpečné.

Opatření pro snížení počtu nebezpečných situací bez nehody



Varování

Při otvírání nebo zavírání dveří se může některá část těla přivřít nebo udeřit, což může způsobit vážné zranění. Postupujte opatrně.



- Při otvírání a zavírání dveří se může některá část vašeho těla jako např. prst nebo hlava přivřít nebo udeřit, což vám může způsobit vážné zranění. Když otvíráte nebo zavíráte dveře, dávejte pozor, abyste se nepřivřeli nebo neudeřili.



- Při otvírání nebo zavírání kapoty (anebo výklopných zadních dveří) se může některá část vašeho těla jako např. prst nebo hlava přivřít nebo udeřit a vy se můžete zranit. Otvírejte nebo zavírejte kapotu (anebo výklopné zadní dveře) jen tehdy, když je to bezpečné.
- Kapota (anebo výklopné zadní dveře) se otvírá nebo zavírá automaticky pod nebo nad určitou úrovní. Vždy dávejte pozor, abyste si nezranili tvář nebo hlavu, anebo aby se vám nepřivřela ruka.



- Při zavírání oken se ubezpečte, že cestující nemají ruku nebo hlavu vykloněnou z okna. Toto je důležité zejména u dětí, které mohou utrpět vážné zranění jako např. udušení v případě, pokud si přivřou hlavu.
- Pokud při zavírání okna držíte spínač stlačený v situaci, když je tam něco přivřené a nepoužijete zavírání okna jedním dotykem, ochrana proti přivření nebude fungovat.
- Zejména v případě dětí, i pokud je na okně některá část jejich těla, určitá síla (odpor) nepůsobí na okno, což může způsobit, že ochrana proti přivření nebude fungovat. Zkontrolujte vše ještě před zavřením oken.

Upozornění pro ochranu životního prostředí

Společnost KG Mobility Corporation dodržuje politiku a postupy pro ochranu životního prostředí. Toto je také způsob, jak můžeme zachránit přírodní zdroje, které jsou základem pro přežití lidstva na Zemi a na splnění a harmonizování požadavků přírody a lidstva.

Vy můžete přispět k ochraně životního prostředí, tak že budete jezdit s vaším vozidlem ekologicky šetrným způsobem.

Spotřeba vysokonapěťového akumulátoru, ovládání zpomalovače, brzdy a opotřebené pneumatik jsou ovlivněny jízdními podmínkami a stylem jízdy.

Dodržujte následující pravidla a podílejte se na ochraně životního prostředí.

Úsporná jízda

Spotřeba energie vysokonapěťového akumulátoru a opotřebené pneumatik závisí na jízdních podmínkách a stylu jízdy. Snižte náklady na nabíjení a opravy sledováním jízdních podmínek a dodržováním správných jízdních návyků.

Podmínky jízdy

- Vyhněte se jízdám na krátké vzdálenosti, protože spotřeba vysokonapěťového akumulátoru je pak poměrně vysoká.
- Vždy zkontrolujte, zda je v pneumatikách předepsaný tlak.
- Odstraňte ze zavazadlového prostoru nepotřebné věci.
- Vždy kontrolujte spotřebu vysokonapěťového akumulátoru.
- Provádějte pravidelný servis vozu.
- Při jízdě vysokou rychlostí nejezděte s otevřenými okny. V závislosti na odporu vzduchu a nastavení topení/chlazení se může zvýšit spotřeba vysokonapěťového akumulátoru.
- Snižte rychlost ve větrném počasí, kdy se můžete setkat s vyšším odporem vzduchu (boční vítr, zadní vítr).
- Vyhýbejte se jízdě na vozovkách ve špatném stavu.
(Jízda po nebezpečných cestách apod. může způsobit poškození vysokonapěťového akumulátoru a níže uložených součástí).

Jízdní návyky

- Při startování vozidla nesešlapujte akcelerační pedál.
- S vozidlem se rozjíždějte pomalu.
- Dodržujte bezpečnou vzdálenost od vozidla před vámi a jezděte opatrně.
- Vyhněte se častému zrychlení nebo snížení rychlosti.
- Vyhněte se náhlému zrychlení, snížení rychlosti, nebo zastavení.
- Když zastavíte vozidlo na delší dobu, vypněte jej.
- Jezděte bezpečně úspornou rychlostí.
- Klimatizaci a topení používejte pouze v případě potřeby.
- Jezděte opatrně a udržujte bezpečnou vzdálenost od vozidla před vámi, abyste se vyhnuli prudkému zastavení (tím se sníží spotřeba energie z vysokonapěťového akumulátoru a opotřebení brzdových destiček).
- Nejezděte s nohou na brzdovém pedálu. To vede ke zvýšenému vybíjení vysokonapěťového akumulátoru a opotřebení brzdových destiček atd.

Recyklace

- Informace o vývoji ekologicky šetrných výrobků a recyklaci vozidel najdete na webových stránkách společnosti KG Mobility Corporation www.kg-mobility.com/en.

Nouzová opatření pro případ nouze

Zařazení polohy P (parkování)

V nouzové situaci změřte polohu P (parkování) takto:

- 1 Sešlápněte a podržte brzdový pedál, když je vozidlo úplně zastaveno.
- 2 Stiskněte tlačítko P (parkování).



! Varování

- Nepřeřazujte do polohy P (parkování), pokud vozidlo úplně nestojí.
- Nepokoušejte se přesunout volicí páku do polohy P místo zatažením parkovací brzdy.

Poznámka

- Když je spínač zapalování vypnutý v jiné poloze než je P (parkování), volicí páka se automaticky přesune do polohy P (parkování).

Parkování ve druhé řadě

Pokud musíte kvůli nedostatku parkovacích míst zaparkovat ve druhé řadě, postupujte následovně:

- 1 Při nastartovaném motoru uvolněte funkci AUTO HOLD.
- 2 Stisknutím spínače zapalování vypněte zapalování.
- 3 Dvakrát stiskněte spínač zapalování, aniž byste sešlápli brzdový pedál. (zapněte spínač zapalování bez nastartovaného motoru).

Poznámka

- Pokud je aktivována funkce AUTO HOLD, EPB funguje automaticky po vypnutí zapalování, proto nezapomeňte stisknout spínač AUTO HOLD, abyste funkci deaktivovali.

- 4 Krátce zatlačte elektronickou volicí páku do polohy N (vперед) nebo D (vzad), abyste ověřili polohu N (neutrál), a sešlápněte brzdový pedál, poté vypněte motor.
(zařazením polohy N se vypne elektronická parkovací brzda (EPB)).

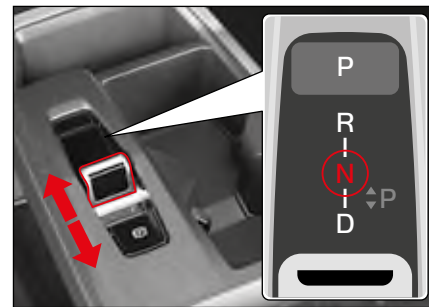

! Varování

- Parkování ve druhé řadě musí být prováděno na rovném povrchu bez sklonu a musí být přijata další bezpečnostní opatření, jako je instalace klínů pod kola vozidla. V opačném případě by se vozidlo mohlo rozjet a vytvořit velmi nebezpečnou situaci.
- Při použití automatické myčky apod. v režimu dvojitého parkování, tj. s volicí pákou v poloze N (neutrál), nikdy netiskněte tlačítko P (parkování). Pokud vjedete s vozidlem do myčky s volicí pákou v poloze P (parkování), může dojít k problémům s vozidlem, automatickou myčkou apod.

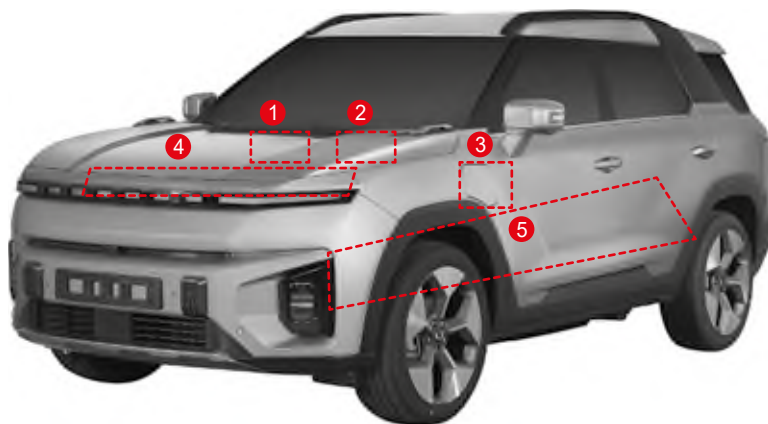

- 1 Hnací motor
- 2 Nízkonapěťový (12V) akumulátor
- 3 Vstup pro nabíjení vozidla
- 4 Oranžové vysokonapěťové elektrické rozvody
- 5 Vysokonapěťový akumulátor

Elektromobilem se nazývá vozidlo, které pohání hnací motor pomocí energie z vysokonapěťového akumulátoru a funguje podobně jako vozidlo se spalovacím motorem. Základní rozdíl spočívá v tom, že místo fosilních paliv využívá elektrickou energii a jedná se o ekologické vozidlo bez emisí.

Vysokonapětový (hnací) akumulátor



- Zbývající kapacita vysokonapětového (hnacího) akumulátoru se může postupně snižovat, i když vozidlo nejedí.
- Parkování vozidla při vysoké nebo nízké okolní teplotě může snížit kapacitu vysokonapětového (hnacího) akumulátoru.
- Dojezd může být kratší v závislosti na jízdních podmínkách (např. jízda do kopce a rychlá akcelerace).
- Při chlazení nebo vytápění interiéru vozidla při použití energie z vysokonapětového (hnacího) akumulátoru může být dojezd kratší. Vždy udržujte teplotu v interiéru vozidla na odpovídající úrovni.
- V závislosti na stáří vozidla může docházet k přirozenému zhoršování stavu vysokonapětového (hnacího) akumulátoru, čímž se snižuje dojezdová vzdálenost.

- Pokud se kapacita nabíjení a dojezd nadále snižují, nechte systém zkontrolovat a opravit v autorizovaném servisu SsangYong.
- Pokud vozidlo není delší dobu v provozu, nabíjejte vysokonapětový (hnací) akumulátor přibližně jednou za tři měsíce, abyste zabránili jejímu vybití.
- Aby byl vysokonapětový (hnací) akumulátor v optimálním stavu, doporučujeme jej nabíjet na 100 % pomalým nabíjením.



Upozornění

- **Při nabíjení vysokonapětového (hnacího) akumulátoru nezapomeňte použít určenou nabíječku. V opačném případě může dojít k poruše elektromobilu a nepříznivému ovlivnění výkonu (životnosti) akumulátoru.**
- **Nikdy nenechávejte ukazatel vysokonapětového (hnacího) akumulátoru klesnout na nízkou úroveň. Mohlo by dojít k poškození vysokonapětového (hnacího) akumulátoru nebo ke snížení jeho kapacity.**
- **V případě kolize, která může mít na vozidlo velký dopad, nechte zkontrolovat a opravit připojení akumulátoru u prodejce SsangYong nebo v autorizovaném servisu SsangYong.**

Zdvihací a montážní body

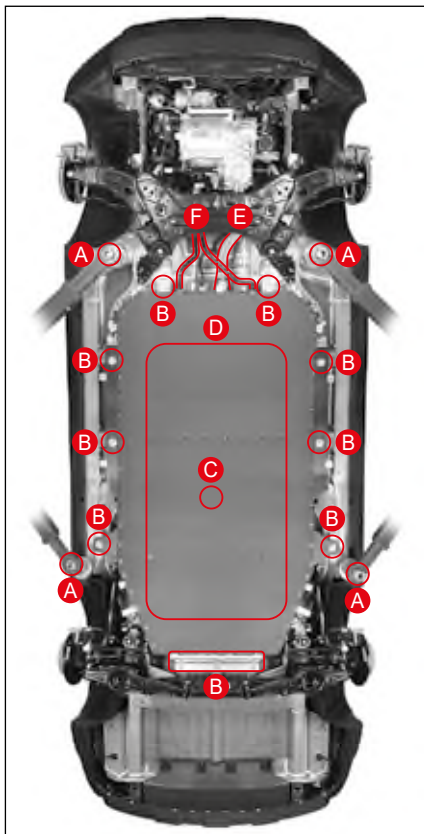

- A Zdvihací body vozidla
- B Montážní body vysokonapěťového akumulátoru
- C Těžiště vysokonapěťového akumulátoru
- D Zdvihací body vysokonapěťového akumulátoru
- E Vysokonapěťový kabel
- F Přívod/výstup chladicí kapaliny

V případě zaparkovaného (vypnutého) vozidla.

Vozidlo můžete vypnout s voličem SBW (shift by wire) v poloze P (parkování) a se sešlápnutým brzdovým pedálem.

Vypnutí zapalování

- 1 Nechte vozidlo úplně zastavit a sešlápněte a podržte brzdový pedál.
- 2 Zařadte volicí páku do polohy P (parkování).
- 3 Aktivujte EPB.
- 4 Stisknutím spínače START vypněte zapalování.
- 5 Po vypnutí zapalování uvolněte nohu z brzdového pedálu.

Před opuštěním vozidla se ujistěte, že je vypnuté zapalování, že zde nejsou žádné jiné abnormality, a poté opusťte vozidlo se Smart klíčem.

Vypnutí zapalování za jízdy (v případě nouze)

Pokud musíte vypnout zapalování v nouzové situaci, jako je např. nehoda anebo poškození vozidla během jízdy, stiskněte a podržte tlačítko START na tři sekundy nebo déle, anebo ho stiskněte třikrát během 1,5 sekundy.

Zapalování se vypne a spínač START přejde do stavu ACC.

Varování

- Nikdy nevypínejte zapalování za jízdy, pokud se nejedná o nouzovou situaci, např. nehodu nebo poškození vozidla. Může to být velmi nebezpečné, protože volant se stává obtížně ovladatelným a snižuje se brzdný účinek brzd.

Poznámka

- Pokud vozidlo pokračuje v jízdě s vypnutým zapalováním, lze vozidlo s elektrickou řadičí pákou v poloze N (neutrál) znovu nastartovat stisknutím spínače START bez sešlápnutí brzdového pedálu.

Odpojení napájení z vysokonapětového akumulátoru

Bezpečnostní konektor

Ve spodní části zadního sedadla je nainstalován bezpečnostní konektor, který vypíná napájení vysokonapětového akumulátoru. Bezpečnostní konektor odstraňujte pouze v situacích, jako je údržba nebo nouzové situace.

- 1 Vyjměte středový kobereček u zadního sedadla (1).

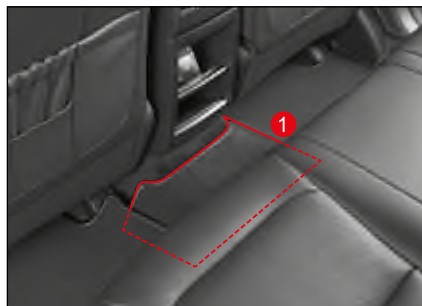

Varování

- Bezpečnostní konektor je zařízení pro odpojení napájení vysokonapětového akumulátoru. Při odpojování bezpečnostního konektoru používejte izolační oblek a izolované rukavice, protože může hrozit například úraz elektrickým proudem.

Varování

- MSD (bezpečnostní) konektor je zařízení pro fyzické odpojení vysokonapětového (hnacího) akumulátoru v našem servisním středisku při servisní prohlídce vašeho vozidla. Nikdy se nedotýkejte (bezpečnostního) konektoru MSD, protože nesprávná manipulace může způsobit nebezpečí, například úraz elektrickým proudem.
- V případě nouze (nehody a požáru) rychle odpojte vysokonapětový (hnací) akumulátor vypnutím nebo vyjmutím pojistky bezpečnostního blokování v pojistkové skříni motorového prostoru.

- 2 Vyšroubujte šrouby upevňovacího krytu bezpečnostního konektoru (2) (10 mm, 4 EA) a sejměte upevňovací kryt.



- 3 Zatáhněte za upevňovací prvek (bezpečnostního) konektoru MSD (3) ve směru šipky a poté zatáhněte za rukojeť (bezpečnostního) konektoru MSD ve směru šipky (4).

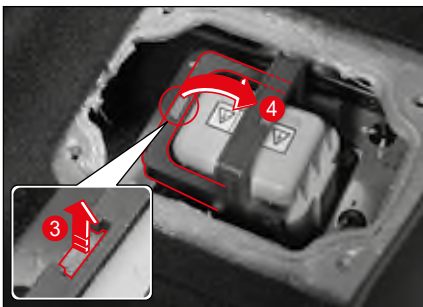

Poznámka

- Zatáhnutím za rukojeť bezpečnostního konektoru do střední části se oddělí konektorová část bezpečnostního konektoru.

- 4 Zvedněte bezpečnostní konektor ve směru šipky a odpojte jej od vozidla.

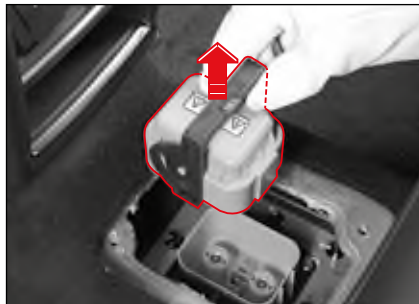

Konektor bezpečnostního blokování

Motorový prostor je vybaven konektorem bezpečnostního blokování pro nouzové odpojení napájení z vysokonapěťového akumulátoru. Při odpojování kabeláže konektoru bezpečnostního blokování postupujte podle příslušného postupu.

- 1 Když otevřete pojistkovou skříňku v motorovém prostoru, uvidíte pojistku bezpečnostního blokování. Zatáhněte za příslušnou pojistku ve směru šipky, abyste ji odpojili nebo vyjmuli.

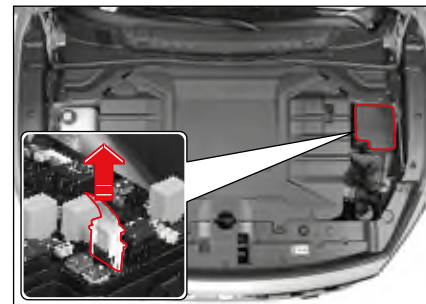

! Varování

- Nikdy nepřerušujte kabeláž, pokud to není nutné. Odpojte tím napájení z vysokonapěťového akumulátoru a zabráníte nastartování vozidla.

Odpojení napájení z nízkonapětového (12V) akumulátoru

- 1 Po otevření motorového prostoru najdete kryt nízkonapětového (12V) akumulátoru (1). Sejměte kryt akumulátoru.
- 2 Vyšroubujte montážní šroub (10 mm) svorky záporného pólu (-) nízkonapětového (12V) akumulátoru a vyjměte svorku (-).

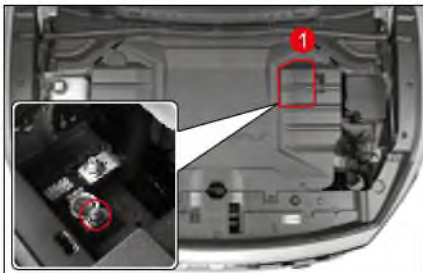

Specifikace MF / 12 V – 50 Ah

Kapacita 50 Ah

Varování

- Před vyjmutím nízkonapětového akumulátoru zastavte na bezpečném místě, abyste ochránili nízkonapětový systém a zabránili zbytečnému rozsvícení kontrolky, a vyjměte akumulátor při zcela vypnutém zapalování (ACC OFF).

Sada nástrojů

Sada nástrojů jsou přístroje nebo nástroje umístěny ve vozidle na opravu chyby nebo na vyřešení nouzové situace, která může nastat během jízdy vozidla.



- 1 Lepicí tmel (tmel pro nouzové lepení pneumatiky při defektu)
- 2 Kompresor (nafouknutí pneumatiky a vstříknutí lepicího tmelu do prázdné pneumatiky)
- 3 Klíč na matice
- 4 Skrutkovač (+ a -)
- 5 Tahací hák vozidla
- 6 Pouzdro na nástroje

Místo, kde je uložena sada nářadí



Sada nářadí je uložena v úložném prostoru na levé straně zavazadlového prostoru.

Sadu nářadí vyjměte a použijte kdykoliv v případě potřeby.

Když není k dispozici odtahové vozidlo (v případě nouze)

Pokud není k dispozici odťahové vozidlo a vozidlo má být odtaženo, můžete odťahované vozidlo odtažnout tak, že k odťahovému a taženému vozidlu připevníte tažné háky a obě vozidla spojíte lanem (prodává se samostatně).

Montáž tažného háku

- 1 Vyjmete tažný hák vozidla ze sady nářadí ve spodní části nákladového prostoru.
- 2 Pro přední nárazník:
Tlačte na horní část krytu otvoru na předním nárazníku taženého vozidla ve směru šipky (1), a současně uchopte boční stranu krytu otvoru (A) a tahem ve směru šipky (2) kryt sejměte.
- 3 Pro zadní nárazník:
Odstraňte kryt ve směru šipky (3) ze spodní části krytu otvoru na zadním nárazníku taženého vozidla.
- 4 Pevně zašroubuje tažný hák zasunutím do každého otvoru.

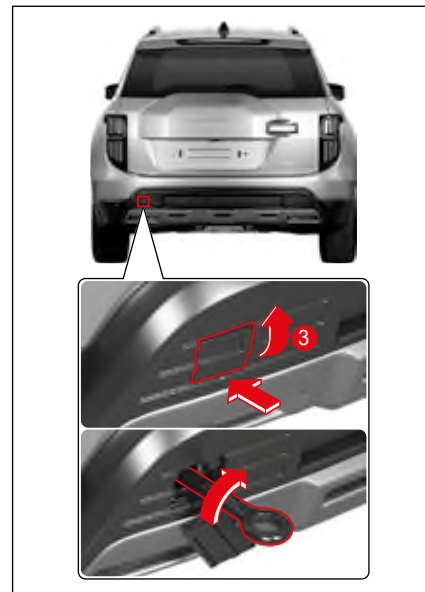
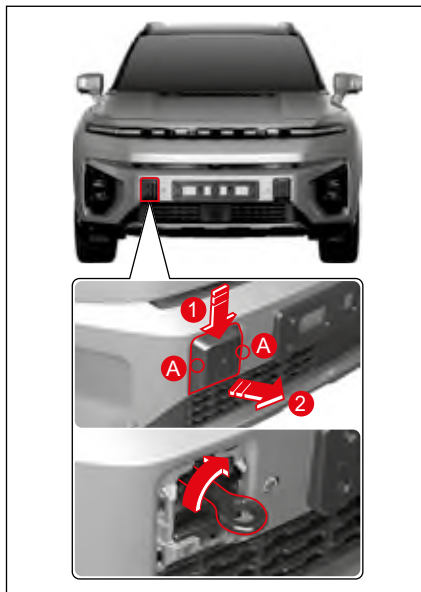

Upozornění

Varování

Dodržujte prosím následující:

Varování

V případě nárazu do spodní části vozidla nebo podobné nehody.

Jakýkoli náraz do spodní části vozidla nebo podobná nehoda (např. kontakt se značkami, chodníky nebo pouličním vybavením) může mít za následek poškození elektrického obvodu nebo akumulátoru. Nechte vozidlo zkontrolovat u prodejce SsangYong nebo v autorizovaném servisu SsangYong.

Nikdy se nedotýkejte oranžové kabeláže a odhalených elektrických součástí o hodnotě 400 V uvnitř nebo vně vozidla.

Pokud je akumulátor kriticky poškozen, může dojít k dočasnému vytečení kapaliny.

- Nikdy se nedotýkejte kapalin vytékajících z akumulátoru.
- Pokud se kapalina z akumulátoru dostane na vaše tělo, opláchněte ji velkým množstvím vody a co nejdříve vyhledejte lékařskou pomoc.

V případě, že dojde byť i k cí drobnému nárazu nebo nehodě do víčka nebo krytu nabíjecí přípojky, neprodleně navštivte prodejce SsangYong nebo autorizované servisní středisko SsangYong a požádejte o servis.

Varování

V případě požáru

V případě požáru okamžitě opusťte vozidlo a zavolejte na tísňovou linku a dobře vysvětlíte, že k situaci došlo v elektrickém vozidle.

Hasicí přístroje, které lze použít při požárech elektrických zařízení, jsou typu ABC (pro obecné požáry / požáry oleje / požáry elektřiny), typu BC (pro požáry oleje a elektřiny) a typu C (pro požáry elektřiny). Nepoužívejte vodu ani jiné hasicí látky.

V případě poškození elektrických obvodů se obraťte na prodejce SsangYong nebo na autorizovaný servis SsangYong.

Varování

Tažení

Viz kapitola 5 „Tažení: Tažné místo - typ tažení“ a „Tažení: Způsob“.



Varování

Mytí vozidla



Nikdy neumývejte elektromotor, nabíjecí vstupy ani hnací akumulátor. Hrozí nebezpečí poškození elektrických obvodů vozidla.

Nikdy neumývejte vozidlo během nabíjení. Hrozí nebezpečí zranění osob nebo poškození elektrického zařízení.



1. SYSTÉM MONITOROVÁNÍ TLAKU V PNEUMATIKÁCH

CE	Společnost KG Mobility tímto vyhláší, že rádiové systémy instalované ve vozidle odpovídají základním požadavkům a jiným příslušným ustanovením Směrnice 1999/5/ES	EU
FCC	<p>Model: TSSSG4G5 a TSSRE4Db FCC ID: OYGTSSRE4DB ORD: č. 14778/DFRS19614/F-50 Toto zařízení odpovídá Části 15 pravidel Federální komise pro komunikace (FCC). Provoz podléhá následujícím dvěma podmínkám:</p> <p>(1) toto zařízení nemůže způsobit nebezpečnou interferenci, a (2) toto zařízení musí akceptovat jakoukoli přijímanou interferenci, včetně interference, která může způsobit nežádoucí provoz.</p> <div style="border: 1px solid black; background-color: #f4a460; padding: 5px; text-align: center;">  Varování </div> <ul style="list-style-type: none"> • Změny anebo modifikace, které nejsou schválené stranou odpovědnou za dodržování, mohou způsobit neplatnost oprávnění uživatele provozovat zařízení. 	AMERIKA
CU TR	<p>LOGO</p>  <p>Certifikát v uživatelském manuálu podle velikosti produktu. Systém monitorování tlaku v pneumatikách Model: TSSRE4Db Zařízení prošlo všemi postupy hodnocení shody pro CU TR.</p>  Značka EAC v uživatelském manuálu podle velikosti produktu.	CIS

2. /FOLDING – DÁLKOVÉ OVLÁDÁNÍ/SKLÁDACÍ KLÍČ

FCC	<p>FCC ID: DEO-MT-FLIP01</p> <p>Toto zařízení odpovídá Části 15 pravidel Federální komise pro komunikace (FCC).</p> <p>Provoz podléhá následujícím dvěma podmínkám:</p> <ol style="list-style-type: none"> (1) toto zařízení nemůže způsobit nebezpečnou interferenci, a (2) toto zařízení musí akceptovat jakoukoli přijímanou interferenci, včetně interference, která může způsobit nežádoucí provoz. <div style="border: 1px solid black; background-color: #f4a460; padding: 5px; margin-top: 10px;"> <p style="text-align: center;"> Varování</p> <ul style="list-style-type: none"> Změny anebo modifikace, které nejsou schválené stranou odpovědnou za dodržování, mohou způsobit neplatnost oprávnění uživatele provozovat zařízení. </div>	AMERIKA
TR	<p>LOGO</p>  <p>Certifikát v uživatelském manuálu podle velikosti produktu.</p>	CIS

3. Kompresor, zvedák

CE	<p>LOGO</p>  <p>(1) Popis Model: Díly s certifikací CE (2) Zástupce: KG Mobility European Parts Center B.V. (3) Adresa: IABC 5253&5254, 4814RD Breda, Nizozemsko</p>	EU
UKCA	<p>LOGO</p>  <p>(1) Popis Model: Díly s certifikací UKCA (2) Dovozece: KG Mobility UK Ltd (3) Adresa: G Offices, Parsonage Road, Stratton St. Margaret, Swindon, Wiltshire SN3 4RN</p>	UK

Identifikace vozidla

Identifikační čísla včetně identifikace vozidla jsou jedinečnými údaji o vozidle. Pokud tyto informace znáte, je to velmi výhodné pro dotazy týkající se vozidla nebo pro objednání součástí či příslušenství.

Výrobní štítek

Výrobní štítek obsahuje informace včetně identifikačního čísla vozidla, tlaku v pneumatikách, hmotnosti vozidla a barvy, které jsou potřebné pro řádnou údržbu vozidla.

TYP A

KG MOBILITY		
	kg	kg
1	kg	2 - kg
BODY PAINT COLOR		
DATE OF MANUFACTURE		
<small>KG Mobility European Parts Center B.V. Contact address: MBS 3233 & 3234, 4014RD Breda, The Netherlands</small>		

TYP B

KG MOBILITY		
	KG	KG
	KG	KG
	KG	KG
	KG	KG
	KG	KG
	KG	KG
BODY PAINT COLOR		
DATE OF MANUFACTURE		

TYP C

SsangYong Motor Co., Ltd.		
	kg	kg
1	kg	2 - kg
BODY PAINT COLOR		
DATE OF MANUFACTURE		
<small>SsangYong European Parts Center B.V. Contact address: MBS 3233 & 3234, 4014RD Breda, The Netherlands</small>		

TYP D

SsangYong Motor Co., Ltd.		
	KG	KG
	KG	KG
	KG	KG
	KG	KG
	KG	KG
	KG	KG
BODY PAINT COLOR		
DATE OF MANUFACTURE		

Výrobní štítek je připevněn na prahu dveří řidiče (sloupek B).

Identifikační číslo vozidla (VIN)

Identifikační číslo vozidla (VIN) je identifikační číslo, které udává model vozidla, zemi výroby a rok výroby.



Je vyraženo na upevňovacím prvku předního sedadla na pravé straně.

Vizuální štítek VIN

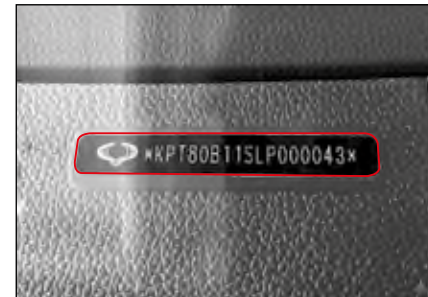

VIN je vyraženo na horní straně přístrojového panelu.

1

Přední pohled

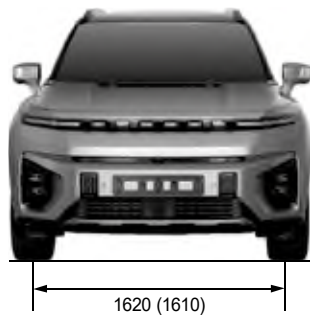

Pohled shora



Zadní pohled



Boční pohled

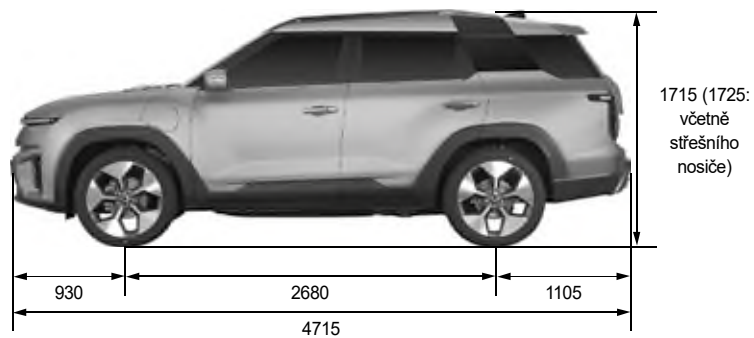

* (): Volitelné

SPECIFIKACE

[] Obecné

* (): Volitelné

Popis		Specifikace	
Obecné	Celková délka (mm)	4715	
	Celková šířka (mm)	1890	
	Celková výška (mm)	1715 (1725: včetně střešního nosiče)	
	Celková hmotnost vozidla (kg)	2410 [2425]	
	Provozní hmotnost vozidla (kg)	1979 [1982]	
Motor	Maximální výkon	152,2 kW	
Posilovač řízení	Typ	EPS	
	Úhel řízení	Vnitřní	37,72
		Vnější	31,82
Brzda	Válcová	Tandemová	
	Typ motoru	BLAC (bezkartáčový na střídavý proud)	
	Typ brzdy	Přední kolo	Kotoučová
		Zadní kolo	Kotoučová
Parkovací (ruční) brzda		EPB	
Zavěšení	Zavěšení předních kol	Macpherson	
	Zavěšení zadních kol	Víceprvkové	
Klimatizace	Chladivo (objem)	H/P	R-1234yf (800 ± 30 g), R134a (900 ± 30 g)
		Non H/P	R-1234yf (600 ± 30 g), R134a (650 ± 30 g)
Elektrické	Kapacita vysokonapěťového akumulátoru (V-kw)	400 - 73,4	
	Kapacita nízkonapěťového akumulátoru (V-AH)	MF / 12 - 50	

* () Volitelné možnosti, hmotnosti vozidla a hrubé hmotnosti jsou založeny na maximálních hodnotách a závisí na volitelných možnostech a specifikacích vozidla.

Opatření pro modifikaci vozidla a konstrukční změny

Varování

Neautorizované modifikace vozidla, konstrukční změny a instalace komponentu mohou způsobit problémy s vozidlem nebo fatální nehodu. V případě chybného fungování produktu nebude poskytnuta záruční oprava.

- Vozidlo, které jste koupili, je vybaveno velkým počtem přesných dílů, které prošli mnohými experimenty a zkouškami a tyto díly jsou hluboko a systematicky vzájemně propojeny.
- Neoprávněná modifikace nebo změna, anebo instalace neschváleného zařízení může způsobit problémy s vozidlem a může ovlivnit výkon, trvanlivost a bezpečnost. Toto může vést k fatální nehodě.
- Záruční oprava nebude poskytnuta pro modifikovaný díl ani pro problém, který vznikl v důsledku modifikace, a to ani během záruční doby.

K zařízení pro provoz vozidla neinstalujte svévolně samostatné příslušenství nebo pomocné zařízení.

- Prodloužení volicí páky SBW (shift by wire) nebo libovolná instalace podložek akceleračního nebo brzdového pedálu dostupných na trhu může způsobit chybu v provozu v důsledku změny ovládací síly vozidla. V takovém případě může dojít k poškození vozidla i k vážné nehodě se smrtelnými následky.

Varování

Neprovádějte žádné úpravy vysokonapětového systému.

- Bez povolení neupravujte nabíjecí kabel a vysokonapětový systém ani neprovádějte servis vozidla. Mohlo by dojít k poruše vozidla, která by vedla k neočekávaným nebezpečným situacím (např. požár, úraz elektrickým proudem, zranění).
- Použití neoriginálních dílů nebo svévolné dodatečné vybavení může poškodit vysokonapětové a nízkonapětové napájecí systémy.

Neupravujte audiosystém ani neinstalujte další elektronická zařízení, jako jsou bezdrátová komunikační zařízení, zpětná kamera, televizor a zařízení pro dálkové startování.

- Elektrický systém tohoto vozidla obsahuje elektrické kabely a pojistky pro instalaci standardních elektronických zařízení.
- Připojení několika elektrických kabelů k existujícímu kabelu pro instalaci různých dalších elektronických zařízení může způsobit protažení, což bude mít za následek poškození elektronických zařízení a riziko požáru.
- Mimo toho, pokud pro instalování antény vyvrtáte díru, vozidlo může začít rezavět.

Varování

Nepoužívejte nestandardní pneumatiky, kola a jiné související díly.

- Pokud nainstalujete širší nebo delší pneumatiky, než je specifikace vozidla, pneumatiky a související díly se mohou dostat do kontaktu s jinými díly a mohou opotřebovat a poškodit systém přenosu hnací síly, když používáte volant anebo když jedete po nevydlážděné cestě.
- Mimo toho se může výkon jízdy snížit z důvodu zvýšené spotřeby paliva a brzdové dráhy, třesení vozidla a snížení řadicí síly volantu. Vozidlo s automatickou převodovkou může dostat šok při změně rychlosti.
- Mimo toho, může to mít vliv na tachometr a počítač kilometru, které zobrazí nesprávnou rychlost jízdy anebo delší dojezdovou vzdálenost, než je skutečná dojezdová vzdálenost.
- Pokud nainstalujete prachový kryt na kolo, abyste zlepšili vzhled pneumatik, třecí teplo, které vzniká během brzdění, se neuvolní hladce a způsobí jev ubývání anebo uzamknutí páry. Toto může vést k zhoršenému výkonu brzdy a může způsobit vážný problém.



Varování

Neinstalujte posuvnou střechu prodávanou na trhu, ani barevná skla podle vašeho výběru.

- Pokud instalujete posuvnou střechu tak, že neřežete střechu vozidla, v řezané části se může objevit rez anebo protékání.
- Instalace barevných skel pro lepší vzhled a na zablokování ultrafialových paprsků po dodání vozidla může způsobit protékání. Takovéto skla neinstalujte.

Nemodifikujte podlahové rohožky ve vozidle podle vašeho výběru.

- Neinstalujte žádné přídavné předměty, jako jsou např. rohožky na podlaze ve vozidle, aby se zlepšilo pohodlí polštáře a ulehčilo čištění vozidla. Pokud tak učiníte, mohou se poškodit kontrolní jednotky různých elektronických systémů a elektrických kabelů a může to ovlivnit i funkci drážek sedadel, ve kterých se sedadla pohybují dopředu a dozadu.
- I uzamykací systém na fixování polohy sedadel bude fungovat nesprávně. V takovémto případě se sedadlo může pohnout dopředu anebo dozadu, což způsobí nehodu při jízdě do kopce anebo z kopce.



Varování

Nevyměňujte sedadlo za nové s jinou funkcí, ani neinstalujte separátní potah na sedadlo.

- Existují různé typy sedadel podle funkce a úlohy dokonce i pro stejný typ vozidla, takže elektrické kabely byly namontované podle toho.
- Nevkládejte ani nadměrně nepoužívejte, ani nemodifikujte příslušný elektrický kabel, abyste vyměnili sedadlo za nové s jinými funkcemi. Může to poškodit elektronické zařízení a způsobit riziko požáru z důvodu protažení.
- Nesprávná výměna potahu sedadla může poškodit elektrické zařízení v důsledku zkratu anebo odpojení, anebo může způsobit slabé větrání, požár a abnormální hluk.

Neinstalujte chránič nárazníku ani tyčový chránič prodávaný na trhu.

- Pokud instalujete chránič nárazníku anebo tyčový chránič podle vašeho výběru, může to způsobit problémy při parkování a zastavování v důsledku větší délky vozidla a zvýší náklady na palivo v důsledku větší hmotnosti vozidla, přičemž v dírách po montáži chrániče se může objevit rez. Mimo toho může přijít k vážnému zranění při nehodě v důsledku absence tlumiče nárazů v chrániči nárazníku.



Varování

Neinstalujte funkční produkt, který může snížit odolnost jízdy, pokud jsou nálepky, dekorativní lišty, vzdouvající se latě anebo větru odolné předměty.

- Lepidla nálepek mohou poškodit potažený povrch vozidla. Pokud se části vozidla navrtají za účelem namontování dekorativní lišty anebo jiných funkčních dílů, plocha při dírách zrezne a během jízdy se mohou objevit neznámé zvuky.
- Zejména v případě, pokud nejsou připojené části dobře upevněné, může to poškodit vozidlo anebo dokonce způsobit smrtelnou nehodu.

Denní kontrola



- Zkontrolujte vozidlo jednou denně před jízdou.
- Zkontrolujte, zda nejsou abnormality v brzdové kapalině a kapalině ostřikovače.
- Zkontrolujte těsnost chladicí kapaliny (vysokonapěťový akumulátor a topení kabiny / hnací motor a PCM).
- Zkontrolujte spodní část vozidla, zda nedochází k úniku oleje nebo kapaliny.
- Umyjte přední a zadní okno, zadní skla, boční zrcátka a interiérové zrcátko.
- Zkontrolujte, zda fungují různá světlá.
- Ujistěte se, že se v okolí vozidla nenachází žádné překážky, které by mohly bránit v jízdě.

Kontrola motorového prostoru

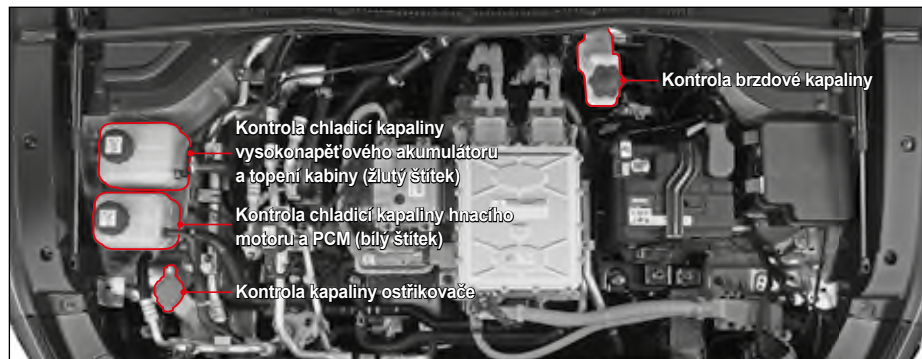

Kontrola chladicí kapaliny

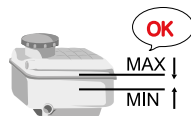

- Po řádném ochlazení na rovném povrchu zkontrolujte chladicí kapalinu.
- Zkontrolujte, zda je hladina chladicí kapaliny v přidavné nádržce chladicí kapaliny mezi značkou maxima (MAX) a značkou minima (MIN).
- Míchání chladicích kapalin a doplňování vody může ve vozidle způsobit problémy. Pokud se tedy hladina chladicí kapaliny blíží minimální značce nebo je pod ní, nechte systém zkontrolovat a provést servis v autorizovaném servisu SsangYong.

Kontrola brzdové kapaliny

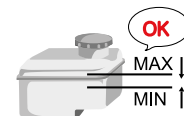

Zkontrolujte, zda je hladina brzdové kapaliny mezi značkou maxima (MAX) a minima (MIN). Pokud je hladina blízko značky minimální úrovně nebo pod ní, nechte systém zkontrolovat a opravit v autorizovaném servisu SsangYong.

Doplňování brzdové kapaliny viz Kontrola a doplnění brzdové kapaliny na straně 6–10.

Kontrola kapaliny ostřikovače

Zkontrolujte hladinu kapaliny v ostřikovači na nádržce ostřikovače a v případě potřeby doplňte.



Upozornění

- Pokud hladina chladicí kapaliny a různých olejů klesne pod značku „MIN“, nechte vozidlo zkontrolovat v autorizovaném servisu SsangYong.

Kontrola pneumatik



Varování

- Udržujte předepsaný tlak v pneumatikách. Jízda s vozidlem vysokou rychlostí s nízkým tlakem v pneumatikách může způsobit prasknutí pneumatiky v důsledku efektu stálé vlny, což má následek např. riziko převrácení.
- Zkontrolujte, či jsou zatáhnuté šrouby (matice) kol. Nesprávné zatáhnuté šrouby (matice) kol mohou způsobit nehodu.
- Použití kola anebo pneumatiky jiné velikosti, než je specializovaná velikost, může způsobit neobvyklé vlastnosti ovládání a slabou kontrolu nad vozidlem, což může mít za následek vážnou nehodu.
- Použití pneumatik jiných rozměrů, než je stanoveno, může způsobit abnormální chod volantu, zvýšenou spotřebu paliva, prodloužení brzdné dráhy, vibrace, nesprávnou funkci ABS/ESC nebo nerovnoměrné opotřebení pneumatik. Může také dojít k poškození hnacího ústrojí vozidla.
- Na všechna kola používejte pouze stejné pneumatiky od stejného výrobce.

- Vždy zkontrolujte dezén a boční stěnu pneumatik, abyste zjistili, zda nenesou znaky opotřebení, prasklin nebo poškození.
- Zkontrolujte stav sady nástrojů na opravu. Vzduchový kompresor a těsnící/lepící materiál by měly být vždy k dispozici.
- Každý den zkontrolujte tlak a opotřebování pneumatik a v případě potřeby je vyměňte.



Co je to jev rezonance?

Jev stálé vlny znamená výskyt vlnovité vrásky na pneumatice s nedostatečným tlakem během jízdy vysokou rychlostí.

Během jízdy pneumatika s normálním tlakem opakuje kompresi a obnovený pohyb, ale pokud pneumatika s nedostatečným tlakem roluje na cestě vysokou rychlostí, objeví se značná komprese a přijde do kontaktu s povrchem cesty ještě před tím, než je plně obnovená. Pokud se takováto situace opakuje často, nastane jev stálé vlny.

Pokud jev stálé vlny trvá po delší dobu, na pneumatice se vytvoří značný objem tepla a v konečném důsledku pneumatika praskne.

Kontrola přístrojového panelu



Zkontrolujte, zda všechny indikátory a kontrolky na přístrojovém panelu správně svítí, když je spínač zapalování v poloze ON.

Zkontrolujte také, zda všechny ukazatele fungují správně.

Kontrola parkovací brzdy



Stiskněte spínač EPB (elektronická parkovací brzda) a zkontrolujte provozní zvuk a provozní stav.

Pokud parkovací (ruční) brzda nefunguje, dejte si vozidlo zkontrolovat a provést servis v nejbližším autorizovaném servisu SsangYong.

Kontrola pedálů

Zkontrolujte, zda funguje brzdový pedál, spojkový pedál a akcelerační pedál.

Pokud pedály nefungují normálně, nechte si je zkontrolovat a opravit v autorizovaném servisu SsangYong.

Čištění prostoru okolo sedadla řidiče

Prostor okolo sedadla řidiče udržujte v čistotě po celý čas. Nikdy tam nenechávejte předměty, které by bránili v jízdě.

Před jízdou vždy vyčistěte prostor okolo sedadla řidiče.



Varování

- **Prázdna láhev anebo předmět pod pedálem brání fungování pedálu a může způsobit nehodu.**
- **Pokud podlahová rohožka není upevněná, anebo pokud je příliš hrubá, brání fungování pedálu a může způsobit nehodu.**

Doporučená pozice při jízdě



Udržujte doporučenou polohu pro bezpečnou a pohodlnou jízdu.

- Sedněte vzpřímeně na sedadle řidiče s bedry opřenými o sedák.
- Nastavte polohu a výšku sedadla řidiče tak, aby bylo možné pohodlně sešlápnout brzdový pedál až do konce.
- Opřete se zády o opěradlo sedadla a nastavte polohu a výšku opěradla a volantu tak, abyste mohli položit zápěstí na horní část volantu.
- Upravte si výšku opěrky hlavy tak, aby byl střed opěrky na úrovni očí řidiče.



Varování

- **Nenoste pantofle ani obuv s vysokým podpatkem, které mohou bránit řízení. Takové boty mohou zablokovat rychlostní pedál anebo brzdový pedál a způsobit nehodu.**

Úprava sedadla, opěrky hlavy, volantu a zrcátek

- Před jízdou si upravte si sedadlo, opěrku hlavy, volant a zrcátka.
- Pokud se váš volant dá nastavit, nastavte si ho na příslušnou výšku a úhel, aby vyhovoval vašemu tělu a řízení.
- Upravte si zadní skla, boční zrcátka a interiérové zrcátko na takový úhel, abyste měli dobrý výhled dozadu.



Varování

- **Pokud je během jízdy potřebná další úprava, zastavte vozidlo na bezpečném místě a udělejte úpravu. Úprava během jízdy může bránit řízení a způsobit nehodu.**

Správně zapnutý bezpečnostní pás



- Ujistěte se, že všichni spolucestující ve vozidle jsou bezpečně připoutaní bezpečnostním pásem.
- Bezpečnostní pás si zapněte tak, abyste se pevně opírali o opěradlo sedadla.
- Dítě, které nemůže mít zapnutý bezpečnostní pás, musí sedět na zadním sedadle v dětském záchytném systému.
- Ve vozidle, které je vybaveno nastavitelným upevňovacím zařízením pro ramenný popruh, mějte bezpečnostní pás zapnutý tak, že si nastavíte upevňovací zařízení podle typu vaší postavy.

! Varování

- Nemějte bezpečnostní pás upevněný pod ramenem.



- Každý bezpečnostní pás je určen pro jednu osobu. Dvě nebo více osob by neměli používat jeden bezpečnostní pás.



- Neupevňujte bezpečnostní pás svorkou anebo sponou.



- Sponu bezpečnostního pásu zasouvejte jen do příslušného zámku.





Nebezpečí

Zákaz řízení pod vlivem drog, opilosti, rozptýlení a ospalosti (4D).



- Neřídte pod vlivem omamných látek. Je to nezákonné počínání, které může být ještě nebezpečnější než jízda pod vlivem alkoholu nebo léků.
- Neřídte pod vlivem alkoholu. Váš úsudek je pod vlivem alkoholu ohrožen, takže bezpečná jízda je nemožná. Je to trestní čin, který ohrožuje i životy cestujících v jiných vozidlech.



Nebezpečí

- Neřídte, když je vaše pozornost ohrožena. Používání mobilního telefonu anebo navigačního systému, sledování DMB anebo jezení během jízdy může zhoršit vaši koncentraci, což zvyšuje riziko nehody. Zejména používání mobilního telefonu anebo navigačního systému během jízdy je trestním činem, který ohrožuje bezpečnou jízdu. Když je to nevyhnutné, vozidlo zastavte anebo zaparkujte na bezpečném místě a až poté použijte příslušné zařízení.
- Neřídte ospalý. Dlouhá jízda bez přestávek může vést k ospalosti, což může způsobit nehodu. Pro vaši bezpečnost si udělejte přestávku každé 2 hodiny.



Varování

Upozornění pro airbag

- Systém airbagu je pomocné bezpečnostní zařízení. Správně zapnutý bezpečnostní pás může minimalizovat zranění.
- Nebouchejte do airbagu rukou ani jiným předmětem. Může to způsobit rozvinutí airbagu.
- Nedávaje žádný předmět, ani nalepte nálepku anebo jiné příslušenství na místo umístění airbagu, kde je airbag instalován. Při nafouknutí airbagu vás mohou tyto předměty zranit.



Varování

- Cestující, který je menší než 140 cm, by měl sedět na zadním sedadle. Jinak se může při nafouknutí airbagu zranit.
- Bezpečnostní zařízení pro kojence a děti by mělo být umístěné na zadním sedadle. Jeho umístění na předním sedadle by mohlo při nafouknutí airbagu způsobit vážné zranění anebo smrt.
- Domácí zvíře by mělo být umístěné na zadním sedadle v určeném bezpečnostním zařízení. Domácí zvíře na předním sedadle by mohlo při nafouknutí airbagu utrpět zranění.
- Po nafouknutí airbagu mohou být příslušné komponenty horké.
- Nafouknutý airbag už není možné použít. Nechte jej vyměnit.
- Systém airbagu by se měl zkontrolovat anebo vyměnit každých 10 let od instalace i v případě, pokud systém nevykazuje žádnou abnormalitu. Systém airbagu by měl zkontrolovat anebo vyměnit profesionální technik v autorizovaném servisu SsangYong.
- Nemodifikujte žádnou část systému airbagu. K systému airbagu nepřipojujte žádné jiné elektrické zařízení.

! Varování

Opatření pro kojence, děti, starší osoby nebo těhotné ženy



- Nikdy nenechávejte kojence, malé dítě nebo starou osobu bez dozoru ve vozidle. Mohou se dotknout zařízení ve vozidle, což může způsobit nehodu. Když jsou v létě dveře zamčené a okna zavřená, teplota ve vozidle stoupne a osoby se mohou udusit.
- Nedovolte dětem používat klíč zapalování, různé spínače nebo tlačítka a jiné zařízení bez povolení. Pokud tak neučiníte, může to způsobit problémy s autem nebo i nehodu. Jejich tělo se může zachytit ve dveřích, v okně, v posuvné střeše, což způsobí zranění.
- Nedávejte kojence, dítě nebo starou osobu sedět na předním sedadle. Náraz při nafouknutí airbagu může způsobit vážné zranění nebo úmrtí. Kojenec nebo malé dítě by mělo být vždy připoutané bezpečnostním pásem nebo záchytným zařízením na zadním sedadle a sedět s dospělým.

! Varování

Kojenec nebo dítě musí sedět na zadním sedadle s ochranným zařízením



- Kojenec nebo malé dítě by mělo sedět na zadním sedadle s dospělým.
- Kojenec nebo malé dítě by mělo být připoutané bezpečnostním pásem nebo řádným záchytným zařízením. Pokud tak neučiníte, může to způsobit vážné zranění nebo úmrtí v případě náhlého zabrzdění nebo srážky.
- Použijte dětský zamykací ochranný systém v zadních dveřích, aby děti na zadních sedadlech nemohly otevřít zadní dveře.
👁 Viz „Bezpečnostní dětský zámek“ (str. 3-5)

! Varování

Zákaz spánku v uzamčeném vozidle



- Nikdy nespěte v zaparkovaném vozidle se zavřenými okny. Pokud usnete v autě se zapnutou klimatizací nebo topením, můžete se udusit z důvodu nedostatku kyslíku.
- Pokud spíte v uzavřeném prostoru se zapnutým zapalováním, hrozí nebezpečí udušení.
- Ve spánku se můžete omylem dotknout volicí páky SBW (shift by wire) nebo akceleračního pedálu a způsobit nehodu.
- Během spánku v autě se spuštěným motorem můžete náhodně stoupnout na akcelerační pedál, což může přehřát motor a výfuk, a tak způsobit požár.

! Varování

**Nejezděte s otevřenými dveřmi
anebo výklopnými zadními dveřmi**



- Nejezděte s otevřenými dveřmi. Cestující může vypadnout z vozidla a utrpět vážné zranění.
- Pokud náhodně zatáhnete páčku otevření dveří během jízdy, může to způsobit riziko vážné nehody. Zejména nedovolte dětem, aby chytaly páčku otevření dveří během jízdy.
- Pokud budete jezdit s otevřenými výklopnými zadními dveřmi, z vozidla může vypadnout předmět, který způsobí nehodu.

! Varování

**Nevystrkujte žádnou část vašeho
těla z okna anebo ze střešního
okna**



- Při jízdě anebo zastavení nevystrkujte žádnou část vašeho těla jako ruku anebo hlavu z okna anebo z posuvné střechy. Může vás zranit projíždějící vozidlo anebo překážka.
- Zejména nedovolte dětem anebo domácím zvířetím, aby vystrkovaly ruku anebo hlavu z okna.

! Varování

**Při zavírání elektricky ovládaného
okna dávejte pozor, aby nedošlo
k zachycení jakékoli části vašeho
těla**



- Používejte elektricky ovládané okno jen po zkontrolování, že všichni cestující jsou v bezpečí.
 - Před zavřením okna zkontrolujte, zda některý cestující nevyklání část těla jako ruku anebo hlavu z okna a upozorněte ho, že jdete zavřít okno.
 - Pokud na zadním sedadle sedí malé dítě, stiskněte zámek na uzamčení okna, aby spínače ovládání zadních oken nebyly funkční.
-  Viz „Funkce uzamčení okna při zadním sedadle (str. 3-22)“

Varování

Při vystupování dávejte pozor na projíždějící vozidla anebo osoby



- Při vystupování zkontrolujte zadní a boční stranu auta, zda tam nepřecházejí vozidla nebo chodci. Zejména otevření dveří bez zkontrolování vozidla anebo motocyklu, který prochází zezadu, může způsobit poškození vozidla a zranění.
- Upozorněte i ostatní cestující, aby si před otevřením dveří zkontrolovali okolí.

Varování

Bezpečné parkování a zastavení

- Nikdy nenechávejte kojence nebo dítě bez dozoru ve vozidle se zamčenými dveřmi a okny po zaparkování nebo zastavení vozidla. Teplota ve vozidle se může zvýšit, což může mít za následek udušení nebo nehodu.
- Při parkování nebo zastavování vždy použijte parkovací brzdu. I rovná plocha může mít určitý sklon. Volič SBW (shift by wire) nastavte do polohy P (parkování) a vždy použijte parkovací brzdu.
- Nezastavujte ani neparkujte na strmém svahu. Brzdový systém se může uvolnit a vozidlo se může pohnout.
- Při parkování vždy použijte parkovací brzdu.
- Při zaparkování vozidla v kopci zatáhněte parkovací (ruční) brzdu a kola zajistěte klíny, anebo nastavte kola směrem ke zdi.
- Nezastavujte ani neparkujte vozidlo na místech, kde se vyskytují hořlavé látky. Zahřátý prostor motoru a vysokonapětový akumulátor mohou způsobit požár.
- Pokud je zadní část vozidla při zapnutém zapalování příliš blízko stěny, hrozí nebezpečí změny barvy nebo požáru v důsledku zahřátí vozidla. Dodržujte dostatečnou vzdálenost od stěny.
- Pokud je to možné, neparkujte vozidlo ve vlhkém anebo nedostatečně větraném prostředí.

Varování

Během jízdy nevypínejte vozidlo

- Nevypínejte vozidlo během jízdy. Volant bude těžce ovladatelný a výkon brzdy bude nižší, což je mimořádně nebezpečné. Pokud však musíte vypnout vozidlo v nouzové situaci během jízdy v důsledku nehody anebo poškození vozidla, přečtěte si následující kapitolu.
 - 👁 Viz „Vypnutí vozidla během jízdy (v případě nouze)“ (str. 4-5)

Žádné prudké rozjíždění, zrychlování anebo brzdění

- Nerozjíždějte se, nezrychlujte ani nebrzděte náhle. Může to zvýšit spotřebu vysokonapětového akumulátoru nebo způsobit nehodu.
- Rychlost přidávejte a ubírejte jemně.

Jízda na nepevněných a horských cestách

- Před jízdou zkontrolujte podmínky na cestě, např. zda cesta náhle nekončí, anebo zda je ve středu cesty dostatek místa na otočení zpět.
- Na cestě posypané pískem anebo na suché cestě se vozidlo může lehko sklouznout. Dodržujte stále nízkou rychlost.
- Na horských cestách jezděte opatrně, protože povrch cesty se může nečekaně propadnout.
- Při jízdě z kopce zařadte na nižší rychlostní stupeň a jeďte dolů pomalu s používáním motorové brzdy.



Varování

Ve vysokohorské oblasti

- Ve vysokých nadmořských výškách, například v horských oblastech, nikdy nenabíjejte vysokonapětový akumulátor nad 90 %.

Jízda na zasněžené nebo zledovatělé cestě

- Pokud je to možné, jezděte pomalu.
- Protože vaše brzdná dráha je delší než obvykle, ponechte si od vozidla před vámi delší vzdálenost.
- Pokud přidáte rychlost nebo zabrzdíte příliš rychle, vaše vozidlo dostane smyk, což může způsobit nehodu.
- Při jízdě na namrzlé nebo kluzké vozovce použijte po dostatečném zpomalení rekuperační brzdění. Náhlé rekuperační brzdění může způsobit smyk vozidla a nehodu.
- Když jedete na zasněžené nebo zledovatělé cestě, použijte pro bezpečnou jízdu zimní pneumatiky.



Varování

Jízda na písčité nebo blátivé cestě

- Dodržujte co nejmenší stabilní rychlost.
- Náhlá zvýšení rychlosti nebo zastavení během jízdy může způsobit to, že vaše vozidlo se zaboří do písku nebo do blata.
- Pokud vozidlo uvízne v písku nebo blátě, položte pod kola kámen nebo dřevěnou desku a vyjedte z písku nebo bláta. Nebo pomalu sešlápněte plynový pedál a rozjedte se působením hybné síly opakovaným popojížděním vpřed a vzad.
- Při nadměrném sešlápnutí akceleračního pedálu pro vyjetí z písku nebo bláta může dojít k prokluzu pneumatik a poškození zpomalovacího systému a motoru. Je-li to možné, nechte vozidlo odtáhnout jiným vozidlem.



Varování

Jízda na strmé cestě z kopce a do kopce

- Přeřaďte na nižší rychlost podle podmínek na cestě.
- Při dlouhém sjezdu z kopce použijte rekuperační brzdění (rekuperační brzdění zvýšíte páčkou řazení) s brzdovým pedálem. Nepřetržitě sešlápnutí brzdového pedálu při dlouhém sjezdu může vést k přehřátí brzdového systému, snížení brzdného účinku a následné nehodě.
- Při jízdě z kopce po úplném nabití vysokonapětového akumulátoru nemusí rekuperační brzdový systém fungovat. To může při jízdě z kopce způsobit prokluzování brzd, proto dbejte na to, abyste jeli nízkou rychlostí.



Varování

Jízda po silnici s tekoucí vodou nebo s kaluží vody

- Pokud je to možné, vyhněte se cestě s kalužemi nebo tekoucí vodou. Pokud se do motoru nebo elektrických systémů dostane voda, může vážně poškodit vaše vozidlo.
- Pokud se cestě s kalužemi nebo tekoucí vodou nedá vyhnout, najděte mělké místo, kde se spodní část vozu nedostane pod hladinu vody a jeďte pomalu stálou rychlostí.
- Před jízdou skrz řeku vystupte z vozidla a zkontrolujte dno řeky. Nechodte skrz vodu v případě, pokud je dno pískové anebo pokryté vysokými skalami.
- Pokud jede skrz vodu několik vozidel spolu, první vozidlo může do dna. Pokud je to možné, přejíždějte skrz vodu na jiném místě.

Upozornění pro brodění

- Pokud se vozidlo zastaví při přejezdu silnice s kalužemi nebo tekoucí vodou, znovu nestartujte a nechte vozidlo odtáhnout.



Varování

Kontrola vozidla po brodění

- Pokud se do brzdového systému dostane voda, účinnost brzd klesne. Po jízdě na cestě s kalužemi nebo řekou se pohybujte pomalu a několikrát sešlápněte brzdový pedál. Jeďte normálně po vysušení brzdových disků třecím teplem a po zkontrolování, zda brzdy správně fungují.
- Zkontrolujte části na spodní straně vozidla, zda neuniká olej anebo kapalina. Pokud zjistíte nějaké problémy, dejte si vozidlo okamžitě zkontrolovat.
- Zkontrolujte světa a jiné elektrické zařízení a pokud je to potřebné, vyměňte je.
- Zkontrolujte, zda není poškozená karosérie vozidla anebo spodek vozidla. Pokud zjistíte nějaké problémy, dejte si vozidlo okamžitě zkontrolovat.
- Pokud je vaše vozidlo silně znečištěné, umyjte ho, abyste chránili karosérii vozidla.



Varování

Během jízdy nepoužívejte mobilní telefon, ani nesledujte DMB

- Používání mobilního telefonu anebo sledování DMB během jízdy odvede vaši pozornost a může způsobit nehodu. Pokud je to potřebné, odstavte vaše vozidlo na bezpečném místě, abyste mohli použít mobilní telefon.



Varování

Jízda na rychlostní silnici

- Před jízdou si předem zkontrolujte informace o počasí a zkontrolujte úroveň nabití vysokonapětového akumulátoru, brzdový systém, chladicí systém, úroveň opotřebení a tlak v pneumatikách a dbejte na důkladnou údržbu vozidla.
- Pokud je to možné, 2 km po startu jezděte pomalu.
- Vždy dodržujte předepsanou rychlost a nejezděte příliš rychle.
- Dodržujte bezpečnou vzdálenost od vozidla vpředu.
- V případě zlého počasí dodržujte nejméně dvojnásobnou vzdálenost od vozidla vpředu a snižte rychlost vozidla o víc než polovinu.
- Nedávejte do vozidla nepotřebné předměty.
- Vozidlo pravidelně kontrolujte a udržujte, aby bylo v co nejlepším stavu.

Přejezd přes křižovatku nebo železniční přejezd

- Když přejíždíte křižovatku nebo železniční přejezd, nejprve zastavte, zkontrolujte bezpečnost a poté urychleně přejedte na nižší rychlostní stupeň, pokud možno bez řazení.
- Pokud se vůz zastaví uprostřed křižovatky nebo železničního přejezdu, rychle odtáhněte vozidlo do bezpečí. Pokud je to možné, požádejte kolemjdoucí o pomoc.



Varování

Žádné prudké manévrování s volantem

- Rychlé otáčení volantu způsobuje, že vozidlo ztratí stabilitu, což může vést k riziku nehody.

Použití rekuperačního brzdění

- Při dlouhých sjezdech z kopce brzdíte nejen nožní brzdou, ale používejte také rekuperační brzdění (rekuperační brzdění zvýšte pádlem řazení pod volantem).
- Při jízdě z kopce nepoužívejte nožní brzdu nadměrně. Může to způsobit vadnutí brzdného účinku nebo jev parního polštáře v důsledku přehřátí brzdového systému, což snižuje brzdný účinek.
- Při jízdě z kopce po úplném nabití vysokonapětového akumulátoru nemusí rekuperační brzdový systém fungovat. To může při jízdě z kopce způsobit prokluzování brzd, proto dbejte na to, abyste jeli nízkou rychlostí.

Co je vadnutí brzd?

Jev ubývání je snížení brzdící síly v důsledku menší třecí síly způsobené zvýšením teploty na třecím povrchu brzdy, když se při jízdě z kopce používá brzda příliš často.

Co je parní polštář?

Uzamčení páry znamená stav, když se brzda při jízdě z kopce používá příliš často a v brzdové kapalině v brzdovém válci nebo brzdových linkách vzniknou bubliny, v důsledku čeho se hydraulický brzdový tlak nemůže přenést a brzda nebude fungovat navzdory zcela sešlápnutému brzdovému pedálu.



Varování

Upozornění pro příslušenství

- Na okna vozidla nedávejte žádné příslušenství ani zbytečné předměty. Mohou vám způsobit problémy při jízdě, a pokud připojené příslušenství funguje jako lupa (zvětšovací sklo), může to způsobit požár nebo nečekanou nehodu.

Zvláštní upozornění při kontrole chladicí kapaliny

- Nikdy neotvírejte uzávěr nádrže s chladicí kapalinou, když je motorový prostor horký. Horká pára anebo kapalina může vystříknout, což vám způsobí popáleniny na tele, včetně rukou anebo tváře.

Nenakládejte nebezpečné látky

- Do vozidla nedávejte žádné hořlavé látky, jako je např. benzín, propan-butan nebo ruční plynový zapalovač, ani výbušné látky. Pokud ve vozidle stoupne teplota, nádoba může prasknout a způsobit požár.



Upozornění

Upozornění pro větrání vozidla

- V novém vozidle zakoupeném do 1 roka mohou v kabině vozidla emitovat prchavé organické sloučeniny (VOC) škodlivé pro lidské tělo. Delší jízda s vozidlem na přímém slunku anebo bez správného větrání mohou způsobit bolest hlavy, závrat anebo nevolnost.
- Zapněte mód proudění čerstvého vzduchu anebo pravidelně otvírejte okna, abyste vyvětrali vzduch ve vozidle pro zdraví cestujících a příjemné prostředí ve vozidle.



Upozornění

Funkce ochrany systému (zpožděná reakce akceleračního pedálu)

- Při jízdě se sešlápnutým plynovým pedálem (při jízdě oběma nohama) nesešlapujte brzdový pedál. Takový postup může ovlivnit systém řízení vozidla a reakce pedálu plynu může být opožděná.
- Tento příznak je bezpečnostní funkcí, která chrání systém vozidla. Tento příznak zmizí, pokud jednou sešlápnete a uvolníte plynový pedál při nesešlápnutém brzdovém pedálu.

Umístění hasicího přístroje

- Hasící přístroj je zařízení potřebné na rychlé uhašení požáru. Doporučujeme koupit si jej v obchodě s hasicími přístroji a dát si jej do vozidla.

Autorizovaný servis SsangYong a partneři pro údržbu

Autorizované servisy SsangYong nebo partneři pro údržbu, kteří provádí kontrolu a opravu vozidla. Pokud využijete jiné servisy anebo neautorizované dílny, nebude platit záruční oprava a v případě dalších problémů nebude poskytnutá záruka.

Upozornění pro vybití baterie při zapojení nepřerušitelné dodávky elektřiny do systému černé skříňky

Pokud s vozidlem nebudete jezdit po delší čas s nepřerušitelnou dodávkou elektřiny do systému černé skříňky, baterie vozidla se může vybit.

Pokud s vozidlem nebudete jezdit po delší čas, vypněte systém černé skříňky.

Správný záběh nového vozidla

U nového vozidla není potřebný záběh. Podmínky jízdy během prvních 1000 km však mohou značně ovlivnit životnost a výkon vozidla. Během tohoto období věnujte pozornost následovnému:

- Nejezděte rychle, nepřidávejte prudce rychlost ani prudce nebrzděte.
- Řadte správně podle rychlosti jízdy.
- Při jízdě po svažitě silnici vozidlo nepřetěžujte.
- Během prvních 1000 km netahejte přívěs.
- Během prvních 1000 km tažení přívěsu nejezděte rychlostí vyšší než 80 km/h nebo s plnou akcelerací.

Režim pro dlouhodobé parkování

Tento režim slouží k prevenci vybití baterie vozidla. Nastavte jej na přístrojovém panelu a v případě potřeby jej použijte.

Během nastavení je vyhledávání Smart klíče zastaveno, aby se minimalizovala spotřeba energie, a některé funkce jsou omezeny.

Používání originál dílů

Pro udržení bezpečnosti a nejlepšího výkonu vozidla vždy používejte originál díly. V případě použití dílů, které nejsou originál, vám v případě problémů s vozidlem nebude poskytnutá záruční oprava.

Originální díly si můžete ověřit podle hologramu a štítku s číslem produktu.



Upozornění

- **Záruka nepokrývá problémy způsobené použitím dílů, které nejsou originál díly SsangYong.**
- **Pravý originál díl SsangYong rozpoznáte podle hologramu.**

Umývání vozidla

Po jízdě na pobřežní cestě (cesta pokrytá solí), na cestě, kde byla použita technická sůl, v oblasti s nadměrným dýmem anebo uhelným dehtem, anebo v bahnitě anebo prašné oblasti, anebo pokud je vozidlo znečištěné mizou ze stromů, hmyzem anebo ptáčím trusem, vozidlo okamžitě umyjte, abyste zabránili korozi karosérie.

- Neumývejte vozidlo na přímém slunci, ale umývejte ho ve stínu. Pokud bolo vaše vozidlo zaparkované na přímém slunci, před umytím ho nechejte dostatečně vychladnout.
- Opláchněte vozidlo studenou vodou.
- V kyblíku smíchejte studenou vodu a detergent a vozidlo umyjte od vrchu směrem dolů měkkým kartáčkem, houbou anebo hadrem.
- Odstraňte z vozidla všechny cizí materiály bez poškození lakovaného povrchu.
- Pokud na lakovaném povrchu najdete oděrky anebo škrábance, natřete je barvou určenou pro opravy.
- Odstraňte vlhkost suchou měkkým hadrem.
- Po umytí jezděte s vozidlem normálně a při pomalejší jízdě zkontrolujte, zda fungují brzdy.

Upozornění

- Dávejte pozor, abyste při umývání vozidlo v automatické myčce nepoškodili vzduchový spojler.
- Při mytí vodou (včetně vysokotlakého mytí) spodní části vozidla nebo vysokého napětí atd. dávejte pozor, aby se vlhkost nedostala do různých čidel nebo vysokonapětových konektorů. Na případné následné poruchy nebude poskytnuta naše záruka.
- Neumývejte vozidlo vodou, když jsou brzdové kotouče horké. Horké brzdové kotouče se při kontaktu s vodou mohou zdeformovat nebo poškodit.
- Pokud je to možné, při údržbě a managementu výkonu vozidla neumývejte vozidlo vysokotlakovou hadicí.
- Umývání vysokotlakovou hadicí může poškodit komponenty a senzory instalované na exteriéru vozidla a nátěr na povrchu panelů. Zejména dávejte pozor, aby se voda nedostala do elektrických zařízení a senzorů na spodku vozidla.
- Pokud musíte použít vysokotlakovou hadici, udržujte dostatečnou vzdálenost mezi hubicí vysokotlakové hadice a vozidlem. Pokud je vzdálenost příliš malá, senzory na nárazníku mohou fungovat chybně, anebo se v důsledku vysokého tlaku může poškodit povrchový nátěr panelů.

- Nepoužívejte abrazivní vosk a silné čisticí materiály, jako je ocelová vlna, které by poškrábaly karoserii a nárazník vozidla.
- Vnitřek motorového prostoru nečistěte tekutými látkami, jako je voda nebo vosk. Kapalně látky mohou vniknout do elektrických zařízení (snímačů a vysokonapětového systému) uvnitř motorového prostoru, což může znemožnit provoz vozidla v důsledku poruchy různých elektrických zařízení a poruchy vysokonapětového systému.



Umývání nárazníku

- Odstraňte cizí materiály měkkou houbičkou.
- Pokud je nárazník kontaminovaný olejem anebo mazadlem, očistěte ho vodou a mýdlem.



Upozornění

- **Na čišťení nárazníku anebo karosérie vozidla nepoužívejte abrazivní vosk anebo kartáč. Může to poškodit nárazník anebo karosérii vozidla (povrchový nátěr).**

Umývání kol

Abyste zabránili korozi kol, po cestě posypané solí očistěte kola.



Upozornění

- **Nepoužívejte abrazivní látky, leštidla, rozpouštědla, drátěné kartáče a vysokorychlostní umývací kartáče, protože mohou poškodit povrch vozidla.**
- Použití kyselých anebo zásaditých detergentů by mohlo poškodit povrch kola (povrchový nátěr), takže na čišťení kol použijte neutrální detergenty.
- Požití silných čisticích prostředků může poškodit barvu povrchu kola. Proto používejte jen přírodní čisticí prostředky. Kolo s poškozenou barvou v důsledku nedbalosti není pokryte bezplatnou záruční opravou.

Upozornění pro leštění vozidla

- Před voskováním odstraňte prach anebo vlhkost z vozidla.
- Na měkký hadřík naneste trochu vosku, rovnoměrně ho rozetřete po celé karosérii vozidla a vyleštěte karosérii pohyby ve stejném směru.
- Po navoskování odstraňte z vozidla všechny přebytečný vosk.



Upozornění

- **Neleštěte ani neumývejte karosérii vozidla voskem, který obsahuje abrazivní látky. Může to poškodit povrch karosérie vozidla (povrchový nátěr).**

1

Čištění a údržba skel

- Očistěte vnitřní a vnější stany čističem na okna s měkkým hadrem.
- Při čištění oken dávejte pozor, abyste nepoškodili elektrický kabel odmlžování.
- V automatické myčce může pokrývající nátěr (vosk), který je obsáhnutý v čisticí kapalině, přilnout k povrchu skla a když uschne, nebude lehké ji odstranit. Nastříkejte čisticí kapalinu a nechejte dvakrát – třikrát běžet stěrače, čím se odstraní pokrývající nátěr (vosk) s použitím čisticích látek, které jsou obsáhnuté v čisticí kapalině.
- Nečistěte povrch skla utěrákem, na kterém je nanesený olej anebo vosk. Při spuštění stěračů to může způsobit vibrace anebo abnormální zvuk a za deště se zadní a přední okno nebude dát správně umýt. V noci může přijít i k odrazu světla, co způsobí slabou viditelnost a ovlivní bezpečnost jízdy.

Upozornění pro barevnou fólii na okna

- Všechny vozidla z našeho závodu mají barevné přední sklo a zadní sklo, které zodpovídá specifikovanému procentu transmise viditelného světla (VLT). Nebarvěte okna vozidla. Může to snížit procento VLT, které může být zákonným požadavkem.
- Tmavé barevné přední a zadní sklo může snížit viditelnost vpředu a vzadu v noci anebo za deště, což způsobí nečekané riziko.
- Při aplikování barevné fólie na přední a zadní sklo se ubezpečte, že do elektrických a elektronických zařízení neproniká žádný tekutý roztok. Může to způsobit chybu anebo selhání elektrických a elektronických zařízení.
- Pokud modifikujete anebo aplikujete barevnou fólii na přední a zadní sklo podle vlastního rozhodnutí, nůž anebo pracovní nástroj může poškodit elektrický prvek odmlžování.
- Pokud je čelní a zadní sklo zatmavené nebo tónované (metalická tónovací fólie), nemusí systém Hi-Pass, dešťový senzor a rádio fungovat normálně.
- Nedávejte barevnou fólii na citlivou část přední kamery. Může to způsobit chybu v příslušném systému.

Péče o interiér a čištění

- Při běžném čištění používejte suchý hadr.
- Syntetickou látku jako např. plast umývejte vlažnou vodou a mýdlem a utřete ji mokřým hadrem bez mýdla.
- Povrch utírejte suchým hadrem.
- Prach ze sedadel a rohožek odstraňte vysavačem.
- Pokud jsou rohožky velmi znečištěné, nastříkejte na ně čisticí látku a utřete hadrem.



Varování

- **Abyste zabránili spálení a elektrickému šoku, před čištěním interiéru vozidla vypněte interiérová světla.**



Upozornění

- **Když používáte na čištění interiéru chemikálie, může to změnit barvu anebo tvar interiéru.**
- **Nepoužívejte chemikálie jako např. aceton, ředidla smaltu, odbarvovače.**
- **Údržba kožených sedadel se musí dělat čtvrtročně určeným mlékem anebo krémem na kůži, aby se oživila kůže, aby se vyplnili praskliny na sedadlech a aby se zachoval původní vzhled a komfort sedadla.**

Péče o bezpečnostní pás

- Pásky udržujte čisté a suché.
- Bezpečnostní pásy čistěte jen jemným mýdlem a vlažnou vodou.
- Nepřebarvujte ani neodbarvujte pásy, protože je to může velmi oslabit.

Upozornění pro používání klíče od vozidla

- Dávejte pozor, abyste klíč neztratili.
- Pokud klíč ztratíte, vyměňte celou sadu klíčů, abyste zabránili krádeži vozidla.
- Váš klíč neházejte, nepouštějte na zem. Může to poškodit klíč. Neházejte klíč do vody.
- Pro klíč používejte jen stejnou standardní baterii a dávejte pozor, abyste při vkládání baterie nevyměnili polaritu.

Ochrana proti korozi

Váš vůz byl navržen tak, aby odolával korozi. Při jeho výrobě byly na většinu dílů vašeho vozu použity speciální a ochranné nátěry, které pomáhají zachovat dobrý vzhled, pevnost a spolehlivý provoz. Některé díly, které běžně nejsou vidět (např. některé díly umístěné v podvozku vozidla), jsou takové, že povrchová koroze neovlivní jejich spolehlivost. Proto se na těchto dílech ochrana proti korozi nepotřebuje ani nepoužívá.

Poškození kovových plechů

Pokud bude vaše auto poškozené a bude potřebovat opravu anebo výměnu částí karosérie, ubezpečte se, zda váš servis používá řádný antikorozní materiál na opravované anebo vyměněné díly, aby se zachovala ochrana proti korozi. (Viz i část „Poškození povrchové úpravy“ na další straně).

Nánosy cizích látek

Kalcium chlorid a jiné soli, odmrazovače, olej a smůla na cestě, míza ze stromů, ptačí trus, chemikálie z průmyslových komínů a jiné cizí látky, které zůstanou na povrchu s nátěrem, mohou poškodit povrchovou úpravu vozidla. Okamžitě umytí však nemusí všechny tyto nánosy odstranit. Možná budou potřebné i jiné čisticí prostředky. Když použijete chemické prostředky, ujistěte se, že je možné bezpečně použít pro povrchy s nátěrem.

Poškození venkovní úpravy

Jakékoli oděrky po kamenech, praskliny anebo hluboké škrábance obratem opravte. Obnažený kov rychle zkoroduje a může mít za následek velké výdaje na opravu. Malé oděrky a škrábance je možno opravit přílnavými materiály. Větší poškození venkovní úpravy mohou opravit v karosárně vašeho prodejce.

Údržba podvozku

Na podvozku se mohou nahromadit korozivní materiály, které se používají na odstranění sněhu a ledu a utření prachu. Pokud se tyto materiály neodstraní, na částech podvozku, jako jsou např. palivové trubky, rám, podlahový panel a výfukový systém, se může objevit postupná koroze (rez) i přes to, že byly vybavené antikorozní ochranou. Tyto materiály očistěte z podvozku čistou vodou nejméně každé jaro. Umyjte každou plochu, kde by se mohlo nasbírat bláto anebo jiné sutiňy.

Před umytím vozidla odstraňte nánosy z uzavřených ploch rámu. Pokud si to přejete, tuto službu vám může udělat váš prodejce SsangYong anebo autorizovaný servis SsangYong.



Upozornění

- Použitou brzdovou kapalinu, kapalinu pro zpomalovací systém, nemrznoucí směs, baterie a pneumatiky je třeba zlikvidovat pomocí místních autorizovaných zařízení na likvidaci odpadu nebo je nechat zlikvidovat prodejcem, který má zákonnou povinnost tak učinit při jejich výměně.
- Žádnou z těchto položek nedávejte do nádob na komunální odpad, ani je nevylévejte do kanalizace.
- Každý by se měl starat o ochranu životního prostředí.
- Pomáhejte i vy vaším příspěvkem.
- Pokud používáte na vyčištění povrchu lakované karosérie, bočních zrcátek, předního skla, plastů anebo kůže silný mnohoúčelový, kyselinový anebo alkalický detergent, mohou se objevit změny, vyblednutí barvy anebo rez.

- Pokud se umyje přední sklo hadrem obsahujícím olej anebo vosk, na povrchu předního skla můžete při zapnutí stěračů slyšet divné zvuky a vibrace. Může dojít i ke snížené viditelnosti, odrazu v noci anebo horšímu odstraňování vody z předního skla. Nečistěte přední sklo hadrem obsahujícím olej anebo vosk.
- Abrazivní detergent může poškodit náter vašeho vozidla, včetně nárazníku. Nečistěte ani neleštěte vaše vozidlo abrazivním detergentem.
- Kyselinový anebo alkalický detergent může poškodit náter hliníkových anebo slitinových kol.
- Pokud se na čištění interiéru používají chemické produkty, mohou změnit některé barvy anebo tvar některých interiérových částí.
- Při čištění vnitřních částí nepoužívejte chemické prostředky, jako je aceton, ředidla smaltu nebo bělidlo.

Výstražná kontrolka vysokého napětí



Výstražná kontrolka vysokého napětí se rozsvítí v případě poruchy snímače souvisejícího s ovládacím systémem elektrického vozidla nebo abnormality v chladicím/topném systému atd.

To může mít za následek omezení výkonu motoru nebo vypnutí zapalování.

Pokud k tomu dojde, nechte systém zkontrolovat u prodejce SsangYong nebo v autorizovaném servisu SsangYong.

Další údržba

Po jízdě na cestě posypanou solí (kalcium chlorid) umyjte spodek vašeho vozidla co nejdříve, abyste zabránili zrezavění.

Když parkujete na cestě pokryté sněhem, na brzdový systém se může nalepit trocha ledu. Led sníží brzdící schopnost vašeho vozidla. Pokud se to stane, jezděte nízkou rychlostí a často používejte brzdu, což odstraní led. Po znovu dosažení brzdící schopnosti jezděte normální rychlostí.



Varování

- **Pokud je na stěračích led, spuštění stěračů může způsobit nadměrnou zátěž motoru stěračů a může ho poškodit. Pokud je na stěračích led, stěrače nepouštějte.**
- **Při jízdě na cestě pokryté sněhem se v každém prostoru kola může vytvořit velká sněhová vrstva. To způsobí, že volant se nemůže volně pohybovat. Proto vrstvu sněhu často odstraňujte.**

2. Bezpečnostní jednotky

Tu můžete najít informace o jednotkách, které vám umožňují bezpečnou jízdu s vozidlem a jak tyto zařízení používat.

Obsahuje informace o bezpečnostních pásích, dětském záchytném systému pro kojence a malé děti, airbazích, systému ochrany proti krádeži a varovných systémech.

Bezpečnostní pás

Bezpečnostní pás je základné bezpečnostní zařízením, které chrání cestujícího a zabraňuje zraněním, anebo snižuje riziko zranění v případě nehody.

Pokud si nepřipevníte bezpečnostní pás, anebo pokud si ho připevníte nesprávně, nebude fungovat správně a může vás i zranit.



Varování

- **Všichni cestující si musí před jízdou připnout bezpečnostní pásy. Pokud tak neuděláte, může to vést ke smrtelné nehodě v případě nouze anebo v případě prudkého zabrzdění.**
- **Airbag může zaručit bezpečnost jen v případě, když je bezpečnostní pás zapnutý správně. Když se airbag nafoukne v případě, když nemáte zapnutý bezpečnostní pás, anebo pokud ho máte zapnutý nesprávně, může vás nafouknutý airbag zranit.**

Upozornění pro bezpečnostní pás

Pokud si cestující na sedadle řidiče a na předním sedadle nezapnou bezpečnostní pás, kontrolka na přístrojovém panelu bude blikat a ozve se varovný zvukový signál.

Upozornění na zadní sedadlo (levé, střední a pravé) rozsvítí kontrolku anebo zapne zvukový signál podle stavu ve vozidle a podle toho, zda na sedadle někdo sedí nebo ne.



- 1 Kontrolka pro řidiče a cestujícího na předním sedadle.
- 2 Kontrola zadního (levého) sedadla.
- 3 Kontrolka zadního (středního) sedadla.
- 4 Kontrola zadního (pravého) sedadla.

Upozornění na bezpečnostní pás předního sedadla (řidič/ spolujezdec)

- Výstražná kontrolka nezapnutých bezpečnostních pásů a zvukový signál se spustí pouze po zapnutí spínače zapalování nebo nastartování vozidla.
- Když zapnete klíč zapalování anebo nastartujete vozidlo bez připevněného bezpečnostního pásu, zazní zvukový signál a kontrolka bude blikat asi 6 sekund. Když si v této době zapnete bezpečnostní pás, zvukový signál se vypne a po zbylém čase bude svítit kontrolka.
- Když zapnete klíč zapalování anebo nastartujete vozidlo se zapnutým bezpečnostním pásem, bude blikat pouze kontrolka asi 6 sekund.
- Když si připnete a potom odepnete bezpečnostní pás, zazní zvukový signál a kontrolka bude blikat asi 6 sekund. V případě sedadla spolujezdce však kontrolka a zvukový signál nebudou fungovat ani když se bezpečnostní pás zapne a odepne.
- Když jedete s vozidlem rychlostí asi 10 km/h anebo více a nemáte zapnutý bezpečnostní pás, kontrolka se rozsvítí asi na 100 sekund a zazní zvukový signál. Po 100 sekundách se varovný signál vypne a bude svítit jen kontrolka.

Upozornění na bezpečnostní pás zadního sedadla (levé/střední/pravé) *

- Kontrolka upozornění na bezpečnostní pás zadního sedadla se po zapnutí klíče zapalování rozsvítí na 70 sekund bez ohledu na to, zda na sedadlech někdo sedí anebo ne, ale zvukový signál nezazní.
- Senzor cestujícího sedícího na zadním sedadle rozeznává, zda na příslušném sedadle (levém, středním, pravém) někdo sedí, když se po zapnutí klíče zapalování zapne a potom odepne bezpečnostní pás.
- Když se bezpečnostní pás zapne po rozsvícení kontrolky na 70 sekund po zapnutí klíče zapalování, příslušná kontrolka zhasne.
- Když se bezpečnostní pás zapne a potom odepne, když jedete s vozidlem rychlostí asi 10 km/h anebo méně, příslušná kontrolka bude nadále svítit, až dokud se bezpečnostní pás nezapne. Tehdy nezazní zvukový signál.
- Když se bezpečnostní pás zapne a potom odepne při rychlosti vozidla 10 km/h anebo víc, příslušná kontrolka bude nadále blikat až do té doby, dokud se bezpečnostní pás nezapne a zvukový signál bude znít 70 sekund.
- Obsazení zadního sedadla se resetuje, když se zadní dveře otevřou a zavřou, přičemž vozidlo stojí (rychlost 0 km/h) a spínač zapalování je zapnutý.



Upozornění

- Varování pro bezpečnostní pás cestujícího funguje jen tehdy, když je detekovaný cestující na předním sedadle. Když cestující na předním sedadle sedí nepřiměřeně anebo je příliš malý, senzor ho nemusí detekovat.
- Pokud na přední sedadlo cestujícího položíte nějaký předmět, senzor detekce se může spustit a zapne se Varování pro přední sedadlo.
- Pokud kontrolka svítí a zvukový signál zní i po zapnutí bezpečnostního pásu, nechte si vozidlo zkontrolovat v autorizovaném servisu SsangYong.

Poznámka

- Varování pro bezpečnostní pás funguje až do zapnutí bezpečnostního pásu podle podmínek ve vozidle.
- Pokud je volicí páka SBW (shift by wire) v poloze R (zpátečka) po dobu 1,5 sekundy anebo déle, nefunguje varování (připomínka) nezapnutých bezpečnostních pásů.

Zapnutí bezpečnostního pásu

- 1 Na sedadle seděte ve vzpřímené poloze, abyste měli bedra opřená o opěradlo.
- 2 Chyťte sponu bezpečnostního pásu a pomalu ji tahejte směrem k zámku.

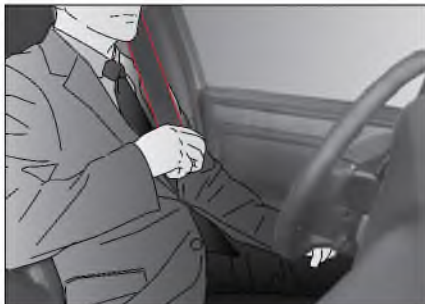

! Varování

- Bezpečnostní pás nesmí být pokroucený. Pokud je bezpečnostní pás pokroucený, nemůže v případě nehody správně distribuovat náraz.

Poznámka

- Když je bezpečnostní pás zamknutý a nejde s ním pohnout, trochu ho uvolněte a zatáhněte ho pomalu nebo silně. V některých případech budete muset potáhnout bezpečnostní pás silně asi na 2-3 sekundy, aby se pohnul.

- 3 Když je popruh bezpečnostního pásu natáhnutý přes hrudník a spodní popruh skrz bedra, vložte sponu do zámku, až kým necvakne.



! Varování

- Bezpečnostní pás si upevníte tak, aby ramenní popruh vedl okolo hrudníku. Když budete mít ramenní část bezpečnostního pásu okolo krku, v případě nehody vám bezpečnostní pás může způsobit vážné zranění.
- Umístěte popruh bezpečnostního pásu co nejnižší pod břišní oblast. Když bude bezpečnostní pás vést přes břišní oblast, v případě nehody vznikne náraz, což bude mít za následek vážné zranění.
- Zatáhněte sponu bezpečnostního pásu, abyste se ubezpečili, že je pevně upevněná v zámku.

- 4 Pokud je to potřebné, upravte výšku popuhu bezpečnostního pásu upravovacím zařízením.
- 5 Upravte si popruh bezpečnostního pásu na hrudníku a na bedrech, aby nebyl příliš volný.



! Varování

- Nedávejte si bezpečnostní pás výše, než je tělo, ani ho nemějte uvolněný. V případě srážky nebo nehody může tělo vyklouznout spod pásu, což bude mít za následek zranění.

Odepnutí bezpečnostního pásu

- 1 Když chcete bezpečnostní pás odepnout, stiskněte červené tlačítko na zámku a vytáhněte sponu ze zámku.



- 2 Podržte sponu pásu a nechte popruh pomalu se navinout.

Práce s bezpečnostním pásem

Úprava výšky předního bezpečnostního pásu

Vy si může nastavit výšku ukotvení ramenního pásu tak, aby vám pás nešel přes krk.

Varování

- Výšku bezpečnostního pásu si nastavujte před jízdou.

- 1 Stiskněte vrchní část zařízení nastavujícího výšku bezpečnostního pásu a držák bezpečnostního pásu posouvejte směrem nahoru anebo dolů.



- 2 Uvolněte jej v požadované poloze. Nyní je držák bezpečnostního pásu upevněný.

Uložení zadního bezpečnostního pásu

Pokud zadní bezpečnostní pásy nepoužíváte, anebo pokud chcete sklopit opěradlo zadního sedadla, vložte bezpečnostní pás do úchytky na stěně, jako to vidíte na obrázku.



Upozornění

- Pokud chcete bezpečnostní pás opět použít, nejprve vytáhněte popruh z úchytky. Pokud zatáhnete bezpečnostní pás, když je popruh stále v úchytku, může to poškodit popruh anebo bezpečnostní pás.

Uložení zadní spony

Pokud zadní bezpečnostní pásy nepoužíváte, vložte sponu do otvoru pro sponu, jako to vidíte na obrázku.

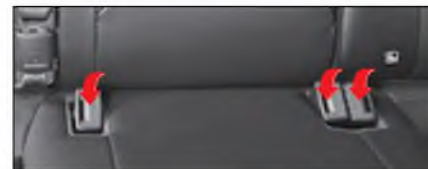

Uložení zadního středního bezpečnostního pásu

Pokud zadní střední bezpečnostní pás nepoužíváte, vždy uložte pomocnou sponu do pomocného zámku.

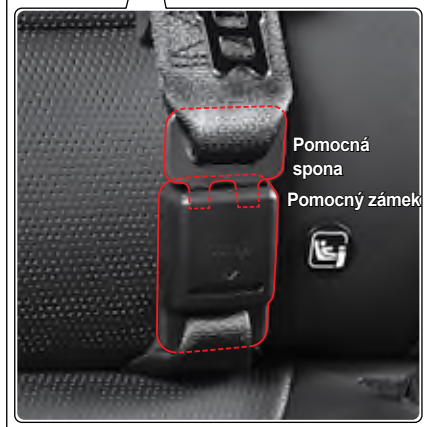
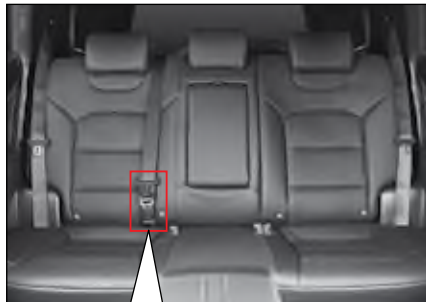

Uvolnění zadního středního bezpečnostního pásu

- 1 Zatlačte na otvor pomocného zámku (1) pomocí nouzového klíče.



- 2 Podržte pomocnou sponu (2) a nechte pás pomalu navinout.

! Varování

- Když se pomocná spona navíjí příliš rychle, může zranit vedle sedícího spolucestujícího.
- Nedovolte, aby dítě opakovaně vytahovalo a uvolňovalo pomocnou sponu.

Jak upevnit (dvoubodový) bezpečnostní pás na zadním středním sedadle

- 1 Vytáhněte pás se sponou na pravé straně sedadla.



! Varování

- Přetáhněte si bederní část pásu co nejnižší přes bedra. Nedávejte si ho přes pás. V případě nehody může bezpečnostní pás vyvinout tlak na vaše břicho. Toto může způsobit vážné vnitřní zranění.



Pokud chcete bezpečnostní pás prodloužit, podržte kovovou sponu v pravém úhlu k pásu a pás zatáhněte. Pokud chcete bezpečnostní pás zkrátit, zatáhněte volný konec pásu směrem od spony, potom zatáhněte svorku pásu a vyrovnejte visící část.

- 2 Zasuňte kovovou sponu do zámku, až dokud necvakne. Přetáhněte si pás co nejnižše přes bedra, nikdy ne okolo vašeho břicha.

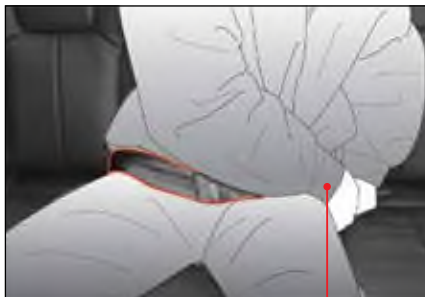

- 3 Pokud je pás příliš pevný, anebo pokud je na vašich bedrech uvolněný, upravte si jej.
- 4 Když chcete bezpečnostní pás odepnout, stiskněte červené tlačítko na zámku.

Jak upevnit (3-bodový) bezpečnostní pás na zadním středním sedadle

- 1 Vytáhněte sponu z navijče. Když se bezpečnostní pás při vytáhnutí zablokuje, úplně jej vytáhněte z navijče a poté jej zatáhněte do požadované délky.



- 2 Zasuňte kovovou sponu do mini zámku, až dokud necvakne.

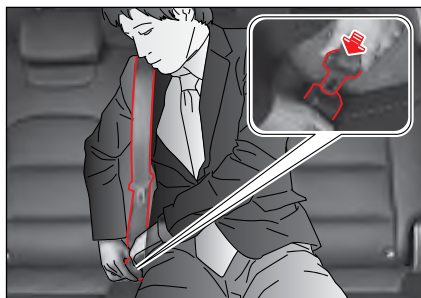

- 3 Přetáhněte si ramenní část pásu přes tělo a bederní část pásu co nejnižše přes bedra. Zasuňte kovovou sponu do zámku, až dokud necvakne.
- 4 Zatáhněte sponu, abyste se ujistili, že je správně zamknutá. Uvolněný pás dramaticky snižuje ochranu cestujících.
- 5 Když chcete bezpečnostní pás odepnout, stiskněte červené tlačítko na zámku.

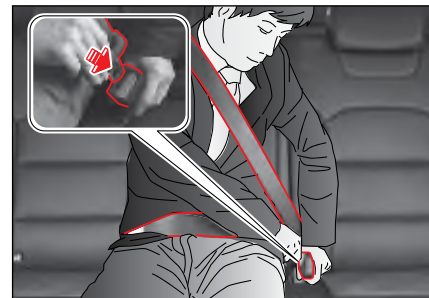

2

Varování

- Aby bezpečnostní pás fungoval řádně, upevněte si ho v určeném pořadí.
- Aby bezpečnostní pás nebouchl do zadního okna, při odpínání bezpečnostní pás držte v ruce.
- Tento bezpečnostní pás je určený jen pro cestujícího, který sedí na středním zadním sedadle.
- Bezpečnostní pás potáhněte, abyste se ubezpečili, že je bezpečně uzamknutý v zámku.
- Přesvědčte se, zda bezpečnostní pás není pokroucený.
- Nesprávně zapnutý bezpečnostní pás zvyšuje riziko zranění anebo úmrtí v případě nehody.
- Dávejte pozor, aby váš bezpečnostní pás nevedl přes krk a břicho.

Upozornění

- Když bezpečnostní pás nepoužíváte, zastrčte ho do konzoly.

Předepínač bezpečnostního pásu a omezovač zátěže

Předepínač bezpečnostního pásu a omezovač zátěže jsou zařízení, které se aktivují zároveň při nafouknutí airbagů před sedadlem řidiče a cestujícího na předním sedadle, což zvyšuje bezpečnostní účinek bezpečnostního pásu a airbagu.

Předepínač

Předepínač bezpečnostního pásu je ochranné zařízení, které okamžitě potáhne zpět bezpečnostní pás na hrudníku a bedrech cestujícího a přitáhne cestujícího k sedadlu, takže zabrání tomu, aby cestující přepadl směrem dopředu v případě silné čelní srážky.

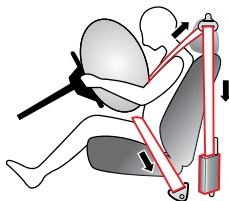

Nebezpečí

- Předepínač bezpečnostního pásu je navrhnutý tak, že se aktivuje jen jedenkrát. Po jeho aktivaci vyměňte bezpečnostní pás.

Omezovač zátěže

Omezovač zátěže bezpečnostního pásu je ochranné zařízení, které uvolňuje bezpečnostní pás okamžitě po srážce vozidla, čím zabrání druhotnému zranění v důsledku úderu pásu.

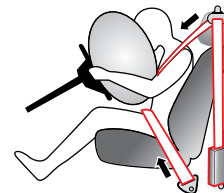

Upevnění bezpečnostního pásu těhotnou ženou

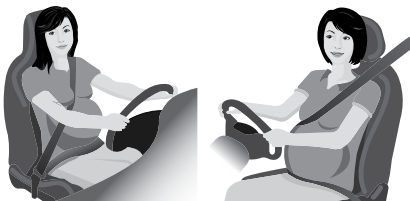

⚠ Varování

- Pro těhotnou ženu je řízení nebezpečné, takže pokud můžete, v tomto stavu neřídte. Pokud se tomu není možno vyhnout, poraďte se s vaším lékařem o opatřeních a upevnění bezpečnostního pásu během těhotenství.
- Bezpečnostní pás si zapněte před jízdou. Nehoda bez zapnutého bezpečnostního pásu může být nebezpečná pro ženu i pro plod.
- Když si těhotná žena zapíná bezpečnostní pás, pás nesmí přecházet přes břicho. Pokud pás stlačí břicho těhotné ženy, srážka vozidla anebo náhle zabrzdění může být nebezpečné pro těhotnou ženu i pro plod.

Varování pro bezpečnostní pás

⚠ Varování

Kojenci, malé děti, těhotné ženy anebo pacienti

- Pro kojence anebo malé dítě by se měl používat dětský záchytný systém. Trojbodový bezpečnostní pás je navrhnutý pro osobu, která je vyšší než 140 cm.
- V případě náhlého zastavení anebo nehody, pokud je těhotná žena anebo pacient připoutaný bezpečnostním pásem, na břicho anebo jiné části těla může působit velká síla. Před použitím bezpečnostního pásu se třeba poradit s lékařem.

Poloha a způsob zapnutí bezpečnostního pásu

- Bezpečnostní pás je navrhnutý jen pro jednu osobu. Dvě anebo více osob by neměly používat jeden bezpečnostní pás.
- Pokud je poloha sedadel nesprávná, není možné se správně připoutat bezpečnostním pásem. Vždy nastavte polohu sedadel do normálního stavu pro jízdu.

- Bezpečnostní pás si zapněte ve vzpřímené poloze na sedadle a opírejte se bedry o podušku opěradla. Pokud je bezpečnostní pás příliš vysoko, anebo je volný, tělo může vyklouznout z popruhu na rameni anebo na břicho, což může mít za následek vážné zranění anebo úmrtí.
- Pokud dojde k silnému nárazu při zapnutém bezpečnostním pásu a příliš sklopeném opěradle sedadla, může dojít k vypadnutí těla pod bezpečnostní pás, což způsobí, že pás zůstane viset na krku a způsobí vážné zranění.
- Pokud bezpečnostní pás přechází okolo krku, v případě nehody může způsobit vážné zranění. Ubezpečte se, že trojbodový bezpečnostní pás je zapnutý tak, aby popruh vedl přes hrudník k bedrám.
- Nedávejte ruku pod ramenní pás. Tím zabráníte tomu, aby bezpečnostní pás v případě nárazu účinně blokoval odskočení těla dopředu. Může tak dojít k poranění hlavy nebo krku, přičemž náraz působí na žebra, která jsou slabší než ramenní kost, a způsobí vážné zranění.
- Když ramenní popruh pásu vede přes břicho, tělo může vypadnout spod pásu, anebo na břicho bude působit silný náraz, což může způsobit vážné zranění, např. přetřhnutí střev.

- Když vložíte sponu do jiného zámku, než je příslušný zámek, bezpečnostní pás nebude upevněný správně a nemůže účinně ochránit tělo.
- Mimo to, pokud je bederní popruh dvojbodového bezpečnostního pásu příliš volný, anebo pokud je bezpečnostní pás upevněný nesprávně, např. pokud je pokroucený, v případě nehody může způsobit smrtelné zranění.

Zákaz modifikace bezpečnostního pásu a zákaz připojení nelegálních předmětů

- Modifikovaný bezpečnostní pás nemůže zaručit bezpečnost. Bezpečnostní pás nikdy nemodifikujte.
- Nevhodná manipulace s bezpečnostními jednotkami může negativně ovlivnit anebo zrušit fungování jednotek. Nechte si provést servis bezpečnostních jednotek v autorizovaném servisu SsangYong, kde mají potřebné odborné znalosti, vědomosti a speciální nástroje.
- Pokud připojíte na bezpečnostní pás pomocné zařízení anebo jiné příslušenství, bezpečnostní pás nebude fungovat správně. Nikdy nepřipojujte na bezpečnostní pás pomocné zařízení anebo jiné příslušenství.
- Neuvolňujte bezpečnostní pás tak, že ho připevníte svorkou anebo sponou. V případě nehody to může způsobit smrtelné zranění v důsledku druhotného nárazu.

Kontrola a fungování bezpečnostního pásu a význam bezpečné jízdy

- Dávejte pozor, aby se do zámku bezpečnostního pásu nedostaly cizí látky.
- Pokud jsou bezpečnostní pás a příslušné komponenty poškozené, bezpečnostní pás nebude fungovat normálně. Bezpečnostní pás kontrolujte často, abyste zjistili, zda není poškozený a zabezpečili normální funkčnost. Pokud zjistíte jakoukoli abnormalitu, okamžitě nechte provést servis bezpečnostního pásu v autorizovaném servisu SsangYong.
- Pokud byl v případě nehody vyvinutý silný náraz na bezpečnostní pás atd., dejte si bezpečnostní pás zkontrolovat a v případě potřeby ho vyměňte za nový, a to i tehdy, když nevidíte žádnou abnormalitu. Pokud vidíte abnormalitu, zkontrolujte a vyměňte i předepínač a ukotvení bezpečnostního pásu.
- Dávejte pozor, aby bezpečnostní pás nebyl znečištěný lakem, olejem, chemikáliemi a zejména kyselinou z baterie. Bezpečnostní pás čistěte pozorně s použitím neutrálního detergentu a vody. Pokud je popruh rozřepený, kontaminovaný anebo poškozený, vyměňte ho.

- Do oblečení anebo do kapes si nedávejte žádný tvrdý ani ostrý předmět, který by se mohl dostat do kontaktu s bezpečnostním pásem.
- Bezpečnostní pás může snížit riziko vážného zranění. Nemůže však celkem odblokovat smrtelné a jiné zranění. Toto si dobře uvědomte a jezděte opatrně.

Dětský zádržný systém pro kojence anebo dítě malého věku

Kojence anebo malé dítě, které nemůže používat trojbodový bezpečnostní pás, musí sedět na zadním sedadle v dětském záchytném systému pro kojence anebo malé dítě, jehož kvalita je certifikovaná vládou.

Pokud kojeneček anebo malé dítě sedí na předním sedadle, nemůže být ochráněn před nafouknutým airbagem anebo jiným nárazem v případě srážky vozidla.



Varování

Sezení kojence anebo malého dítěte

- Nenechávejte kojence anebo malé dítě sedět na předním sedadle. Může to v případě srážky způsobit vážné zranění anebo úmrtí při nárazu nafouknutého airbagu při předním sedadle.
- Neřídte s kojencem anebo malým dítětem v náručí anebo na vašem klíně. Může to způsobit v případě srážky smrtelné zranění kojence anebo malého dítěte.
- Pokud je cestující, který je menší než 140 cm, připoutaný trojbodovým bezpečnostním pásem, bezpečnostní pás nemůže plně fungovat. V takovém případě použijte a instalujte dětský záchytný systém, který je vhodný pro fyziognomii cestujícího.

Instalace dětského záchytného systému

- Nikdy nepoužívejte dětský záchytný systém otočený proti směru jízdy na sedadle chráněném AKTIVNÍM AIRBAGEM před ním, může dojít ke SMRTI nebo vážnému zranění DÍTĚTE.

- Použijte dětský záchytný systém pro kojence anebo malé dítě, který přešel certifikaci a bezpečnostní kontrolou vykonanou státní certifikační agenturou. Při instalaci a opatřeních pro dětský záchytný systém sledujte manuál výrobce.
- Pokud je dětský záchytný systém pro kojence anebo malé dítě instalovaný nesprávně, nemůže poskytovat příslušnou ochrannou funkci. V takovém případě to může mít v případě nehody za následek vážné riziko.
- Pokud není dětský záchytný systém pro kojence anebo malé dítě kompletně upevněn, v případě srážky může kojeneček anebo malé dítě utrpět vážné anebo smrtelné zranění.
- Nikdy nedávejte dětský záchytný systém otočený dozadu na přední sedadlo s airbagem.
- Položte dětský záchytný systém pro kojence anebo malé dítě na levou anebo pravou stranu zadního sedadla, kde je trojbodový bezpečnostní pás. Pokud ho položíte na přední sedadlo, nafouknutý airbag může způsobit smrtelné zranění.
- Když je dětský záchytný systém pro kojence anebo malé dítě instalovaný na zadním sedadle vozidla s bočním airbagem, položte systém co nejdál ode dveří. V opačném případě může nafouknutý airbag způsobit kojenci anebo malému dítěti vážné anebo smrtelné zranění.
- Když je dětský záchytný systém pro kojence anebo malé dítě instalovaný na zadním sedadle vozidla s trojbodovým bezpečnostním pásem, dávejte pozor, aby bezpečnostní pás nevedl přes krk anebo tvář kojence anebo malého dítěte.

Použití dětského záchytného systému

- Když se používá dětský záchytný systém pro kojence anebo malé dítě, dodržujte instrukce výrobce. Pokud tak neuděláte, může to mít v případě nehody za následek smrtelné zranění.
- Po instalování dětského záchytného systému pro kojence anebo malé dítě se ubezpečte, že je správně upevněn.
- Ujistěte se, že dětský záchytný systém je správně upevněn tak, že s ním budete hýbat různým směrem ještě předtím, než do něho posadíte kojence anebo malé dítě.

Práce s dětským záchytným systémem

- Nevozte dětský záchytný systém pro kojence anebo malé dítě ve vozidle bez instalace anebo upevnění. Pokud tak neuděláte, náraz volného dětského záchytného systému může v případě prudkého zabrzdění anebo nehody způsobit zranění cestujícím.



Upozornění

- Tyto informace vám mají pomoci pochopit potřebu používání dětského záchytného systému pro kojence anebo malé dítě. Využívejte tyto informace pro referenční účely.
- Když se používá dětský záchytný systém pro kojence anebo malé dítě, instalujte a poskytněte ho podle manuálu výrobce, který poskytne výrobce.

Bezpečnost kojence a dítěte

Dětské sedadlo

Děti, které jsou příliš malé na to, aby mohly použít bezpečnostní pás, musí být správně připoutané v dětském záchytném systému.

Varování

- Nikdy nedávejte dětský záchytný systém otočený dozadu na přední sedadlo s předním airbagem.
- Nafouknutý airbag před sedadlem cestujícího může způsobit náraz do dětského záchytného systému otočeného dozadu a usmrtit dítě.
- Používejte jen kvalifikované dětské záchytné systémy. Dodržujte instrukce výrobce pro instalaci a používání dětského záchytného systému.
- Při jízdě si nedávejte dítě na kolena. Nebudete moct odolat tlaku v případě nehody. V takovém případě může být dítě stlačené mezi vámi a částmi vozidla.
- Pamatujte si, že dětský záchytný systém v uzavřeném vozidle se může velmi zahřát. Před posazením dítěte do dětského záchytného systému zkontrolujte povrch sedadla.
- Když dětský záchytný systém nepoužíváte, odneste ho z vozidla, anebo ho připoutejte bezpečnostním pásem, aby se nepřevrátil v případě náhlého zastavení anebo nehody.
- Když instalujete dětský záchytný systém, dbejte na to, aby bezpečnostní pás nešel přes krk dítěte.

Tabulka informací v manuálu vozidla pro instalaci vhodných dětských záchytných systémů pro různé polohy sezení.



Dětské sedadlo otočené dozadu



Dětské sedadlo otočené dopředu



TYP A



TYP B

Podsedák

Hmotnostní skupina	Obrázek záchytného zařízení	Cestující na předním sedadle		Zadní střední sedadlo ^{*1)}	Zadní krajní sedadlo
		Airbag off	Airbag on		
0 – do 10 kg (0–9 měsíců)	Dětské sedadlo otočené dozadu	U	X	U	U
0+ – do 13 kg (0–2 roky)	Dětské sedadlo otočené dozadu	U	X	U	U
I ~ 9 až 18 kg (9 měsíců ~ 4 roky)	Dětské sedadlo otočené dozadu/dopředu	U	X	U	U
II ~ 15 až 25 kg (4 roky ~ 6 let)	Podsedák	U	U	U	U
III ~ 22 až 36 kg (6 let ~ 12 let)	Podsedák	U	U	U	U

* Dětský záchytný systém je klasifikovaný do 5 skupin podle ECE R44.

*1) Do této pozice sedadla neinstaluje CRS s podporou

POZNÁMKA:

U: Vhodný pro „univerzální“ kategorii záchytných systémů, schválený pro použití v dané hmotnostní skupině.

UF: Vhodný pro „univerzální“ kategorii záchytných systémů otočených dopředu, schválený pro použití v dané hmotnostní skupině.

L: Vhodný pro konkrétní dětské záchytné systémy uvedené v příloženém Seznamu. Tyto záchytné systémy mohou představovat „polo univerzální“ kategorie.

X: Poloha sedadla není vhodná pro děti v dané hmotnostní skupině.

Tabulka informací v manuálu vozidla pro instalaci vhodných dětských záchytných systémů ISOFIX pro různé polohy ISOFIX

Hmotnostní skupina	Velikostní třída	Upevnění	Polohy ISOFIX ve vozidle		
			Cestující na předním sedadle	Zadní střední sedadlo	Zadní krajní sedadlo
DETSKÉ VAJÍČKO	F (1)	ISO/L1	X	X	X
	G (1)	ISO/L2	X	X	X
SKUPINA 0 DO 10 KG	E (2)	ISO/R1	X	X	IL
SKUPINA 0+ DO 13 KG	E (2)	ISO/R1	X	X	IL
	D (2)	ISO/R2	X	X	IL
	C (2)	ISO/R3	X	X	IL
SKUPINA I 9 AŽ 18 KG	D (2)	ISO/R2	X	X	IL
	C (2)	ISO/R3	X	X	IL
	B (3)	ISO/F2	X	X	IUF/IL
	B1 (3)	ISO/F2X	X	X	IUF/IL
	A (3)	ISO/F3	X	X	IUF/IL

POZNÁMKA: Vysvětlivky písmen v nahoře uvedené tabulce.

IUF: Vhodné pro dětské záchytné systémy ISOFIX otočené dopředu univerzální kategorie, schválený pro použití v dané hmotnostní skupině.

IL: Vhodné pro konkrétní dětské záchytné systémy ISOFIX (CRS), které jsou uvedené v připojeném Seznamu.

Tyto ISOFIX CRS jsou pro kategorie „specifické vozidlo“, „omezené“ anebo pro „polo univerzální“ kategorie.

X: Poloha ISOFIX, která není vhodná pro dětské záchytné systémy ISOFIX v této hmotnostní skupině a/nebo v této velikostní třídě.

- (1) Některá dětská sedadla jsou umístěná příčně přes dvě sedadla. Ubezpečte se, že nohy dítěte jsou otočené směrem ke dveřím.
- (2) Při instalaci dětského záchytného systému otočeného dozadu posuňte přední sedadlo úplně dopředu. Potom posuňte opěradlo předního sedadla tak, jak je to uvedené v manuálu pro dětský záchytný systém.
- (3) Když použijete dětský záchytný systém otočený dopředu, neposouvejte pro bezpečnost dítěte přední sedadlo dozadu víc než do poloviny. Mimo to nesklápějte opěradlo předního sedadla příliš dozadu (max. 25°) a zvedněte jej co nejvýše.

Tabulka informací v příručce vozidla pro instalaci dětských zádržných systémů i-Size v různých polohách sezení

Poloha sedadla	Dětské zádržné systémy i-Size
Přední krajní sedadlo spolucestujícího	X
Zadní krajní sedadlo, levé	i-U
Zadní krajní sedadlo, pravé	i-U
Zadní střední sedadlo	X

Vysvětlivky písmen v tabulce uvedené výše:

i-U: Vhodné pro „univerzální“ dětské zádržné systémy i-Size otočené dopředu a dozadu. (Platná poloha pro dětské zádržné systémy otočené dopředu a dozadu je schválena podle ECE R129.)

i-UF: Vhodné jen pro „univerzální“ dětské zádržné systémy i-Size otočené dopředu.

X: Poloha sezení není vhodná pro „univerzální“ dětské zádržné systémy i-Size. (Neplatná poloha pro dětské záchytné systémy je schválena podle ECE R129.)

Seznam vhodných univerzálních dětských zádržných systémů (CRS)

Přečtěte si prosím pozorně instalační manuál vašeho dětského záchytného systému.

Hmotnostní skupina	Dětský záchytný systém	Vlastnosti
0	< 10 kg	-
0+	< 13 kg	Maxi Cosi CabrioFix
I	9 až 18 kg	Römer King II LS
II	15 až 25 kg	Römer KidFIX II XP SICT
III	22 až 36 kg	Römer KidFIX II XP SICT
		Peg-Perego Viaggio 2~3 shuttle

Seznam vhodných dětských záchytných systémů ISOFIX (CRS)

Přečtěte si prosím pozorně instalační manuál vašeho dětského záchytného systému.

Hmotnostní skupina	Dětský záchytný systém	Vlastnosti
0	< 10 kg	-
0+	< 13 kg	Maxi Cosi CabrioFix & FamilyFix
I	9 až 18 kg	Römer Duo+
II	15 až 25 kg	Römer KidFIX II XP SICT
III	22 až 36 kg	Römer KidFIX II XP SICT
		Peg-Perego Viaggio 2~3 shuttle

Seznam vhodných dětských záchytných systémů i-Size (CRS)

Přečtěte si prosím pozorně instalační manuál vašeho dětského záchytného systému.

Hmotnostní skupina	Dětský záchytný systém	Vlastnosti
67 cm – 105 cm ≤ 18,5 kg	Maxi Cosi 2way Pearl & 2wayFix	ISOFIX a podpora nohy směřující dozadu
> 15 měsíců 105 cm ≤ 18,5 kg		ISOFIX a podpěra směřující dopředu
100 cm – 135 cm	Besafe iZi Flex FIX i-size	ISOFIX & podpěra (bez bočních ochran)

Instalace CRS upevněných bezpečnostním pásem

Dětské sedadlo otočené dopředu



Připeňte dětský záchytný systém bezpečnostním pásem, jako to vidíte na obrázku.

! Upozornění

- Při instalaci dětského záchytného systému dodržujte instrukce výrobce.

! Varování

Sedadlo v autě použijte jen v případě, pokud jsou splněné následující podmínky. Dětské sedadlo se nemusí chovat tak, jak je to uvedené, což může vést k vážnému zranění.

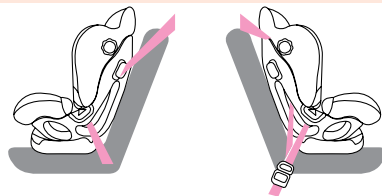

- Přesvědčte se, že zámek bezpečnostního pásu je správně vysunutý.
- Přesvědčte se, zda není bezpečnostní pás příliš volný anebo pokroucený.
- Přesvědčte se, zda se sedadlo při hře dítěte nehýbe všemi směry.
- Úhel opěradla nemůžete nastavit v případě, pokud je na sedadle dětská sedačka. Pokud se tak pokusíte udělat, bezpečnostní pás bude uvolněný, což může způsobit zranění. Úhel opěradla nastavujte vždy před instalováním dětské sedačky.

Dětské sedadlo otočené dozadu



Připeňte dětský záchytný systém bezpečnostním pásem, jako to vidíte na obrázku.

! Upozornění

- Nikdy neinstalujte dětský záchytný systém otočený dozadu na přední sedadlo bez toho, abyste se ubezpečili, že přední airbag je deaktivovaný. Společnost KG Mobility Corporation doporučuje umístit dětský záchytný systém na zadní sedadlo.

Při instalaci dětského záchytného systému upravte úhel opěradla podle potřeby.

! Varování

Dětský záchytný systém používejte jen v případě, když jsou splněné následující podmínky.

Dětský záchytný systém nemusí fungovat tak, jak je to stanovené, takže může způsobit vážně zranění.

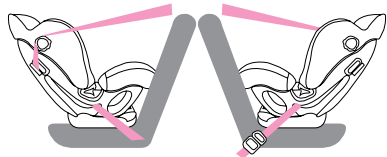

- Přesvědčte se, že zámek bezpečnostního pásu je správně vysunutý.
- Přesvědčte se, že bezpečnostní pás není uvolněný ani pokroucený.
- Zkontrolujte, zda je úhel opěradla nastavený na polohu 4.
- Přesvědčte se, zda se sedadlo při hře dítěte nehýbe všemi směry.
- Přesvědčte se, že bezpečnostní pás vede oproti opěradlu a že je upevněný v zámku.

Zabezpečení dětského zádržného systému systémem „ISOFIX/i-Size a systémem „Tether Anchorage“**

Systém ISOFIX/i-Size je standardní způsob upevnění dětské sedačky, který eliminuje potřebu používat standardní bezpečnostní pás pro dospělé k zabezpečení sedačky ve vozidle.

Toto umožňuje o mnoho bezpečnější a pozitivně umístění s další výhodou, kterou je lehčí a rychlejší instalace. Sedadlo ISOFIX/i-Size může být instalované jen v případě, pokud je schválené v souladu s požadavky ECE R44 anebo ECE R129.

Umístění spodního ukotvení a Top Tethera ISOFIX/i-Size



- 1 Dvě spodní ukotvení ISOFIX/i-Size jsou instalované na spodní straně opěradla na každém krajním sedadle, jak to vidíte na obrázku.
- 2 Spodní ukotvení ISOFIX/i-Size je možno najít podle symbolu, který je na vrchu.

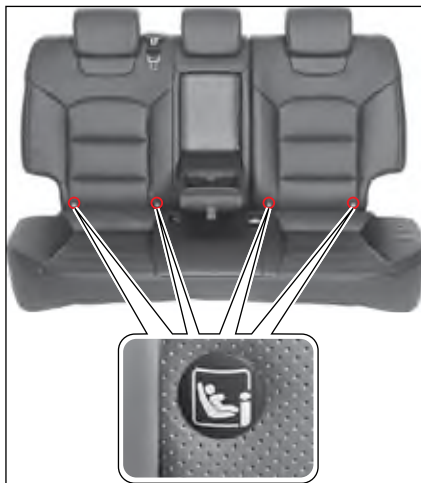

- 3 Dva Top Tethery ISOFIX/i-Size (pro EURO krajiny) anebo tři Top Tethery ISOFIX/i-Size (Austrálie) jsou instalované v horní části opěradla.

Jak používat spodní ukotvení ISOFIX/i-Size

Spodní ukotvení ISOFIX/i-Size uvidíte tehdy, když rozšíříte prostor mezi opěradlem a sedákem.



- 1 Nyní vidíte spodní ukotvení ISOFIX/i-Size.

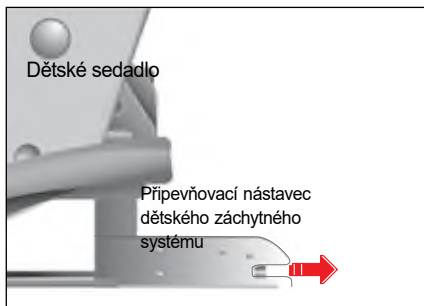

- 2 Zasuňte připevňovací nástavce dětského záchytného systému do spodního ukotvení ISOFIX/i-Size, až dokud nekliknou.
- 3 Nastavte úhel opěradla podle přání.

Varování

- Když používáte spodní ukotvení ISOFIX/iSize, ubezpečte se, že okolo tyče nejsou žádné překážky a že bezpečnostní pás není nikde zachycený.
- Pohýbejte dětským záchytným systémem, abyste se přesvědčili, zda je bezpečně upevněný. Přečtěte si instrukce výrobce pro daný dětský záchytný systém.
- Neinstalujte dětský záchytný systém v případě, pokud by bránil manipulaci s předním sedadlem.

Jak používat Top Tether

- 1 Nastavte úhel opěradla podle přání.



- 2 Připojte konektor Top Tethera v dětském záchytném systému k Top Tetheru na opěradle sedadla v druhé řadě.
- 3 Bezpečně upevněte dětský záchytný systém upravením popruhu v konektore Top Tethera.

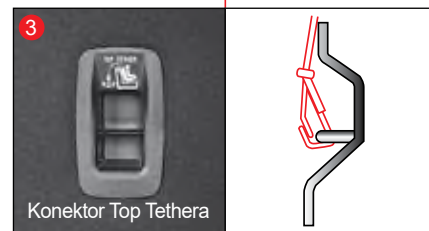

Varování pro dětský záchytný systém

- **Používejte jen oficiálně schválený dětský záchytný systém.**
Společnost KG Mobility Corporation nezodpovídá za zranění osoby ani za poškození majetku způsobené chybou dětského záchytného systému.
- **Tyto sedadla odpovídají normě ECE R44 anebo ECE R129.**
- **Používejte dětský záchytný systém jen takového typu a velikosti, který je vhodný pro vaše dítě.**
- **Používejte dětský záchytný systém jen v příslušném místě.**
- **Dětský záchytný systém má 5 kategorií podle hmotnosti, jako je to uvedené dále, podle ECE R44:**
SKUPINA 0: 0 ~ 10 kg
SKUPINA 0+: 0 ~ 13 kg
SKUPINA I: 9 ~ 18 kg
SKUPINA II: 15 ~ 25 kg
SKUPINA III: 22 ~ 36 kg
- **Skupina 0 a 0+**
Dětský záchytný systém otočený dozadu na zadním sedadle.
- **Skupina I**
Dětský záchytný systém otočený dozadu anebo dopředu na zadním sedadle.
- **Skupina II a III**
Podsedák na zadním sedadle s připojitelným bezpečnostním pásem.
Vždy dodržujte a sledujte instrukce výrobce podsedáku.

- **i-Size: dětské sedadlo se schváleným i-Size musí splňovat, pokud jde o instalaci a bezpečnost, požadavky předepsané normou ECE R129. Výrobci dětských sedadel vám umí říci, která sedadla mají pro toto vozidlo schválený i-Size.**



Upozornění

- **Top Tether je doplňkové zařízení na zabezpečení dětského záchytného systému po jeho připevnění spodními úchytkami. Proto nezabezpečujte dětský záchytný systém jen pomocí Top Tethera. Zvýšená zátěž může způsobit zlomení háků anebo ukotvení, a tím i vážné zranění anebo úmrtí.**
- **Pokud dětský zádržný systém není bezpečně připevněn k vozidlu a dítě není v dětském zádržném systému správně připoutané, může při srážce utrpět vážné anebo smrtelné zranění. Při instalaci vždy dodržujte instrukce výrobce.**
- **Přesvědčte se, že spony dětského záchytného systému jsou zachycené ve spodních úchytkách. V takovém případě uslyšíte „kliknutí“.**
- **Pás dětského záchytného systému nemusí fungovat správně v případě, pokud není připojený ke správnému Top Tetheru.**
- **Přesvědčte se, že dětský záchytný systém je správně upevněn tak, že s ním pohýbete různými směry.**
- **Nesprávně instalovaný dětský záchytný systém může způsobit nečekané zranění.**

Airbag*

Airbag je doplňkové bezpečnostní zařízení, které se okamžitě nafoukne v případě srážky vozidla a chrání cestujícího před nárazem.

Systém airbagu se skládá ze senzoru nárazu, kontrolního modulu a airbagu.

Airbag se aktivuje podle několika faktorů, včetně síly a směru srážky vozidla, síly srážky s objektem, rychlosti vozidla a stavu cestujícího.

Varování

- Airbag je pomocná jednotka, která doplňuje ochrannou funkci bezpečnostního pásu, ale nenahrazuje bezpečnostní pás. Během jízdy musí být zapnuté bezpečnostní pásy.
- Součástí airbagu jsou elektrické senzory a řídicí moduly, které fungují pouze tehdy, když je spínač zapalování v poloze Zapnuto nebo když je vozidlo v provozu.
- Airbag je instalovaný v části, která je označena slovem „AIRBAG“. Na místo, kde je instalovaný airbag, nevyvíjejte žádný tlak, nedávejte tam žádný předmět ani příslušenství. Pokud tak učiníte, nafouknutý airbag může způsobit vážné zranění.
- Pokud po instalaci airbagu uplynulo 10 let, dejte si airbag zkontrolovat v autorizovaném servisu SsangYong i v případě, že vizuálně nevidíte žádnou abnormalitu.

Varovný štítek airbagu

Varovný štítek airbagu, který zobrazuje riziko druhotné škody v případě nafouknutí airbagu a bezpečnostní informace, je umístěný na sluneční cloně na straně spolucestujícího. Tyto bezpečnostní informace si přečtěte před jízdou.



Varování

- Airbag je zařízení, které exploduje určitý druh střelného prachu a okamžitě nafoukne airbag, aby ochránilo cestujícího. Proto v důsledku exploze při nafouknutí airbagu vznikne hluk, žár a dým.
- Cestující může při nafouknutí airbagu utrpět popáleniny. V některých případech může cestující z nafouknutého airbagu utrpět zranění jako je např. zhmožděnina, zlomenina kostí, odřeninou anebo úder do tváře a mohou vzniknout druhotné škody jako např. rozbité sklo.

Kontrolka airbagu

Kontrolka airbagu se rozsvítí po otočení klíčem v zapalování do polohy ON a zhasne v případě, pokud v systému airbagu není žádná abnormalita.



Varování

- Pokud kontrolka airbagu stále svítí, znamená to, že v airbagu anebo v systému předepínače bezpečnostního pásu je abnormalita. Okamžitě si dejte vozidlo zkontrolovat a provést servis v autorizovaném servisu SsangYong.

Senzor nafouknutí airbagu a řídicí modul airbagu

Vozidlo je vybavené senzory, které umí detekovat srážku a modulem, který kontroluje fungování airbagu.



- 1 Kontrolní modul airbagu
- 2 Senzor předního nárazu (typ G-senzoru)
- 3 Senzor bočního nárazu (typ tlakového senzoru)
- 4 Senzor bočního nárazu (typ G-senzoru)

Konfigurace airbagu

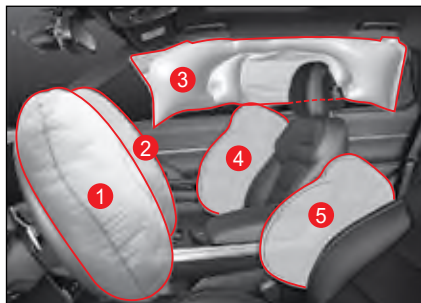

- 1 Airbag řidiče
- 2 Airbag spolucestujícího na předním sedadle
- 3 Boční hlavový airbag
- 4 Boční airbag na předním sedadle
- 5 Přední středový boční airbag
- 6 Kolenní airbag řidiče

Spínač ON/OFF airbagu spolucestujícího*



Airbag spolucestujícího na předním sedadle bude vypnutý (nenafoukne se), když otočíte spínač ON/OFF airbagu spolucestujícího do polohy OFF. Tento spínač se nachází na pravé straně přístrojového panelu a uvidíte ho tehdy, když otevřete přední dveře spolucestujícího. Když chcete tento spínač použít, stiskněte ho a otočte. Poloha OFF: funkce je vypnutá (nenafoukne se)
Poloha ON: funkce je zapnutá (nafoukne se)

Airbag řidiče

Airbag řidiče chrání jeho hlavu v případě srážky vepředu.

Airbag řidiče je umístěný uprostřed volantu.



⚠ Varování

- Řidič by měl sedět co nejdále od volantu tak, aby byl schopený kontrolovat vozidlo. Pokud řidič sedí příliš blízko volantu, může utrpět smrtelné zranění při nafouknutí airbagu.
- Na kryt airbagu (kryt volantu) nedávejte žádný předmět ani příslušenství, ani tam nelepte žádnou nálepku. Toto může zabránit normální funkci airbagu a zvýšit riziko zranění při nafouknutí airbagu.

Kolenní airbag řidiče

Kolenní airbag řidiče se aktivuje zároveň s airbagem řidiče v případě srážky vepředu a chrání kolena řidiče.

Kolenní airbag řidiče je instalován v palubní desce pod volantem.

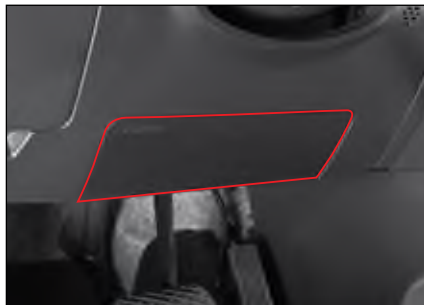

Airbag cestujícího na předním sedadle

Airbag cestujícího na předním sedadle chrání hlavu cestujícího na předním sedadle v případě srážky vepředu.

Airbag cestujícího na předním sedadle je umístěný v palubní desce před předním sedadlem.



⚠ Varování

- Sedte co nejdále od palubní desky v případě, pokud je ve vozidle instalovaný airbag pro cestujícího na předním sedadle. Pokud cestující na předním sedadle sedí příliš blízko palubní desky, při nafouknutí airbagu může utrpět smrtelné zranění.

Poznámka

- Airbag cestujícího na předním sedadle se aktivuje zároveň s airbagem řidiče.

Boční airbag při předním sedadle

Boční airbag při předním sedadle chrání boční stranu cestujících na předním sedadle v případě boční srážky, která splňuje podmínku pro nafouknutí airbagu.

Boční airbag při předním sedadle je instalovaný na boku opěradla sedadla řidiče a na boku opěradla sedadla cestujícího.



! Varování

- Na sedadla, na kterých je instalován boční airbag, nevěste žádné oblečení, příslušenství ani nepoužívejte potahy sedadel.
- Na oblast senzoru detekce nárazu pro boční airbag (spodní část sloupku B) nevyvíjejte žádný tlak či nárazy. Může to způsobit nesprávnou funkci bočního airbagu.

Přední středový boční airbag*

Přední středový boční airbag se v případě bočního nárazu rozvine mezi řidiče a spolujezdce, aby se zabránilo zranění cestujících při fyzickém nárazu mezi nimi.



! Varování

- Na sedadlech se středovým bočním airbagem na předním sedadle nepoužívejte potahy na sedadla ani na ně nevěste oblečení/příslušenství.

Boční hlavový airbag

Boční hlavový airbag chrání hlavu cestujících na předním sedadle a cestujících na zadním sedadle v případě boční srážky, která splňuje podmínku pro nafouknutí airbagu.

Boční hlavový airbag je umístěný nahoře mezi předními a zadními dveřmi a okrajem střechy vozidla na obou stranách.



! Varování

- Na oblast senzoru hlavového airbagu (spodní část sloupku B) nevyvíjejte žádný tlak. Může to způsobit nesprávnou funkci airbagu.
- Nezavírejte dveře prudce. Může to způsobit nesprávnou funkci airbagu.

Poznámka

- Boční airbagy a hlavové airbagy se aktivují zároveň v případě boční srážky, ale levé a pravé boční airbagy a hlavové airbagy se aktivují samostatně.

Případy, když se airbag nenafoúkne

Airbag se nenafoúkne při všech srážkách. Airbag se nemusí nafaúknot v některém z následujících případů:

V případě lehké srážky

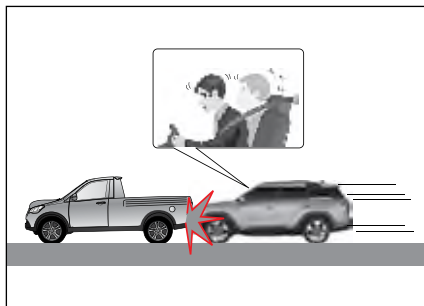

Airbag se nemusí nafaúknot v případě lehké srážky, kterou senzor detekce srážky neumí detekovat, anebo pokud je srážka příliš slabá.

V takovém případě poskytuje bezpečnostní pás dostatečnou ochranu a pokud by se airbag aktivoval, může to způsobit cestujícímu druhotné zranění, jako např. popáleninu anebo zranění.

V případě srážky vzadu

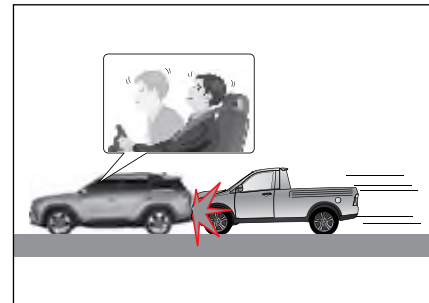

V případě srážky vzadu jiným vozidlem se těla cestujících pohnou směrem dozadu, takže airbag neposkytuje dostatečnou ochranu ani v případě, když se nafaúkne. V takovém případě se airbag nemusí nafaúknot.

V případě boční srážky



V případě boční srážky nemusí být cestující chráněni předními airbasy, takže airbasy se nemusí nafouknout.

Boční hlavové airbasy a boční airbasy se však v případě boční srážky aktivují v závislosti od velikosti nárazu, čím chrání cestujícího na předním sedadle.

V případě diagonální srážky

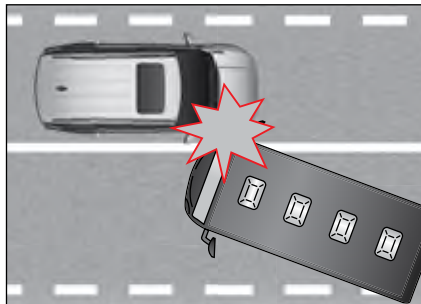

Protože náraz srážky v diagonálním směru je slabší než náraz srážky vepředu anebo na boku, airbag se nemusí nafouknout.

V případě srážky s úzkým předmětem



V případě srážky s úzkým předmětem, jako je např. semafor, sloup anebo strom, nemusí být velikost nárazu na senzor dostatečná, takže airbag se nemusí nafouknout.

V případě, když se vozidlo dostane pod jiné vozidlo

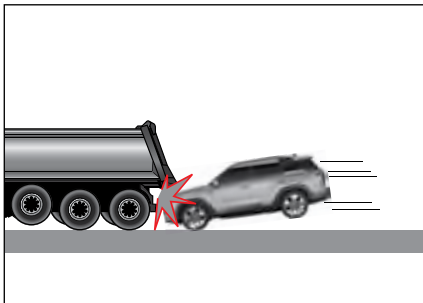

Všeobecně, v případě srážky většina řidičů prudce zabrzdí, takže přední část vozidla se nakloní směrem dolů. Proto se v případě nehody s vysokým vozidlem, jako je autobus anebo nákladní auto vozidlo často dostane pod vozidlo ve předu. V takovém případě se airbag nemusí nafouknout.

V případě převrácení



Pokud se vozidlo převrátí na bok anebo na střechu, cestující nemůže být plně chráněn samotným airbagem. V takovém případě se airbag nemusí nafouknout.

Boční hlavový airbag anebo boční airbag se však mohou nafouknout podle velikosti nárazu na boku, když se vozidlo převrátí.

Druhotné zranění v důsledku nafouknutí airbagu



Pokud se vozidlo převrátí na bok anebo na střechu cestující nemůže být plně chráněn samotným airbagem. V takovém případě se airbag nemusí nafouknout. Boční hlavový airbag anebo boční airbag se však mohou nafouknout podle velikosti nárazu na boku, když se vozidlo převrátí.

Jiné případy

Případy, když se airbasy při sedadle řidiče/cestujícího na předním sedadle nenafoknou

- Když svítí kontrolka airbagu.
- Při nárazu do horní části kapoty, např. padajícího kamene apod.
- Když vozidlo spadne do odvodňovacího příkopu nebo prohlubně na silnici.

Případy, když se boční airbasy anebo boční hlavové airbasy nenafoknou

- Když svítí kontrolka airbagu.
- V případě srážky vepředu anebo vzadu.
- Když se vozidlo převrátí na bok anebo na střechu v bočním směru při mírném nárazu.

Varování pro airbag

Varování

Sezení kojence anebo malého dítěte

- Nenechávejte kojence anebo malé dítě sedět na předním sedadle, ani neřídte s kojencem anebo malým dítětem v náruči. Při nafouknutí airbagu může kojeneček anebo malé dítě utrpět vážné anebo smrtelné zranění.
- Na přední sedadlo nedávejte dětský záchytný systém pro kojence anebo malé dítě. Při nafouknutí airbagu může kojeneček anebo malé dítě utrpět vážné anebo smrtelné zranění v důsledku nárazu.
- Když instalujete dětský záchytný systém pro kojence anebo malé dítě na zadní sedadlo vozidla, kde je instalovaný boční hlavový airbag, dejte ho co nejdále od dveří. Pokud se boční hlavový airbag nafaokne, může kojeneček anebo malé dítě utrpět vážné anebo smrtelné zranění.

Varování

Poloha při řízení

- Při řízení držte jen okraj volantů. Toto zabezpečí, že airbag se při aktivaci plně nafaokne.
- O volant se neopírejte, ani nadržte ruce v poloze „X“. V případě problému při aktivaci airbagu, anebo pokud se airbag nafaokne, můžete utrpět vážné zranění.
- Neřídte nahnutí dopředu, ani nesedte příliš blízko volantu. Airbag vás při nafouknutí může udeřit a způsobit vážné zranění vaší hlavy a krku, anebo vás může i usmrtit.
- Pokud máte zapnutý bezpečnostní pás v nestabilní poloze, anebo pokud se nakláníte na jednu stranu, airbag vám neposkytne dostatečnou ochranu. Airbag vás dokonce může i vážně zranit.
- Nedávejte si nohy ani ruce na palubní desku. Nafaoknutý airbag vás může vážně zranit.
- Neopírejte se o dveře, ani nevystřkujte ruku ven z okna. Nafaoknutý boční hlavový airbag vás může vážně zranit.

 Varování

Manipulace s airbagem

- Na zařízení související s airbagem, včetně volantu, části s instalovaným airbagem, kabely a systém předepínače bezpečnostního pásu nevyvíjejte žádný tlak. Při náhlém nafouknutí airbagu můžete utrpět vážné zranění.
- Na opěradlo sedadla, kde je instalovaný boční airbag, nevyvíjejte žádný tlak. Může to způsobit nesprávné fungování bočního airbagu.
- Při zavírání neouchypte dveřmi. Může to způsobit nesprávné fungování bočního airbagu nebo předního airbagu.
- Nedávejte žádný předmět mezi airbag a cestujícího. Může to ztížit funkci airbagu a při nafouknutí airbagu vás může tento předmět zranit.
- Po aktivaci airbagu a předepínače bezpečnostního pásu jsou jejich příslušné komponenty velmi horké. Tyto komponenty chyťte až po vychladnutí.

 Varování

Fungování airbagu

- Airbag je zařízení, které chrání život cestujícího při náhlé nehodě a rychle se nafoukne horkým plynem. Cestující může v případě nafouknutí airbagu utrpět zranění, jako např. popáleninu, odřeninu nebo zhmožděninu podle okolností.
- Při aktivaci airbagu nebo předepínače bezpečnostního pásu může vzniknout hluk, prach, dým, anebo plyn, což je normální.
- Plyn, který se generuje při aktivaci airbagu anebo předepínače bezpečnostního pásu, je netoxický, ale podráždí vaši kůži, oči anebo nos. Proto je umyjte čistou vodou. Pokud symptomy přetrvávají, poraďte se s lékařem.
- Je potřeba dávat pozor, protože přední sklo a ostatní skla se mohou rozbít v důsledku nárazu airbagu na předním sedadle anebo hlavového airbagu.

 Varování

Nemodifikujte airbag ani neměňte strukturu

- Nemodifikujte ani neměňte strukturu zařízení airbagu, včetně volantu, části s airbagem anebo kabely. Nekontrolujte okruh airbagu zkoušečkou. Může to způsobit chybu anebo selhání systému airbagu, což může mít za následek zranění anebo škodu na majetku.
- Nevyměňujte volant za výrobek, který není originálním dílem SsangYong. Může to způsobit, že airbag ve volantu nebude fungovat normálně.

System monitorování tlaku v pneumatikách (TPMS)*

System monitorování tlaku v pneumatikách (TPMS) je pomocné bezpečnostní zařízení, které detekuje, zda je tlak v pneumatikách abnormálně vysoký anebo nízký a oznamuje tuto skutečnost řidiči, čím se zabrání nehodě, která by mohla vzniknout v důsledku tlaku v pneumatikách.

- Pokud je tlak v pneumatikách abnormální, rozsvítí se kontrolka TPMS (!!).
- Také pokud dojde k abnormalitě systému kontroly tlaku v pneumatikách (včetně snímače), výstražná kontrolka TPMS (!!) bliká a zůstane svítit.



Elektronická řídicí jednotka TPMS dostává různé údaje, včetně tlaku v pneumatikách a teploty z modulu kola, který je instalovaný na každém kole a zobrazuje tyto údaje na přístrojovém panelu.

- Normální tlak v pneumatikách: 36 psi (2,48 baru).
- Normální tlak v pneumatikách je hodnota naměřená při pokojové teplotě (20 °C) za podmínky prázdného vozidla, když jsou pneumatiky úplně vychladlé.

Poznámka

- Pokud vozidlo jede po nastartování vozidla rychlostí 30 km/h nebo rychleji, tlak v pneumatikách se detekuje po 5 minutách, ačkoli se může mírně lišit v závislosti na stavu systému. Pokud tlak v pneumatikách není možné zjistit, zobrazí se znak „-“.

! Upozornění

- Tlak v pneumatikách zobrazený na přístrojovém panelu se může měnit v závislosti od různých environmentálních faktorů, včetně momentální jízdy vozidla a stavu vypouštění vzduchu do pneumatik.
- Pokud se do pneumatiky vpusťte vzduch, vzduch s různou teplotou se smíchává, takže tlak v pneumatice se může měnit až do tehdy, dokud se nedosáhne vyrovnání teploty.

Kontrola tlaku v pneumatikách

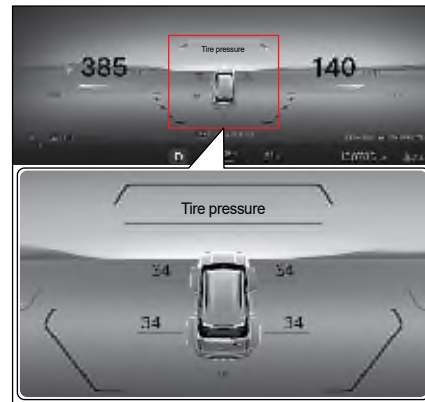

Chcete-li na přístrojové desce zobrazit tlak ve všech pneumatikách, zvolte v menu jízdy na přístrojové desce možnost „Show Tire Pressure (TPMS)“ (Zobrazit tlak v pneumatikách (TPMS)).

Pokud je tlak v pneumatikách nebo TPMS abnormální

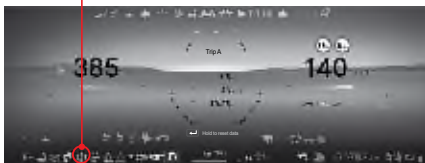
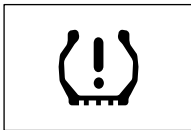

Pokud je tlak v pneumatikách abnormální, nebo dojde k problému v systému TPMS, rozsvítí se kontrolka TPMS.

- Abnormální tlak v pneumatikách (nízký/ prázdná pneumatika): Bude svítit kontrolka TPMS.
- Abnormalita v systému monitorování tlaku v pneumatikách (včetně senzoru): Kontrolka TPMS bude blikat přibližně 70 sekund a potom bude svítit.







! Varování





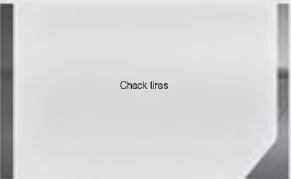

- Pokud se na přístrojovém panelu rozsvítí kontrolka TPMS, tlak v pneumatikách je nedostatečný, nadměrný anebo nerovnoměrný. Zaparkujte vozidlo na bezpečném místě a zkontrolujte tlak v pneumatikách.
- Pokud po zkontrolování tlaku v pneumatikách, nastartování vozu a jízdě vozidla po dobu delší než 10 minut rychlostí vyšší než 30 km/h bude kontrolka TPMS stále svítit, nechte si vozidlo zkontrolovat a provést servis v autorizovaném servisu SsangYong.
- Náhlé poškození pneumatiky v důsledku vnějších faktorů, jako je např. hřebík anebo předměty na cestě, atd. nemusí být detekované okamžitě. Pokud bude během jízdy vozidlo nestabilní, zpomalte, zaparkujte na bezpečném místě a vozidlo zkontrolujte.
- Nemodifikujte ani neupravujte vaše vozidlo způsobem, který může bránit fungování TPMS.
- Pro vaši bezpečnost vždy používejte originál kola s instalovaným senzorem monitorování tlaku v pneumatikách.

! Upozornění

- Tlak v pneumatikách upravujte tehdy, když jsou pneumatiky studené (2-3 hodiny po jízdě).
- I v případě, pokud byl tlak v pneumatikách upravený na normální hodnotu, může se rozsvítit kontrolka TPMS (!) v důsledku rozdílu mezi tlakem v pneumatikách a tlakem vzduchu. Tento jev znamená, že tlak v pneumatikách klesne v poměru k teplotě a neznámá to, že TPMS nefunguje.
- Při jízdě za podmínek, že okolní teplota prudce stoupne anebo klesne, zkontrolujte a upravte tlak v pneumatikách na předepsaný tlak ještě před jízdou.
- Pro bezpečnou jízdu pravidelně kontrolujte tlak v pneumatikách a nespolehejte se jen na TPMS.

Zobrazení stavu TPMS na přístrojovém panelu

Položka		Vyskakovací okno (Pop-up)	Podmínky otevření
Tlak v pneumatikách je OK			<ul style="list-style-type: none"> Zobrazí se tehdy, když je tlak v pneumatikách normální.
Nízký tlak		-	<ul style="list-style-type: none"> Aby bylo možné zjistit, zda je tlak v pneumatikách normální nebo nedostatečný, musí být modul TPMS správně nainstalován na každém kole. Po zapnutí zapalování trvá několik sekund, než ECU TPMS a modul TPMS kola začnou normálně komunikovat, a během této doby se zobrazuje každý stav.
			<ul style="list-style-type: none"> Zobrazí se, když je tlak v pneumatikách nedostatečný v rozsahu, který je třeba zkontrolovat (přibližně o 20 % nižší než předepsaný tlak v pneumatikách). Příslušný indikátor tlaku v pneumatice bliká (střídavě bíle a červeně) a rozsvítí se výstražná kontrolka TPMS.
Zkontrolujte pneumatiky			<ul style="list-style-type: none"> Zobrazí se, když je tlak v pneumatikách nedostatečný v rozsahu, který je třeba zkontrolovat (přibližně 23,9 psi (1,6 bar) nebo nižší). Příslušný indikátor tlaku v pneumatice bliká (střídavě bíle a červeně) a rozsvítí se výstražná kontrolka TPMS.

Položka		Vyskakovací okno (Pop-up)	Podmínky otevření
Prázdná pneumatika			<ul style="list-style-type: none"> Zobrazí se, když tlak v pneumatikách rychle klesne nebo dojde k defektu pneumatiky (je prázdná). Příslušný indikátor tlaku v pneumatice bliká (střídavě bíle a červeně) a rozsvítí se výstražná kontrolka TPMS.
Vysoký tlak			<ul style="list-style-type: none"> Zobrazí se, když je tlak v pneumatikách příliš vysoký. Příslušný indikátor tlaku v pneumatice bliká (střídavě bíle a červeně).
Nerovnováha tlaku			<ul style="list-style-type: none"> Pokud se tlak v levé/pravé pneumatice liší o více než 5 psi (0,35 bar), bliká příslušná kontrolka tlaku v pneumatice (střídavě bílá a oranžová).

Poznámka	<ul style="list-style-type: none"> Pokud je tlak v pneumatice zobrazený znakem „-“, a tlak v ostatních pneumatikách je normální, modul TPMS kola příslušné pneumatiky může být chybný. Dejte si vozidlo okamžitě zkontrolovat a provést servis v autorizovaném servisu SsangYong. Pokud jsou všechny tlaky v pneumatikách zobrazeny jako „-“, je možné, že jsou dva nebo více modulů TPMS pro kola vadné nebo došlo k poruše komunikace s řídicí jednotkou. V takovém případě neprodleně nechte vozidlo zkontrolovat a opravit u prodejce SsangYong nebo v autorizovaném servisu SsangYong.
----------	---

Při zjištění nízkého tlaku v pneumatikách

Když se detekuje pneumatika s mimořádně nízkým tlakem, rozsvítí se kontrolka TPMS (⚠) a na přístrojovém panelu se zvýrazní příslušná pneumatika s nízkým tlakem.

V takovém případě zpomalte, zavezte své vozidlo do autorizovaného servisu SsangYong a nechejte si jej zkontrolovat a provést servis.



Upozornění

- Pokud budete jezdit s vozidlem po delší čas na pneumatice s nízkým tlakem, může se snížit brzdná síla a efektivnost paliva.
- Pokud nemůžete jet s vaším vozidlem do autorizovaného servisu SsangYong, dohustěte pneumatiku s použitím sady nástrojů na opravu defektu.

☞ Viz „Nafouknutí pneumatiky“ (str. 5-13)

Pokud jste rotovali pneumatiky

Pokud jste rotovali pneumatiky, TPMS resetujte polohu pro každou pneumatiku.

Pokud jedete s vozidlem rychlostí 30 km/h nebo vyšší, systém dokončí resetování do 5 minut, ačkoli se to může mírně lišit v závislosti na stavu systému.

☞ Viz „Rotace poloh pneumatiky“ (str. 6-27)



Varování

- Pokud vyměňujete pneumatiku, do které byl vstříknut těsnicí prostředek pro opravu pneumatiky, nezapomeňte nechat v autorizovaném servisu SsangYong zkontrolovat, zda vnější část snímače TPMS a systém TPMS fungují normálně.



Upozornění

- Pokud jste rotovali pneumatiky anebo vyměnili modul kola včetně senzoru detekce tlaku v pneumatikách, na začátku jízdy nemusí být poloha pneumatiky rozpoznána správně, takže se může zobrazit předcházející tlak v pneumatice a může se rozsvítit kontrolka TPMS (⚠). Toto je dočasný stav, ne chyba.
- Čas potřebný na resetování polohy pneumatiky se může lišit podle jízdy vozidla.

Upozornění pro TPMS



Upozornění

- Pokud se na vozidlo instaluje kolo bez modulu kola (senzor detekce tlaku v pneumatikách), rozsvítí se kontrolka TPMS a TPMS nebude fungovat.
- Nespoléhejte se příliš na TPMS a před jízdou s vozidlem tlak v pneumatikách zkontrolujte.
- TPMS funguje tak, že komunikuje s modulem kola bezdrátovým spojením. Proto pokud se do vozidla instaluje elektronické zařízení, jako např. mobilní kamerový detektor rychlosti, který může vytvářet interferenci vln, TPMS nemusí fungovat normálně.
- V oblasti se silným elektromagnetickým polem (policejní stanice, státní úřady, rozhlasové stanice, vojenské zařízení, vysílače atd.) TPMS může selhat a může se rozsvítit kontrolka TPMS (⚠).
- Pokud se při jízdě na zablácené nebo zasněžené cestě dostane cizí objekt do vysílače připojeného ke kolu, což stíží komunikaci s přijímačem vozidla, dojde k interferenci vln v důsledku silných vnějších vln anebo pokud je blízko TPMS kovový předmět, tlak v pneumatikách se může zobrazit s časovým zpožděním, anebo se nezobrazí normálně.



Upozornění

- Pokud jezdíte s vozidlem s instalovanými sněžnými řetězy, sněžné řetězy mohou ztížit komunikaci mezi modulem kola a anténou, takže TPMS nemusí fungovat normálně. Toto však neohrozí provoz vozidla.
- Když vpusťte vzduch do pneumatiky, tlak v pneumatice zobrazený na zařízení pro vpust vzduchu se může lišit od tlaku v pneumatice, který je zobrazený na TPMS. Tento rozdíl je způsobený faktory jako je stav jízdy vozidla, počet cestujících ve vozidle a stav vzduchu vpuštěného do pneumatiky, ale neznamená to chybné fungování TPMS.
- Dávejte si pozor, abyste při výměně pneumatik nepoškodili modul kola. Pokud modul kola utrpí náraz, anebo pokud je poškozený při výměně pneumatik, funkce detekce tlaku v pneumatikách nebude fungovat.
- Pokud jste si nechali pneumatiky vyměnit v pneuservisu, který není autorizovaným servisem SsangYong, musíte se informovat, zda byla na pneumatiky nainstalovaná funkce TPMS.
- Životnost baterie v senzoru detekce tlaku v pneumatikách (modul kola) se může zkrátit v případě častých abnormalit, jako např. kontrola tlaku v pneumatice, nízký tlak, vysoký tlak a nerovnováha tlaku.

System imobilizéru*

System imobilizéru je systém ochrany vozidla před krádeží, který nastartujete vozidlo jen v případě použití povoleného klíče.

Vozidlo lze nastartovat pouze tehdy, když se ověřování provede porovnáním hesla transpondéru zabudovaného ve Smart klíči s heslem řídicí jednotky elektromobilu.

Upozornění

- **System imobilizéru se nesmí z vozidla odstranit za žádných okolností. Pokud nepovoleně odstraníte nebo poškodíte systém imobilizéru, nebudete moci vozidlo nastartovat. System imobilizéru nikdy neodstraňujte, nepoškozujte ani nemodifikujte.**
- **System imobilizéru by měl opravovat pouze kvalifikovaný technik v autorizovaném servisu SsangYong.**
- **Když se vymazává kód v transpondéru, anebo pokud se registruje další klíč, zúčastněte se tohoto procesu osobně.**
- **Do blízkosti Smart klíče neumísťujte žádný kovový předmět. Takové příslušenství mění signál, který přichází do spínače zapalování a vozidlo se nenastartuje.**
- **Nepouštějte Smart klíč na zem, ani s ním nebouchejte. Mohlo by to poškodit transpondér.**
- **Nemodifikujte nepovoleně vozidlo instalováním dálkového startovacího zařízení. Mohlo by to způsobit problém při startování vozidla nebo smrtelnou nehodu.**

Kontrolka imobilizéru/Smart klíče

Pokud systém imobilizéru anebo Smart klíč funguje abnormálně, kontrolka imobilizéru/Smart klíče bude blikat.

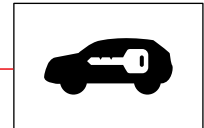

Poznámka

- Čas komunikace mezi transpondérem a kontrolní jednotkou motoru se může lišit v závislosti na daném případě. Pokud je čas komunikace krátký, kontrolka se nemusí rozsvítit.

Když vozidlo nenastartuje

V případě chybné komunikace mezi transpondérem a kontrolní jednotkou vozidla v důsledku interní chyby v systému nebo venkovní překážky komunikace vozidlo nenastartuje.

V takovém případě bude blikat kontrolka imobilizéru.

Vozidlo se systémem imobilizéru nemusíte nastartovat v jednom z následujících případů:

- Když se používají dva nebo více Smart klíčů ve vzájemném kontaktu.
- Když se Smart klíč používá blízko zařízení, které vysílá nebo přijímá elektromagnetické pole nebo vlny.
- Když se Smart klíč používá blízko elektrických nebo elektronických zařízení, jako např. světelné zařízení, bezpečnostní klíče anebo bezpečnostní karty.
- Když se Smart klíč používá v blízkosti klíčenky, magnetu, kovového předmětu anebo baterie.



Upozornění

- **Je možné, že se vám nepodaří nastartovat vozidlo z důvodu vnějšího faktoru (klíčenka, magnet apod.) nebo předčasného nastartování před dobou předehřátí vozidla, které způsobí poruchu komunikace s imobilizérem. V takovém případě odstraňte faktor bránící nastartování vozidla, umístěte Smart klíč mimo dosah činnosti antény na dobu přibližně 10 sekund nebo delší a znovu nastartujte vozidlo.**
- **Pokud kontrolka imobilizéru/Smart klíče stále bliká a vozidlo nenastartuje ani při odstranění vnějšího faktoru, nechte si vozidlo zkontrolovat a provést na něm servis v autorizovaném servisu SsangYong.**

Když je transpondér poškozený

Vozidlo nebudete moci nastartovat s klíčem, jehož transpondér je poškozený. V takovém případě vyměňte Smart klíč za nový, a nechejte zaregistrovat příslušný kód do řídicí jednotky motoru.

Když ztratíte klíč

Když ztratíte klíč, kód transpondéru ztraceného klíče, který je zaregistrovaný v řídicí jednotce motoru, je třeba vymazat.

Zajistěte si v autorizovaném servisu SsangYong nechat provést opatření proti odcizení vozidla ztraceným klíčem.

System ochrany proti krádeži

System ochrany proti krádeži je zařízení, které zabraňuje krádeži vozidla aktivací alarmu v případě, pokud se dveře, výklopné zadní dveře anebo kapota otevrou při zapnutém výstražném režimu.

Zapnutí režimu monitorování krádeže

Když se stiskne tlačítko zamknutí dveří (včetně tlačítka zamknutí/odemknutí dveří na přední straně dveří) na Smart klíči a všechny dveře, výklopné zadní dveře a kapota jsou zavřené, systém se přepne na režim monitorování krádeže.

- Když se systém přepne na režim monitorování krádeže, kontrolka zabliká dvakrát a výstražný zvukový signál zazní jedenkrát.
- Všechny dveře se opětovně zamknou a systém se přepne do režimu monitorování krádeže v případě, že po odemknutí dveří Smart klíčem v režimu monitorování krádeže uplynulo přibližně 30 sekund bez otevření dveří.



Upozornění

- Když vložíte klíč do otvoru ve dveřích a dveře zamknete, dveře jsou zamčené, ale systém ochrany proti krádeži se neaktivuje.
- Systém se přepne do režimu monitorování krádeže jen v případě, když je spínač zapalování v poloze OFF a všechny dveře, výklopné zadní dveře a kapota jsou úplně zavřené.
- Pokud je spínač zapalování v poloze ACC anebo ON, anebo pokud je vozidlo nastartované, systém se nepřepne do režimu monitorování krádeže.

Aktivace alarmu ochrany proti krádeži

V režimu ochrany proti krádeži bude svítit kontrolka a znít zvukový signál v 1sekundovém intervalu po dobu 30 sekund: v následujících případech:

- Při pokusu otevřít dveře, výklopné zadní dveře anebo kapotu bez použití Smart klíče.
- Když se do otvoru ve dveřích vloží klíč k otevření dveří.
- Když se páka na zamčení dveří násilně posune do polohy odemknutí.

Když se aktivuje systém ochrany proti krádeži, alarm se zastaví v následujících případech:

- Když se stiskne tlačítko na zamčení dveří anebo tlačítko na odemčení dveří na Smart klíči.
- Když se stiskne tlačítko na zamčení/ odemčení dveří na venkovní straně předních dveří.
- Když je spínač zapalování v poloze ON:

Pozdržení alarmu ochrany proti krádeži

Alarm nezazní a bude zastavený v následujících případech:

- Když se otevřou výklopné zadní dveře stlačením tlačítka na otevření výklopných zadních dveří na Smart klíči.
- Když se otevřou výklopné zadní dveře stlačením tlačítka na otevření výklopných zadních dveří na páčce dveří s detekovaným Smart klíčem.

Poznámka

- **Aktivovaný mód se udržuje i tehdy, když jsou výklopné zadní dveře otevřené při zastavení alarmu ochrany proti krádeži. Když se výklopné zadní dveře zavřou, vrátí se do aktivovaného stavu.**

Zrušení režimu monitorování krádeže

Režim monitorování krádeže se zruší po přepnutí dveří do polohy Odemknout pomocí Smart klíče (včetně tlačítka zamykání/odemkání dveří na vnější straně předních dveří).

Poznámka

- **Když je mód monitorování krádeže zrušen, kontrolka blikne jedenkrát a varovný zvukový signál zazní dvakrát.**
- **Všechny dveře se opětovně zamknou a systém se přepne do módu monitorování krádeže v případě, pokud po odemknutí dveří Smart klíčem v módu monitorování krádeže uplynulo přibližně 30 sekund bez otevření dveří.**

3. Přídavné zařízení

Vy si můžete přečíst informace o zařízeních, které vám umožňují pohodlně a rozumně vést vozidlo a způsoby, jak tyto zařízení používat.

Vysvětlení je uvedené pro všechny dveře, sedadla, okna, jako i různé doplňkové zařízení, včetně výklopných zadních dveří, různých světel a žárovek, zrcátek, topení a klimatizace, AV/navigace, úložných prostor a prostoru na uložení nákladu.

Jak zamknout/odemknout a otevřít dveře



Páčka otevírání dveří

- Páčka otevírání dveří řidiče
Zatáhnutím za páčku otevírání dveří při zamčených dveřích se odemknou všechny dveře a otevřou se dveře řidiče.
- Páčka otevírání dveří předního spolujezdce
Zatažením za páčku otevírání dveří při zamčených dveřích se odemknou všechny dveře. V tomto okamžiku opětovným zatažením za páčku otevírání dveří otevřete dveře spolujezdce.
- Páčka otevírání zadních dveří
Zatažením za páčku otevírání dveří při zamčených dveřích se odemknou pouze zadní dveře. V tomto okamžiku opětovným zatažením za páčku otevírání dveří otevřete dveře.

! Varování

- Dbejte na to, abyste za jízdy neumožnili otevření dveří zatažením za páčku otevírání dveří. Otevření kterýchkoli dveří za jízdy může představovat vážné riziko.

Jak zkontrolovat, zda jsou dveře zamčené/odemčené



- Integrovaný ovládací panel bez tlačítek umožňuje ověřit, zda jsou dveře zamčené/odemčené.

Poznámka

- Pokud jsou kterékoli dveře odemčené, zobrazí se indikátor odemčení dveří.

Tlačítko zamčení/odemčení dveří

Když se stiskne tlačítko zamčení/odemčení dveří na sedadle řidiče, stav všech dveří a výklopných zadních dveří se alternativně mění mezi zamknutými a odemknutými.



! Upozornění

- Dveře nezamknete tlačítkem zamčení/odemčení dveří ani Smart klíčem v případě, pokud jsou dveře jen málo pootevřeny.
- Dveře nezamknete v případě, pokud je tlačítko zamčení/odemčení dveří u řidiče v módu monitorování krádeže.



Varování

- Před jízdou s vozidlem zamkněte všechny dveře ze sedadla řidiče pákou zamčení/odemčení dveří. Ubezpečte se, že při jízdě jsou všechny dveře zamčené, když je ve vozidle dítě. Pokud se dveře během jízdy náhle otevřou, můžete být vystaveni vážnému riziku.
- Před vystoupením z vozidla nejprve zkontrolujte zadní a přední stranu, zda tam nejde jiné vozidlo, motocykl, kolo anebo chodec. Otevření dveří bez zkontrolování zadní strany může vést k nehodě.

Funkce automatického zamčení dveří během jízdy

Když rychlost vozidla překročí nastavenou rychlost, všechny dveře a výklopné zadní dveře se automaticky zamknou.

Poznámka

- V hlavní nabídce ovládacího panelu zvolte **Vehicle Settings (Nastavení vozidla)** 
→ **Door/Tailgate (Dveře/zadní výklopné dveře)** → **Auto locking (Automatické zamykání)** → **OFF / When driving / When shifting to R, N or D gear (VYP / Při jízdě / Při zařazení R, N nebo D).**

Funkce automatického odemčení dveří při srážce

V případě srážky s uzamčenými všemi dveřmi a aktivovaným airbagem se všechny dveře automaticky odemknou.



Varování

- Pokud se karosérie anebo dveře vozidla zdeformovali v důsledku nárazu ze srážky, funkce automatického odemčení dveří nemusí fungovat normálně.

Jak v případě nouze zamknout dveře

Pokud nelze dveře zamknout pomocí Smart klíče z důvodu vybití baterie, rušení vlnami apod., můžete dveře zamknout ručně mechanickým klíčem (sekundárním klíčem) (kromě dveří řidiče).

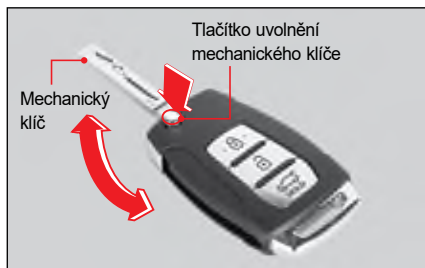

- Mechanický klíč vytáhněte stisknutím tlačítka pro uvolnění mechanického klíče na Smart klíči/ klíči REKES.
- Chcete-li mechanický klíč sklopit, sklopte mechanický klíč a současně stiskněte tlačítko pro uvolnění mechanického klíče.



Upozornění

- Pokud se pokusíte zasunout mechanický klíč bez stisknutí tlačítka pro uvolnění mechanického klíče, může dojít k jeho zlomení.

Zamknutí dveří mechanickým klíčem (kromě dveří řidiče)

- 1 Otevřete dveře, zasuňte mechanický klíč do nouzového zámku umístěného za dveřmi a otočte klíčem ve směru šipky.



Odemčeno

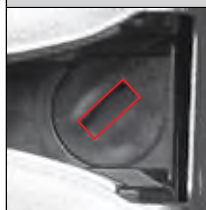

Uzamčeno

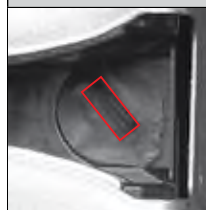

- 2 Zavřete dveře se stále uzamčenou drážkou nouzového zámku.



Upozornění

- Pokud jsou dveře uzamčeny nouzovým zámkem, lze je odemknout Smart klíčem/ klíčem REKES nebo zatažením za páčku otevírání dveří z interiéru vozidla.

Bezpečnostní dětský zámek

Bezpečnostní dětský zámek je instalovaný na to, aby zabránil dítěti otevřít dveře vozidla, když dítě sedí na zadním sedadle.

Bezpečnostní dětský zámek je umístěný na vnitřní straně dveří při zadním sedadle.



Zamčení/Odemčení zámku dveří

Když je bezpečnostní dětský zámek zamčen, dveře u zadního sedadla není možné otevřít pákou na otevření dveří ve vozidle ani tehdy, když jsou dveře u zadního sedadla odemčeny. V takovém případě je možné otevřít dveře u zadního sedadla pouze z venku vozidla.

Zamčení bezpečnostního dětského zámku

Posuňte páku bezpečnostního dětského zámku do polohy zamčení tak, že ji otočíte proti směru hodinových ručiček.



Odemčení bezpečnostního dětského zámku

Posuňte páku bezpečnostního dětského zámku do polohy odemčení tak, že ji otočíte ve směru hodinových ručiček.

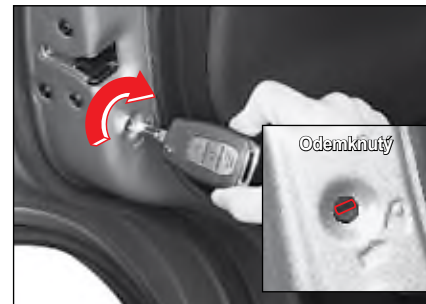

Varování

- Když je ve vozidle dítě, posuňte páku bezpečnostního dětského zámku do polohy zamčení, aby dítě nemohlo otevřít dveře ve vozidle.

Spínač / tlačítko / páčka sedadla a úpravy

Automatická sedadla (řidič / spolujezdec)



Ručně ovládané sedadlo (spolujezdec)

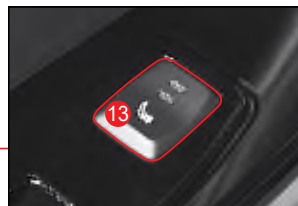
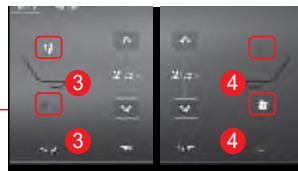

Přední sedadlo

- 1 Přední sedadlo
- 2 Posuvná opěrka hlavy
- 3 Spínač vyhřívání a větrání sedadla řidiče
- 4 Spínač vyhřívání a větrání sedadla spolujezdce
- 5 Páka nastavení sklopení opěradla
- 6 Páčka nastavení sklonu sedáku
- 7 Páčka nastavení výšky sedadla
- 8 Páčka nastavení polohy sedadla
- 9 Tlačítko nastavení bederní opěrky
- 10 Tlačítko snadného přístupu k sedadlu pro nastavení sedadla spolujezdce

Zadní sedadlo

- 11 Zadní sedadlo (typ 4:6)
- 12 Opěrka hlavy
- 13 Tlačítko vyhřívání zadního sedadla
- 14 Loketní opěrka zadního sedadla (s držákem nápojů)
- 15 Vedení popruhů na zadním sedadle
- 16 Páčka úpravy naklopení opěradla (sklopení)

Přední sedadlo

Úprava opěrky hlavy

Úprava předního a zadního úhlu

- Zatlačte zadní část opěrky hlavy (1) ve směru šípky. Úhel opěrky hlavy možno nastavit na 3 úrovních.
- Pokud chcete vrátit opěrku hlavy do původní polohy, zatlačte ji zcela dozadu ve směru šípky a potom uvolněte.



⚠ Upozornění

- Na opěrku hlavy s věšáčkem nevěste těžké oděvy. Mohlo by dojít k poškození háčků věšáčku.

Úprava výšky

- Pokud chcete zvýšit opěrku hlavy, podržte ji a zatlačte směrem nahoru.
- Pokud chcete snížit opěrku hlavy, zatlačte ji směrem dolů stlačením tlačítka Zamčení (1) ve směru šípky.



Poznámka

- Výšku opěrky hlavy upravte tak, aby byl její střed na úrovni očí cestujícího.
- Možná nebude možné nastavit výšku opěrky hlavy tak, aby byl jej střed na úrovni očí cestujícího v důsledku jeho fyzických dispozic. V takovém případě nastavte pro vysokou osobu opěrku hlavy do nejvyšší polohy a pro nízkou osobu do nejnižší polohy.

⚠ Varování

- Nejezděte s opěrku hlavy, která je příliš nízko. V případě nehody to může způsobit smrtelné zranění na některých částech těla, včetně hlavy, krku nebo páteře.

Vyjmutí/instalace

Vyjmutí opěrky hlavy

- 1 Sklopte opěradlo sedadla tak, abyste měli dostatečný prostor pro vyjmutí opěrky hlavy.
- 2 Stiskněte tlačítko Zamčení (1) ve směru šipky a vytáhněte opěrku hlavy.



- 3 Sklopte opěradlo sedadla do původní polohy.



Varování

- Nikdy nejezděte s vozidlem s vyjmutou opěrkou hlavy. Může to způsobit zranění hlavy, krku nebo páteře.

Instalace opěrky hlavy

- 1 Sklopte opěradlo sedadla tak, abyste měli dostatečný prostor na instalaci opěrky hlavy.
- 2 Vložte opěrku hlavy do drážky na opěradle zadního sedadla.
- 3 Stiskněte tlačítko Zamčení (1) ve směru šipky a zatlačte opěrku hlavy směrem dolů do požadované polohy.
- 4 Vraťte opěradlo sedadla do původní polohy.

Úprava elektricky ovládaného sedadla*

Úprava přední a zadní polohy (sedadlo řidiče/cestujícího na předním sedadle)

Nastavte sedadlo do požadované polohy zatáhnutím páky na úpravu přední a zadní polohy směrem k sebe anebo od sebe.



Úprava výšky (sedadlo řidiče/spolujezdce na předním sedadle)

Nastavte si požadovanou výšku stlačením páčky na úpravu výšky směrem nahoru anebo dolů.



Úprava úhlu sedáku (sedadlo řidiče/spolujezdce na předním sedadle)

Nastavte si požadovaný úhel potlačením páčky na úpravu úhlu polštáře směrem nahoru anebo dolů.



Nastavení sklonu opěradla sedadla (sedadlo řidiče/spolujezdce na předním sedadle)

Nastavte si požadovaný úhel zatlačením páčky na úpravu úhlu opěradla směrem dopředu anebo dozadu.



3

Varování

- Upravte si opěradlo sedadla co nejvíce do vzpřímené polohy, abyste si udrželi pohodlnou polohu. Když si cestující skllopí opěradlo příliš dozadu, může v případě srážky vozidla anebo prudkého zabrzdění vyklouznout z bezpečnostního pásu. V takovém případě nemůže být cestující chráněn bezpečnostním pásem ani airbagem a může utrpět vážně anebo smrtelné zranění.

Úprava podpory zádové oblasti (sedadlo řidiče)

Nastavte si podporu zádové oblasti stlačením tlačítka na úpravu podpory zádové oblasti.

- Když stisknete tlačítko úpravy dopředu/ dozadu (1 / 2), podpora zádové oblasti se rozšíří anebo zúží.

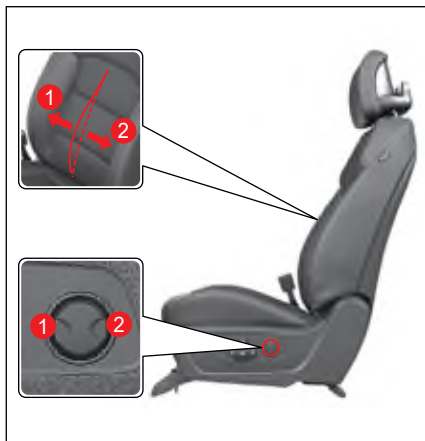

⚠ Varování

- Sedadlo si nikdy neupravujte během jízdy. Pokud se sedadlo náhle pohne, může to vést k nebezpečné situaci.
- Po úpravě sedadla zkontrolujte, zda sedadlo pevně sedí.
- Pokud je na zadním sedadle cestující, upravujte sedadlo tak, abyste zohlednili bezpečnost cestujícího.
- Pokud elektricky ovládané sedadlo nefunguje, nejprve ho zkontrolujte a učiňte opatření, až potom s vozidlem odjed'te.

⚠ Upozornění

- Častá manipulace s elektricky ovládaným sedadlem může poškodit elektrické zařízení. Manipulujte s ním jen tehdy, když chcete sedadlo nastavit.
- Současné ovládání několika spínačů nastavení sedadla může poškodit motor. Před použitím jedné funkce se ujistěte, že jste dokončili použití předchozí funkce.
- Elektricky ovládané sedadlo funguje i tehdy, když je spínač START/STOP v poloze OFF. Je však potřeba dávat pozor na to, že příliš častá manipulace s elektricky ovládaným sedadlem při vypnutém motoru může vybit baterii.
- Pokud je výška sedadla a opěrky hlavy při vytažení předních sedadel dopředu vysoká, buďte při sklápění opěradla sedadla dopředu opatrní. V opačném případě může dojít k nárazu předních sedadel, opěrky hlavy, sluneční clony a dalších součástí o sebe a jejich poškození.
- Pokud se elektricky ovládané sedadlo dostane do kontaktu s předmětem, takže se nemůže pohybovat, ani se s ním nedá manipulovat, nečiňte tak násilím. Sedadlo upravujte až po odstranění příčiny. Pokud zjistíte abnormalitu, nechte si vozidlo zkontrolovat a provést servis v autorizovaném servisu SsangYong.

Ruční nastavení sedadla

Úprava přední a zadní polohy (sedadlo řidiče/cestujícího na předním sedadle)

Zatlačením páčky úpravy sedadla směrem nahoru nastavte sedadlo do požadované polohy tak, že ho posunete směrem dopředu nebo dozadu.



Nastavení sklonu opěradla (sedadlo řidiče/sedadlo spolujezdce)

Potlačením páčky úpravy úhlu opěradla směrem nahoru nastavte opěradlo do požadovaného úhlu.



Varování

- Upravte si opěradlo sedadla co nejvíce do vzpřímené polohy, abyste si udrželi pohodlnou polohu. Když si cestující sklopí opěradlo příliš dozadu, může v případě srážky vozidla nebo prudkého zabrzdění vyklouznout z bezpečnostního pásu. V takovém případě nemůže být cestující chráněn bezpečnostním pásem ani airbagem a může utrpět vážné nebo smrtelné zranění.

Úprava výšky (sedadlo řidiče)

Nastavte požadovanou výšku stlačením páčky na úpravu výšky směrem nahoru nebo dolů.



Spínač snadného přístupu k přednímu sedadlu spolujezdce

Přední a zadní poloha předního sedadla spolujezdce a úhel jeho opěradla je možné nastavit ze sedadla řidiče nebo ze zadních sedadel, tím se zvýší komfort cestujících.

Úprava přední a zadní polohy

Nastavte si sedadlo do požadované polohy stlačením tlačítka úpravy přední a zadní polohy (1/2).



Nastavení sklonu opěradla*

Nastavte si opěradlo do požadovaného úhlu (1/2) stlačením tlačítka úpravy úhlu opěradla.



Varování

- Upravte si opěradlo sedadla co nejvíc do vzpřímené polohy, aby jste si udrželi pohodlnou polohu. Když si cestující sklopí opěradlo příliš dozadu, může v případě srážky vozidla nebo prudkého zabrzdění vyklouznout z bezpečnostního pásu. V takovém případě nemůže být cestující chráněn bezpečnostním pásem ani airbagem a může utrpět vážné nebo smrtelné zranění.

Upozornění

- Nepoužívejte tlačítko lehkého přístupu k přednímu sedadlu spolucestujícího, když na předním sedadle sedí cestující. Cestujícímu to může způsobit zranění.
- Tlačítko lehkého přístupu k přednímu sedadlu spolucestujícího funguje tehdy, když není motor zapnutý. Dávejte ale pozor na příliš častou manipulaci s tlačítkem lehkého přístupu k přednímu sedadlu spolucestujícího když je motor vypnutý, protože to může vybit baterii.

Poznámka

- Když používáte tlačítko snadného přístupu a zároveň upravujete páčkou elektricky ovládané sedadlo, funkce páčky elektricky ovládaného sedadla je upřednostněna.

Zadní sedadlo

Úprava výšky opěrky hlavy

- Když chcete zvýšit opěrku hlavy, chyťte ji oběma rukama a zatlačte směrem nahoru.
- Když chcete snížit opěrku hlavy, stiskněte tlačítko zamčení (1) a zatlačte ji směrem dolů ve směru šípky.

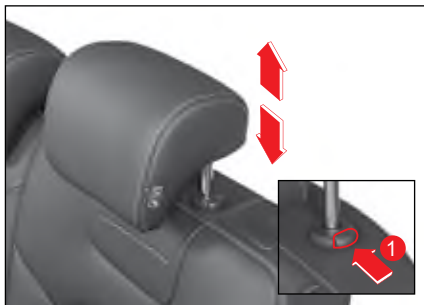

! Varování



- Nastavte výšku opěrky hlavy tak, aby byl střed opěrky hlavy v jedné rovině s úrovní očí cestujícího.
- Nejezděte s opěrkou hlavy, která je příliš nízko. V případě nehody to může způsobit smrtelné zranění na některých částech těla, včetně hlavy, krku nebo páteře.
- Pokud na zadních sedadlech nesedí žádný cestující, měly by být zadní opěrky hlavy co nejnižší, protože mohou zakrývat výhled dozadu.

Poznámka

- Možná nebude možné nastavit výšku opěrky hlavy tak, aby byl jej střed v úrovni očí cestujícího v důsledku jeho fyzických dispozic. V takovém případě nastavte pro vysokou osobu opěrku hlavy do nejvyšší polohy a pro nízkou osobu do nejnižší polohy.

Úprava sklopení opěradla

Sedadlo můžete sklopit krokem 1 nebo 2 tak, že zatáhnete páčku na uvolnění opěradla (1) na boční straně opěradla zadního sedadla.

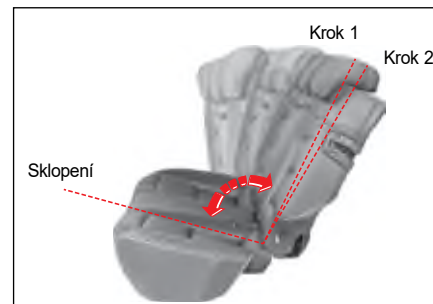

⚠ Upozornění

- Když uzamykáte opěradlo zadního sedadla, ubezpečte se, že páčka na odemčení zadního opěradla (1) v uzamčené poloze klikne, aby nebyl vidět červený štítek (indikátor „Odemčeno“).



Indikátor „Odemčeno“
na opěradle zadního
sedadla

Sklopení opěradla zadního sedadla

- 1 Vložte bezpečnostní pás do vodiče popruhu, aby se bezpečnostní pás nepoškodil.
- 2 Zasuňte opěrku hlavy do nejnižší polohy.



⚠ Upozornění

- Při sklápění nebo odklápění může sedadlo narazit do jiných komponentů a poškodit je. Pokud chcete zabránit takové škodě, zasuňte opěrku hlavy na sedadle, které chcete sklopit, do nejnižší polohy a upravte polohu opěradla sedadel, které jsou před sklápěnými sedadly.

- 3 Zatlačte páčku na uvolnění opěradla zadního sedadla (1) směrem nahoru.



- 4 Sklopte opěradlo směrem k přední straně vozidla.



Když vrátíte opěradlo do původní polohy, postupujte opačným směrem.



Varování

- Po vrácení sedadla do původní polohy s ním pomalu pohybujte, abyste se ubezpečili, že pevně sedí. Pokud není opěradlo úplně zamčené, může se nečekaně sklopit.
- Při sklápění sedadla dávejte pozor, aby se vám některé části těla nezachytily mezi sedadly.
- Neseděte na sklopeném sedadle. Nebudete chráněni bezpečnostním pásem ani jinými bezpečnostními prvky a v případě nehody můžete utrpět vážně zranění.
- Když umístíte na sklopené sedadlo nějaký předmět, pevně ho upevněte, aby se během jízdy nehýbal. Řidič a jiný cestující mohou být vážně zraněni pohybujícím se předmětem. V takovém případě může dojít i k drohnutému zranění.



Upozornění

- Po překlapaní opěradla přitlačte jeho vršek, aby pevně drželo.

Větrání a vyhřívání sedadla*

Větrání a vyhřívání předního sedadla*



- 1 Přepínač ovládání topení a klimatizace
- 2 Spínač vyhřívání a větrání sedadla řidiče
- 3 Spínač vyhřívání a větrání sedadla spolujezdce

Větrání předního sedadla

- 1 Při nastartovaném motoru se dotkněte přepínače ovladače topení a klimatizace (1).
 - 2 Dotkněte se spínače ventilace (🌀) na obrazovce Ovladač topení a klimatizace. Když je funkce větrání aktivována, zobrazí se její úroveň na příslušném sedadle.
- Vypnuto: Zobrazuje se šedý symbol
 - Zapnuto: Modrý symbol + zobrazují se odpovídající úroveň



- Při každém dotyku spínače větrání se větrání spouští v pořadí VYPNUTO → 3. stupeň → 2. stupeň → 1. stupeň → VYPNUTO.

Varování

- Když je zapnutá funkce větrání sedadla, nedávejte ruku pod polštář sedadla. Ventilátor větrání vám může ruku poranit.

Poznámka

- Funkce větrání sedadla neznamena chlazení sedadla vyfukováním studeného vzduchu z klimatizace.
- Protože funkce větrání sedadla nasává vzduch z vozidla, kterým větrá, je možno ji využít spolu s klimatizací.
- Když vypnete vozidlo při zapnuté funkci větrání sedadla, větrání se vypne také. Funkce větrání sedadla se nezapne ani tehdy, když vozidlo opětovně nastartujete.
- Větrání se vypíná dotykem spínače větrání nebo vypnutím a zapnutím motoru.

Vyhřívání předního sedadla*

- 1 Při nastartovaném motoru se dotkněte přepínače ovladače topení a klimatizace (1).
 - 2 Dotkněte se spínače vyhřívání (111) na obrazovce Ovladač topení a klimatizace. Když je funkce vyhřívání aktivována, zobrazí se její úroveň na příslušném sedadle.
- Vypnuto: Zobrazuje se šedý symbol
 - Zapnuto: Červený symbol + zobrazují se odpovídající úrovně



- Při každém dotyku spínače vyhřívání se vyhřívání spouští v pořadí VYPNUTO → 3. stupeň → 2. stupeň → 1. stupeň → VYPNUTO.

Inteligentní řízení vyhřívání předního sedadla

Táto funkce automaticky řídí stav vyhřívání, což vám pomáhá bezpečně jet za přiměřené teploty.

- Pokud se úroveň 3 používá přibližně 30 minut, stav funkce vyhřívání se automaticky změní na úroveň 2.
- Potom, co se stav změní na úroveň 2:
 - Když opětovně aktivujete funkci vyhřívání na úrovni 3 do 5 minut, stav úrovně 3 se udrží přibližně 8 minut a potom se stav automaticky změní na úroveň 2.
 - Pokud opětovně aktivujete funkci vyhřívání na úrovni 3 po 5 minutách, stav úrovně 3 se udrží přibližně 30 minut a potom se stav automaticky změní na úroveň 2.
- Pokud se stav úrovně 2 drží přibližně 60 minut, funkce vytápění se automaticky změní na úroveň 1.



Varování

- Nadměrné používání vytápění sedadla může způsobit ospalost a narušit bezpečnou jízdu.

Poznámka

- Funkce vyhřívání sedadla je navržena tak, aby se vypnula v případě zvýšení teploty na určitou úroveň a spustila se v případě poklesu teploty pod určitou úroveň.
- Když vypnete vozidlo při zapnuté funkci vyhřívání sedadla, vyhřívání se vypne také. Funkce vyhřívání sedadla se nezapne ani tehdy, když vozidlo opětovně nastartujete.
- Vyhřívání se vypíná dotykem spínače vyhřívání nebo vypnutím a zapnutím motoru.

Vyhřívání zadního sedadla*

S nastartovaným vozidlem stiskněte tlačítko vyhřívání v první řadě zadních sedadel.

Zapne se indikátor zapnutí (žlutý) a aktivuje se funkce vyhřívání na příslušném sedadle.



- Vždy, když se stlačí tlačítko vyhřívání, vyhřívání se změní v poradí OFF → Úroveň 2 → Úroveň 1 → OFF.

Inteligentní řízení vyhřívání zadního sedadla

- Tato funkce automaticky řídí stav vyhřívání a pomáhá řidiči bezpečně řídit vozidlo za přiměřené teploty.
- Když bude tato funkce zapnutá asi 30 minut na úrovni 2, automaticky se změní na úroveň 1.
- Potom, jako se změní na úroveň 1:
 - Pokud opět zapnete vyhřívání na úrovni 2 do 5 minut, zůstane na této úrovni asi 8 minut a automaticky se změní na úroveň 1.
 - Pokud opět zapnete vyhřívání na úrovni 2 do 5 minut, zůstane na této úrovni asi 30 minut a automaticky se změní na úroveň 1.

Varování

- Při nadměrném využívání funkce vyhřívání sedadla dávejte pozor, protože to může způsobit mírnou popáleninu. Dávejte pozor zejména na kojence, malé dítě, starší anebo invalidní osobu, na osobu, která požíla lék na spaní, osobu pod vlivem alkoholu, velmi unavenou osobu, anebo osobu s citlivou pokožkou.
- Dávejte pozor, abyste se nepopálili, když se vaše pokožka dostane do kontaktu se sedadlem, které bylo vyhříváno po delší čas.
- Když vyhříváte sedadlo, nedávejte na něj deku, polštář ani podložku, protože sedadlo se může přehřát.
- Nadměrné vyhřívání sedadla může způsobit přehřátí anebo požár. Když vystupujete z vozidla anebo přicházíte do vozidla, zkontrolujte, zda je vyhřívání sedadla zapnuté anebo ne.
- Pokud je sedadlo příliš horké a nedá se kontrolovat, nejprve vypněte funkci vyhřívání sedadla. Nechte vozidlo okamžitě zkontrolovat v autorizovaném servisu SsangYong.

Poznámka

- Funkce vyhřívání sedadla je navržena tak, aby se vypnula v případě zvýšení teploty na určitou úroveň a spustila se v případě poklesu teploty pod určitou úroveň.
- Když vypnete vozidlo při zapnuté funkci vyhřívání sedadla, vyhřívání se vypne také. Funkce vyhřívání sedadla se nezapne ani tehdy, když vozidlo opětovně nastartujete.

Varování a upozornění pro sedadla

Varování

- Úpravu sedadla proveďte vždy před jízdou.
- Sedadlo nikdy neupravujte během jízdy. Pokud se sedadlo náhle pohne, může to vést k nebezpečné situaci.
- Opěradlo sedadla upravte co nejvíce do vzpřímené polohy, abyste seděli pohodlně. Pokud cestující příliš sklopí opěradlo sedadla, v případě srážky vozidla anebo prudkého zabrzdění může vyklouznout spod bezpečnostního pásu. v takovém případě nemůže být cestující chráněn bezpečnostním pásem a airbagem, takže může utrpět vážně anebo smrtelné zranění.
- Nikdy nejezděte ve vozidle bez opěrky hlavy. Může to způsobit zranění hlavy, krku anebo páteře.
- Pokud elektricky ovládané sedadlo nefunguje, jezděte až po zkontrolování a provedení opatření (servisu).
- Nadměrné používání funkce vyhřívání sedadla může způsobit mírnou popáleninu. Dávejte pozor zejména na kojence, malé dítě, starší anebo invalidní osobu, na osobu, která požíla lék na paní, osobu pod vlivem alkoholu, velmi unavenou osobu, anebo osobu s citlivou pokožkou.

Upozornění

- Elektricky ovládané sedadlo funguje i tehdy, když je spínač START/STOP v poloze OFF. Je však potřeba dávat pozor na to, že příliš častá manipulace s elektricky ovládaným sedadlem při vypnutém motoru může vybit baterii.
- Používání několika spínačů na úpravu sedadla zároveň může poškodit motor. Novou funkci použijte jen tehdy, pokud jste předcházející funkci ukončili.
- Pokud se elektricky ovládané sedadlo dostane do kontaktu s předmětem, takže se nemůže pohybovat, ani se s ním nedá manipulovat, nečiňte tak násilím. Sedadlo upravujte až po odstranění příčiny. Pokud zjistíte abnormalitu, nechte si vozidlo zkontrolovat a provést servis v autorizovaném servisu SsangYong.
- Nedávejte na sedadlo žádný předmět, který může poškodit čalounění na povrchu sedadla.
- Na čištění čalounění nepoužívejte organická rozpouštědla, jako např. ředidlo, benzin, alkohol anebo benzin. Může to poškodit povrch čalounění.



Upozornění

- Kůže na sedadlech vozidel se dělí na přírodní kůži a syntetickou kůži.
- Vzhledem k tomu, že přírodní kůže je vyrobena ze zvířecí kůže, není její tloušťka ani hustota v jednotlivých oblastech stejná a může být ovlivněna teplotou a vlhkostí, což může způsobit její roztahení a smršťení, čímž se vytvoří přirozené „vrásky“.

Vzhledem k tomu, že tkanina je natažená za účelem zvýšení pohodlí, jsou případné vrásky, lesk nebo změny struktury, které se mohou objevit při používání, přirozené a neměly by být považovány za vady výrobku.

Proto jsou ze záručních oprav vyloučeny přirozeně vzniklé záhyby, opotřebení, otlaky nebo změny barvy, které vznikly během používání.

Okno (elektricky ovládané okno)*



- 1 Tlačítko okna při sedadle řidiče (AUTO)
- 2 Tlačítko okna při předním sedadle spolucestujícího (AUTO)
- 3 Tlačítko zadního levého okna
- 4 Tlačítko zadního pravého okna
- 5 Tlačítko zamknutí okna při zadním sedadle

Poznámka

- Pokud chcete otevřít/zavřít okno, spínač START/STOP musí být v poloze ON, nebo musí být vozidlo nastartované.
- I když spínač START/STOP přepnete z polohy ON do polohy ACC anebo OFF, tlačítko okna lze použít ještě po dobu 30 sekund. Když však otevřete přední dveře, okno se okamžitě zastaví.

Otevření okna u sedadla řidiče/ předním sedadle cestujícího



- Jemně stiskněte tlačítko okna u sedadla řidiče/předním sedadle cestujícího. Okno se bude otvírat jen tehdy, když bude tlačítko stlačeno.
- Stiskněte tlačítko okna u sedadla řidiče/předním sedadle cestujícího až na doraz a uvolněte ho. Okno se automaticky zcela otevře (automaticky směrem dolů).
- Když během otvírání okna jemně stisknete anebo zatáhnete tlačítko okna u sedadla řidiče/předním sedadle cestujícího, okno se zastaví.

Poznámka

- Vozidla vybavená funkcí Auto Down (automatické stáhnutí okna) nejsou vybavené funkcí Auto Up (automatické zavření okna) a okno se zavře jen tehdy, když zatáhnete spínač.

Zavření okna u sedadla řidiče/ předním sedadle cestujícího



- Jemně zatáhněte tlačítko okna u sedadla řidiče/předním sedadle cestujícího. Okno se bude zavírat jen tehdy, když bude tlačítko zatáhnuté.
- Zatáhněte tlačítko okna u sedadla řidiče/předním sedadle cestujícího až nadoraz a uvolněte ho. Okno se automaticky zcela zavře (automaticky směrem nahoru).
- Když během zavírání okna stisknete anebo jemně zatáhněte tlačítko okna u sedadla řidiče/předním sedadle cestujícího, okno se zastaví.

Bezpečnostní funkce okna u sedadla řidiče

Bezpečnostní funkce okna u sedadla řidiče řídí okno u sedadla řidiče, které je vybavené funkcí Auto Up na pomalý pohyb směrem dolů a zastaví se bez pohybu z dané polohy, když se zjistí, že při zavírání se v okně zachytila část těla anebo nějaký předmět.



Poznámka

- U oken sedadla řidiče a spolujezdce vybavených funkcí automatického zvedání se aktivuje bezpečnostní funkce oken.
- Bezpečnostní funkce okna se neaktivuje pro určitou část okna, které se zavřelo jako poslední.
- Okno může v zimě zamrznout, což může být nesprávně identifikované jako zachycená část těla anebo nějaký předmět. V takovém případě zavírejte okno velmi pomalu jemným zatahováním tlačítka okna.
- Pokud neuvolníte tlačítko okna ani po zatáhnutí až nadoraz, okno se úplně zavře a nezastaví se ani tehdy, pokud má v cestě zachycenu překážku.
Táto funkce má chránit řidiče před krádeží a zraněním.

Otevření/zavření okna u zadního sedadla



Okno funguje jen tehdy, když je tlačítko okna u zadního sedadla stlačené anebo zatáhnuté.

Funkce zamknutí okna u zadního sedadla

Táto funkce zamkne okno tak, aby se nedalo otevřít a zavřít ze zadních sedadel.

Stiskněte tlačítko zamknutí okna u zadních sedadel.



Varování

- Pokud na zadním sedadle sedí malé dítě, stiskněte tlačítko zamknutí okna u zadních sedadel, aby tlačítka pro okna nefungovali. Můžete tak zabránit nehodě v případě hry dítěte.

Co jsou nárazy větru?

Nárazy větru představují jev, když cítíte tlak na uši, anebo slyšíte určitý zvuk, podobný zvuku vrtulníku, když jedete s vozidlem s otevřeným oknem na zadním sedadle, anebo pokud je střešní okno otevřené v určité poloze.

Tento jev nastane tehdy, když přes okno při zadním sedadle anebo přes otevřené střešní okno proudí vzduch, který vytváří rezonanci.

Pokud při nárazech větru upravíte otevřený prostor v okně u zadního sedadla anebo střešního okna, tento jev zmizí, anebo se zredukuje.



Varování

- Během jízdy anebo při zastavení nevystřkujte část vašeho těla jako např. ruku anebo hlavu von z okna. Projíždějící vozidlo anebo vnější překážka vás mohou zranit.
- Při manipulaci s oknem dávejte pozor, aby se vám v okně nezachytila část vašeho těla jako např. ruka anebo hlava.



Upozornění

- Použití několika tlačítek pro okna zároveň může poškodit pojistku, která představuje ochranné zařízení před přepětím anebo systém oken.
- Použití tlačítek pro okna ve dveřích řidiče a jiných dveřích v opačných směrech zároveň může poškodit systém oken.

Střešní okno*

Střešní okno je další okno, které je instalované ve vozidle a podporuje příjemnou jízdu tím, že větrá a osvětluje vozidlo.

Střešní okno lze otevřít a zavřít posouváním, ale lze ho také odklopit, čímž se mírně zvedne zadní část střešního okna.

Kryt střešního okna lze otevřít a zavřít manuálně.



⚠ Varování

- Pro vaši bezpečnost nikdy neobsluhujte střešní okno během jízdy.
- Během jízdy anebo při zastavení nevystřkujte část vašeho těla jako např. ruku anebo hlavu ven ze střešního okna. Projíždějící vozidlo anebo vnější překážka vás mohou zranit.

⚠ Upozornění

- Střešní okno je v provozu, i když je spínač START/STOP v poloze ON. Je však třeba dbát na to, že nadměrné používání střešního okna v době, kdy vozidlo není v provozu, může způsobit vybití akumulátoru.
- Po skončení manipulace se střešním oknem uvolněte ovládací tlačítko. Trvale stlačené ovládací tlačítko může způsobit chybné fungování.
- Když je střešní okno úplně otevřené, nárazy větru mohou zesílit. V takovém případě upravte otevřený prostor střešního okna.
- Pokud je pohyblivá část střešního okna v zimě zamrznutá, manipulujte s ní až po úplném roztopení zamrznuté části.

- Pravidelně odstraňujte prach a cizí látky z gemy okolo střešního okna. Pokud se tam nachází prach anebo cizí látky, při manipulaci so střešním oknem se může ozvat zvuk a může způsobit chybné fungování.

Poznámka

- Pokud chcete manipulovat se střešním oknem, tlačítko START/STOP musí být v poloze ON, nebo musí být vozidlo nastartované.

Otevírání střešního okna

Automatické otevírání

Krátce stiskněte tlačítko střešního okna. Střešní okno se automaticky otevře.

Zadní část (6 cm) střešního okna se neotevře.

Pokud chcete úplně střešní okno otevřít, znovu stiskněte tlačítko střešního okna.



Poznámka

- Když stisknete spínač během manipulace se střešním oknem, pohyb se zastaví.

Manuální otevírání

Stiskněte a podržte tlačítko otevírání střešního okna. Střešní okno se bude otvírat jen tehdy, když budete držet tlačítko stlačené.

Chcete-li střešní okno otevřít úplně, musíte tlačítko otevření držet stisknuté.

Co je to rezonance proudícího vzduchu?

Rezonance proudícího vzduchu (Nárazy větru) představují jev, když cítíte tlak na uši, anebo slyšíte určitý zvuk, podobný zvuku vrtulníku, když jedete s vozidlem s otevřeným oknem na zadním sedadle, anebo pokud je střešní okno otevřené v určité poloze.

Tento jev nastane tehdy, když přes okno při zadním sedadle anebo přes otevřené střešní okno proudí vzduch, který vytváří rezonanci.

Pokud při nárazech větru upravíte otevřený prostor v okně na zadním sedadle anebo střešní okno, tento jev zmizí, anebo se zredukuje.

Zavírání střešního okna

Automatické zavírání

Krátce stiskněte tlačítko střešního okna. Střešní okno se automaticky zavře.



Poznámka

- Když stisknete spínač během manipulace se střešním oknem, pohyb se zastaví.

Manuální zavírání

Stiskněte a podržte tlačítko zavírání střešního okna. Střešní okno se bude zavírat jen tehdy, když budete držet tlačítko stlačené.

Chcete-li střešní okno zcela zavřít, musíte stále držet tlačítko zavírání.

Vyklápění/zaklápění střešního okna



Vyklápění (otevření zadní části)

Když je střešní okno zavřené, stiskněte tlačítko střešního okna. Otevře se zadní část střešního okna.

Zaklápění (zavření zadní části)

Když je zadní část střešního okna otevřená, stiskněte tlačítko střešního okna. Střešní okno se zavře jen tehdy, když budete držet tlačítko stlačené.

Když chcete úplně zavřít střešní okno, stiskněte tlačítko a držte ho stlačené.

Varování při otevření střešního okna

Když dáte spínač START/STOP do polohy ACC nebo OFF a otevřete dveře u sedadla řidiče s otevřeným střešním oknem, zazní varovný zvukový signál pro střešní okno.

Když dveře zavřete, varovný zvukový signál se vypne.

Když zazní varovný zvukový signál pro střešní okno, opusťte vozidlo až po úplném zavření střešního okna.

⚠ Upozornění

- Když odcházíte od vozidla, zkontrolujte, zda je střešní okno úplně zavřené. Opuštění vozidla s otevřeným střešním oknem může vést k vloupání se do vozidla přes střechu. V případě deště nebo sněhu bude vnitřek vozidla mokrá.

Bezpečnostní funkce střešního okna

Bezpečnostní funkce střešního okna má za úlohu otevřít střešní okno, pokud rozpozná, že při automatickém zavírání střešního okna se do něj zachytila část těla nebo nějaký předmět.



⚠ Upozornění

- Bezpečnostní funkce střešního okna se neaktivuje pro poslední část střešního okna, která se má zavřít.
- Bezpečnostní funkce střešního okna je jen pomocný systém a nenahrazuje pozornost řidiče. Vždy dávejte pozor, protože tato funkce nemusí fungovat z důvodu elektrického zařízení anebo v jiných situacích.

Resetování střešního okna

Případy vyžadující resetování střešního okna

- Když je baterie vybitá, anebo když je přerušena dodávka elektřiny při otevřeném střešním okně.
- Když se po jednorázovém stlačení tlačítka střešní okno úplně neotevře anebo nezavře.
- Když se střešní okno odklopí bez zastavení potom, co se zavře posouváním.
- Když se při posouvání anebo odklápění střešního okna značně sníží vzdálenost pohybu.
- Když po stlačení tlačítka střešního okna střešní okno nefunguje, anebo funguje abnormálně.

Resetování

Když je střešní okno odklopené (otevřená zadní část), zatáhněte tlačítko střešního okna asi na 20 sekund.

- Asi po 5 sekundách se ozve kliknutí jednou a potom ještě jednou asi po 20 sekundách po stlačení tlačítka střešního okna. Střešní okno se resetuje, když uslyšíte druhé kliknutí.
- Když po resetování jemně stisknete tlačítko střešního okna střešní okno se automaticky otevře a opět zavře.



Upozornění

- **Pokud po resetování střešní okno nefunguje normálně, dejte si vaše vozidlo zkontrolovat a provést servis v autorizovaném servisu SsangYong.**

Zadní výklopné dveře

Zadní výklopné dveře představují jednotku, která zvyšuje pohodlí při nakládání věcí do vozidla nebo vykládání věcí z vozidla.

Elektricky ovládané výklopné zadní dveře pomáhají uživateli otevřít a zavřít výklopné zadní dveře jednoduchým stlačením tlačítka.

Elektricky ovládané výklopné zadní dveře se automaticky otevřou i tehdy, když uživatel vejde do detekční oblasti za výklopnými zadními dveřmi.

Varování

- Neodstraňujte podporné tyče manuálně anebo elektricky ovládaných výklopných zadních dveří. Obsahují zařízení pod vysokým tlakem, které vás mohou zranit.
- Nevystavujte manuálně anebo elektricky ovládané výklopné zadní dveře teplu. Teplem se mohou poškodit a způsobit zranění.
- Plynový zvedák zadních výklopných dveří nedemontujte. Obsahuje vysokotlaké zařízení, které může způsobit zranění.
- Plynový zvedák zadních výklopných dveří nezahřívejte. Mohlo by dojít k jeho poškození teplem a zranění.
- Chcete-li plynový zvedák vyměnit nebo zlikvidovat, navštivte nejbližší autorizovaný servis SsangYong.

Manuální ovládané výklopné zadní dveře

Otevření

- 1 Stiskněte tlačítko otevření výklopných zadních dveří na vnitřní straně páčky výklopných zadních dveří a v ruce držte Smart klíč.

Výklopné zadní dveře se otevřou.

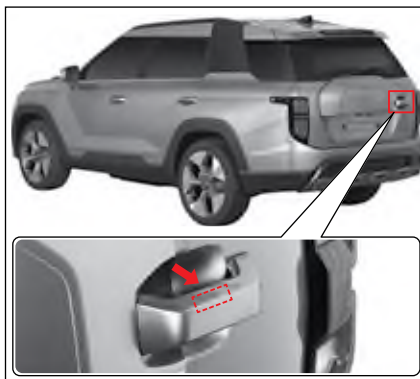

- 2 Vyklopte výklopné zadní dveře.

Poznámka

- Vzdálenost, na kterou výklopné zadní dveře umí rozpoznat Smart klíč, je cca 1 m.
- Když stisknete tlačítko otevření výklopných zadních dveří, odemknou se jen výklopné zadní dveře. Dveře, kapota motoru a jiná zařízení zůstanou zamčené.

Zavření

- 1 Chyťte vnitřní držadlo výklopných zadních dveří a potlačte výklopné zadní dveře směrem dolů.

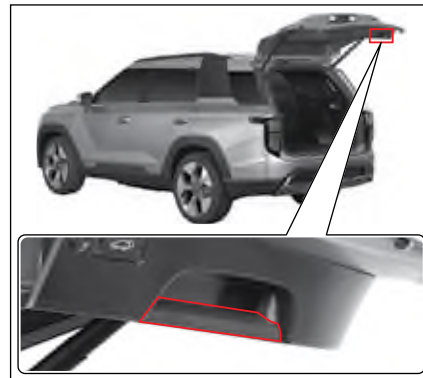

- 2 Zavřete výklopné zadní dveře jemným stlačením.

Upozornění

- Když se výklopné zadní dveře otevřou a zavřou a monitorování krádeže je vypnuté, systém se automaticky nepřepne do módu monitorování krádeže. Mód přepnete na mód monitorování krádeže stlačením tlačítka zamknutí dveří na Smart klíči.

Poznámka

- Když se výklopné zadní dveře otevřou a zavřou v módu monitorování krádeže, mód se automaticky vrátí do módu monitorování krádeže. Tehdy zabliká výstražná kontrolka dvakrát a varovný zvukový signál zazní raz.

Elektricky ovládané výklopné zadní dveře*

Elektricky ovládané výklopné zadní dveře je zařízení, které umožňuje uživateli otvírat a zavírat výklopné zadní dveře jednoduchým použitím tlačítka.

Elektricky ovládané zadní výklopné dveře fungují, když je páčka SBW (shift by wire) v poloze P (Parkování) s vypínačem START/STOP v zapnutém stavu nebo ve všech polohách SBW (shift by wire), když je vozidlo vypnuté.

Poznámka

- Když je rychlost vozidla 3 km/h anebo víc a spínač START/STOP je v poloze ON, výklopné zadní dveře není možné otevřít automaticky.

Otevírání/zavírání zadních výklopných dveří pomocí vnitřního spínače

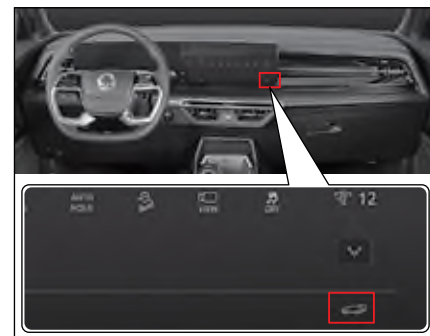

- Dotkněte se přepínače zadních dveří na straně ovládacího panelu a podržte jej. Zadní výklopné dveře se otevřou nebo zavřou s aktivovanými nouzovými výstražnými světlými a zvukovým signálem. Pokud jsou zadní výklopné dveře aktuálně zavřené, otevřou se, pokud jsou otevřené, zavřou se.

Poznámka

- Když stlačíte tlačítko výklopných zadních dveří po dobu otvírání anebo zavírání elektricky ovládaných výklopných zadních dveří, výklopné zadní dveře se zastaví v dané poloze.
- Vnitřní spínač elektrického ovládaní zadních výklopných dveří zůstává viditelný, i když je integrovaný ovládací panel bez tlačítek vypnutý.

Otvírání/zavírání Smart klíčem



- Stlačte a podržte tlačítko výklopných zadních dveří Smart klíčem.

Zadní výklopné dveře se otvírají nebo zavírají s aktivovanými nouzovými výstražnými světly a zvukovým signálem.

Zadní výklopné dveře se otevřou, když jsou zavřené a zavřou se, když jsou otevřené.

Poznámka

- Když stlačíte tlačítko výklopných zadních dveří po dobu otvírání anebo zavírání elektricky ovládaných výklopných zadních dveří, výklopné zadní dveře se zastaví v dané poloze.

Otvírání/zavírání tlačítkem na výklopných zadních dveřích

- Stiskněte tlačítko na zadních výklopných dveřích a mějte u sebe Smart klíč. Zadní výklopné dveře se otvírají s aktivovanými nouzovými výstražnými světly a zvukovým signálem.

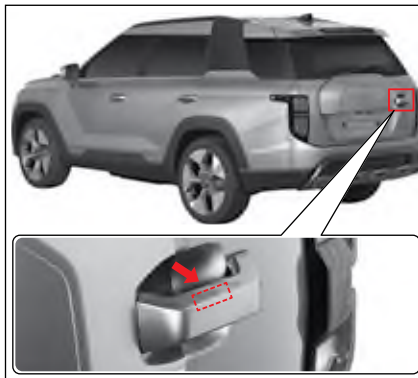

Poznámka

- Vzdálenost, na kterou výklopné zadní dveře umí rozpoznat Smart klíč, je cca 1 m.
- Když stisknete tlačítko otevření zadních výklopných dveří, odemknou se jen zadní výklopné dveře. Dveře, kapota motoru a jiná zařízení zůstanou zamčené.

Když jsou výklopné zadní dveře otevřené, stiskněte vnitřní tlačítko výklopných zadních dveří. Zadní výklopné dveře se zavírají s aktivovanými nouzovými výstražnými světly a zvukovým signálem.



Otevírání/zavírání pomocí tlačítek v zavazadlovém prostoru

- Když jsou zadní výklopné dveře zavřené, zatáhněte za tlačítko zadních výklopných dveří v zavazadlovém prostoru ve směru šipky. Zadní výklopné dveře se otevřou s aktivovanými nouzovými výstražnými světly a zvukovým signálem.
- Když jsou zadní výklopné dveře otevřené, zatáhněte za tlačítko zadních výklopných dveří v zavazadlovém prostoru ve směru šipky. Zadní výklopné dveře se zavřou s aktivovanými nouzovými výstražnými světly a zvukovým signálem.



Funkce ochrany proti přiskřípnutí

Funkce ochrany proti přiskřípnutí kontroluje, aby se z důvodu bezpečnosti výklopné zadní dveře zastavily v dané poloze anebo úplně otevřeli v případě, pokud při otvírání anebo zavírání výklopných zadních dveří přijde z venkovní strany silný náraz, anebo pokud se na dveře vyvine určitá síla.

! Varování

- **Funkce ochrany proti přiskřípnutí nemusí fungovat, pokud je odpor detekovaný elektricky ovládanými výklopnými zadními dveřmi menší jak určitá úroveň síly, anebo když jsou výklopné zadní dveře téměř zavřené.**
- **Do dráhy pohybu výklopných zadních dveří nedávejte žádnou část vašeho těla anebo jiný předmět, abyste zastavili funkci ochrany proti přiskřípnutí po dobu pohybu elektricky ovládaných výklopných zadních dveří. Můžete utrpět vážné zranění anebo poškodit daný předmět a zařízení.**

! Upozornění

- **Pokud bude funkce ochrany proti přiskřípnutí fungovat opakovaně několikrát za sebou, zavřete zadní výklopné dveře ručně a funkce se opět zapne. V nechte vozidlo zkontrolovat a provést servis v autorizovaném servisu SsangYong.**

Resetování výšky otvírání

Maximální výšku otevřených elektricky ovládaných výklopných zadních dveří je možné resetovat podle fyzické kondice uživatele a jiných podmínek, jako je např. parkovací místo.

- 1 Otevřete výklopné zadní dveře ručně a nastavte je na požadovanou výšku.
- 2 Stlačte vnitřní tlačítko elektricky ovládaných výklopných zadních dveří na 3 sekundy anebo víc.
Když je resetování dokončené, zazní pípnání.
- 3 Úplně zavřete výklopné zadní dveře stisknutím vnitřního tlačítka elektricky ovládaných výklopných zadních dveří.

Po resetování výšky otvírání stiskněte vnější tlačítko elektricky ovládaných výklopných zadních dveří a přesvědčte se, zda se výklopné zadní dveře otevírají do požadované polohy.

Resetování elektricky ovládaných výklopných zadních dveří

Pokud se po vybití baterie obnoví dodávka proudu, nebo pokud se odpojí zdroj elektřiny nebo pokud elektricky ovládané výklopné zadní dveře nefungují normálně, resetujte je.

- 1 Zaparkujte vozidlo na rovném povrchu a zařaďte řadící páku do polohy P (parkování).
- 2 Když je stlačené vnitřní tlačítko výklopných zadních dveří, stlačte a podržte vnější tlačítko na 3 sekundy nebo víc.
Když je resetování dokončené, zazní pípnání.
- 3 Úplně zavřete výklopné zadní dveře rukou.

Když je resetování dokončené, zkontrolujte, zda se výklopné zadní dveře otvírají nebo zavírají normálně.



Upozornění

- Neotvírejte ani nezavírejte výklopné zadní dveře v některém z následujících případů, protože nemusí fungovat.
 - Když je jedno z kol vozidla zdvihnuté za účelem opravy nebo výměny pneumatiky.
 - Když je jedno z kol vozidla ve vzduchu z důvodu nerovnosti na strmé cestě anebo na dlaždicích.
 - Když je vozidlo zaparkované, anebo když stojí na svahu anebo na nerovném povrchu.
- Elektricky ovládané výklopné zadní dveře fungují i tehdy, když je spínač START/STOP v poloze OFF. Je třeba však dávat pozor v případě, pokud elektricky ovládané výklopné zadní dveře fungují často s vypnutým spínačem START/STOP, protože baterie se může vybit.
- Když otvíráte/zavíráte elektricky ovládané výklopné zadní dveře 5 krát anebo častěji, varovný zvukový signál zazní 3 krát a elektricky ovládané výklopné zadní dveře se zastaví, aby se pohonný motor nepřehřál. V takovém případě zastavte elektricky ovládané výklopné zadní dveře na 1 minutu anebo déle a až potom je opětovně otevřete/zavřete.

- Pokud je to možné, elektricky ovládané výklopné zadní dveře neotvírejte/ nezavírejte ručně.
- Pokud musíte otevřít/zavřít elektricky ovládané výklopné zadní dveře ručně, protože nefungují, nevyvíjejte na ne nepřiměřenou sílu. Může to poškodit jednotku elektricky ovládaných výklopných zadních dveří.
- Při otvírání/zavírání elektricky ovládaných výklopných zadních dveří nevyvíjejte na ne nepřiměřenou sílu. Může to poškodit výklopné zadní dveře.
- Pokud zavřete výklopné zadní dveře okamžitě po otevření, nemusí se zavřít. Toto je normální stav. Výklopné zadní dveře zavřete až po krátkém časovém intervalu.
- Na výklopné zadní dveře nedávejte žádný těžký předmět. Může to poškodit výklopné zadní dveře.
- Výklopné zadní dveře a příslušné komponenty nemodifikujte ani neopravujte sami.

Smart výklopné zadní dveře*

Smart výklopné zadní dveře je funkce, která automaticky otevírá výklopné zadní dveře, když se uživatel se Smart klíčem dostane do detekční oblasti na zadní straně vozidla. Toto je velmi pohodlné, když v obou rukách něco nesete.

Aktivace/deaktivace Smart výklopných zadních dveří

- V hlavní nabídce ovládacího panelu zvolte Vehicle Settings (🔧) → Door/Tailgate → Smart Tailgate Off nebo On (Nastavení vozidla → Dveře/Výklopné dveře → Inteligentní výklopné dveře vypnuty nebo zapnuty).

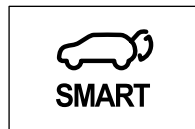

Poznámka

- Pokud chcete zapnout Smart výklopné zadní dveře, musíte zapnout elektricky ovládané výklopné zadní dveře.

Otevření Smart výklopných zadních dveří

Podmínky otevření

- Vozidlo musí být vypnuté a všechny dveře a výklopné zadní dveře musí být zamknuté (režim ochrany proti krádeži).
- Musíte se nacházet v oblasti přibližně 1 m od senzoru Smart výklopných zadních dveří na zadní straně vozidla po dobu cca 3 sekundy anebo víc a musíte mít u sebe Smart klíč.

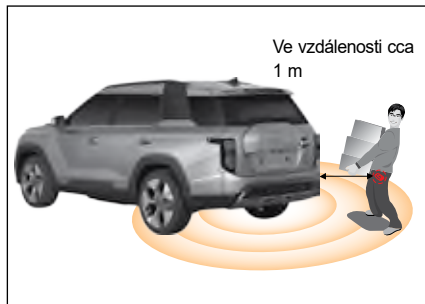

Kroky při otvírání/zavírání

Výklopné zadní dveře se automaticky otevrou v následujících krocích, když je detekovaný Smart klíč.



- **Krok 1**
Rozsvítí se varovná kontrolka a třikrát zazní varovný zvukový signál v intervale 1 sekundy (píp ~ píp ~ píp).
- **Krok 2**
Rozsvítí se varovná kontrolka a třikrát zazní varovný zvukový signál (píp ~ píp ~ píp).
- **Krok 3**
Rozsvítí se varovná kontrolka a dvakrát zazní varovný zvukový signál (píp ~ píp).
Dále, otevřou se dveře zavazadlového prostoru.

Vypnutí funkce Smart výklopných zadních dveří

- Stlačte kterékoliv tlačítko na Smart klíči.
- Anebo vyjděte z detekční oblasti Smart výklopných zadních dveří.



Upozornění

- Smart výklopné zadní dveře začnou fungovat po uplynutí 30 sekund po zapnutí módu monitorování krádeže. Toto zabraňuje chybné funkci Smart výklopných zadních dveří.
- V některém z následujících případů může být funkce Smart výklopných zadních dveří zpožděná, anebo se může změnit provozní rozsah v důsledku interference frekvence.
 - Když jste při zařízení anebo blízko zařízení, které vysílá silnou rádiovou frekvenci, včetně policejní stanice, vládního úřadu, rozhlasové stanice, vojenské jednotky, vysílače, letiště, přístavu, atd.
 - Když máte u sebe Smart klíč spolu s mobilním telefonem anebo rádiovým zařízením, atd.
- V některém z následujících případů se může detekční rozsah Smart klíče měnit, co ovlivní provozní rozsah Smart výklopných zadních dveří.
 - Když je jedno z kol vozidla zdvihnuté za účelem opravy anebo výměny pneumatiky.
 - Když je vozidlo zaparkované, anebo když stojí na svahu anebo na nerovném povrchu.

- Když máte u sebe Smart klíč, nezůstávejte bezdůvodně v detekční oblasti Smart výklopných zadních dveří.
- Naučte se, jako deaktivovat a zastavit funkci Smart výklopných zadních dveří, abyste byli připraveni na nouzovou situaci jako i na různé jiné situace.
- Ubezpečte se, abyste při umývání vašeho vozidla deaktivovali funkci Smart výklopných zadních dveří. Pokud tak nečiníte, výklopné zadní dveře se mohou automaticky otevřít, což může způsobit zranění osoby anebo poškození vozidla a jiných zařízení.

Otevření výklopných zadních dveří v případě nouze

Výklopné zadní dveře můžete otevřít odemkací páčkou ve výklopných zadních dveřích v případě vybité baterie, selhání zařízení výklopných zadních dveří anebo v jiných nouzových situacích.

- 1 Vytáhněte mechanický klíč v Smart klíči anebo v REKES klíči.



- 2 Vložte mechanický klíč do otvoru odemykácí páčky (1) na spodní straně ve středu.

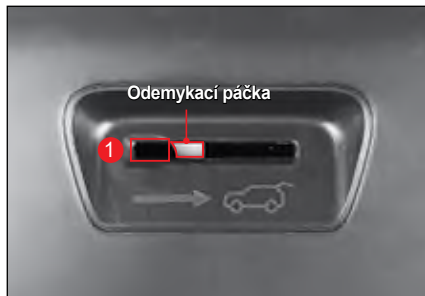

- 3 Potlačte mechanický klíč v směru šipky. Výklopné zadní dveře se odemknou.



- 4 Potlačte a otevřete výklopné zadní dveře.



Varování

- Bezpečnostní páku uvolnění výklopných zadních dveří používejte jen v případě nouze.
- Nedovolte dětem, aby si hráli v nákladním prostoru. Když se použije páka na odemknutí výklopných zadních dveří a výklopné zadní dveře se náhle otevřou během jízdy, může to vést k vážné nehodě.



Upozornění

- Dobře se podívejte, kde se nachází bezpečnostní páka uvolnění výklopných zadních dveří a jak se používá v případě nouze.



Varování

- Nejezděte s otevřenými výklopnými zadními dveřmi.
 - Výfukový plyn může proudit dovnitř a způsobit otravu plynem.
 - Z vozidla může vypadnout předmět a způsobit nehodu.
 - Výklopné zadní dveře a jiné části vozidla se mohou poškodit.
- Pokud pojedete s vozidlem rychlostí 4 km/h anebo víc s otevřenými výklopnými zadními dveřmi, rozsvítí se kontrolka otevřených výklopných zadních dveří a varovný zvukový signál zazní 10 krát. Okamžitě jeďte s vozidlem na bezpečné místo a výklopné zadní dveře pevně zavřete.
- Výklopné zadní dveře otvírejte anebo zavírejte až po zabezpečení bezpečnosti ve vozidle a mimo vozidlo. Zabezpečte zejména to, aby se nezachytila do dveří část těla cestujícího anebo blízko stojící osoby.
- Nedovolte dětem, aby manipulovali s elektricky ovládanými výklopnými zadními dveřmi anebo Smart výklopnými zadními dveřmi, když máte při sebe Smart klíč. Může to způsobit poškození blízko stojící osoby, předmětu anebo vozidla atd.

- Neotvírejte výklopné zadní dveře po zaparkování anebo zastavení vozidla na svahu. Pokud tak urobíte, z vozidla může vypadnout předmět a způsobit uživateli zranění.
- Když zavíráte výklopné zadní dveře, tyto se mohou náhle zavřít v důsledku své hmotnosti a jiných vnějších faktorů. Při zavírání výklopných zadních dveří dávejte pozor, abyste zabránili zranění.

Kapota motorového prostoru

Otevření kapoty motorového prostoru

- 1 Zatáhnete páčku na otevření kapoty motorového prostoru (1), která se nachází na spodní levé straně před sedadlem řidiče. Kapota motorového prostoru se mírně otevře.



- 2 Mírně zvednete kapotu motorového prostoru, zatáhnete za bezpečnostní páčku na otevření kapoty motorového prostoru (2) a kapotu úplně otevřete.



- 3 Zvedněte kapotu motorového prostoru nahoru. Když zvednete kapotu motorového prostoru do poloviny, automaticky se otevře až do konce.

Zavření kapoty motorového prostoru

Kontrola před zavřením kapoty motorového prostoru

- Ujistěte se, že všechny uzávěry otvorů v prostoru motoru jsou zavřené.
- Zkontrolujte, zda v prostoru motoru nezůstaly nepotřebné předměty, jako např. rukavice nebo nástroje.

Zavření kapoty motorového prostoru

Sklopte kapotu motorového prostoru a zavřete ji zatlačením dolů.

! Upozornění

- Pokud se kapota motorového prostoru při zavření mírně nadzvedne, znovu ji otevřete a zavřete silnějším zatlačením.
- Boční kryt (A) namontovaný na kapotě motorového prostoru je součástí konstrukce. Boční kryt nepoužívejte k zavěšení lan, háčků apod. Mohlo by to vést k poškození bočního krytu a k poškození vozidla.



! Varování

- Kapotu motorového prostoru otvírejte až po zastavení motoru. Pokud potřebujete provést kontrolu a servis s nastartovaným motorem, dávejte si dobrý pozor, aby vás nezranily rotující části v prostoru motoru.
- Kapotu motorového prostoru kontrolujte na místě, kde nefouká vítr. Pokud se kapota motoru při větru zavře, může vám způsobit zranění.
- Při zavírání kapoty motorového prostoru dávejte pozor, aby se vám pod kapotou nezachytily části vašeho těla, např. prsty.
- Před jízdou se přesvědčte, zda je kapota motorového prostoru úplně zavřena. Pokud pojedete s vozidlem s otevřenou kapotou, vozidlo se může poškodit a kapota může zablokovat řidiči výhled, což může způsobit vážnou nehodu.
- Plynový zvedák kapoty nedemontujte. Obsahuje vysokotlaké zařízení, které může způsobit zranění.
- Plynový zvedák kapoty nezahřívejte. Mohlo by dojít k jeho poškození teplem a zranění.
- Při výměně a likvidaci plynového zvedáku nechte vozidlo opravit v autorizovaném servisu SsangYong.

Otevření dvířek nabíjecího portu elektromobilu

Dvířka přístupu k nabíjení lze otevřít pouze tehdy, když jsou dveře řidiče odemčené.

- 1 Sešlápněte brzdový pedál a nechte parkovací brzdu zataženou.
- 2 Přepněte volicí páku SBW (shift by wire) do polohy P (parkování).
- 3 Nezapomeňte vypnout vozidlo.
- 4 Zatlačte na střed okraje dvířek nabíjecího portu ve směru šípky.

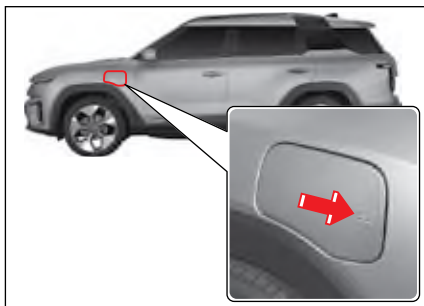

Upozornění

- Pokud jsou v zimě dvířka nabíjecího portu zamrznutá, neotvírejte je násilím. Otevřete je jemným poklepáváním na okraj dvířek.

- 5 Úplně otevřete dvířka nabíjecího portu zatáhnutím ve směru šípky.
- 6 Sejměte protiprachový kryt nabíjecího portu.

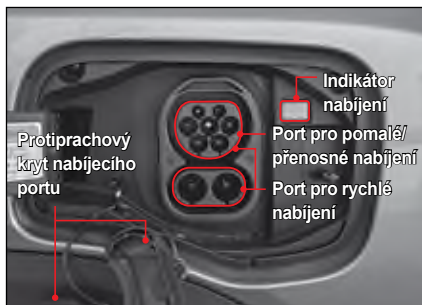

Zavření dvířek nabíjecího portu elektromobilu

- 1 Nasadte protiprachový kryt nabíjecího portu.
- 2 Zatlačením na střed okraje dvířek nabíjecího portu je zavřete.
- 3 Pokud silně stisknete dvířka nabíjecího portu, abyste je zavřeli, mohou se znovu otevřít. V takovém případě je opět jemně zavřete.

Typ nabíjení a bezpečnostní opatření

- Doba nabíjení lze měnit v závislosti na prostředí (teplota, vlhkost, podmínky vozidla a nabíječky) během nabíjení.
- Tvar přípojky a postup se může lišit v závislosti na výrobci. Postupujte podle pokynů v návodu dodaném výrobcem.

Poznámka

- Rozdíl mezi kumulativním nabitím zobrazeným nabíječkou během pomalého nebo rychlého nabíjení a kumulativním nabitím dodaným do vysokonapětového akumulátoru se může lišit v závislosti na stavu nabíječky, poklesu napětí a množství energie spotřebované vozidlem během nabíjení.

Pomalé nabíjení

Použijte pomalou nabíječku ve veřejné nabíjecí stanici.



Poznámka

- Při použití nabíječky o výkonu 11 kW trvá plné nabití akumulátoru přibližně 9 hodin.

Rychlé nabíjení

Použijte rychlonabíječku ve veřejné nabíjecí stanici. Postupujte podle pokynů v návodu dodaném výrobcem.



! Varování

- Postupné nebo opakované rychlé nabíjení může vést ke snížení kapacity akumulátoru nebo ke zkrácení jeho životnosti. Rychlonabíječku používejte pokud možno jen v nouzi.

Poznámka

- Nabití na 80 % pomocí 50kW rychlonabíječky při pokojové teplotě trvá přibližně 54 minut. (Je možné nabít na 100 %)
- Nabití na 80 % pomocí 100kW rychlonabíječky při pokojové teplotě trvá přibližně 42 minut. (Je možné nabít na 100 %)
- Nabití z 20 % na 80 % pomocí 150kW rychlonabíječky při pokojové teplotě trvá přibližně 37 minut.
- Doba nabíjení se může lišit v závislosti na stavu a životnosti vysokonapětového akumulátoru, specifikaci a stavu nabíječky a okolní teplotě.

Přenosná nabíječka*

V případě nouze můžete akumulátor nabít z běžné domácí zásuvky (220 V) pomocí přenosné nabíječky.



Poznámka

- Mějte na paměti, že při nabíjení z domácí zásuvky mohou nastat problémy související s účty za elektřinu a elektrickým zatížením.
- Nabití na 100 % pomocí přenosné (nouzové) nabíječky při pokojové teplotě trvá přibližně 30 hodin.
- Doba nabíjení se může lišit v závislosti na stavu a životnosti vysokonapětového akumulátoru, specifikaci a stavu nabíječky a okolní teplotě.

! Varování

- Tvar přípojky a postup se může lišit v závislosti na výrobci. Při nabíjení akumulátoru postupujte podle pokynů v návodu dodaném výrobcem.
- Elektromagnetické vlnění generované nabíječkou může ovlivnit zdravotnický prostředek (kardiostimulátor apod.) Pokud vy nebo vaši přátelé používáte zdravotnický prostředek, poraďte se před použitím nabíječky se zdravotnickým personálem a/nebo zástupcem výrobce ohledně účinků, které může mít nabíjení na implantované prostředky.
- Před připojením k nabíjecímu portu se ujistěte, že na nabíjecím konektoru a zástrčce nejsou žádné nečistoty, prach ani tekutiny. V opačném případě může dojít k nehodě, požáru nebo úrazu elektrickým proudem.
- Při připojování nabíjecího konektoru a zástrčky dávejte pozor, aby se žádná část vašeho těla nedostala do kontaktu se zapojovanou částí. Mohlo by to způsobit úraz elektrickým proudem.

! Varování

- Při připojování a odpojování nabíjecího kabelu a zástrčky netahejte za nabíjecí kabel. Při připojování a odpojování vždy pevně držte nabíjecí kabel a samotnou zástrčku.



Nabíjecí zástrčka
(strana nabíječky)



Nabíjecí zástrčka
(strana nabíječky)

! Varování

- Abyste předešli úrazu elektrickým proudem, přečtěte si následující pokyny a dodržujte je:
 - Používejte vodotěsnou nabíječku.
 - Nikdy se nedotýkejte vysokonapětových částí včetně konektoru a zástrčky, pokud máte mokré ruce.
 - Při připojování nabíjecího konektoru a zástrčky pro nabíjení akumulátoru nestůjte na neizolovaném povrchu, například na louži nebo na kovovém plechu.
 - Pokud možno nepoužívejte nabíječku za deštivého nebo vlhkého počasí.
 - Pokud možno se vyhněte nabíjení v době, kdy dochází k bleskům a častému hromadění statické elektřiny.
- Při zjištění neobvyklých příznaků, jako je zápach, kouř, okamžitě přestaňte nabíjet. A nechte vozidlo zkontrolovat a provést servis u prodejce SsangYong nebo v autorizovaném servisu SsangYong.
- Nepoužívejte poškozený nabíjecí kabel (odizolovaný, sešlápnutý apod.) a vyměňte jej za nový.
- Nezapomeňte použít nabíjecí kabel pro pomalé nabíjení, který poskytuje společnost KG Mobility Corporation.
- Pokud používáte nabíjecí kabel pro pomalé nabíjení, nikdy nepoužívejte samostatný prodlužovací kabel nebo adaptér.

! Upozornění

- Nabíjecí kabel a zástrčku udržujte čisté a suché.
- Před nabíjením vysokonapětového (VN) akumulátoru nezapomeňte vypnout spínač START/STOP.
- Chladicí ventilátor se může neočekávaně spustit za účelem regulace teploty akumulátoru během nabíjení VN akumulátoru.
- Nepůsobte na nabíjecí konektor a zástrčku fyzickými nárazy. Mohlo by dojít k jejich poškození nebo poruše.

Připojení a odpojení nabíjecího konektoru

Z důvodu bezpečnosti řidiče umožňuje systém nabíjení elektromobilu odpojení nabíjecího konektoru pouze po stisknutí tlačítka pro uvolnění konektoru.

Připojení nabíjecího konektoru

- 1 Otevřete dvířka nabíjecího portu a sejměte protiprachový kryt nabíjecího portu.
- 2 Zkontrolujte, zda se na plnicím otvoru a v jeho okolí nenachází prach nebo kapalina.
- 3 Vyrovnajte nabíjecí konektor s nabíjecím portem a zcela jej zasuňte.



Poznámka

- Pokud se ihned po zapojení nabíjecí zástrčky rozsvítí zelený indikátor, je připojení v pořádku.
- Pokud se indikátor rozsvítí červeně, vytáhněte konektor z portu a znovu jej připojte.

Odpojení nabíjecího konektoru

- 1 Zkontrolujte, zda indikátor nabíjení svítí zeleně, nebo stiskněte tlačítko Stop charging (Zastavit nabíjení).
- 2 Po dokončení nabíjení odpojte nabíjecí zástrčku.

! Varování

- Nedodržení výše uvedených pokynů vede k poruchám VN akumulátoru a souvisejících jednotek nebo může způsobit požár a/nebo úraz elektrickým proudem. Kontrolovaně odpojte nabíjecí konektor.
- U systému nabíjení elektromobilů se z důvodu bezpečnosti řidiče musí před odpojením nabíjecí zástrčky objevit potvrzovací zpráva (hlasové hlášení o dokončení nabíjení) označující konec nabíjení.



Nouzové odpojení nabíjecího konektoru

V případě nouze, kdy nelze nabíjecí konektor vyjmout z důvodu poruchy nabíjecího systému nebo abnormality během nabíjení, použijte následující postup pro vyjmutí konektoru.

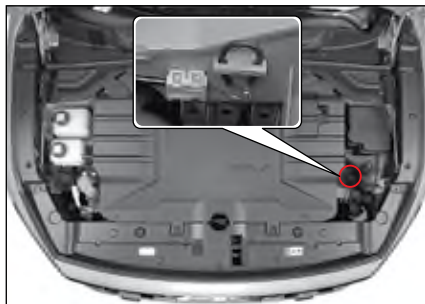

- 1 Otevřete kapotu motorového prostoru.
- 2 Zatáhněte za lanko pro nouzové uvolnění (A) nabíjecího konektoru.

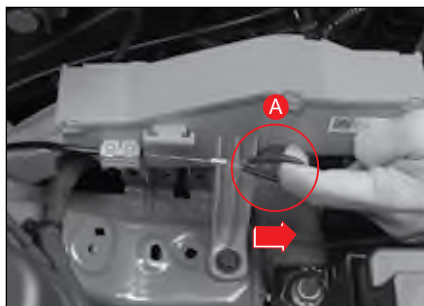

- 3 Před vytažením nabíjecího konektoru zkontrolujte, zda je uvolněn.

Zámek nabíjecího konektoru

Zámek nabíjecího konektoru zabraňuje vytažení nabíjecího konektoru a bezpečně jej uzamkne v nabíjecím vstupu.

Tato funkce je užitečná pro odpojení kabelu při použití rychlonabíječky na veřejné nabíjecí stanici pro dalšího uživatele.

Uzamčení nabíjecího konektoru

Nastavení uzamčení nabíjecí zástrčky lze zvolit, když je vozidlo v režimu EV.

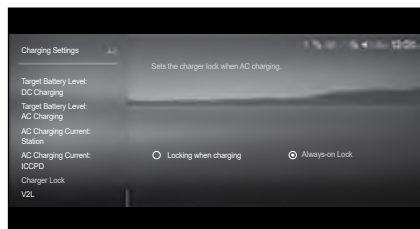

- V hlavní nabídkě ovládacího panelu vyberte Režim EV (EV) → Charging setting → Charger lock → Locking when charging/Always-on lock (Nastavení nabíjení → Zámek nabíječky → Uzamčení při nabíjení/ Uzamčení vždy zapnuto).
- **Když je vybráno Always-on lock (Uzamčení vždy zapnuto)**
Po dokončení nabíjení zůstane pomalá nabíječka uzamčena, dokud se na ovládacím panelu nedotknete možnosti End charge (Ukončit nabíjení).
- **Když je vybráno Locking when charging (Uzamčení při nabíjení)**
Při nabíjení zůstane zamčený a po dokončení nabíjení se automaticky odemkne.

Poznámka

- Po odemknutí dveří vozidla zůstane nabíjecí zástrčka stále uzamčena.

! Upozornění

- Při použití veřejné nabíječky pro dalšího uživatele použijte funkci AUTO cable lock (automatické uzamčení kabelu).
- Pokud používáte přenosnou (nouzovou) nabíječku v režimu AUTO cable lock (automatické uzamčení kabelu), mějte na paměti, že po dokončení nabíjení může nabíječku někdo odnést.
- U veřejné rychlonabíječky se nabíjecí zástrčka po dokončení nabíjení vždy odemkne, ať už v režimu AUTO nebo LOCK, pro dalšího uživatele.

Indikátor nabíjení

Indikátor nabíjení označuje stav nabíjecího systému. Informuje řidiče o poruše nabíjecího systému nebo o abnormalitách během nabíjení.



Poznámka

- Stav (SoC) VN akumulátoru lze zkontrolovat na přístrojovém panelu nebo na displeji nabíječky.

Indikátor stavu nabíjení

Chování indikátoru nabíjení		Význam
	Svítlí zeleně	Nabíjecí zástrčka připojena nebo nabíjení dokončeno
	Bliká zeleně	Nabíjení probíhá
	Bliká červeně	Problém s nabíjecím systémem nebo špatné připojení nabíjecí zástrčky
	Svítlí modře	Čekání na naplánované nabíjení

Postupy nabíjení

- 1 Sešlápněte brzdový pedál a nechte parkovací brzdu zataženou.
- 2 Přesuňte elektronickou voliči páku do polohy P (parkování).
- 3 Vypněte vozidlo.
- 4 Zatlačte na střed okraje dvířek nabíjecího portu ve směru šípky.

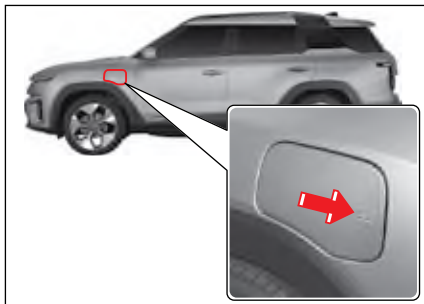

- 5 Zatažením za dvířka nabíjecího portu ve směru šípky je otevřete.



- 6 Otevřete dvířka nabíjecího portu a sejměte protiprachový kryt nabíjecího portu.
- 7 Zkontrolujte, zda se na plnicím otvoru a v jeho okolí nenachází prach nebo kapalina.



- 8 Vyrovnajte nabíjecí konektor s nabíjecím portem a zcela jej zasuňte.

Poznámka

- Pokud se ihned po zapojení nabíjecí zástrčky rozsvítí zelený indikátor, je připojení v pořádku.
- Pokud se indikátor rozsvítí červeně, vytáhněte konektor z portu a znovu jej připojte.

- 9 Stav uzamčení nabíjecí zástrčky po dokončení nabíjení podle režimu nastavení uzamčení nabíjecí zástrčky je následující.

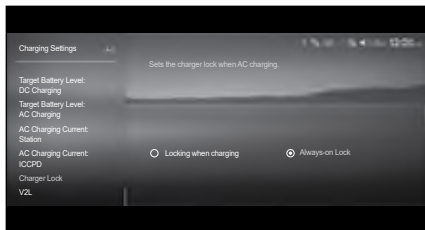

Viz „Uzamčení nabíjecího konektoru“ (str. 3-43)

- Když je vybráno Always-on lock (Uznamení vždy zapnuto)
Po dokončení nabíjení zůstane pomalá nabíječka uzamčena, dokud se na ovládacím panelu nedotknete možnosti End charge (Ukončit nabíjení).
- Když je vybráno Locking when charging (Uzamčení při nabíjení)
Při nabíjení zůstane zamčený a po dokončení nabíjení se automaticky odemkne.

Poznámka

- Po odemknutí dveří vozidla zůstane nabíjecí zástrčka stále uzamčená.

- 10 Začněte nabíjet.

- 11 Zkontrolujte, zda na přístrojovém panelu svítí indikátor nabíjení VN akumulátoru ().



Upozornění

- Pro nabíjení akumulátoru musí být páčka elektronického řazení v poloze P (parkování).
- Při nabíjení VN akumulátoru může docházet k rádiovému rušení.
- Během nabíjení nelze páčku elektronického řazení přesunout z polohy P (parkování).
- Některá zařízení včetně chladicího ventilátoru se mohou neočekávaně spustit za účelem regulace teploty baterie během nabíjení VN akumulátoru. V takovém případě se aktivuje systém klimatizace, což může vést ke snížení chladicího výkonu.

Poznámka

- Pokud indikátor nabíjení nesvítí, proces nabíjení se nespustí.
- Pokud indikátor nabíjení nesvítí, znovu připojte nabíjecí konektor.
- Chcete-li během nabíjení používat základní elektroniku vozidla, nastavte přepínač START/STOP do polohy ACC a ON. (Zbývající doba nabíjení se může lišit v závislosti na používané elektronice).
- Stav nabíjení můžete zkontrolovat pomocí indikátoru na dveřích nabíjecího portu.
 - Bliká zeleně: Probíhá nabíjení baterie
 - Svítí zeleně: Nabíjení dokončeno



- 12 Po zahájení nabíjení se na přístrojovém panelu po určitou dobu zobrazuje odhadovaná doba nabíjení.



Poznámka

- Když se během nabíjení otevřou dveře řidiče, na přístrojovém panelu se po určitou dobu zobrazuje také odhadovaná doba nabíjení.
- Pokud je nastaveno plánované nabíjení, zobrazí se odhadovaná doba nabíjení jako „__ hodin __ minut“.

Po dokončení nabíjení

- 1 V závislosti na režimu uzamčení nabíjecí zástrčky zůstane nabíjecí zástrčka po dokončení nabíjení uzamčena či odemčena.

Poznámka

- Přidány metody pomalého/rychlého a přenosného nabíjení
 - Pro dokončení nabíjení stiskněte tlačítko UNLOCK (Odemknout) na Smart klíči na více než 2 sekundy.
 - Nabíjení ukončíte stisknutím tlačítka End Charge (Ukončit nabíjení) na ovládacím panelu.
- V hlavní nabídce ovládacího panelu vyberte Režim EV (🔌) → Charging setting → Charger lock → Locking when charging/Always-on lock (Nastavení nabíjení → Zámek nabíječky → Uzamčení při nabíjení/ Uzamčení vždy zapnuto).
- Když je vybráno Always-on lock (Uzamčení vždy zapnuto)

Po dokončení nabíjení zůstane pomalá nabíječka uzamčena, dokud se na ovládacím panelu nedotknete možnosti End charge (Ukončit nabíjení).
- Když je vybráno Locking when charging (Uzamčení při nabíjení)

Při nabíjení zůstane zamčený a po dokončení nabíjení se automaticky odemkne.

Poznámka

- Po odemknutí dveří vozidla zůstane nabíjecí zástrčka stále uzamčena.

- 2 Po dokončení nabíjení odpojte nabíjecí zástrčku.

⚠ Varování

- Nedodržení výše uvedených pokynů vede k poruchám VN akumulátoru a souvisejících jednotek nebo může způsobit požár a/nebo úraz elektrickým proudem. Kontrolovaně odpojte nabíjecí konektor.
- U systému nabíjení elektromobilů se z důvodu bezpečnosti řidiče musí před odpojením nabíjecí zástrčky objevit potvrzovací zpráva (hlasové hlášení o dokončení nabíjení) označující konec nabíjení.

🗨 Viz „Nouzové odpojení nabíjecího konektoru“ (str. 3-42)



- 3 Zkontrolujte, zda se na nabíjecím portu a v jeho okolí nenachází prach nebo kapalina, a nainstalujte jej.

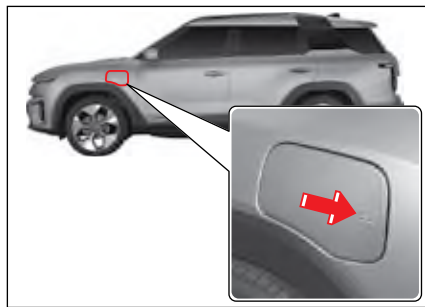

- 4 Zatláčením na střed okraje dvířek nabíjecího portu je pevně zavřete.
- 5 Pokud silně stisknete dvířka nabíjecího portu, abyste je zavřeli, mohou se znovu otevřít. V takovém případě je opět jemně zavřete.

Provozní stav a poruchy ovládací skříňky

4 indikátory na přední straně přenosné nabíječky umožňují uživateli zjistit provozní stav přenosné nabíječky a poruchy.

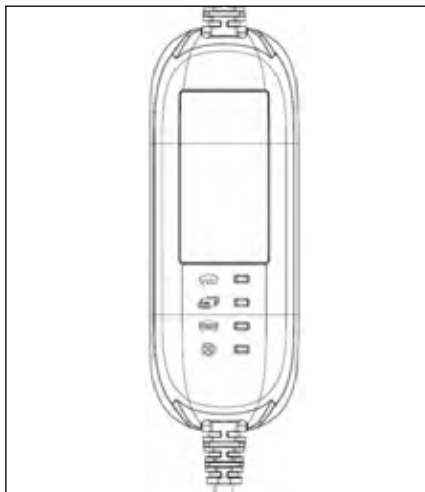

Označuje, že je k dispozici napájení ze sítě a nabíjecí zařízení IC-CPD je připraveno k použití.



Označuje přenos energie.



Označuje stav připojení vozidla.















Označuje závadu v nabíjecím systému.

Vysvětlení pro normální pracovní stav (○ : svítí, ● : nesvítí, ✨ : bliká)

Provozní stav					Popis
Stav autotestu	✨ (1 Hz)	✨ (1 Hz)	✨ (1 Hz)	✨ (1 Hz)	Autotest systému
Pohotovostní stav	○	●	●	●	Nedošlo k poruše teploty zástrčky (snižování výkonu).
				✨ (0,25 Hz)	Došlo k přehřátí zástrčky (snižování výkonu).
Stav nabíjení	○	○	✨ (0,25 Hz)	●	Nedošlo k poruše teploty zástrčky (snižování výkonu)
				✨ (0,25 Hz)	Došlo k přehřátí zástrčky (snižování výkonu)
Stav zastavení nabíjení	○	○	○	●	Nedošlo k poruše teploty zástrčky (snižování výkonu)
				✨ (0,25 Hz)	Došlo k přehřátí zástrčky (snižování výkonu)

Vysvětlení pro chybový stav (○ ○ : svítí, ● : nesvítí, ☀ ☀ : bliká)

Provozní stav					Popis
Pohotovostní stav	 (1 Hz)	●	●	○	Chyba přerušení výkonové elektroniky (PE)
					Výkonová elektronika pod proudem
	 (1 Hz)	●	●	 (1 Hz)	Chyba střídavého napětí
					Chyba překročení teploty zástrčky
Stav nabíjení	●	 (1 Hz)	●	○	Chyba stykače L/N relé
					Chyba stykače PE relé
	●	 (1 Hz)	●	 (1 Hz)	Chyba teploty desky
					Chyba snímače teploty zástrčky
					Chyba autokontroly svodového proudu L/N
					Chyba autokontroly svodového proudu PE
Stav zastavení nabíjení	●	●	 (1 Hz)	○	Chyba nadměrného proudu
					Chyba signálu CP nebo diody
	●	●	 (1 Hz)	 (1 Hz)	Chyba svodového proudu L/N
					Chyba proudu PE

Pokud nemůžete kvůli nízkému stavu akumulátoru dojet k veřejné nabíjecí stanici, můžete akumulátor nabíjet z běžné domácí zásuvky (220 V) pomocí přenosné nabíječky (volitelně).



- 1 Napájecí zástrčka
- 2 Ovládací skříňka
- 3 Nabíjecí konektor

Varování

- Pokud je tato nabíječka připojena k domácí zásuvce, může dojít k překročení kapacity rozvodné sítě, což může vést k bezpečnostním problémům, jako je vypnutí elektrického proudu a požár. Před nabíjením vozidla zkontrolujte kapacitu rozvodné sítě.



Poznámka

- Mějte na paměti, že při nabíjení z domácí zásuvky mohou nastat problémy související s účty za elektřinu a elektrickým zatížením.
- Nabití na 100 % pomocí přenosné (nouzové) nabíječky při pokojové teplotě trvá přibližně 30 hodin.

Postupy nabíjení

- 1 Zkontrolujte proudovou hodnotu pro domácí zásuvku (220 V). (Jmenovitý proud přenosné nabíječky: 10 A)
- 2 Zapojte zástrčku do elektrické zásuvky (220 V).



Jmenovitý proud	Jmenovité napětí	Kmitočet	Jmenovitý reziduální proud	Zástrčka	
10 A	230 V	50 Hz	Stř. proud: 30 mA Stejn.: 6 mA	EU MAIN TYP E/F	
10 A	230 V	50 Hz	Stř. proud: 30 mA Stejnoseměrný proud: 6 mA	BRITSKÝ TYP G	
8 A	230 V	50 Hz	Stř. proud: 30 mA Stejn.: 6 mA	ŠVÝCARSKÝ TYP J	

3 Zkontrolujte displej na ovládací skříňce.



Poznámka

- Další informace o displeji ovládací skříňky naleznete na zadní straně skříňky.

4 Sešlápněte brzdový pedál a nechte parkovací brzdu zataženou.

5 Přesuňte elektronickou volicí páku do polohy P (parkování).

6 Vypněte vozidlo.

7 Zatláchte na střed okraje dvířek nabíjecího portu ve směru šipky.

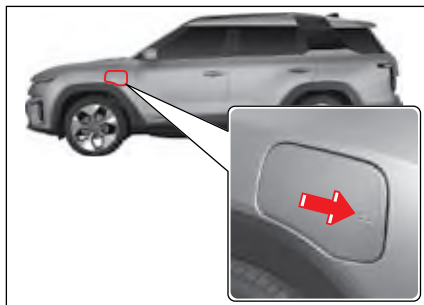

8 Zatažením za dvířka nabíjecího portu ve směru šipky je otevřete.



9 Otevřete dvířka nabíjecího portu a sejměte protiprachový kryt nabíjecího portu.

10 Zkontrolujte, zda se na plnicím otvoru a v jeho okolí nenachází prach nebo kapalina.



11 Vyrovnajte nabíjecí konektor s nabíjecím portem a zcela jej zasuňte.

Poznámka

- Pokud se ihned po zapojení nabíjecí zástrčky rozsvítí zelený indikátor, je připojení v pořádku.
- Pokud se indikátor rozsvítí červeně, vytáhněte konektor z portu a znovu jej připojte.

- 12 Stav uzamčení nabíjecí zástrčky po dokončení nabíjení podle režimu nastavení uzamčení nabíjecí zástrčky je následující.

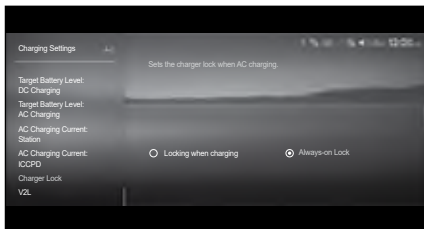

Viz „Uzamčení nabíjecího konektoru“ (str. 3-43)

- Když je vybráno Always-on lock (Uzamčení vždy zapnuto)
Po dokončení nabíjení zůstane pomalá nabíječka uzamčena, dokud se na ovládacím panelu nedotknete možnosti End charge (Ukončit nabíjení).
- Když je vybráno Locking when charging (Uzamčení při nabíjení)
Při nabíjení zůstane zamčený a po dokončení nabíjení se automaticky odemkne.

Poznámka

- Po odemknutí dveří vozidla zůstane nabíjecí zástrčka stále uzamčená.

- 13 Začněte nabíjet.

- 14 Zkontrolujte, zda na přístrojovém panelu svítí indikátor nabíjení VN akumulátoru ().

Upozornění

- Pro nabíjení akumulátoru musí být páčka elektronického řazení v poloze P (parkování).
- Při nabíjení VN akumulátoru může docházet k rádiovému rušení.
- Během nabíjení nelze páčku elektronického řazení přesunout z polohy P (parkování).
- Některá zařízení včetně chladicího ventilátoru se mohou neočekávaně spustit za účelem regulace teploty baterie během nabíjení VN akumulátoru. V takovém případě se aktivuje systém klimatizace, což může vést ke snížení chladicího výkonu.

Poznámka

- Pokud indikátor nabíjení nesvítí, proces nabíjení se nespustí.
- Pokud indikátor nabíjení nesvítí, znovu připojte nabíjecí konektor.
- Chcete-li během nabíjení používat základní elektroniku vozidla, nastavte přepínač START/STOP do polohy ACC a ON. (Zbývající doba nabíjení se může lišit v závislosti na používané elektronice).
- Stav nabíjení můžete zkontrolovat pomocí indikátoru na dvířkách nabíjecího portu.
 - Bliká zeleně: Probíhá nabíjení baterie
 - Svítí zeleně: Nabíjení dokončeno



- 15 Po zahájení nabíjení se na přístrojovém panelu po určitou dobu zobrazuje odhadovaná doba nabíjení.



Poznámka

- Když se během nabíjení otevřou dveře řidiče, na přístrojovém panelu se po určitou dobu zobrazuje také odhadovaná doba nabíjení.
- Pokud je nastaveno plánované nabíjení, zobrazí se odhadovaná doba nabíjení jako „__ hodin __ minut“.

Po dokončení nabíjení

- 1 V závislosti na režimu uzamčení nabíjecí zástrčky zůstane nabíjecí zástrčka po dokončení nabíjení uzamčena či odemčena.

Poznámka

- Přidány metody pomalého/rychlého a přenosného nabíjení
 - Pro dokončení nabíjení stiskněte tlačítko UNLOCK (Odemknout) na Smart klíči na více než 2 sekundy.
 - Nabíjení ukončíte stisknutím tlačítka End Charge (Ukončit nabíjení) na ovládacím panelu.

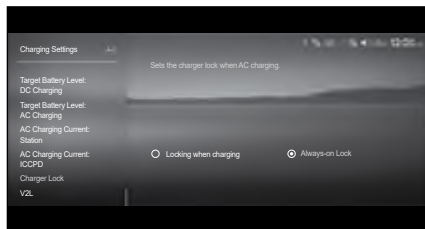

- V hlavní nabídce ovládacího panelu nastavte režim nabíjení v nabídce Režim EV (EV) → Charging setting → Charger lock → Locking when charging/Always-on lock (Nastavení nabíjení → Zámek nabíječky → Uzamčení při nabíjení/ Uzamčení vždy zapnuto).

- Když je vybráno Always-on lock (Uznamčení vždy zapnuto)

Po dokončení nabíjení zůstane pomalá nabíječka uzamčena, dokud se na ovládacím panelu nedotknete možnosti End charge (Ukončit nabíjení).

- Když je vybráno Locking when charging (Uzamčení při nabíjení)
Při nabíjení zůstane zamčený a po dokončení nabíjení se automaticky odemkne.

Poznámka

- Po odemknutí dveří vozidla zůstane nabíjecí zástrčka stále uzamčená.

- 2 Po dokončení nabíjení odpojte nabíjecí zástrčku.

! Varování

- **Nedodržení výše uvedených pokynů vede k poruchám VN akumulátoru a souvisejících jednotek nebo může způsobit požár a/nebo úraz elektrickým proudem. Kontrolované odpojte nabíjecí konektor.**
- **U systému nabíjení elektromobilů se z důvodu bezpečnosti řidiče musí před odpojením nabíjecí zástrčky objevit potvrzovací zpráva (hlasové hlášení o dokončení nabíjení) označující konec nabíjení.**

☞ Viz „Nouzové odpojení nabíjecího konektoru“ (str. 3-42)

- 3 Zkontrolujte, zda se na nabíjecím portu a v jeho okolí nenachází prach nebo kapalina, a nainstalujte jej.



- 4 Zatlačením na střed okraje dvířek nabíjecího portu je pevně zavřete.
- 5 Vytáhněte zástrčku přenosné nabíječky ze zásuvky (220 V).
- 6 Nasadte protiprachový kryt na nabíjecí konektor.
- 7 Přenosnou nabíječku uložte na bezpečném místě a chraňte ji před znečištěním nebo prachem.

Varování

- Používejte přenosnou nabíječku, která je originálním dílem SsangYong.
- Nepokoušejte se upravovat, rozebírat nebo servisovat žádnou část přenosné nabíječky.
- Při používání přenosné nabíječky nikdy nepoužívejte samostatný prodlužovací kabel nebo adaptér. V opačném případě může dojít k požáru.
- Přenosnou nabíječku nepoužívejte, pokud něco není v pořádku.
- Pokud je kabel přenosné nabíječky zbaven izolace, nadměrně ohnutý nebo jsou na něm důlky, nabíječku nepoužívejte.
- Nikdy nepoužívejte přenosnou nabíječku, pokud jsou na její ovládací skříňce, napájecí zástrčce nebo části nabíjecího konektoru známky poškození.

Varování

- Nedotýkejte se konektoru přenosné nabíječky mokrou rukou nebo ve velmi vlhkém prostředí.
- Přenosnou nabíječku vždy používejte v rámci jmenovitého napětí.
- Uchovávejte mimo dosah dětí nebo nesvéprávných osob. Pro používání tohoto přístroje je nutné důkladně porozumět bezpečnostním opatřením a rizikům.
- Na kabel přenosné nabíječky nestoupejte a nepokládejte na něj žádné předměty.
- Ujistěte se, že kabel přenosné nabíječky není zkroucený.
- Nenabíjejte vozidlo, pokud se objevují blesky.
- Nikdy nenabíjejte akumulátor v blízkosti ohně nebo zdroje tepla.

Upozornění

- Napájecí zástrčku a nabíjecí konektor udržujte čisté a zbavené všech tekutin a/ nebo prachu.

Jak skladovat a pečovat o kabel pro pomalé nabíjení



Kabel pro pomalé nabíjení uložte do zavazadlového prostoru.

Jak provádět plánované nabíjení

Plánované nabíjení vysokonapěťového akumulátoru lze provádět v nastaveném čase prostřednictvím ovládacího panelu.



Upozornění

- Pro plánované nabíjení musí uživatel použít pomalou nabíječku nebo přenosnou nabíječku.

Poznámka

- Podrobný popis plánovaného nabíjení naleznete v samostatně dodávané příručce.
- Co je třeba nastavit pro správu nabíjení
 - Čas zahájení/ukončení plánovaného nabíjení
 - Čas zahájení nabíjení
 - Nastavte úroveň akumulátoru pro rychlé nabíjení
 - Nastavte úroveň akumulátoru pro pomalé nabíjení
 - Pomalý (staniční) nabíjecí proud
 - Pomalý (přenosný) nabíjecí proud
 - Dokončení nabíjení

1 Nastavte plánované nabíjení z ovládacího panelu.

- V hlavní nabídce ovládacího panelu nastavte režim nabíjení v nabídce Režim EV (EV) → Charging setting (Nastavení nabíjení).

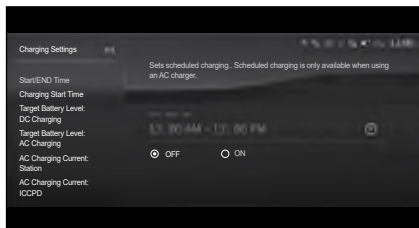

Poznámka

- Co je třeba nastavit pro plánované nabíjení
 - Nastavte plánované časy zahájení/ukončení nabíjení
 - Nastavte úroveň akumulátoru k nabití při pomalém nabíjení
 - Pomalý (staniční) nabíjecí proud
 - Pomalý (přenosný) nabíjecí proud

2 Připojte nabíjecí zástrčku k vozidlu podle postupů pomalého nabíjení a postupů přenosného nabíjení.

☞ Viz „Pomalé a rychlé nabíjení“ (str. 3-45).

☞ Viz „Přenosná nabíječka**“ (str. 3-49)

Nabíjení ihned po zrušení plánovaného nabíjení

1 I když jsou při nastaveném plánovaném nabíjení připojeny zástrčky pro pomalé nabíjení a přenosné nabíjení, vysokonapěťový akumulátor se bude nabíjet až po dosažení plánovaného času. V tomto okamžiku se dotkněte tlačítka „START“ na obrazovce režimu EV.



2 Tím se dočasně vypne plánované nabíjení a okamžitě se spustí nabíjení vysokonapěťového akumulátoru.



Upozornění

- Abyste mohli nabíjet okamžitě, musíte do 3 minut od zapojení nabíjecí zástrčky stisknout tlačítko Scheduled Charging OFF (Plánované nabíjení vypnuto).

Obousměrné nabíjení (V2L)*

Obousměrné nabíjení (Vehicle to Load) je systém, který využívá energii z vysokonapětového akumulátoru instalovaného ve vozidle k napájení mimo vozidlo, což umožňuje jeho použití s běžnou domácí elektronikou.

Upozornění

- **Nepoužívejte systém v prostředí, kde se vyskytuje déšť, sníh nebo kondenzace (v blízkosti konektorů V2L).** Mohlo by dojít k úrazu elektrickým proudem.
- **Nedostatečně nabité nebo přetížené vysokonapětové akumulátory mohou vést k přerušení dodávky energie a poškození vysokonapětových systémů.** Vždy kontrolujte stav svého vozidla.
- **Před použitím elektroniky nezapomeňte zkontrolovat její příkon, abyste se ujistili, že nepřekračuje maximální příkon obousměrného nabíjení (V2L), které poskytujeme.**

Poznámka

- Aby se zabránilo krádeži obousměrné nabíječky (V2L), nelze ji vyjmout, pokud jsou dveře vozidla zamčeny.
- Aby se předešlo bezpečnostním incidentům, nelze obousměrnou nabíječku (V2L) za provozu vyjmout.
- Obousměrnou nabíječku (V2L) můžete použít až do 20 % kapacity vysokonapětového akumulátoru.

Jak nastavit vozidlo

- 1 Otevřete kryt zásuvky 220 V obousměrné nabíječky (V2L) ve směru šipky.

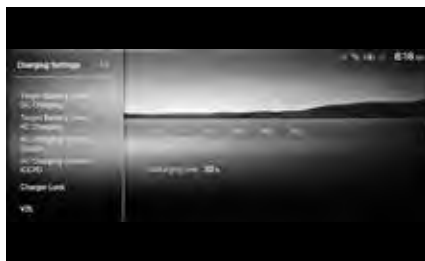

- V hlavní nabídce ovládacího panelu přejděte do Režimu EV  → Charging Settings → V2L (Nastavení nabíjení → V2L) a nastavte požadovaný limit vybití (%) v rozmezí 20 % až 70 %.

Poznámka

- **Využití obousměrného nabíjení (V2L) lze nastavit od 20 % do 70 % v krocích po 10 %.**
- **Když kapacita vysokonapětového akumulátoru dosáhne nastavené hodnoty, obousměrné nabíjení (V2L) se automaticky zablokuje.**
- **Výstup: Max. 3,52 kW, max. 220 V 16 A**

Označení jednotlivých částí konektoru pro obousměrné nabíjení (V2L)

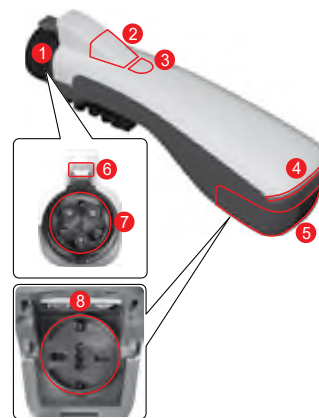

- 1 Protiprachový kryt
- 2 Tlačítko odemknutí
- 3 Provozní spínač (tlačítkový)
- 4 Indikátor provozu (LED)
- 5 Kryt zásuvky
- 6 Zámek
- 7 Konektor (upevnění nabíjecího portu)
- 8 Elektrická zásuvka 220 V

Jak používat obousměrnou nabíječku (V2L)

Jak se zapojuje

- 1 Otevřete kryt zásuvky 220 V (A) obousměrné nabíječky (V2L) ve směru šipky.

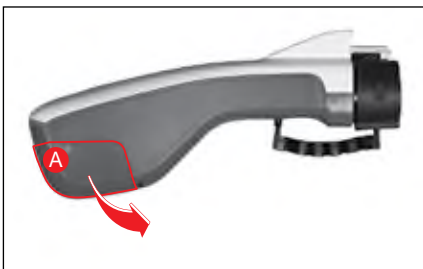

- 2 U výrobků, které vyžadují napájení, nezapomeňte po připojení do zásuvky zavřít kryt (A).

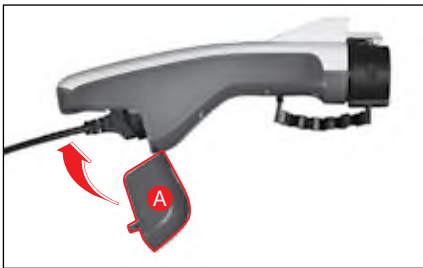

- 3 Stiskněte odemykací tlačítko na obousměrné nabíječce (V2L) ve směru šipky a sejměte protiprachový kryt (A).

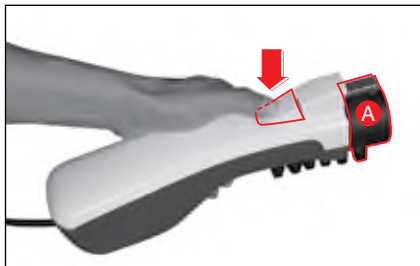

- 4 Zapojte obousměrnou nabíječku (V2L) do nabíjecího portu vozidla.



- 5 Stiskněte provozní spínač obousměrné nabíječky (V2L) (A) a zkontrolujte, zda svítí indikátor provozu (LED) (B).



Poznámka

- Pro příjem energie z vozidla musí svítit provozní kontrolka (LED).

Jak se odpojuje

- 1 Stisknutím provozního spínače obousměrné nabíječky (V2L) (A) zastavte provoz.



- 2 Zkontrolujte, zda kontrolka provozu (LED) (A) nesvítí.



- 3 Odpojte obousměrnou nabíječku (V2L) a současně stiskněte tlačítko odemknutí (A) ve směru šipky.

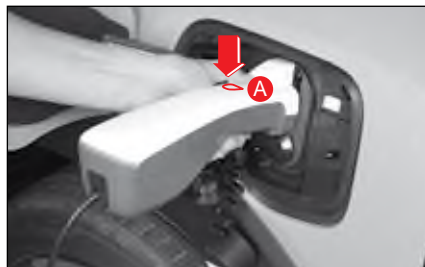

Zprávy na přístrojovém panelu

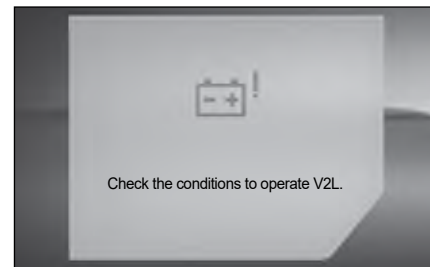
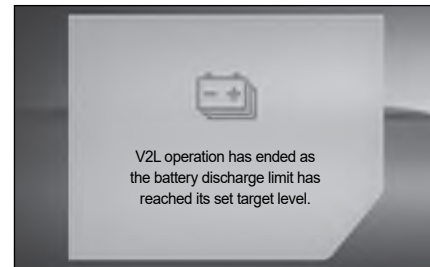



Upozornění

- Nikdy nepoužívejte obousměrnou nabíječku (V2L), pokud jsou její konektor a zásuvka 220 V, kabel, vnější část atd. poškozeny nebo se na nich nacházejí cizí předměty.
- Nepoužívejte jej při vysoké vlhkosti, sněžení nebo dešti.
- Nepoužívejte, pokud hrozí nebezpečí úderu blesku.
- Nepoužívejte obousměrnou nabíječku (V2L) s mokřými rukama.
- Konektorovou a zásuvkovou část obousměrné nabíječky (V2L) používejte pouze tehdy, jsou-li zcela zasunuty do příslušných částí.
- Nedotýkejte se vodivé části obousměrné nabíječky (V2L) holými rukama.
- Ve vozidle ani mimo něj nepoužívejte elektrická topná tělesa (např. horkovzdušný ventilátor, elektrickou podložku, rychlovarnou konvici, žehličku atd.). Může to vést k nebezpečí požáru a také k přetížení vysokonapětového akumulátoru vozidla.
- Při použití obousměrné nabíječky (V2L) může z vysokonapětové baterie vznikat teplo. V takovém případě lze aktivovat chladicí systém a spustit chladicí ventilátory v motorovém prostoru.



Upozornění

- Nemanipulujte s žádnou částí obousměrné nabíječky (V2L) ani ji nerozebírejte. Můžete se tak vystavit nebezpečí požáru a úrazu elektrickým proudem a nelze na ně uplatnit záruční opravu.
- Po ukončení používání obousměrné nabíječky (V2L) ji okamžitě odpojte od vozidla.
- Pokud je obousměrná nabíječka (V2L) připojena k vozidlu, nepokládejte na ni žádné předměty ani na ni nepůsobte nadměrnou silou. Může to vést k požáru a úrazu elektrickým proudem v důsledku poškození.

Vnější světla/žárovky

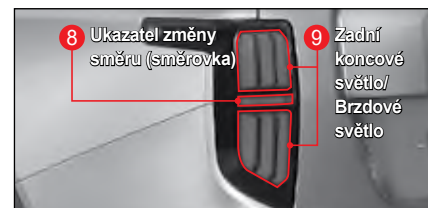
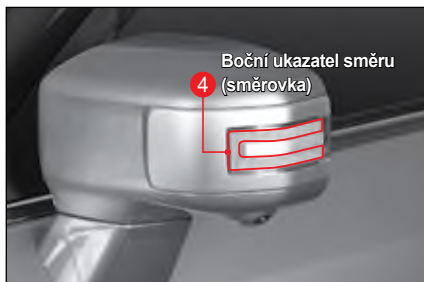
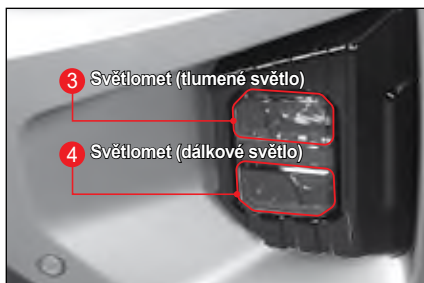
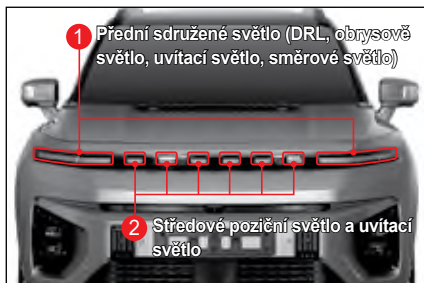

Spínač světla

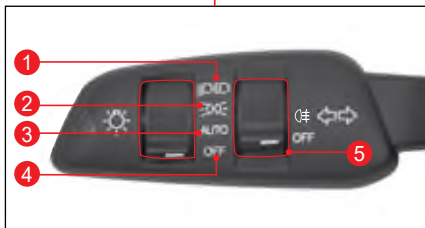

- 1 Přední světlo (potkávácí a dálkové)
- 2 Zadní světlo
- 3 Funkce automatického osvětlení
- 4 Vypnutí všech světel
- 5 Zadní mlhové světlo

Zapnutí předního světla

Dálkové světlo a potkávácí světlo se zapne spolu s denním světlem, zadním světlem, osvětlením evidenčního čísla, předním mlhovým světlem (v poloze ON) a jinými interiérovými světly.

Zapnutí zadního světla

Parkovací světlo se zapne spolu s denním světlem, zadním světlem, osvětlením evidenčního čísla, předním mlhovým světlem (v poloze ON) a jinými interiérovými světly.

AUTO Aktivace automatické funkce světel*

Přední světlo a zadní světlo se zapnou nebo vypnou automaticky podle množství slunečního světla, které přijímá automaticky senzor světla.

Zapnutí inteligentních předních dálkových světel (SHB)

Pokud stisknete spínač světla ve směru přístrojového panelu, když je spínač světla v poloze AUTO, aktivuje se SHB.

 Viz „Inteligentní dálková světla (SHB)**“ (str. 3–67)

OFF Vypnutí všech světel

Všechny světla se vypnou.

Poznámka

- U vozidel bez automatických světel a mlhových světel nemá spínač světla odpovídající funkci.

Zapnutí zadního mlhového světla*

Když jsou zapnuté přední světla a otočíte spínač do polohy , zadní mlhové světla se zapnou a spínač se vrátí zpět do polohy předního mlhového světla. Zadní a přední mlhové světlo se zapnou zároveň.

Pokud ho znova otočíte, zadní mlhové světlo se vypne.

OFF Vypnutí mlhového světla*

Mlhové světlo se vypne.

Zapnutí/vypnutí levé/pravé směrovky



- Když potlačíte spínač světla směrem dolů (1), bude blikat levá směrovka. Bude blikat i signál změny směru na přístrojovém panelu.
- Když potlačíte spínač světla směrem nahoru (2), bude blikat pravá směrovka. Bude blikat i signál změny směru na přístrojovém panelu.

Zapnutí/vypnutí dálkových světel



- Když potlačíte spínač světla směrem k přístrojovému panelu a uvolníte ho se zapnutými potkávacími světly, dálková světla se zapnou. Zároveň se rozsvítí indikátor dálkových světel na přístrojovém panelu.
- Když zatáhnete spínač světla směrem k řidiči a uvolníte ho se zapnutými dálkovými světly, dálková světla se vypnou.

Varování

- Když se k vám blíží vozidlo, anebo když je nějaké vozidlo před vámi, dálková světla nezapínajte. Dálková světla mohou zablokovat výhled jiných řidičů a způsobit nehodu.

Současné zapnutí dálkových a potkávacích světel (tlumených světel)



Dálková světla a potkávací světla se zapnou zároveň, když zatáhnete spínač světla směrem k řidiči.

Poznámka

- Táto funkce pracuje bez ohledu na polohu spínače světla.

Výstražná světla

Výstražné světlo Varování svítí proto, aby varovalo jiná vozidla v případě nouzové situace a aby zabránilo nehodě.

- Když stisknete spínač výstražného světla Varování, budou blikat všechny ukazovatele směru.
- Když opět stisknete spínač výstražných světel, výstražná světla zhasnou.

 Viz „Signál nouzového zastavení (ESS)“ (str. 4-188)

Upozornění

- Výstražná světla nepoužívejte po delší dobu s vypnutým vozidlem. Může to způsobit zmatení řidičů ostatních vozidel a také vybití akumulátoru.

Poznámka

- Výstražné světlo Varování funguje bez ohledu na polohu spínače START/STOP.
- Když je zapnuté výstražné světlo Varování, ukazatel směru nefunguje samostatně.



Úprava úhlu předního světla



Přední a zadní sklon vozidla se mohou měnit v závislosti na počtu cestujících, hmotnosti a těžiště nákladu.

V takovém případě můžete upravit úhel předního světla, abyste si zabezpečili dobrou viditelnost v noci a neoslňovali projíždějící vozidlo anebo vozidlo před vámi silným světlem z předních světel.

Úroveň úpravy úhlu předního světla

Úhel předních světlometů možno nastavit v 4 úrovních (úroveň 0–3) podle předního a zadního sklonu vozidla.

- Pokud se vozidlo naklání dopředu: Lehkým dotykem spínače nastavení úhlu světlometů (▲) jej nastavíte na stupeň 0. Světlomety se nastaví tak, aby směřovaly nahoru.
- Pokud se vozidlo naklání dozadu: Lehkým dotykem spínače nastavení úhlu světlometů (▼) jej nastavíte na stupeň 2. Světlomety se nastaví tak, aby směřovaly dolů.

Standardní nastavení úhlu předního světla

	Počet cestujících a náklad
0. stupeň 	<ul style="list-style-type: none">1~2 cestující (běžná jízda)
Úroveň 1 	<ul style="list-style-type: none">1~2 cestující a zavazadla (cca 90 kg)4~5 cestujících
Úroveň 2 	<ul style="list-style-type: none">4~5 cestujících a zavazadla (cca 100 kg)
Úroveň 3 	<ul style="list-style-type: none">NEPOUŽÍVAT

Varování

- Začněte jízdu s vozidlem až po úpravě úhlu předních světel podle počtu cestujících, hmotnosti a těžiště nákladu. Pokud tak neučiníte, může to způsobit nehodu.
 - Nikdy nejezděte s vozidlem v některém z následujících případů, které jsou mimo standardu úpravy úhlu pro přední světlo.
 - Jízda s vozidlem na úrovni 2, pokud jsou podmínky na úrovni 0 (úhel předních světel je snížený): Řidiči trvá delší dobu rozpoznat nouzovou situaci na cestě před ním.
 - Jízda s vozidlem na úrovni 2 (úhel předních světel je zvýšený): Narušuje vidění řidiče protijedoucího vozidla nebo vozidla jedoucího vpředu.
- V takovém případě to může bránit bezpečné jízdě a způsobit vážnou nehodu.**

Světlo pro denní svícení (DRL)

DRL se zapne automaticky i během dne, což vám umožní snadno rozpoznat vozidlo.



V případě zapnutí DRL

- Pokud spínač zadního světla, předního mlhového světla a předního světla není zapnutý a spínač START/STOP je v poloze ON (bez ohledu na to, zda je vůz nastartovaný nebo ne).

Poznámka

- Když se zapne DRL, zároveň se zapne i zadní světlo.
- V předním sdruženém světlometu je použita stejná svítlna pro DRL a přední obrysové světlo, ale DRL je jasnější.

V případě vypnutí DRL

- Kdy je DRL deaktivováno
- Když je spínač START/STOP v poloze ACC nebo OFF.
- Když zapnete přední světlo, anebo když se přední světlo zapne při funkci automatického světla.
- Když zapnete přední mlhové světlo.
- Když zatáhnete parkovací brzdu (EPB) při rychlosti vozidla 3 km/h anebo méně (spínač AUTO HOLD je vypnutý).
- Když se aktivují výstražná světla
- Když se spustí levá/pravá směrová světla (světla pro denní svícení na příslušné straně).

Inteligentní dálková světla (SHB)*

Funkcí SHB je ovládat dálkové světlo tak, aby neoslňovalo řidiče protijedoucího vozidla anebo vozidla jedoucího vpředu silným osvětlením z dálkových světel.

SHB detekuje situaci senzorem umístěným v horní části čelního skla vozidla (modul přední kamery) a automaticky vypne anebo zapne dálková světla.

Nastavení SHB

- 1 Otočte spínač světel do polohy AUTO.



- 2 Zatlačte spínač světla ve směru přístrojového panelu a uvolněte ho.



- Když se aktivuje funkce SHB, rozsvítí se indikátor SHB.



Indikátor SHB

V případě zapnutí dálkových světel

V následujících situacích, když je funkce SHB aktivovaná, zapnou se dálková světla.

- Když je rychlost vozidla 35 km/h anebo víc.
- Když je okolí tmavé a detekuje se jako noc.
- Když není detekované vozidlo jedoucí proti anebo vozidlo jedoucí vpředu.

Když se zapnou světla automaticky, zapne se i indikátor SHB spolu s indikátorem dálkových světel.



Indikátor SHB



Indikátor dálkových světel

V případě vypnutí dálkových světel

Dálková světla se vypnou v následujících případech.

- Když se detekuje přední světlo protijedoucího vozidla (včetně kola anebo motocyklu).
- Když se detekuje zadní světlo vozidla (včetně kola anebo motocyklu) jedoucího vpředu.
- Když je okolí osvětlené pouličními lampami anebo jinými zdroji světla u cesty.
- Když se detekuje světelný zdroj tunelu.
- Když spínač světla není v poloze AUTO.
- Když je funkce SHB deaktivovaná.
- Když je rychlost vozidla nižší než 25 km/h.

Poznámka

- **Když se dálková světla vypnou a potom znova automaticky zapnou, může to být s prodlením několik sekund.**

Fungování spínače světel

Podrobné fungování spínače světla s nastavenou a aktivovanou funkcí SHB je následující:

- Když zatlačíte spínač světla ve směru přístrojového panelu s nastavenou a aktivovanou funkcí SHB, zapnou se dálková světla a nastavení SHB se zruší.
- Když zatáhnete spínač světla směrem k řidiči s nastavenou funkcí SHB, zapnou se dálková světla a nastavení SHB bude trvat, dokud budete držet spínač světla.
- Když zatáhnete spínač světla směrem k řidiči s aktivovanou funkcí SHB, dálková světla se vypnou a nastavení SHB se zruší.
- Když otočíte spínač světla do jiné polohy, než je poloha AUTO, nastavení SHB se zruší.

Upozornění

V následujících případech nemusí SHB fungovat normálně.

- Když je přední sklo vozidla poškozené nebo znečištěné prachem, rosou, mlhou, nálepkou, sněhem, atd.
- Když je světlo oproti jedoucímu vozidlu nebo vozidla ve předu poškozené.
- Když je oproti jedoucímu vozidlu nebo vozidlu ve předu mimo předního pohledu.
- Když je oproti jedoucímu vozidlu nebo vozidlu ve předu rozpoznáno pouze částečně na křižovatce nebo v zatáčce.
- Když je ve předu zdroj světla, který je podobný světlu vozidla nebo reflektor.
- Když je na místě stavby instalováno osvětlení nebo reflektor, atd.

AUTO přiblížení

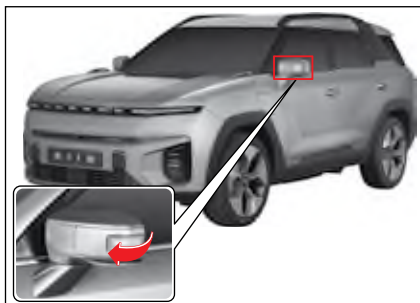

Automatické přiblížení (vnější zpětné zrcátko je odklopené) se aktivuje, když se přiblížíte k vozidlu na vzdálenost menší než 1 m a máte u sebe Smart klíč v režimu ochrany proti krádeži.

Poznámka

- V hlavní nabídce ovládacího panelu zvolte **Nastavení vozidla**  → **Convenience Features** → **Approach Welcome** → **Off** nebo **ON** (Komfortní funkce → Uvítání při přiblížení k vozidlu → Vypnuto nebo Zapnuto.)

Funkce světla coming home/ leaving home

Světlo coming home/leaving home (přijezdu domů/pobytu doma) je funkce, která automaticky zapne přední světla, když vozidlo přijíždí do tmavého prostoru, nebo odjíždí z tmavého prostoru, což zvyšuje bezpečnost a pohodlí.

Nastavení světla funkce coming home/ leaving home

- V hlavní nabídce ovládacího panelu hypervizoru vyberte **Nastavení vozidla**  → **Lights** → **Leaving Home Headlamp** or **Coming Home Headlamp** → **Setting Time** (Off / 10s / 20s / 30s) (Světla → Světla při odjezdu z domova nebo Světla při příjezdu domů → Nastavení času (Vypnuto / 10 s / 20 s / 30 s).

Režim příjezdu domů (Welcome)

Při odemykání dveří, když je zapnutý režim monitorování krádeže, směrová světla jednou bliknou a spustí se uvítací animace (přední kombinované světlo, středové poziční světlo).

Režim rozloučení (Good-bye)

Po vypnutí motoru a zamknutí dveří směrová světla dvakrát bliknou a spustí se animace na rozloučenou. (přední kombinované světlo, středové obrysové světlo).

Ovládání funkce světla příjezdu domů (coming home)

- Když vypnete vozidlo a přední světla (potkávací světla) jsou zapnutá, přední světla (potkávací světla) zůstanou zapnutá během nastavené doby.
- Když od zavření všech dveří a výklopných zadních dveří uplyne určitý čas, přední světla (potkávací světla) se vypnou.

Poznámka

- Když zůstanou dveře nebo výklopné zadní dveře otevřené během nastaveného času po vypnutí vozidla, přední světla (potkávací světla) se vypnou po 3 minutách.
- Když otevřete a zavřete dveře nebo výklopné zadní dveře během nastaveného času po vypnutí vozidla, přední světla (potkávací světla) zůstanou zapnutá po nastavený čas a potom se vypnou.
- Když otočíte spínače Automatické světlo a přední světla (potkávací světla) do polohy OFF, přední světla (potkávací světla) se vypnou okamžitě.

Ovládání funkce světla odchodu z domu (leaving home)

- Když zrušíte režim ochrany proti krádeži stisknutím tlačítka odemknutí dveří na Smart klíči nebo na spínači páčky dveří, přední světla (potkávací světla) zůstanou zapnutá po nastavenou dobu.
- Po uplynutí nastaveného času se přední světla (potkávací světla) vypnou.

Poznámka

- Podmínky vypnutí světla odchodu z domu (potkávací světla jsou vypnuty)
 - 1) Po zapnutí světla odchodu z domu uplyne nastavený čas
 - 2) Ze Smart klíče přišel signál zamknutí.
 - 3) Během zapnutého světla odchodu z domu se zapnulou zapalování.

Funkce automatického světla*



Funkce automatického světla je funkce, která detekuje objem slunečního světla procházejícího přes senzor a automaticky zapíná nebo vypíná přední světlo a zadní světlo.

- Funkce automatického světla se aktivuje tehdy, když je spínač světla v poloze AUTO.

Senzor automatického světla



Senzor automatického světla je integrováný se senzorem deště.



Upozornění

- Pokud senzorem automatického světla zatřesete anebo na něj vyvinete tlak, automatické světlo může fungovat chybně.
- Nečistěte senzor automatického světla čisticími prostředky jako je např. vosk atd. Funkce automatického světla může fungovat chybně.
- Pokud dáte na přední sklo komerčně prodávané fólie, funkce automatického světla může fungovat chybně.
- Pokud při jízdě na cestě s nerovným povrchem vozidlo značně vibruje, funkce automatického světla může fungovat chybně.



Upozornění

- Moment vypnutí a zapnutí světla se může měnit podle klimatických podmínek, jako je mlha, sníh a déšť a podle okolního prostředí.
- Když přepnete spínač světla do polohy AUTO anebo z polohy AUTO do jiné polohy, světla ve vozidle, zadní světla a přední světla mohou zablikat. Toto je normální jev, který rozpoznává stav automatického světla.
- Když projíždíte přes tmavé místo jako např. tunel, nespolehejte se na funkci automatického světla a manuálně zapněte přední světla.
- Při východu a západě slunce použijte funkci automatického světla pro přední světla a zadní světla jen omezeně. Obecně zapínejte přední světla a zadní světla manuálně.
- Funkci automatického světla pro přední světla a zadní světla nepoužívejte v oblačný den. Světla zapínejte manuálně.

Interiérové světlo

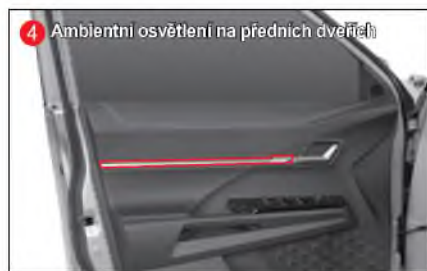

Přední stropní osvětlení (konzola nad hlavou)



- 1 Spínač bodového světla při sedadle řidiče
- 2 Spínač bodového světla u předního sedadla cestujícího
- 3 Spínač světla řidiče/spolujezdce/centrálního interiérového světla/bodového světla
- 4 Spínač propojený s dveřmi
- 5 Přední bodové světlo

Varování

- Když jezdíte v noci anebo v tmavém prostoru, nepoužívejte interiérové světlo. Osvětlení z interiérového světla může zhoršit přední výhled řidiče, což může způsobit nehodu.

Poznámka

- Když interiérové světlo zůstane svítit i po vypnutí motoru, automaticky se vypne po cca 10 minutách, aby se nevybila baterie.

Spínač bodového světla u sedadla řidiče

Když stisknete spínač (1), zapne se přední světlo u sedadla řidiče.

Spínač bodového světla u předního sedadla cestujícího

Když stisknete spínač (2), zapne se přední světlo u sedadla cestujícího.

Spínač světla řidiče/spolujezdce/centrálního interiérového světla/bodového světla

Když stisknete spínač (3), zapne se světlo u řidiče / spolujezdce / centrální interiérové světlo.

Spínač spojení dveří

Když otevřete dveře stlačením spínače (4) zapne se přední interiérové světlo a centrální interiérové světlo a když zavřete dveře, tyto světla se vypnou.

Přední bodové světlo (5)

Rozsvítí se při zapnutí zadního světla. Tlumeně osvětluje přední centrální prostor.

Funkce spojení mezi Smart/Rekes klíčem a předním interiérovým osvětlením

Když odemknete dveře Smart klíčem/Rekes klíčem, přičemž spínač spojení předního interiérového světla je stisknutý, interiérová světla u sedadla řidiče a u předního sedadla cestujícího se zapnou na dobu 30 sekund.

Pokud tehdy zamknete dveře stlačením tlačítka zamčení dveří na Smart klíči/Rekes klíči, interiérová světla u sedadla řidiče a u předního sedadla cestujícího se okamžitě vypnou.

Upozornění

- Nenechávejte dveře dlouho otevřené, když je interiérové světlo spojené s dveřmi, ani neopouštějte vozidlo, když je interiérové světlo zapnuté. Pokud interiérové světlo bude svítit dlouho, může se vybit baterie.

Centrální interiérové světlo



Stisknutím spínače centrálního interiérového světla se rozsvítí centrální interiérové světlo. Opětovným stisknutím spínače centrální interiérové světlo vypnete. Pokud je stisknut spínač propojení dveří, rozsvítí se centrální interiérové světlo při otevření dveří bez ohledu na činnost spínače centrálního interiérového světla.

Upozornění

- Neotvírejte dveře na dlouhou dobu se stisknutým spínačem spojení dveří. Pokud bude centrální interiérové světlo/světlo v nákladním prostoru svítit dlouho, může se vybit baterie.
- Nenechávejte výklopné zadní dveře nedovřené po dlouhou dobu. Pokud bude centrální interiérové světlo/světlo v nákladním prostoru svítit dlouho, může se vybit baterie.

Světlo v zavazadlovém prostoru



- Když stlačíte spínač (1), světlo se rozsvítí a když ho opětovně stlačíte, světlo zhasne, přičemž výklopné zadní dveře jsou otevřené. (samovracející se typ)
- Když zavřete výklopné zadní dveře a světlo v zavazadlovém prostoru svítí, toto světlo zhasne.

Osvětlení ve sluneční cloně/zrcátku

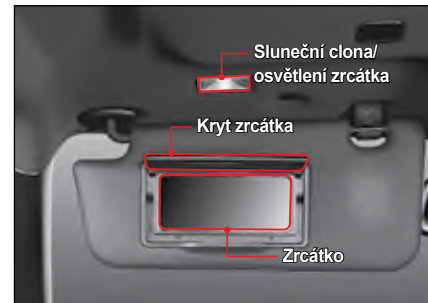

Když potlačíte sluneční clonu směrem dolů a otevřete kryt zrcadla, zapne se světlo.

Když zavřete kryt zrcadla, světlo zhasne.

Upozornění

- Po použití zrcadla na sluneční cloně kryt zavřete. Pokud tak neučiníte, světlo sluneční clony bude nadále svítit a může vybit baterii. Otevřený kryt zrcadla může způsobit i zranění.

Poznámka

- Když zatlačíte sluneční clonu směrem dolů a použijete ji jako ochranu před sluncem, můžete upravit polohu sluneční clony.

Tlumené (ambientní) osvětlení*

Ambientní osvětlení palubní desky (strana řidiče)



Ambientní osvětlení na předních dveřích



Ambientní osvětlení palubní desky (strana spolujezdce)



Horní / dolní ambientní osvětlení středové konzoly



- Když je tlumené osvětlení vypnuté, toto osvětlení se vždy zapne po nastartování motoru, anebo když se zapne klíč zapalování.
- Když je zapnuté zadní světlo, tlumené osvětlení ztmavne a vydává jen měkké světlo.

Nastavení tlumeného osvětlení

- 1 Na obrazovce ovládacího panelu se dotkněte možnosti Nastavení vozidla.
- 2 V části Nastavení vozidla se dotkněte možnosti Osvětlení interiéru.
 - Z výchozích barev můžete vybrat ruční (6) a automatické barvy (včetně nastavení jasu ambientního osvětlení)
 - Vlastní barvy vám dávají možnost vybrat si více barev z výchozích (včetně nastavení jasu ambientního osvětlení).
 - V nastavení přizpůsobení můžete zvolit vypnutí a zapnutí interiérového ambientního osvětlení, denní vypnutí (ambientní osvětlení je během dne vypnuté) a další možnosti.

Osvětlení odkládací schránky

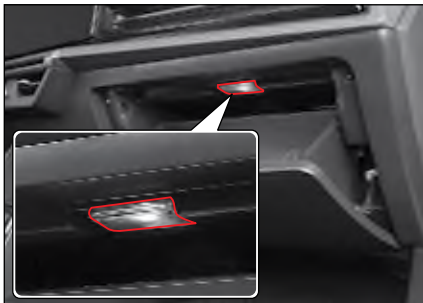

Když otevřete odkládací schránku, světlo se zapne a když zavřete odkládací schránku, světlo se vypne.



Upozornění

- Když necháte odkládací schránku otevřenou, v případě nehody nebo prudkého zabrzdění může zranit cestujícího. Ujistěte se, zda je během jízdy odkládací schránka zavřena.

E-call (tísňové volání)*

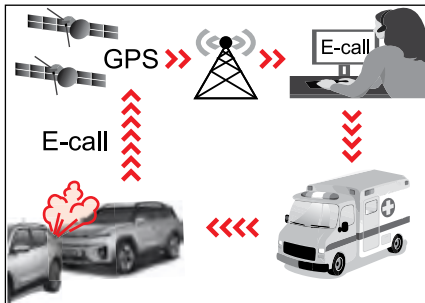

1. Došlo k nehodě
2. Bezdrátová síť
3. Operátor – Call center (PSAP)
4. Nouzové centrum

E-call je systém, který minimalizuje nehody tím, že automaticky nebo manuálně přenáší příslušné informace nejbližšímu řídicímu centru, takže v případě dopravní nehody nebo nouzové situace lze vykonat okamžité úkony.

- Tlačítko SOS: Když řidič nebo cestující stiskne tohle tlačítko, provede se tísňové volání, které je spojeno se servisním pracovníkem centra tísňového volání PSAP.
- Indikátor LED: Když zapnete zapalování, červené a zelené světlo LED bude svítit 3 sekundy. Pak, během normálního provozu, tato kontrolka zhasne.

V případě, když je v systému chyba, rozsvítí se nebo bude blikat červené světlo LED.

Upozornění

- Pokud během normálního provozu červené světlo LED pořád svítí, může to znamenat chybu v systému E-call.
- Okamžitě se zkontaktujte s nejbližším autorizovaným servisem SsangYong abyste zjistili, zda je systém E-call chybný nebo ne.
- Jinak negarantujeme normální fungování systému E-call. Řidič vozidla odpovídá za následky nedodržení uvedených instrukcí.

Jak používat systém E-call

Mód AutoCall



Zařízení ERA-GLONASS (E-call) automaticky přepojí tísňové volání jedné dispečerské službě za účelem včasné realizace záchranných operací v případě nehody vozidla.

Pro včasné poskytnutí pomoci a podpory systém ERA-GLONASS (E-call) automaticky přenáší data o dopravní nehodě jedné dispečerské službě.

V tomto případě nelze tísňové volání ukončit stisknutím tlačítka SOS a systém ERA-GLONASS (E-call) zůstává ve stavu spojení, dokud operátor jednotné služby řízení provozu, který volání přijímá, tísňové volání nepřeruší.

Poznámka

- **V případě nehody s minimální škodou systém ERA-GLONASS (E-call) nemusí automaticky spojit tísňový hovor. V takovém případě lze uskutečnit tísňový hovor v manuálním módu stisknutím tlačítka SOS.**

Poznámka

- **Systém nebude fungovat, pokud na daném místě není pokrytí mobilní komunikační sítě a pokud tam není signál GPS a GLONASS. (V případě EU: Galileo).**

Manuální režim



Řidič/cestující může uskutečnit tísňové volání do jedné dispečerské služby manuálně stisknutím tlačítka SOS, kterým se volají pohotovostní služby.

Hovor na tísňovou linku s použitím systému E-call lze zrušit opětovným stisknutím tlačítka SOS během 3 sekund (EU).

Po aktivování tísňového volání v manuálním módu pro systém včasné pomoci a podpory systém ERA-GLONASS (E-call) přenáší data o dopravní nehodě / jiné nehodě operátorovi jedné dispečerské služby během hovoru stisknutím tlačítka SOS.

- Zastavte vaše vozidlo na bezpečném místě.
- Otevřete kryt tlačítka E-call.
- Stiskněte tlačítko SOS. (Do mobilní sítě se zaregistruje minimální soubor dat o vozidle a jeho poloze.)
- Hovor se přepojí operátorovi v centru pro tísňová volání.
- EU: MSD (Minimální soubor dat) se zašle před provedení tísňového volání, ne poté.
- EU: V případě manuálního tísňového volání jej můžete zrušit do 3 sekund po stisknutí tlačítka.

Testovací režim

- EU: Když jste vyměnili a zkontrolovali systém E-call, pro aktivaci režimu testování SOS můžete použít skenovací nástroj.

Tísňové volání nelze zrušit, když:

- Tísňové volání se provede automaticky na základě signálu o nárazu z jednotky airbagů (ukončí se, když operátor v centru pro tísňová volání ukončí hovor).
- Uplynuly 3 sekundy od připojení ručního tísňového volání provedeného stisknutím tlačítka SOS (pro EU).
- Operátor v centru pro tísňová volání odpoví na hovor v případě manuálního tísňového volání uskutečněného stisknutím tlačítka SOS

Poznámka

- **Baterie systému ERA-GLONASS (E-call) poskytuje elektřinu na jednu hodinu v případě, pokud je hlavní dodávka elektřiny ve vozidle vypnuta v důsledku nehody nebo v nouzové situaci.**



Varování

Pokud zůstanete ve voze i v případě stisknutí tlačítka SOS v nouzové situaci, může to být nebezpečné v následujících případech:

- Pokud uvnitř vozidla nebo venku uvidíte kouř, např. požár v případě nehody.
- Vozidlo se nachází v nebezpečné části silnice.
- Vozidlo není viditelné, nebo je pouze těžce viditelné pro ostatní uživatele silnice, zejména za tmy nebo v podmínkách slabé viditelnosti.

Existuje riziko nehody a zranění. V takové situaci nebo v podobné situaci okamžitě opusťte vozidlo co nejdříve, jakmile je to bezpečné. Jděte na bezpečné místo spolu s ostatními cestujícími. V takové situaci zajistěte vozidlo v souladu s místními předpisy, např. použijte výstražný trojúhelník.

Poznámka

1. Náš systém E-call poskytuje službu tísňového volání na čísle 112 a odpovídá Obecnému nařízení o ochraně údajů, které je specifikováno v zákonech EU.
2. Zpracování těchto údajů je přísně omezeno na zajištění tísňového volání E-call voláním na jednotné evropské číslo tísňového volání 112.
3. Typy dat a jejich příjemci
 - Datové položky MSD
 - 1) Typ hovoru: Automatický hovor / Manuální hovor
 - 2) Testovací hovor: Testovací hovor / Nouzový hovor
 - 3) Poloze lze věřit: Ano / Ne
 - 4) Typ vozidla: M1/M2/M3/N1/N2/N3
 - 5) Identifikační číslo vozidla
 - 6) Typ uskladnění pohonu: Benzín, Nafta
 - 7) RTA event timestamp: Event timestamp dopravní nehody na silnici
 - 8) Poloha vozidla: Zeměpisná šířka, zeměpisná délka
 - 9) Směr vozidla: Orientace vozidla v čase události

- Datové položky v deníku hovorů
 - 1) Čas spuštění: Čas hovoru na základě události (zjištěna srážka nebo stisknuté tlačítko).
 - 2) DTC: Diagnostic Trouble Code (Kód diagnostiky problému)
 - 3) Typ spuštění: Manuální hovor / Automatický hovor / Opětovný hovor
 - 4) RSSI: Síla signálu GSM(2G) nebo UMTS(3G)
 - 5) Ec/No: Nosič energie / hustota hlasu
 - 6) Typ hovoru: GSM(2G) / UMTS(3G) / Reservován
 - 7) Stav ukončení hovoru: Důvod pro ukončení hovoru
- 4. Systém E-call pro číslo 112 ve vozidle je navržen tak, aby:
 - Zajistil, aby údaje v paměti systému nebyly k dispozici mimo systém před zahájením tísňového volání
 - Zajistil, aby se v normálním provozním stavu nedaly vysledovat a aby nebyly předmětem žádného konstantního sledování
 - Zajistil, aby byly data ve vnitřní paměti systému automaticky a trvale vymazávány

5. Majitel vozidla má právo přístupu k datům a může požádat o úpravu, výmaz nebo zablokování dat, které se ho týkají a zpracování které neodpovídá ustanovením Nařízení EU 2016/679.
6. Subjekt údajů má právo stěžovat si na příslušný orgán ochrany osobních údajů, pokud se domnívá, že zpracováním jeho osobních dat byly porušeny jeho práva.

Stěrač předního skla

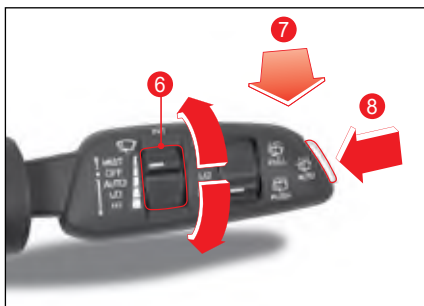
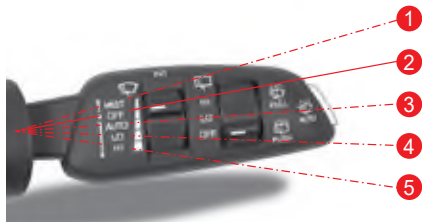

1 MIST

Stěrač se zapne tehdy, když potlačíte páčku stěrače směrem nahoru.

Když páčku uvolníte, vrátí se do polohy OFF a zastaví se.

2 OFF

Stěrač se zastaví.

3 AUTO

Rychlost stěrače se upraví automaticky podle rychlosti vozidla a síly deště (stěrač s dešťovým senzorem).

4 LO

Stěrač stírá pomalu.

5 HI

Stěrač stírá rychle.

Úprava rychlosti stěrače čelního skla

Když je páčka stěrače v poloze AUTO, upraví se rychlost stěračů.

Když zatáhnete páčku na úpravu rychlosti stěrače (6) směrem nahoru, stěrač bude stírat rychleji a když potlačíte páčku směrem dolů, stěrač bude stírat pomaleji.

Poznámka

- Když dáte páčku stěrače do polohy AUTO a spínač START/STOP je v poloze ON, stěrač bude stírat pouze jednou.
- Když se setmí a zapne se automatické světlo, stěrač bude stírat rychleji.

Spojení stěrače čelního skla a kapaliny ostříkovače



Tato funkce automaticky nastříká tekutinu, když je zapnutý stěrač předního skla.

Funguje následovně podle toho, jak dlouho podržíte páčku stěrače (7).

- Zatáhnete páčku na méně než 0,6 sekundy. Nastříká se odstříkovací kapalina a stěrače budou stírat jednou.
- Zatáhnete páčku na 0,6 sekundy nebo víc. Nastříká se odstříkovací kapalina a stěrače budou stírat třikrát.
- Držte páčku. Nastříká se odstříkovací kapalina a stěrače budou stírat pořád.

Přední automatické ostříkovače

Když je páčka stěrače v poloze OFF, stiskněte spínač předního automatického stěrače (8).

Nastříká se odstříkovací kapalina a stěrače budou stírat čtyřikrát, pak se odstříkovací kapalina znovu nastříká a stěrače budou stírat třikrát.

Stěrač zadního skla

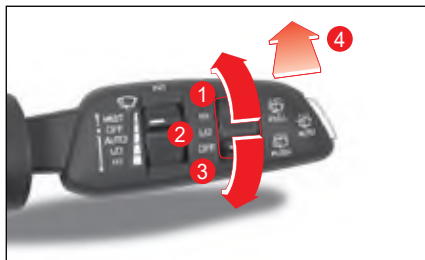

1 HI

Stěrač zadního skla stírá rychle.

2 LO

Stěrač zadního skla stírá pomalu.

3 OFF

Stěrač zadního skla se zastaví.

Funkce spojení mezi stěračem zadního skla a kapalinou ostřikovače



Tato funkce automaticky nastříká kapalinu, když je zapnutý stěrač zadního skla.

Když stisknete páčku stěrače (4) nastříká se odstříkovací kapalina a stěrače se zapnou.

Když páčku uvolníte, vrátí se do polohy OFF a zastaví se.

Stěrač s dešťovým senzorem*

Stěrač s dešťovým senzorem detekuje objem deště a kontroluje, zda je třeba spustit stěrač předního skla a automaticky upravuje jeho rychlost.

Stěrač s dešťovým senzorem se aktivuje tehdy, když se páčka stěrače přepne do polohy AUTO.

Dešťový senzor



Senzor automatického světla a deště

Dešťový senzor je integrován do senzoru automatického světla.

! Varování

- Když přepnete páčku stěrače do polohy AUTO a spínač START/STOP je v poloze ON, nechytejte přední sklo tam, kde je umístěn dešťový senzor, ani jej nečistěte vlhkým hadříkem. Tohle může aktivovat stěrač s dešťovým senzorem, což vám může poranit ruku nebo jinou část těla.



! Upozornění

- Pokud je přední sklo suché, stěrač nezapínejte. Mohl by poškodit přední sklo nebo lištu stěrače. Po nastříkání odstříkovací kapaliny vždy použijte stěrač.
- Před mytím vašeho vozidla přepněte páčku stěrače do polohy OFF. Pokud tak neučiníte, stěrač se může náhodně aktivovat a způsobit zranění nebo poškodit vozidlo.
- Když neprší, přepněte páčku stěrače do polohy OFF. Zabrání to tomu, aby se některá zařízení jako např. dešťový senzor nezapnuli.
- V zimě zapínejte stěrač pouze tehdy, když jste se přesvědčili, že lišta stěrače není zamrzlá. Jinak to může poškodit přední sklo nebo lištu stěrače.

Vnější zpětné zrcadlo

Sklápění/odklápění vnějšího zpětného zrcadla





- Když stisknete levou stranu tlačítka (, vnější zpětné zrcátko se odklopí.
- Když stisknete pravou stranu tlačítka (, vnější zpětné zrcátko se sklápí.

Funkce automatického sklápění/odklápění

Následující funkce automaticky sklápí nebo odklopí vnější zpětné zrcadlo.

- Když se stiskne tlačítko zamčení/odemčení dveří na Smart klíči.
- Když se stiskne tlačítko zamčení/odemčení dveří na madle dveří.
- Když se aktivuje funkce Smart auto zamčení dveří.
- Když se aktivuje funkce automatického přístupu.

Aktivace/deaktivace funkce automatického sklápění/odklápění

- Aktivace funkce
Přepněte tlačítko sklápění/odklápění vnějšího zpětného zrcadla do neutrální polohy ().
- Deaktivace funkce
Stiskněte levou stranu () nebo pravou stranu () vnějšího zpětného zrcadla.

Upozornění

- Funkce sklápění/odklápění vnějšího zpětného zrcadla se aktivuje pouze tehdy, když je vozidlo v módu ochrany proti krádeži.

Úprava vnějšího zpětného zrcadla



- 1 Otočný ovladač pro nastavení vnějšího zpětného zrcadla (L R)
- 2 Spínač řízení vnějšího zpětného zrcadla ()

Volba vnějšího zpětného zrcadla

Otočte otočný ovladač (1) vlevo nebo vpravo a vyberte si zrcadlo, které chcete upravit.

- Otočení vlevo: Můžete upravit vnější zpětné zrcadlo na straně sedadla řidiče.
- Otočení vpravo: Můžete upravit vnější zpětné zrcadlo na straně předního sedadla cestujícího.

Úprava úhlu vnějšího zpětného zrcadla

Upravte úhel zrcadla podle výhledu řidiče pohybováním tlačítka (2) směrem nahoru, dolů, vlevo, vpravo.

⚠ Varování

- Na okna u sedadla řidiče a předním sedadle cestujícího nedávejte žádné barevné folie. Může to zhoršit pohled do vnějšího zpětného zrcadla v noci, což může způsobit nehodu.

⚠ Upozornění

- Vnější zpětné zrcátko lze sklopit nebo odklopit na určitý čas po vypnutí vozidla.
- Po vypnutí motoru neupravujte vnější zpětné zrcátko příliš dlouho. Baterie se může vybit.
- Neupravujte vnější zpětné zrcátko více, než je potřeba. Pokud zrcátko dosáhne maximální úhel úpravy, jeho pohyb se zastaví, ale pokud je stisknutý spínač, motor dál běží, což může způsobit chybu v motoru.

- Neupravujte vnější zpětné zrcadlo ručně, ale pomocí spínače motoru. Pokud tak učiníte, může to poškodit zrcadlo a příslušné zařízení.
- Při mytí vozidla nesměřujte proud vody pod vysokým tlakem přímo na zrcadlo. Vnější zpětné zrcadlo funguje na elektřinu, takže při selhání elektrického zařízení nebude fungovat.
- Pokud je zrcadlo zamrzlé a v zimě se nehýbe, neupravujte jej násilím. Zrcadlo opatrně pohněte po odstranění ledu odmrazovacím sprejem, nebo namočte měkký hadřík nebo houbu do teplé vody a omyjte zmrzlou část.
- Led neodškrabujte ani v případě, jeli zrcadlo v zimě zamrzlé. Můžete poškodit povrch zrcadla.

Interiérové zrcadlo

Interiérové zpětné zrcadlo lze upravit směrem nahoru, dolů nebo do stran, abyste měly co nejlepší výhled.

Interiérové zrcadlo ECM*

Interiérové zrcadlo ECM (Elektronické chromické zrcadlo) automaticky detekuje světlo z vozidla jedoucího vzadu přes světelný senzor a snižuje světelnost odrazu zrcadla, aby se zabránilo oslnění řidiče.

- Chcete-li upravit úhel interiérového zrcadla, chytte zrcadlo do ruky a pohybujte s ním směrem nahoru, dolů nebo do stran, abyste měly co nejlepší zadní výhled.





Varování

- Zrcadlo upravujte vždy před jízdou.
- Nikdy neupravujte zrcadlo během jízdy. Může to odvést pozornost řidiče a způsobit nehodu.
- Pokud je interiérové zrcadlo poškozeno, může z něj vytéct elektrolyt. Dávejte pozor, aby se elektrolyt nedostal do kontaktu s pokožkou nebo očima. Pokud se elektrolyt dostane do kontaktu s pokožkou nebo očima, okamžitě jej vymyjte vodou a jděte k lékaři.



Upozornění

V kterémkoliv z následujících případů nemusí funkce automatického snížení oslnění ECM interiérového zrcadla fungovat.

- Pokud přední světlo vozidla vzadu nesměruje přímo na senzor detekce světla.
 - Pokud je na zadním skle tmavá folie.
 - Pokud je volicí páka SBW (shift by wire) v poloze R (zpátečka).
- V této době je pozastavena funkce automatické ochrany proti oslnění, která umožňuje snadnou identifikaci objektu.

Interiérové zpětné zrcadlo manuálního typu



Interiérové zpětné zrcadlo lze upravit směrem nahoru, dolů nebo do stran, abyste měli co nejlepší výhled tak, že budete zrcadlem pohybovat rukou.

Manuální úprava pro noc/den (A)

Interiérové zpětné zrcadlo můžete nastavit manuálně stisknutím nebo zatažením za páčku, abyste zabránili oslepení řidiče v noci světlem přicházejícím z vozidel vzadu.



Varování

- Pro vaši bezpečnost upravte zrcadlo před jízdou.



Upozornění

- Když v noci nevidíte zadní část vašeho vozu, upravte zpětné zrcadlo tak, že ho budete rukou pohybovat dozadu nebo dopředu do požadovaného úhlu, abyste měli jasný zadní výhled.



1 Ovládání topení a klimatizace (ovládací panel)

2 Větrací otvory (přední sedadlo uprostřed)

3 Větrací otvory (na obou stranách předních sedadel)

4 Senzor slunečního světla

5 Senzor detekce zamíření čelního skla

6 Přední výstup vzduchu v prostoru nohou

7 Zadní výstup vzduchu v prostoru nohou (spodní část předního sedadla)

8 Zadní výstup vzduchu

9 Středové větrací otvory pro odmrazování

10 Boční otvory pro odmrazování

11 Senzor interiérové teploty

Úprava směru proudění vzduchu a zablokování proudění vzduchu



- Upravte proudění vzduchu
Směr proudění vzduchu můžete nastavit pohybáním páčky módu proudění vzduchu směrem nahoru, dolů, doleva a doprava.
- Otevírání a zavírání vzduchových ventilů
Pokud úplně stisknete páčku módu proudění vzduchu ve směru zavření, (☒) vzduchový ventil se zavře a vzduch přestane proudit. Pokud páčku zatlačíte ve směru otevření (☞), začne proudit vzduch.



Upozornění

- Na kolík úpravy směru proudění vzduchu v otvoru nedávejte držák na pohár ani jiné zařízení. Může to poškodit kolík úpravy směru proudění vzduchu anebo jiné zařízení.

Zadní rozvod vzduchu a ovládání otáček ventilátoru

Nastavení distribuce vzduchu



- Rozvod vzduchu můžete nastavit pohybem ovládací páčky rozvodu vzduchu u ventilace nahoru a dolů a doleva a doprava.

Uzavření otvoru ventilace



- Ventilací otvor zavřete zatlačením ovládací páčky rozvodu vzduchu až na doraz ve směru šipky.

Upozornění pro používání vytápění a klimatizace

Výměna chladiva/oleje v klimatizaci

Nezapomeňte vyměnit chladivo a olej klimatizace za výrobky, které splňují stanovené normy a objem. V opačném případě může dojít k poškození klimatizačního systému.

Typ A

Klasifikace	Specifikace	
	H/P	Non H/P
Specifikace	R-1234yf	
Objem chladiva	800 ± 30 g	600 ± 30 g
Objem oleje	180 ± 10 g	

Typ B

Klasifikace	Specifikace	
	H/P	Non H/P
Specifikace	R-134a	
Objem chladiva	900 ± 30 g	650 ± 30 g
Objem oleje	180 ± 10 g	

Varování

- Pokud je to možné, během jízdy si zvolte mód čerstvého vzduchu, anebo otevřete okno a často větrejte, aby se do vozidla dostal čerstvý vzduch. Pokud tak neučiníte, vzduch ve vozidle zatuchne a způsobí bolest hlavy anebo nevolnost.
- Když do vozidla proudí výfukový plyn, je třeba zvýšit pozornost, protože může způsobit otravu oxidem uhelnatým.
- Když jedete v oblasti, kde může proudit do vozidla prach anebo dým, použijte mód recirkulace a stiskněte tlačítko pro mód čerstvého vzduchu.
- Nikdy nespěte ani nezůstávejte ve vozidle po dlouhou dobu se zapnutou klimatizací anebo topením so zavřenými dveřmi a okny v létě anebo v zimě. Můžete se udusit v důsledku nedostatku kyslíku ve vozidle.
- V létě nikdy nenechávejte kočence, malé dítě anebo starou osobu samotnou ve vozidle, ani na krátkou dobu. Teplota ve vozidle se může zvýšit a způsobit rizika jako např. udušení.
- Chladicí kapalina je hořlavá což může způsobit požár únikem plynu anebo statickou elektřinou, takže při manipulaci s chladicí kapalinou (R-1234yf) buďte velmi opatrný.



Upozornění

- Před jízdou otevřete všechny okna, aby dovnitř proudil vzduch, což má dobrý vliv na zdraví cestujících a příjemné prostředí ve vozidle. Když zaparkujete na delší čas vozidlo na místě, které je na přímém slunci, teplota ve vozidle může stoupnout a může způsobit vypařování těkavých organických látek, které jsou škodlivé pro lidi.
- Nestartujte motor, pokud jsou v provozu elektrická zařízení s vysokou elektrickou zátěží, jako je klimatizace a ventilátor. V takovém případě může být obtížné vozidlo nastartovat.
- Při nepřetržité jízdě po dlouhé svažitě silnici zapínejte a vypínejte klimatizaci každých 3 až 5 minut.
- Nemíchejte chladicí olej na bázi POE pro E-kompresor s chladicím olejem na bázi PAG. To způsobí korozi kovového materiálu uvnitř E-kompresoru.



Upozornění

- Pokud klimatizaci po delší době nepoužíváte opět použijete, nezapomeňte ji provozovat při nízkých otáčkách. Pokud se klimatizace delší dobu nepoužívá, olej v kompresoru necirkuluje, což může způsobit poruchu.
- Když použijete klimatizaci po delší době, můžete cítit z výstupu vzduchu zápach. V takovém případě otevřete okno a nechte klimatizaci běžet 20 až 30 minut, aby se zápach vyvětral.
- Během provozu klimatizace náhle nevyvínejte vozidlo. Motor ventilátoru se náhle zastaví a studený nebo teplý vzduch v potrubí zkondukuje, aniž by byl vypuštěn ven, a vzniká nepříjemný zápach. Před vypnutím vozidla vypněte klimatizaci a vypouštějte vzduch v potrubí po dobu 2 až 3 minut v režimu čerstvého vzduchu.
- Po zastavení vozidla nenechte klimatizaci zapnutou po dlouhou dobu. Motor se může přehřát a způsobit chybu.
- Pokud motor vozu není v provozu, nepoužívejte ventilátor po delší dobu. Může to způsobit vybití akumulátoru.



Upozornění

- V sezóně mimo zimu zapněte klimatizaci jednou týdně, aby olej v kompresoru klimatizace a v jiných částech cirkuloval. Toto pomáhá udržovat klimatizaci v nejlepšímu stavu.

Ovládání topení a klimatizace

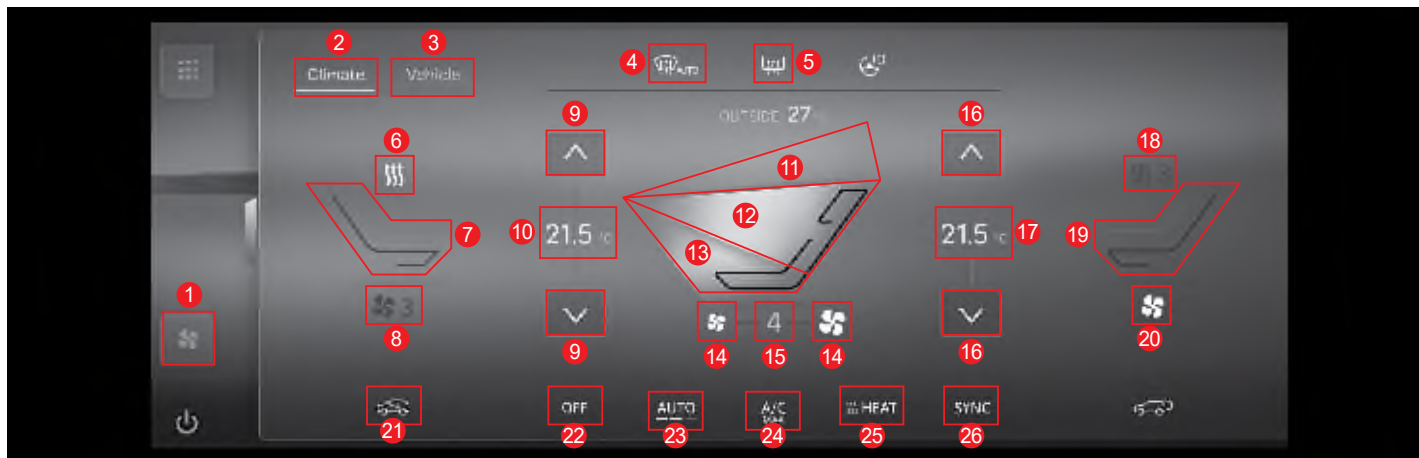

- | | | |
|--|--|---|
| <p>1 Ovládání topení a klimatizace a beztláčtkový spínač</p> <p>2 Přepínač ovládání topení a klimatizace</p> <p>3 Přepnutí na beztláčtkovou obrazovku</p> <p>4 Spínač odmrazování</p> <p>5 Spínač vyhřívání skla</p> <p>6 Spínač vyhřívání sedadla řidiče</p> <p>7 Indikátor zapnutého vyhřívání / větrání sedadla řidiče</p> <p>8 Spínač větrání sedadla řidiče</p> <p>9 Spínač ovládání teploty na straně řidiče</p> | <p>10 Ukazatel teploty na straně řidiče</p> <p>11 Spínač režimu proudění vzduchu (režim DEF, odmrazování)</p> <p>12 Spínač režimu proudění vzduchu (režim VENT, větrání)</p> <p>13 Spínač režimu proudění vzduchu (režim FOOT, na nohy)</p> <p>14 Spínač ovládání objemu vzduchu</p> <p>15 Zobrazení otáček ventilátoru</p> <p>16 Spínač ovládání teploty u spolujezdce</p> <p>17 Ukazatel teploty na straně spolujezdce</p> | <p>18 Spínač vyhřívání sedadla spolujezdce</p> <p>19 Indikátor zapnutí vyhřívání / větrání sedadla spolujezdce</p> <p>20 Spínač větrání sedadla spolujezdce</p> <p>21 Spínač recirkulace vzduchu</p> <p>22 Spínač zapnutí/vypnutí topení a klimatizace</p> <p>23 Spínač režimu AUTO</p> <p>24 Spínač klimatizace</p> <p>25 Spínač režimu topení</p> <p>26 Spínač SYNC (na synchronizaci s nastavenou teplotou na straně řidiče)</p> |
|--|--|---|

Zapnutí/vypnutí topení a klimatizace

Chcete-li vypnout topení a klimatizaci, lehce se dotkněte spínače vypnutí (1).

- Topení a klimatizace vypnuto: zobrazen bílý symbol
- Topení a klimatizace zapnuto: zobrazen šedý symbol



Poznámka

- Po zapnutí budou topení a klimatizace pracovat jako v předchozím provozním stavu.
- Pokud jsou topení a klimatizace vypnuté, zapněte je dotykem příslušného provozního spínače.

Ovládání teploty na straně řidiče/ spolujezdce

Chcete-li nastavit teplotu, lehce se dotkněte spínače ovládání teploty na straně řidiče/ spolujezdce (1).

- Nastavená teplota se zobrazuje uprostřed spínače ovládání teploty (2).
- Pokud svítí indikátor synchronizace nastavené teploty sedadla řidiče (SYNC) (3) (zobrazen bílý symbol), mění se nastavená teplota sedadla řidiče a sedadla spolujezdce stejně.
- Při zapnutém spínači regulace teploty jsou hodnoty přírůstků:
 - 0,5 °C při doteku.



Poznámka

- Dotykem spínače AUTO v manuálním režimu se klimatizace přepne do režimu AUTO a funkce klimatizace se řídí automaticky na základě nastavené teploty.

Nezávislé ovládání teploty (SYNC vypnuto)

Chcete-li nezávisle nastavit nastavenou teplotu pro sedadlo řidiče a sedadlo spolujezdce, postupujte následovně.

- Vypněte indikátor synchronizace (1) (zobrazen šedý symbol) lehkým dotykem spínače synchronizace teploty sedadla řidiče (SYNC) a spínače ovládání teploty předního spolujezdce.
 - Indikátor synchronizace (SYNC) zapnutý: Zobrazen bílý symbol
 - Indikátor synchronizace (SYNC) vypnutý: Zobrazen šedý symbol



Nezávislé ovládání teploty (SYNC zapnuto)

Lehkým dotykem spínače synchronizace nastavené teploty sedadla řidiče (SYNC) rozsvítíte kontrolku synchronizace (zobrazen bílý symbol) (1). Poté se nastavená teplota sedadla spolujezdce bude řídit teplotou sedadla řidiče.

Poznámka

- **V závislosti na nastavené teplotě sedadla řidiče se automaticky nastaví zapnutí/vypnutí klimatizace, distribuce vzduchu a režim zdroje vzduchu:**
 - **Nastavení nízké teploty (LO):** Zapnutá klimatizace, režim FACE, režim recirkulace.
 - **Nastavení vysoké teploty (HI):** Vypnutá klimatizace, režim FOOT, režim čerstvého vzduchu.



Automatický režim

Pro přechod do režimu AUTO postupujte při nastartovaném motoru následovně.

- Krátce se dotkněte spínače AUTO (1).
 - Režim AUTO zapnutý: Zobrazí se bílý symbol
 - Režim AUTO vypnutý: Zobrazí se šedý symbol
- Lehkým dotykem spínače teploty nastavte požadovanou teplotu.



Poznámka

- V režimu AUTO se otáčky ventilátoru, distribuce vzduchu atd. automaticky nastavují podle nastavené teploty, teploty v interiéru a venkovní teploty.
- Když stisknete spínač výběru zdroje vzduchu, spínač rychlosti otáček ventilátoru, spínač režimu proudění vzduchu, spínač klimatizace anebo spínač odmrazování v auto módu deaktivuje režim auto a systém se vrátí do manuálního režimu.
- Režim AUTO lze nastavit ve 3 krocích.
- Jak nastavit režim AUTO
 - Když se krátce dotknete spínače: Nastavení se mění v pořadí RYCHLÁ → STŘEDNÍ → NÍZKÁ → RYCHLÁ.
 - Když se dotknete spínače a podržíte jej: Zobrazí se obrazovka nastavení, kde můžete vybrat jednu ze 3 úrovní otáček (RYCHLÉ / STŘEDNÍ / NÍZKÉ).
- Stav nastavení je indikován sloupcem (sloupci) pod přepínačem AUTO.

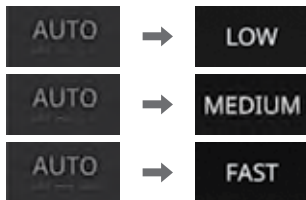

Manuální režim

Při nastartovaném motoru postupujte následovně.

- Dotkněte se spínače ON/OFF (1).
- Teplotu v interiéru nastavíte lehkým dotykem na spínač ovládání teploty (2).
 - Zobrazí se aktuálně nastavená teplota (3).
- Lehkým dotykem spínače rychlosti otáček ventilátoru – (snížení rychlosti ventilátoru) / + (zvýšení rychlosti ventilátoru) (4) nastavte postupně rychlost ventilátoru.
 - Zobrazí se aktuální rychlost otáček ventilátoru (5).
- Lehkým dotykem spínače režimu distribuce vzduchu zvolte požadovaný režim distribuce vzduchu. (Můžete zvolit více režimů distribuce vzduchu.)
 - Spínač režimu odmrazování (DEF) (6)
 - Spínač režimu větrání (VENT) (7)
 - Spínač režimu směřování vzduchu na nohy (FOOT) (8)
- Stiskněte spínač výběru zdroje vzduchu a přepněte mezi režimem čerstvého vzduchu a recirkulací vzduchu.
 - Režim recirkulace vzduchu:
 - Režim čerstvého vzduchu:
- Chcete-li použít klimatizaci, lehce se dotkněte spínače klimatizace (9).



! Varování

- Nepoužívejte režim recirkulace déle, než je nutné. Dlouhodobé používání režimu recirkulace může způsobit bolesti hlavy a ospalost v důsledku nedostatku kyslíku v kabině. Může také způsobit zamízení oken, což znemožní výhled do okolí, což může vést k nehodám.
- Dávejte pozor, aby se výfukové plyny nedostaly do prostoru kabiny. Hrozí nebezpečí otravy oxidem uhelnatým.
- Při průjezdu místy, kde se do kabiny může dostat prach, saze apod., přepněte na režim recirkulace. Poté přepněte na režim čerstvého vzduchu pro větrání.

Poznámka

- Dotykem spínače AUTO v manuálním režimu se klimatizace přepne do režimu AUTO a funkce klimatizace se řídí automaticky na základě nastavené teploty.

Distribuce vzduchu

Lehkým dotykem spínače režimu (módu) distribuce vzduchu zvolte požadovaný režim distribuce vzduchu. (Můžete zvolit více režimů distribuce vzduchu a zvolený režim je označen bílým symbolem.)

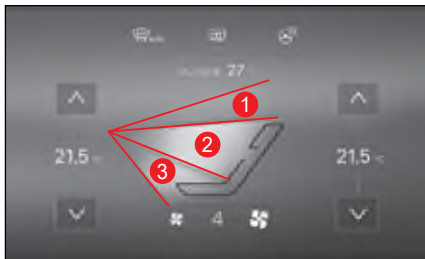

- Režim odmrazování (DEF) (1)
Foukání vzduchu ve směru čelního skla a skel dveří (typické nastavení pro odmrazování a odmřívání).
- Režim větrání (VENT) (2)
Vzduch proudí na tvář (typické nastavení pro chlazení)
- Režim proudění vzduchu na nohy (FOOT) (3)
Foukání vzduchu ve směru nohou řidiče a/ nebo spolujezdce (typické nastavení pro topení).

Poznámka

- **Je-li rozvod vzduchu nastaven na režim FOOT, je část vzduchu vháněna ve směru čelního skla a skel dveří, aby se zabránilo hromadění vlhkosti na čelním skle.**

Aktivace vyhřívání skla

- Pokud se na okně objeví námraza nebo je zamřené, lze aktivovat vyhřívání skla, které je odstraní.
- Chcete-li aktivovat vyhřívání skla, lehce se dotkněte spínače vyhřívání skla (1). (Vyhřívání skla bude fungovat přibližně 12 minut a symbol se změní na oranžový.)
- Chcete-li deaktivovat vyhřívání skla, lehce se dotkněte spínače vyhřívání skla (1). (Vyhřívání skla se vypne a symbol se změní na bílý.)



3



Poznámka

- Vyhřívání skla funguje pouze při zapnutém motoru.
- Při aktivaci vyhřívání skel se současně spustí vyhřívání zadního okna a vyhřívání vnějšího zpětného zrcátka.
- Pokud je vyhřívání skla znovu spuštěno do 10 minut po ukončení provozu po dobu 12 minut, bude v provozu pouze přibližně 6 minut.

Jak se zbavit vlhkosti na okenním skle

- Lehce se dotkněte spínače rozmrazování a odmílžování (1).
(Symbol se změní na oranžový.)
- Lehce se dotkněte spínače rychlosti otáček ventilátoru – (snížení rychlosti ventilátoru) / + (zvýšení rychlosti ventilátoru) (2).
(Zobrazí se aktuální rychlost otáček ventilátoru (3).)
 - Pokud chcete rychle odstranit vlhkost z oken, nastavte ventilátor na vysokou rychlost.
 - Chcete-li odmrazit venkovní stranu okna, nastavte teplotu na vysokou.



! Varování

- Pokud prší nebo je vlhko, přepněte přepínač volby zdroje vzduchu do režimu čerstvého vzduchu a nastavte rozvod vzduchu na čelní sklo. Za deště nebo vysoké vlhkosti se může na oknech i čelním skle objevit mlha, a to i při zapnuté klimatizaci. Pokud k tomu dojde, je jízda nebezpečná z důvodu špatné čelní a boční viditelnosti.

! Upozornění

- Vyvarujte se nadměrného používání klimatizace se zapnutým odmrazováním a odmílžováním a s distribucí vzduchu nastavenou na prostor pro nohy nebo na prostor pro nohy a čelní sklo. V opačném případě může rozdíl teplot mezi interiérem a exteriérem způsobit zamízení vnější strany čelního skla. V takovém případě použijte stěrače k okamžitému odstranění zamízení na čelním skle a změňte režim distribuce vzduchu na režim větrání (směrem k obličeji), abyste minimalizovali teplotní rozdíl.
- Vždy se ujistěte, že jste odstranili všechny cizí materiály, jako je sníh a listí na vstupech vzduchu, aby nedocházelo k zamížování oken, zejména v zimě a v létě.

Poznámka

- Dotykem spínače odmrazování a odmližování (1) se automaticky aktivuje klimatizace a nastaví se na režim čerstvého vzduchu a rychlost ventilátoru 6. úroveň. Opětovným dotykem přepínače se systém vrátí do předchozího stavu.
- Abyste zabránili běžnému zamližování čelního skla, doporučujeme nastavit spínač volby zdroje vzduchu (3) na režim čerstvého vzduchu.

Systém automatického odmližování (ADS)

Systém ADS (systém automatického odmližování, Auto Defogger System) je přídatné zařízení, které umožňuje bezpečnou jízdu automatickým odstraněním zamližení při detekci zamližení na vnitřním čelním skle během provozu topení a klimatizace.

Zapnutí/vypnutí automatického odmližování

- V hlavní nabídce ovládacího panelu vyberte Nastavení vozidla (🚗) → Climate → Dehumidification → ON nebo OFF (Klima → Odvlhčování → ZAPNUTO nebo VYPNUTO).



Kroky pro aktivaci automatického odmližování

Čím vyšší je vlhkost vzduchu, tím vyšší je provozní úroveň odmližovače AUTO. Pokud například nepomáhá provozní úroveň 1, provozní úroveň se postupně přepíná z úrovně 2 na úroveň 4, dokud není vlhkost řádně regulována.

- Krok 1 – Přepněte na režim čerstvého vzduchu.
- Krok 2 – Zapněte klimatizaci
- Krok 3 – Nastavte distribuci vzduchu směrem k čelnímu sklu
- Krok 4 – Zvyšte nastavení proudění vzduchu směrem k čelnímu sklu

! Varování

- Nepřepínejte do režimu recirkulace, pokud je v provozu automatické odmližování. Účinnost odstraňování vlhkosti je snižena, což ztěžuje bezpečný výhled, což může vést k nehodám.
- Neodstraňujte násilím kryt snímače na horní straně čelního skla. Při odstraňování krytu může dojít k poškození čidla AUTO detekce zamližení.

Automatické vysoušení klimatizace (After-Blow)

Tato funkce snižuje zápach z klimatizace tím, že po 30 minutách automaticky spustí motor ventilátoru, pokud byla klimatizace po určité době v provozu, a poté ji vypne, aby se vysušila voda ve výměníku tepla.

- Nastavení pro vysoušení klimatizace
V hlavní nabídce ovládacího panelu vyberte Nastavení vozidla (🚗) → Climate → After Blow → ON nebo OFF (Klima → Vysoušení klimatizace po použití → ZAPNUTO nebo VYPNUTO).



- Stav vozidla během provozu
 - Volba zdroje vzduchu: režim čerstvého vzduchu
 - Režim distribuce vzduchu: režim proudění vzduchu na nohy
 - Otáčky ventilátoru: 6. úroveň
 - Doba provozu: 5 min

⚠ Upozornění

- Pokud je úroveň nabití akumulátoru nedostatečná, nemusí tato funkce fungovat, aby se předešlo vybití akumulátoru.
- Nepracuje při okolních teplotách nižších než 15 °C.
- Funkce automatického vysoušení klimatizace je z výroby vypnutá. Chcete-li funkci automatického vysoušení klimatizace povolit, nastavte ji na ovládacím panelu.

Maximální výkon klimatizace

Pokud se dotknete spínače klimatizace (1) a podržíte jej, zatímco je v provozu topení a klimatizace, bude klimatizace pracovat při maximálním výkonu (MAX) následujícím způsobem.

- Provozní teplota: 18 °C (2)
- Proudění vzduchu: úroveň 8 (3)
- Recirkulace (4)
- Distribuce vzduchu: větrání (VENT) (5)



Krátkým dotykem spínače klimatizace (1) vypnete maximální výkon (MAX) klimatizace.

Panel hypervizoru

- Ovládací panel hypervizoru je panoramatický displej, který kombinuje 12,3" přístrojový panel s 12,3" navigací.
- Na obrazovce navigace můžete bez tlačítek ovládat navigaci a média, nastavení vozidla, topení a klimatizaci, a další funkce.

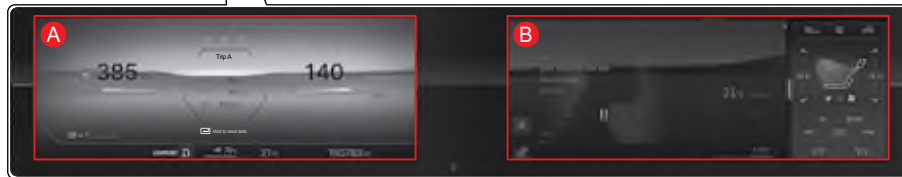
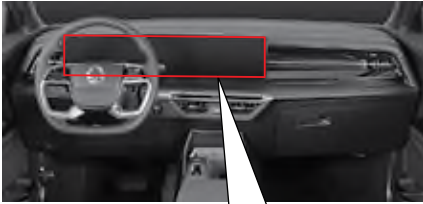

- A** Přístrojový panel 12,3"
- B** 12,3" navigace (včetně ovládacího panelu)

Názvy částí ovládacího panelu (hypervizoru)

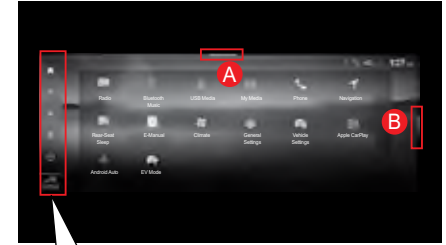

- Spínač ovládnání hlavní nabídky
- Spínač provozu navigace
- Spínač provozu médií
- Spínač ovládnání topení a klimatizace „Climate“
- Beztláčítkový spínač „Vehicle“ (Vozidlo)
- Indikátor zapnutí/vypnutí airbagu spolujezdce.
- A** Horní rolovací nabídka
- B** Vyskakovací rolovací nabídka Ovládnání topení a klimatizace

Ovládací prvky hlavní nabídky

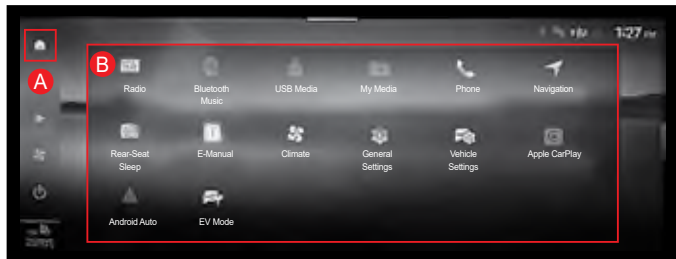

Lehkým dotykem spínače Ovládací prvky hlavní nabídky (A) zobrazíte spínače (B), které umožňují nastavení vozidla a které jsou podrobně popsány níže.

- Rádio
- Hudba bluetooth
- USB média
- Moje média
- Telefon
- Navigace
- Spánek na zadních sedadlech
- E-Manuál
- Klima
- Obecná nastavení
- Nastavení vozidla
- CarPlay
- Android Auto
- Režim EV

Navigace



Lehkým dotykem spínače provozu navigace (A) aktivujete navigaci.

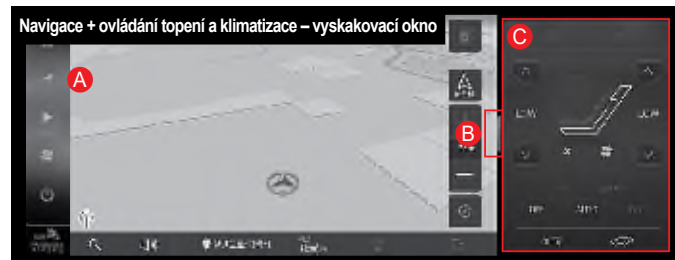

Dotykem na vyskakovací rolovací nabídku ovládání topení a klimatizace (A) během navigace zobrazíte panel ovládání topení a klimatizace (C).

Média



Lehkým dotykem spínače pro ovládání médií (A) můžete ovládat položky týkající se médií.

Jedná se o následující položky:

- Rádio
- USB média
- USB video
- USB foto
- Hudba bluetooth
- Moje média
- Moje video
- Moje foto
- Telefon

Ovladač topení a klimatizace



Topení a klimatizaci můžete ovládat tak, že se lehce dotknete spínače ovládání topení a klimatizace (A) a poté se dotknete tlačítka „Climate“ (Klima) (B).

Beztláčtkový panel

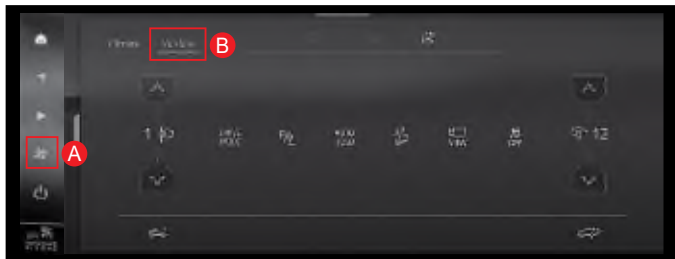

Beztláčtkový spínač můžete ovládat tak, že se lehce dotknete spínače ovládání topení a klimatizace (A) a poté se dotknete tlačítka „Vehicle“ (Vozidlo) (B).

Beztláčtkové položky jsou:

- Spínač odmrazování
- Spínač vyhřívání skla
- Spínač vyhřívání volantu
- Spínač volby zdroje vzduchu
- Spínač otevírání/zavírání zadních výklopných dveří
- Spínač vyrovnávání světlometů
- Spínač režimu jízdy
- Spínač zapínání/vypínání detekce překážky vpředu
- Spínač AUTO HOLD
- Spínač HDC
- Spínač ESC OFF
- Spínač monitoru sledování okolí
- Spínač vyrovnání přístrojového panelu

Úprava výšky/délky volantu

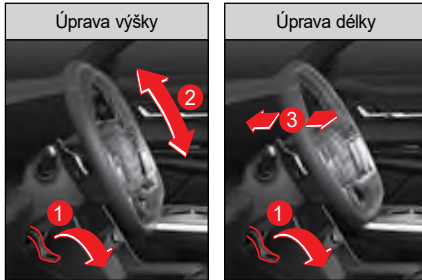

- 1 Zatlačte páčku na vysouvání/sklápění volantu (1) směrem dolů.
- 2 Upravte polohu volantu směrem nahoru a dole (2) a dopředu a dozadu (3).
- 3 Zatáhnete páčku na vysouvání/sklápění volantu (1) směrem nahoru.

Po úpravě volantu zkontrolujte, či volant sedí pevně.

Varování

- Před jízdou zkontrolujte, či volant sedí pevně.
- Neupravujte volant během jízdy. Může to způsobit vážnou nehodu.

Upozornění

- Neotáčejte volant zcela doleva anebo doprava a nedržte ho v této poloze 10 sekund anebo víc, když je vozidlo nastartované. Může to poškodit systém řízení volantu v důsledku přetížení.
- V zimě (-10 °C nebo méně) může startování vozidla ihned po nastartování motoru, když je kapalina posilovače řízení studená, někdy způsobit chvilkové zpoždění posilovače řízení, proto nezapomeňte před rozjezdem nechat motor řádně běžet na volnoběh.

Vyhřívání volantu*

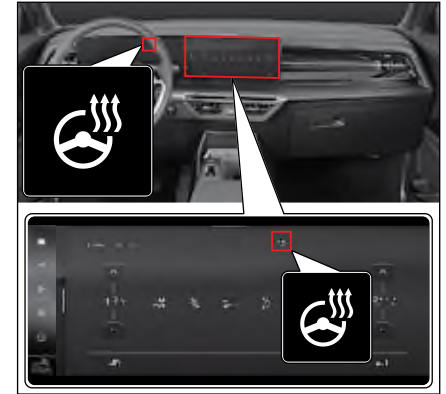

- Chcete-li aktivovat vyhřívání volantu, dotkněte se při spuštěném motoru spínače vyhřívání volantu. Indikátor fungování na přístrojovém panelu se rozsvítí.
- Chcete-li vyhřívání volantu deaktivovat, dotkněte se znovu spínače vyhřívání volantu. Indikátor fungování na přístrojovém panelu zhasne.



Upozornění

- Na volant nedávejte žádné asistenční tlačítko. Může to poškodit vyhřívání ve volante a ohrozit bezpečné řízení.

Poznámka

- Spínač vyhřívání volantu se udržuje v daném stavu i tehdy, když se vozidlo vypne a znovu nastartujete.

Klakson

Když stisknete klakson, ozve se varovný zvukový signál.



Upozornění

- Použití klaksonu může vystrašit chodce. Požívejte ho pozorně jen tehdy, pokud je to nevyhnutné.

Smart audio*

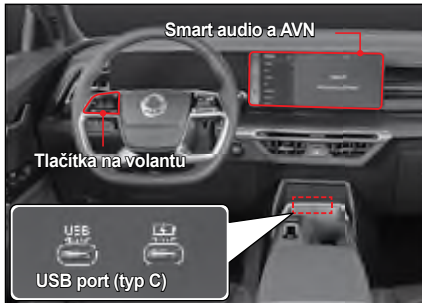

⚠ Upozornění

- Android Auto a CarPlay ve vozidle nemusí být podporované, anebo některé funkce nemusí být kompatibilní podle specifikací anebo vlastností příslušného zařízení.
- Připojení příslušných zařízení nemusí být podporované, anebo některé funkce nemusí být kompatibilní podle specifikací anebo vlastností příslušného video přehrávače, MP3 přehrávače.
- Způsob použití se může lišit, anebo připojení k vozidlu nemusí být podporované podle specifikací anebo vlastností příslušného zařízení Bluetooth.

⚠ Upozornění

- Některé USB klíče a SD karty nemusí být kompatibilní s příslušným zařízením ve vozidle. Použití nekompatibilní paměťové karty může poškodit příslušné zařízení ve vozidle, paměťovou kartu anebo údaje uložené na paměťové kartě.

Poznámka

- Podrobné vysvětlení systému infotainment ve vozidle, včetně Smart audio, AV/ Navigace a otvorů pro multimédia jsou uvedené samostatně v manuálu majitele.
- Pokud chcete připojit externí zařízení do systému infotainment ve vozidle, včetně Smart audio, AV/Navigace a otvorů pro multimédia, viz manuál majitele, kde je uvedeno, jako máte připojit a používat příslušné zařízení.

⚠ Varování

- Obrazovka zadní kamery nefunguje během aktualizace softvéru. Při aktualizaci softvéru vždy vozidlo zastavte a počkejte, dokavad' se aktualizace neskončí.
- Při couvání dávejte pozor, protože překážka může být překryta varovnými zprávami a vodicími čarami pro parkování, když je aktivován systém zadní kamery.

- Smart audio je vybaveno 12,3palcovou dotykovou obrazovkou a čtyřmi tlačítky a může se ovládat tlačítky na volantu.
- USB port vám umožňuje připojit externí zařízení do zásuvky pro multimédia.
- Podporují se následující aplikace, včetně Bluetooth a zadní kamery: Android Auto (pro zařízení Android) a CarPlay (pro zařízení iOS). (Zařízení iOS možno nabít přes USB port.)
- Údaj o zapnutém Smart audio je zobrazený na přístrojovém panelu.



Upozornění

- Během jízdy není podporované video a pro bezpečnost je podporované jen audio. Když se vozidlo zastaví, video je opět podporované.
- Nepoužívejte audiosystém po dlouhou dobu, když vozidlo není nastartované. Může dojít k vybití akumulátoru ve vozidle.

AV/Navigace*

- AV/navigaci je možné zapnout přes 12,3palcovou elektrostatickou dotykovou obrazovku a tlačítka na volantu (je podporováno hlasové ovládání).
- Port USB (iPod, iPhone, iPad) umožňuje připojit externí zařízení do multimediální zásuvky.
- Zobrazuje stav ovládání v závislosti na provozu topení a klimatizace pro zlepšení vizuálního komfortu řidiče.
 - Topení a klimatizaci není možné ovládat dotykem obrazovky.
- Podporované vlastnosti zahrnují: Bluetooth, mikro SD kartu (navigace), zadní kameru jako aj Android Auto (pro zařízení Android) a CarPlay (pro zařízení iOS). (Zařízení iOS možno nabít přes USB port.)
- Některé údaje o fungování AV/navigace jsou zobrazené na přístrojovém panelu.



Varování

- Pro bezpečnou jízdu používejte navigaci a funkce související s videem jen po zastavení anebo zaparkování vozidla na bezpečném místě.



Upozornění

- Nepoužívejte systém AV/navigace po dlouhou dobu, když vozidlo není nastartované. Může dojít k vybití akumulátoru ve vozidle.



Varování

- Obrazovka zadní kamery nefunguje během aktualizace softvéru. Při aktualizaci softvéru vždy vozidlo zastavte a počkejte, dokavad' se aktualizace neskončí.
- Při couvání dávejte pozor, protože překážka může být překryta varovnými zprávami a vodíčovými čarami pro parkování, když je aktivován systém zadní kamery.

Otvory pro multimédia

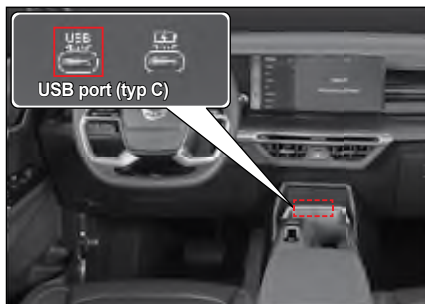

S USB portem můžete připojit externí zařízení hudba/video playback, jako např. USB klíč a iPod k vozidlu.



Upozornění

- Některé USB klíče a zařízení hudba/video playback není možno přehrát přes USB port.

Tlačítka na volantu



- 1 Tlačítko Bluetooth hands-free
- 2 Tlačítko hlasového ovládání
- 3 Tlačítko ztlumení zvuku / páčka ovládání hlasitosti
- 4 Páčka vyhledávání v médiích (SEEK)
- 5 Tlačítko výběru režimu
- 6 Tlačítko LDW/LKA SET

Bluetooth hands-free

Prostřednictvím Bluetooth můžete připojit a používat váš mobilní telefon.

Poznámka

- Podrobné vysvětlení Bluetooth hands-free, viz manuál majitele.

Tlačítko hlasového ovládání

Tato funkce vám umožňuje využívat různé funkce systému infotainment prostřednictvím hlasového ovládání.

Poznámka

- Po připojení kabelu USB k telefonu můžete používat hlasové ovládání prostřednictvím systému Android Auto nebo Apple CarPlay.

MUTE Vypnutí zvuku (mute)

- Když poklepete tlačítko Mute při zapnutém audio systému, hlas se vypne. Když ho opětovně poklepete, hlas se zapne.
- Když stisknete a podržíte tlačítko Mute při zapnutém audio systému, audio systém se vypne.

± Úprava hlasitosti

Zvyšuje anebo snižuje hlasitost.

◇ Vyhledávání v médiích (SEEK)

Klasifikace	Poklepejte páčku (SEEK) nahoru/dole	Potlačte a podržte páčku (SEEK) nahoru/dole
Při hraní na obrazovce médií	Přehraje předchozí/další stopu	Přejde na předchozí/další Seznam stop (Udrží se současný playback)
Při přehrávání na jiné obrazovce než obrazovka médií	Přehraje další/předchozí stopu	Přejde na další / předchozí seznam stop (zachová se současně přehrávání)
Při poslechu na obrazovce rádia	Přejde na předchozí/další uložený kanál	Přejde na další
Při poslechu na obrazovkách jiných než obrazovka rádia	Přejde na další / předchozí uložený kanál	/ předchozí dostupnou rádiovou frekvenci

MODE Volba módu

- AV mód se změní pokaždé, když stisknete tlačítko Mode.
- Když klepnete na tlačítko Mode (režim) při vypnutém AV systému, AV systém se zapne.

Anténa

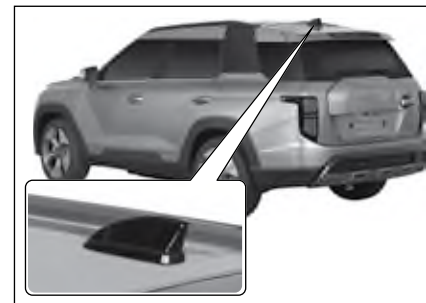

Když je audio systém zapnutý, anténa přijímá následující rozhlasové vlny:

- Smart audio: GPS, rádio, DAB (EU, GCC), GSM (E-call)
- AV/Navigace: GPS, rádio, DAB, GSM (E-call)

Nabíjecí port USB

Nabíjecí port USB (přední strana držáku nápojů předního sedadla)



Nabíjecí port USB (zadní strana středové konzoly)



- Nabíjecí port USB typu C můžete použít k nabíjení zařízení, jako jsou chytré telefony a tablety.
- Připojte nabíjecí kabel zařízení, které chcete nabíjet, k nabíjecímu portu USB typu C (27 W), který se nachází ve spodní přední části středové konzoly, když je vozidlo nastartované.
- Připojte nabíjecí kabel zařízení, které chcete nabíjet, k nabíjecímu portu USB typu C (27 W) na zadní straně středové konzoly při nastartovaném vozidle.
- Informace o tom, zda je nabíjení dokončeno a jak nabíjení probíhá, se dozvíte na displeji nabíjeného zařízení.

Upozornění

- Po nastartování motoru připojte nabíjené zařízení k nabíjecímu portu USB a před vypnutím motoru zařízení odpojte. Pokud tak neučiníte, může dojít k poškození nabíjeného zařízení náhlými změnami napětí při startování nebo vypínání motoru.
- Upozorňujeme, že používání nabíjecího portu USB při vypnutém motoru může způsobit vybití akumulátoru.
- Pomocí nabíjecího portu USB nenabíjejte zařízení, jehož odběr proudu přesahuje 3,6 A. V takovém případě může dojít ke znemožnění nabíjení, prodloužení doby nabíjení nebo poškození nabíjecího portu USB a připojeného zařízení.
- Je nutné dbát na to, že nesprávným připojením nabíjecího kabelu USB může dojít k poškození pojistek ve vozidle nebo připojeného zařízení v důsledku zkratu.
- Je nutné dbát na to, že pokud se do nabíjecího portu USB dostane cizí materiál nebo tekutina, například voda, může dojít k poškození nabíjecího portu a zařízení.

Poznámka

- Rychlost nabíjení nabíjecího portu USB se může lišit v závislosti na typu a kompatibilitě připojeného zařízení, nabíjecího kabelu a dalších podmínkách vozidla.

Elektrická zástrčka

Elektrická zásuvka (uvnitř středové konzoly)



Elektrická zástrčka (levá dolní strana nákladového prostoru)



Ve vozidle je instalovaná elektrická zástrčka (12 V, 120 W), co umožňuje použití separátního elektrického zařízení.

Varování

- Nedávejte prst do zástrčky. Můžete utrpět elektrický šok.
- Tuto elektrickou zástrčku používejte pro extra elektrické zařízení. Když změníte směr kabelů ve vozidle a necháte kabely volně viset, může to způsobit nehodu jako např. požár.
- Dodržujte nominální kapacitu elektrické zástrčky (12 V, 120 W). Pokud tak neučiníte, elektrická zástrčka a připojené zařízení může fungovat chybně, anebo nebude fungovat.
- Pokud používáte elektrickou zástrčku nadměrně během doby, když motor není nastartovaný/zapnutý, baterie se může vybit.
- Pokud se elektrická zástrčka nepoužívá, zakryjte ji krytem. Jinak se do elektrické zástrčky může dostat cizí látka anebo tekutina jako např. voda, což způsobí škodu na zařízení a elektrický zkrat.

Sluneční clona a držák na karty (sedadlo řidiče)

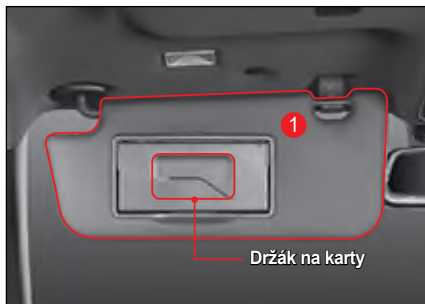

Sluneční clona

Sluneční světlo z přední strany anebo z boků můžete odblokovat snížením sluneční clony (1).

- Polohu sluneční clony (2) můžete nastavit tak, aby clonila proti slunci ze stran.

Držák na karty

Držák na karty je umístěný ve vnitřním krytě sluneční clony. Můžete do něj uložit dálniční mýtný lístek anebo kartu.

Upozornění

- **Nastavování sluneční clony anebo manipulace se zrcátkem anebo držákem na lístky může způsobit nehodu, protože se nebudete soustředit na jízdu vozidlem, anebo vám zablokují výhled.**
- **Nastavujte a manipulujte se sluneční clonou jen tehdy, když vozidlo stojí.**

Zrcátko a světlo

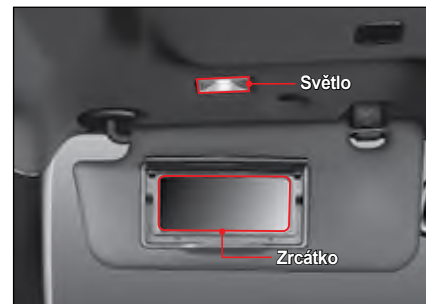

- Zrcátko můžete použít snížením sluneční clony a otevřením krytu.
- Když otevřete kryt zrcátka, rozsvítí se světlo.

Upozornění

- **Po použití zrcátka v sluneční cloně kryt zavřete. Pokud tak neučiníte, světlo sluneční clony bude svítit aj nadále a může vybit baterii. Otevřený kryt sluneční clony může také způsobit úraz.**

Držadlo/háček na kabát

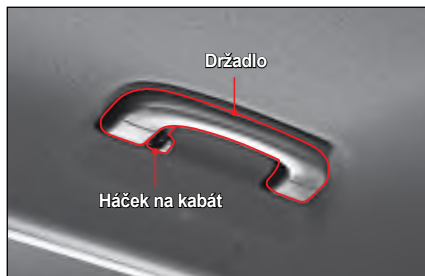

- Držadlo je instalované na boční straně stropu u sedadla předního spolujezdce a u zadních sedadel (u hlavy).
- Na držadle na stropě při zadních sedadlech je háček na kabát.

Varování

- Na háček nevěste žádné předměty kromě oděvů. Pokud tak učiníte, při nárazu během nehody se může nafouknout airbag, což způsobí poškození vozidla a může způsobit zranění anebo úmrtí cestujících ve vozidle.

Upozornění

- Na háček nevěste žádné těžké kabáty. Může to poškodit háček a strop (čalounění).

Věšáčky na opěrky hlavy (háčky na kabáty)*



Na opěrkách hlavy předních sedadel jsou věšáčky na zavěšení kabátů.

Varování

- Na věšáčky opěrky hlavy nikdy nevěste jiné předměty než oblečení (ostré, křehké a těžké předměty, včetně ramínek). Pokud se při nárazu aktivují airbagy, může tento předmět způsobit poškození vozidla i zranění nebo smrt cestujících.

Upozornění

- Na opěrku hlavy s věšáčkem nevěste těžké oděvy. Mohlo by dojít k poškození háčků věšáčku.

Roleta na zadních dveřích*

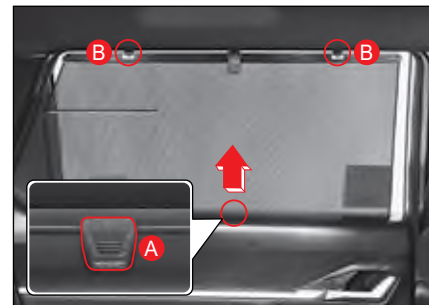

Chcete-li blokovat vnější světlo pronikající sklem dveří u zadních sedadel, ovládejte roletu následujícím způsobem:

- 1 Přidržte kroužek rolety (A) a zvedněte jej ve směru šipky.
- 2 Zavěste roletu na háčky (B) umístěné na obou stranách.



Upozornění

- Zavěšení rolety pouze na jeden háček může způsobit deformaci rolety. Proto dbejte na to, abyste roletu zavěsili na oba háčky.
- Pokud se do rolety dostane jakýkoli cizí materiál, například mince, může dojít k zaseknutí rolety během jejího provozu. Dávejte pozor, aby se tak nestalo.
- Při spuštění rolety vždy uchopte rukojeť v tomto stavu a pomalu s ní pohybujte směrem dolů, aby se usadila na svém místě, a poté rukojeť uvolněte.
- Na háčky nezavěšujte jiné předměty než roletu.
- Násilné tahání za roletu nebo působení nadměrné síly na roletu může způsobit její rozdrčení nebo deformaci.
- Při použití rolety se spuštěným sklem okna zadních dveří buďte opatrní, protože se může uvolnit z háčku.

Držák na nápoj u předního sedadla/zadního sedadla*



Držák nápojů se nachází na přední straně sekce středového panelu.



Když vyklepíte opěrku na ruce na zadním sedadle, nachází se tam držák na nápoj.

⚠ Upozornění

- Při manipulaci s nápojem dávejte pozor, protože horká tekutina může přetéct anebo se vylít, což způsobí popáleninu.
- Při jízdě dávejte mimořádný pozor, protože nápoj může vypadnout, anebo tekutina se může z vylít.
- Dávejte pozor, když se tekutina vylije na spínače anebo tlačítka, protože může způsobit problémy při fungování systémů.

Kolébka pro mobilní telefon



Kolébka pro mobilní telefon se nachází před středovou konzolou. Ve spodní části držáku mobilního telefonu je průchod pro nabíjecí kabel.

Přední úložný prostor



V přední a spodní části středové konzoly jsou úložné přihrádky. Ty jsou vhodné pro uložení drobných předmětů.



Upozornění

- Dbejte, abyste předměty umístili do předního úložného prostoru tak, aby nevypadly.

Zadní úložný prostor



Na zadní straně středové konzoly je úložná schránka – kapsa. Ta je vhodná pro uložení drobných předmětů.



Upozornění

- V případě nehody nebo prudkého zabrzdění může otevřená odkládací schránka způsobit zranění cestujícímu. Během jízdy mějte odkládací schránku zavřenou.
- V odkládací schránce, v konzoli nebo obecně ve vozidle neskladujte žádné hořlavé materiály nebo zapalovač na cigarety atd. V létě nebo pokud je vzduch ve vozidle horký, to může způsobit explozi.

Odkládací schránka



Odkládací schránku lze využít na odložení dokumentů týkajících se registrace vozidla anebo na jiné předměty, které se používají ve vozidle.

- Když chcete otevřít odkládací schránku, zatáhněte páčku na schránce.

Konzola



- V konzoli mezi předními sedadly můžete pohodlně uložit věci pro cestující na předních sedadlech.



Upozornění

- Abyste zabránili krádeži, nenechávejte v úložných prostorech žádné cenné věci.
- Do prostorů neukládejte věci, které se mohou poškodit, anebo které mohou během jízdy způsobovat hluk, protože jsou v prostoru volně položené.
- Do konzole, do odkládací schránky anebo do vozidla nedávejte žádné hořlavé věci jako např. zapalovač na cigarety. V létě anebo pokud je vzduch ve vozidle horký, může to způsobit explozi.

Úložný prostor ve dveřích řidiče



V úložném prostoru ve dveřích (prostor pro láhve) lze uložit knihy, časopisy, láhve s vodou anebo jinými nápoji.

Kapsa na zadním opěradle sedadla



Je možné ho využít na odložení časopisů anebo novin.



Upozornění

- Do kapsy na zadním sedadle nedávejte nožnice, nože, anebo jiné předměty nevhodné velikosti. V případě prudkého zabrzdění anebo srážky vozidla by mohli způsobit zranění osoby.

System beždrátového nabíjení telefonu*

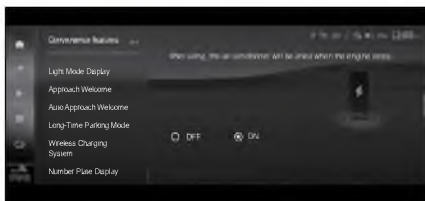

System beždrátového nabíjení telefonu je zařízení, které beždrátovým spojením nabíjí elektronické zařízení (jako např. mobilní telefon), který zodpovídá normě Qi a nachází se v přední části řadič páky.

Beždrátové nabíjení telefonu funguje jen, když řidič nastaví (označí) systém beždrátového nabíjení v menu Uživatelské nastavení na přístrojovém panelu.

Nabíjení telefonu

- 1 Zavřete všechny dveře vozidla a nastartujte vozidlo.
 - 2 Nastavení funkce beždrátového nabíjení. V hlavní nabídce ovládacího panelu hypervizoru vyberte možnost Nastavení vozidla (🔧) → Convenience Features → Wireless Charging System → ON nebo OFF (Komfortní funkce → System beždrátového nabíjení → Zapnout nebo Vypnout).
 - 3 Odstraňte všechno včetně Smart klíče z podložky beždrátového nabíjení. Když bude na této podložce cokoliv kromě telefonu, nabíjení nemusí fungovat.
 - 4 Položte telefon, který chcete nabít, doprostřed nabíjecí podložky.
 - 5 Po zahájení nabíjení se na přístrojovém panelu přibližně na 5 sekund zobrazí následující vyskakovací zpráva: (V závislosti na informacích na displeji přístrojového panelu může být zobrazení stavu opožděné.)
 - Probíhá nabíjení telefonu
 - Nabíjení telefonu dokončeno
 - Chyba nabíjení telefonu
- 🔔 Viz „Upozornění z beždrátové nabíječky“ (str. 4-72)

⚠ Upozornění

- Pokud je telefon na podložce beždrátového nabíjení i po vypnutí zapalování, přičemž beždrátová nabíječka je zapnutá, na přístrojovém panelu se objeví upozornění „Telefon je na podložce beždrátového nabíjení“. Po vypnutí zapalování se přesvědčte, zda jste si při odchodu z vozidla vzali telefon.
- Funkce upozornění se zapne tehdy, když se spínač zapalování přepne z polohy ON do polohy ACC nebo OFF. Nefunguje však tehdy, když se spínač zapalování přepne z polohy OFF do polohy ACC.

Poznámka

- System beždrátového nabíjení se může použít na nabíjení mobilního telefonu jen v případě, pokud telefon splňuje normu Qi. To, zda váš telefon splňuje normu Qi, zjistíte na samostatném kryte nebo u výrobce telefonu.
- Funkci nabíjení lze zapnout nebo vypnout v nabídce Uživatelské nastavení na ovládacím panelu hypervizoru.



Upozornění

- Když teplota nebo napětí v systému bezdrátového nabíjení telefonu překročí určitou hodnotu, nabíjení se dočasně zastaví, aby se ochránil telefon a systém.
- Čím dál je váš telefon od středu nabíjecí podložky, tím menší silou bude nabíjený.
- Ubezpečte se, že váš telefon je ve středu nabíjecí podložky.
- V závislosti od typu krytu mobilního telefonu nemusí nabíjení fungovat, nebo se může vyvinout příliš velké teplo (např. kryt LED, hrubý kryt).
- Nabíjení se může zastavit, když mobilní telefon není bezpečně pevně položený na nabíjecí podložce.
- Když jsou okolo bezdrátového nabíjení telefonu magnetické předměty (kreditní karta, kontrolní karta, bankovní karta, lístek, atd.), údaje z nabíječky se mohou poškodit.
- Pokud je na nabíjecí podložce kovový předmět, nabíjení nemusí fungovat, nebo se může zastavit a během nabíjení se může kovový předmět přehřát.
- Mobilní telefon, který nespĺňuje normu Qi, nelze nabíjet.



Upozornění

- Nabíjení se dočasně zastaví, když se aktivuje funkce detekce Smart klíče (např. při startování motoru, okamžitě po otevření/zavření dveří).
- Pokud terminál, který splňuje normu Qi, neposkytuje úplné údaje o nabíjení, nabíjení může vyvinout teplo.
- Pokud se k systému umístí více terminálů, nabíjení nemusí fungovat.
- V případě telefonů některých výrobců se na přístrojovém panelu nemusí zobrazit relevantní údaje.
- Pro mobilní telefony, které nemají zabudovanou funkci bezdrátového nabíjení, musíte mít samostatné přídatné zařízení.
- Pokud na nabíjecí podložku umístíte telefon nebo kovový předmět, který nemá funkci bezdrátového nabíjení, můžete uslyšet zvuk. (Zvuk je normální provozní zvuk vygenerovaný v procesu určení, zda je mobilní telefon možné nabíjet bezdrátově, nemá to však vliv na mobilní telefon ani na vozidlo).

Horní kryt na náklad

Horní kryt na náklad se používá na přikrytí nákladu, aby nebyl vidět.

Instalace horního krytu na náklad

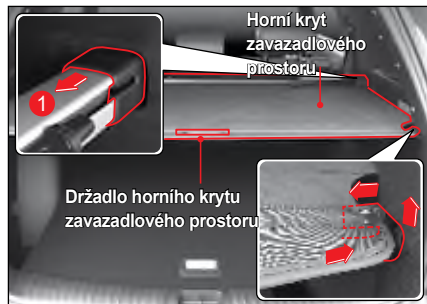

- 1 Zasuňte oba konce horního krytu na náklad do drážky v karosérii vozidla stlačením ve směru šipky (1).
- 2 Potáhněte madlo horního krytu na náklad a zasuňte ji do drážky v karosérii vozidla.

! Upozornění

- Na horní kryt na náklad nedávejte žádný předmět. Takový předmět by mohl vypadnout dopředu a poranit cestujícího anebo poškodit horní kryt na náklad.
- Nestlačujte silou vrchní část horního krytu na náklad. Může to poškodit horní kryt na náklad.
- Když je horní kryt na náklad vytažený, nesnažte se ho přemístit. Může to poškodit horní kryt na náklad.

Jak uložit horní kryt na náklad



- 1 Zdvihněte desku v zavazadlovém prostoru ve směru šipky.



- 2 Potáhněte levý/pravý konec (1) horního krytu v zavazadlovém prostoru směrem dovnitř a zasuňte ho do drážky. Na druhé straně učiňte to samé.

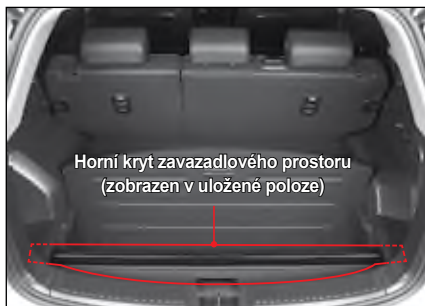

- 3 Ubeďte se, že horní kryt v zavazadlovém prostoru je dobře upevněný.

Zavazadlový prostor

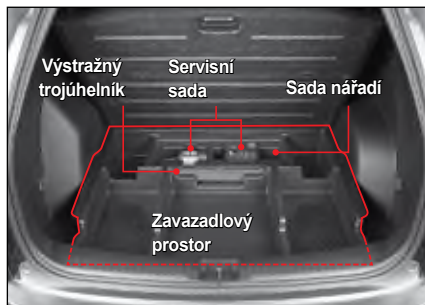

Pod deskou zavazadlového prostoru se nachází schránka pro uložení výstražného trojúhelníku a sady nářadí včetně servisní sady.



Pokud je na střeše vozidla střešní držák, lze do něj uložit zavazadla.

Když instalujete na střešní držák samostatný nosič, můžete tam uložit sportovní zařízení, jako např. kolo, snowboard a lyže.

- Maximální nosnost střešního držáku je 100 kg.

! Varování

- Náklad uložený na střešním držáku nesmí překročit maximální hmotnost. Náklad uložený na střešním držáku by se neměl dotýkat střechy. Pokud se překročí maximální hmotnost anebo pokud se náklad dotýká střechy, vozidlo anebo jiná vozidla se mohou poškodit. Kromě toho to má negativní vliv na stabilitu jízdy vozidla a během jízdy může způsobit nehodu.
- Upevněte náklad na střešní držák pevně a v případě dlouhé jízdy často kontrolujte stav nákladu. Pokud náklad na střešním držáku vypadne z vozidla, může poškodit jiná vozidla anebo zranit chodce. Může způsobit i větší nehodu.
- Pokud je na střešním držáku náklad, těžiště vozidla je výše. Při náhlém zabrzdění, prudkém zabočení anebo při jízdě vysokou rychlostí se může vozidlo stát nestabilním a může způsobit nehodu převrácením.
- Pokud je na střešním držáku náklad, často kontrolujte stav upevnění střešního držáka, upevnění šroubů a matic.
- Pokud je na střešním držáku náklad, jezděte pomalu, pokud je to možné.

! Upozornění

- Při naložení nákladu na střešní držák vozidla, které má střešní okno, dávejte pozor, aby náklad nebránil manipulaci střešního okna.

Poznámka

- Mezi náklad a střechu se doporučuje dát látku anebo polštáře jako ochranu, aby se zabránilo poškození vozidla kontaktem mezi nákladem naloženým na střešním držáku a střechou vozidla.

4. Startování a jízda

Můžete si ověřit informace o základní výbavě pro bezpečnou jízdu, pomocné výbavě, která vám pomůže pohodlně řídit, a o tom, jak tuto výbavu používat.

Obsahuje vysvětlení spínače START/STOP a Smart klíče, jakož i jízdního systému včetně přístrojového panelu, voliče SBW (shift by wire), tempomatu, pomocných jízdních systémů, jako je brzdový systém a systém autonomního nouzového brzdění, zadní a boční varování, systém varování při vybočení z jízdního pruhu a parkovací asistent.

Spínač START/STOP (Smart klíč)*

Stav vypnutí OFF

Elektřina je vypnutá.



Indikátor je vypnutý.

- Do elektrických zařízení vozidla nejde proud.

Poznámka

- Když je vozidlo nastartované, zařadte volič páčku SBW (shift by wire) do polohy P (parkování) a vypněte vozidlo stisknutím spínače START/STOP.

Stav ACC

Lze používat některé elektrické zařízení.



Oranžový indikátor ACC se rozsvítí.

- Když je spínač START/STOP v poloze OFF, stiskněte spínač START/STOP raz bez stisknutí (sešlápnutí) brzdového pedálu.
- Ve vozidle je zapnutá elektřina a lze používat některé elektrické zařízení.

! Upozornění

- Pokud je spínač START/STOP ve stavu ACC, není vozidlo zapnuté. Dlouhodobé používání elektrického příslušenství ve vozidle v tomto stavu může vést k vybití akumulátoru.

Stav zapnutí ON

Možno používat většinu elektrických zařízení.



Červený indikátor ON se rozsvítí.

- Když je spínač START/STOP v poloze OFF, stiskněte spínač START/STOP dvakrát bez stisknutí (sešlápnutí) brzdového pedálu.
- Ve vozidle je zapnutá elektřina a lze používat většinu elektrických zařízení.

! Upozornění

- Pokud je spínač START/STOP ve stavu ON, je vozidlo zapnuté. Dlouhodobé používání elektrického příslušenství ve vozidle v tomto stavu může vést k vybití akumulátoru.
- Pokud systém Smart klíče nefunguje správně, indikátor blikne 5krát se spínačem START/STOP v poloze ON. Nechte si vaše vozidlo okamžitě zkontrolovat a provést servis v autorizovaném servisu SsangYong.

Stav připravenosti READY

Je možné nastartovat vozidlo.



Zelený indikátor READY se rozsvítí.

- Jedná se o stav, kdy je volič páka v poloze P (parkování) a brzdový pedál je sešlápnutý pro nastartování vozidla.

! Varování

- Z bezpečnostních důvodů vozidlo nastartujte po přepnutí do polohy P (parkování).

Poznámka

- Po nastartování vozidla indikátor READY zhasne.



Varování

- Během jízdy nestiskejte spínač START. Při vypnutí zapalování může dojít ke snížení účinnosti brzd a k nefunkčnosti elektrického posilovače řízení (EPS), což může mít za následek těžké ovládání volantu.



Upozornění

- Stisknutí spínače START bez sešlápnutí brzdového pedálu způsobí pouze opakované přepínání spínače startování mezi „OFF > ACC > ON > OFF“ a vozidlo se nenastartuje.

Poznámka

- Po nastartování vozidla se v závislosti na jízdni připravenosti rozsvítí následující indikátory a výstražné kontrolky:



- Svítí zelený indikátor: normální jízda je možná
- Svítí bílý indikátor: normální jízda není možná
- Bliká červená kontrolka: Nelze jet z důvodu poruchy systému.

Nastartování vozidla

Když je elektronická volicí páka v poloze P (parkování) nebo N (neutrál) a brzdový pedál sešlápnutý, stisknutím spínače START vozidlo nastartujete.

Nastartování vozidla

- 1 Nastupte do vozidla se Smart klíčem.
- 2 Zkontrolujte, zda si všichni cestující zapnuli bezpečnostní pásy.
- 3 Zkontrolujte, zda je zatáhnuta ruční (parkovací) brzda.
- 4 Vypněte všechna elektrická zařízení.
- 5 Zařaďte volicí páku do polohy P (parkování).
- 6 Sešlápněte brzdový pedál.
- 7 Zkontrolujte, zda indikátor stavu READY na spínači START/STOP svítí.
- 8 Pokud indikátor stavu READY svítí, nastartujte vozidlo stisknutím spínače START/STOP.
- 9 Sešlápněte brzdový pedál, dokud se vozidlo nenastartuje.



Varování

- Vozidlo startujte s pákou elektronického řazení v poloze P (parkování).
- Opakované sešlápnutí brzdového pedálu bez rozsvícení kontrolky Ready  může vést k vybití 12V pomocného akumulátoru.
- Pokud je Smart klíč ve vozidle, stisknutím tlačítka START se vozidlo nastartuje. Vždy buďte opatrní, zejména pokud máte Smart klíč ve vozidle u někoho, kdo tyto funkce nezná (včetně dospělých a dětí), protože může způsobit neočekávané situace.

Startování vozidla

- 1 Při rozjezdu vozidla se zapnutým zapalováním držte brzdový pedál sešlápnutý a zkontrolujte kontrolku Ready, než  začnete řadit pákou elektronického řazení.
- 2 Po uvolnění parkovací brzdy pomalu uvolněte nohu z brzdového pedálu, aby se vozidlo pomalu rozjelo.
- 3 Pomalu sešlápněte akcelerační pedál, aby se vozidlo rozjelo.

Když vozidlo nenastartuje

Startování motoru nefunkčním Smart klíčem nebo v případě interference, atd. (v případě nouze)

Vozidlo nemůžete nastartovat spínačem START/STOP v případě vybité baterie v Smart klíči nebo interference, i když máte ve vozidle Smart klíč.

V takovémto případě proveďte následující opatření: vyměňte baterii v Smart klíči nebo zkontrolujte Smart klíč.

Zařadte volicí páku SBW (shift by wire) do polohy P (parkování) nebo N (neutrál) a nastartujte motor stisknutím spínače START/STOP přímo Smart klíčem se sešlápnutým brzdovým pedálem.



Poznámka

- Pokud zní varovný zvukový signál, zastaví se.
- Pokud otevřete dveře a vozidlo je spuštěno, ale baterie v Smart klíči je vybita, objeví se varovná zpráva „Smart klíč není ve vozidle“. V takovémto případě, když vypnete vozidlo a opět jej nastartujete, varovná zpráva zhasne.

Nastartování vozidla při poruše pojistky brzdových světel (nouzové)

Pokud dojde k poruše pojistky brzdových světel, vozidlo nemusí nastartovat.

V takovém případě nastartujete vozidlo stisknutím spínače START v poloze ACC po dobu 10 sekund.



Upozornění

- Kromě nouzových situací nespustíte vozidlo stisknutím a podržením spínače START po dobu delší než 10 sekund. To může způsobit neočekávanou a velmi nebezpečnou situaci, protože vozidlo se rozjede bez sešlápnutí brzdového pedálu.
- Vždy sešlápněte brzdový pedál, i když startujete vozidlo v případě nouze.

Zastavení vozidla

Vozidlo lze vypnout jen tehdy, když je volicí páka SBW (shift by wire) v poloze P (parkování) a brzdový pedál je sešlápnutý.

- 1 I po úplném zastavení vozidla držte brzdový pedál sešlápnutý.
- 2 Přepněte volicí páku SBW (shift by wire) do polohy P (parkování).
- 3 Použijte parkovací brzdu.
- 4 Vypněte vozidlo stisknutím spínače START/STOP a poté sundejte nohu z brzdového pedálu.

Zkontrolujte, zda je vozidlo vypnuté a zda neexistují jiné abnormality a potom opusťte vozidlo se Smart klíčem.

Vypnutí vozidla během jízdy (v případě nouze).

Pokud musíte vypnout vozidlo v nouzové situaci, jako je např. nehoda anebo poškození vozidla během jízdy, stiskněte a podržte spínač START/STOP na tři sekundy nebo déle, anebo ho stiskněte třikrát v rámci 1,5 sekundy.

Vozidlo se vypne a spínač START/STOP bude v poloze ACC.

Varování

- Nikdy nevypínejte vozidlo za jízdy, pokud nenastane nouzová situace, například nehoda nebo poškození vozidla. Pokud tak učiníte, může dojít ke ztížení řízení a snížení brzdného účinku, což se může stát velmi nebezpečným.

Poznámka

- Pokud vozidlo dále jede i s nenastartovaným motorem, můžete ho opět nastartovat zařazením volicí páky do polohy N (neutrál) a stisknutím spínače START/STOP bez sešlápnutí brzdového pedálu.

Bezpečnostní režim systému

V případě kritické systémové poruchy ve vozidle nebo poruchy vysokonapěťových a nízkonapěťových elektrických systémů přejde systém vozidla do bezpečného režimu, aby se ochránil.

Pokud přejdete do bezpečnostního (nouzového) režimu systému, mohou se rozsvítit související **výstražné** kontroly a může dojít ke snížení výkonu pohonu nebo k jeho zablokování.

Upozornění

- Pokud je systém v nouzovém režimu, okamžitě zastavte vozidlo na bezpečném místě, vypněte motor a prostřednictvím silniční asistenční služby jej dopravte do naší sítě, kde budou příslušné systémy zkontrolovány a opraveny.
- Pokud je vozidlo provozováno v nouzovém režimu, není možný normální provoz, např. omezený jízdní výkon, a může dojít k zablokování. Pokračování v jízdě v tomto stavu může způsobit vážné poškození systému.

Upozornění pro používání spínače START/STOP



Varování

- Systém Smart klíče umožňuje nastartovat vozidlo stisknutím spínače START/STOP při sešlápnutém brzdovém pedálu v jeho provozním rozsahu. Je třeba dbát na to, aby osoba, která není se systémem obeznámena, např. v jiných situacích, zejména dítě, nemohla vozidlo nastartovat.
- Za jízdy nikdy nestiskujte spínač START/STOP. Může to mít za následek nebezpečnou situaci v důsledku přerušení dodávky energie.



Upozornění

- Startujte vozidlo jen se sešlápnutým brzdovým pedálem.
- Při startování vozidla nesešlapujte akcelerační pedál.
- Pokud opustíte vozidlo a máte u sebe Smart klíč se zapnutým zapalováním nebo nastartovaným motorem, zobrazí se na přístrojové desce varovné hlášení a zazní zvukový signál.
- Při kontrole vozidla zvenčí, zejména v motorovém prostoru, dávejte obzvláště pozor, abyste vozidlo nenastartovali.
- Nepoužívejte Smart klíč, který není originální, ani repliku klíče.
- Komunikace se systémem Smart klíče není dobrá na vrchu sedadla, kde je aktivovaná funkce vyhřívání, anebo na podlaze vozidla a okolo pedálu, takže rozpoznání Smart klíče může být ztíženo.
- Vozidlo je ovládáno různými elektronickými zařízeními. Pokud připojíte a používáte zařízení, které vysílá rádiové vlny anebo elektromagnetické vlny blízko Smart klíče anebo vozidla, může to způsobit chybu v různých systémech řízení vozidla.
- Pokud ovládáte spínač START/STOP, zatímco je chytrý telefon umístěn v blízkosti Smart klíče nebo nabíjíte baterii chytrého telefonu prostřednictvím zásuvky ve vozidle, může se stát, že vozidlo občas nenastartuje.

Funkce každého tlačítka

Typ A
(tlačítko otevírání/zavírání výklopných zadních dveří je použito)



Typ B
(tlačítko otevírání/zavírání výklopných zadních dveří není použito)



Tlačítko	Krátko stisknete	Stisknete a podržte
1 Zamčení dveří	Uzamkne dveře	
2 Odemkne dveře a zastaví nabíjení	Odemkne dveře (Když je nastaveno bezpečnostní odemčení, odemknou se pouze dveře u sedadla řidiče)	← Zastaví nabíjení (při nabíjení)
3 Zadní výklopné dveře (Typ A)	Zastaví pohyb	Otevře/zavře elektricky ovládané výklopné zadní dveře
4 Nouzové tlačítko (Typ B)	-	Aktivuje/deaktivuje nouzový mód

Zamykání dveří

Krátké stisknutí tlačítka zamčení dveří (1) zamkne všechny dveře a výklopné zadní dveře.

- Když přepnete na mód ochrany proti krádeži, zabliká varovná kontrolka a zazní varovný zvukový signál.

	Výstražná světla	Zvukový signál
Smart klíč (typ A/B)	Blikne dvakrát	Zazní jednou

- Pokud je tlačítko sklopení/odklopení vnějšího zpětného zrcátka v neutrální poloze, je vnější zpětné zrcátko sklopené.
 Viz „Sklápění/odklápění vnějšího zpětného zrcátka“ (str. 3-83)

Poznámka
<ul style="list-style-type: none"> Když je spínač START/STOP v poloze ACC anebo ON, anebo když je vozidlo nastartováno, dveře není možno zavřít tlačítkem zamčení dveří.

 Upozornění
<ul style="list-style-type: none"> Režim je možné přepnout na režim ochrany proti krádeži jen tehdy, když jsou všechny dveře, výklopné zadní dveře a kapota zavřené. Když stisknete tlačítko zamčení dveří a výklopné zadní dveře anebo kapota jsou otevřeny, zamknou se pouze dveře a režim se nepřepne na režim ochrany proti krádeži. Po zamknutí dveří Smart klíčem zkontrolujte, zda jsou dveře a zadní dveře přímo uzamčeny. Pokud nejsou dveře zcela uzamčeny, může dojít k odcizení vozidla nebo předmětů uvnitř vozidla.

Odemykání dveří (když je zapnuté bezpečnostní odemknutí)

- Když je zapnuté bezpečnostní odemčení, stisknutím tlačítka odemčení dveří (2) odemkne pouze dveře u sedadla řidiče a vypne mód monitorování krádeže.



- Opětovné stisknutí tlačítka odemčení dveří (2) s odemčenými dveřmi u sedadla řidiče odemkne všechny dveře a výklopné zadní dveře.



- Stisknutí tlačítka odemčení dveří (2) dvakrát za sebou odemkne nejprve dveře u sedadla řidiče, pak odemkne všechny dveře a vypne mód monitorování krádeže.
- Když se mód ochrany proti krádeži deaktivuje, výstražné světlo blikne dvakrát a zazní zvukový signál.

	Výstražná světla	Zvukový signál
Smart klíč (typ A/B)	Blikne jednou	Zazní dvakrát

- Pokud je tlačítko sklopení/odklopení vnějšího zpětného zrcátka v neutrální poloze, vnější zpětné zrcátko je sklopené.

☞ Viz „Sklápění/odklápění vnějšího zpětného zrcátka“ (str. 3-83)

Co je bezpečnostní odemčení?

Funkce bezpečnostního odemčení odemkne pouze dveře u sedadla řidiče, když se tlačítko odemčení dveří stiskne jednou, aby se zabránilo vstupu přes jakékoliv dveře, kromě dveří u sedadla řidiče. Opětovné stisknutí tlačítka odemčení dveří odemkne všechny dveře a výklopné zadní dveře.

Nastavení bezpečnostního odemčení

- V hlavní nabídce ovládacího panelu zvolte Vehicle Settings (🔑) → Door/Tailgate → Double Click Unlocking → Off nebo On. (Nastavení vozidla → Dveře/Výklopné dveře → Odemknutí dvojítm kliknutím → vypnuto nebo zapnuto).

- Když je zapnutý režim ochrany proti krádeži a dveře, výklopné zadní dveře anebo kapota nejsou otevřeny do 30 sekund po odemčení dveří, všechny dveře se automaticky uzamknou.
- V tom případě se systém přepne do režimu ochrany proti krádeži, výstražné světlo blikne a zazní zvukový signál.

	Výstražná světla	Zvukový signál
Smart klíč (typ A/B)	Blikne dvakrát	Zazní jednou

Poznámka
<ul style="list-style-type: none"> • V případě automatického uzamčení po 30 sekundách se zadní zpětné zrcadlo nesklopí ani tehdy, když je tlačítko sklápění/odklápění zadního zpětného zrcadla v neutrální poloze.

Odemykání dveří (když je vypnuté bezpečnostní odemčení)

Krátké stisknutí tlačítka odemčení dveří (2) odemkne všechny dveře a výklopné zadní dveře.



- Když se mód ochrany proti krádeži deaktivuje, výstražné světlo blikne dvakrát a zazní zvukový signál.

	Výstražná světla	Zvukový signál
Smart klíč (typ A/B)	Blikne jednou	Zazní dvakrát

- Pokud je tlačítko sklopení/odklopení vnějšího zpětného zrcátka v neutrální poloze, je vnější zpětné zrcátko sklopené.
☞ Viz „Sklápění/odklápění vnějšího zpětného zrcátka“ (str. 3-83)

Otevírání/zavírání výklopných zadních dveří (typ A)

- Výklopné zadní dveře můžete otevřít anebo zavřít stisknutím a podržením tlačítka výklopných zadních dveří (3).
- Krátké stisknutí tlačítka výklopných zadních dveří (3) zastaví pohyb výklopných zadních dveří.
- Když se se Smart klíčem přiblížíte do vzdálenosti přibližně 1 m od středu zadních dveří, chytré výklopné zadní dveře se aktivují.
☞ Viz „Výklopné zadní dveře“ (str. 3-27)

Aktivace/deaktivace nouzového režimu (typ B)

Když stisknete v případě nouze nouzové tlačítko, rozsvítí se výstražné světlo a po určitý čas bude znít varovný zvukový signál.

- Když stisknete a podržíte nouzové tlačítko (4) bude blikat výstražné světlo a bude znít varovný zvukový signál po dobu cca 30 sekund.
- Opětovné stisknutí a podržení nouzového tlačítka (4) zastaví nouzový mód.

Další funkce

Smart automatické uzamčení dveří (automatické zavření)

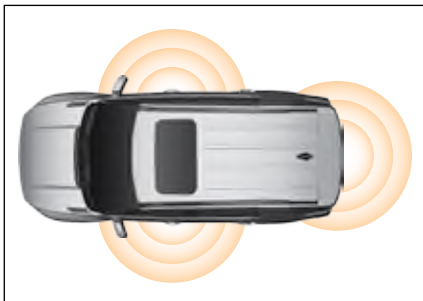

Když odejdete od vozidla do určité vzdálenosti a budete mít u sebe Smart klíč, všechny dveře a výklopné zadní dveře se automaticky uzamknou.

Když zůstanete v detekční oblasti Smart klíče u vozidla po dobu 10 minut nebo více za výše uvedených podmínek, všechny dveře a výklopné zadní dveře se automaticky uzamknou, abyse zabránilo krádeži.

- Když je aktivován režim monitorování krádeže, výstražná kontrolka dvakrát blikne a jednou zazní varovný zvukový signál.
- Pokud je tlačítko sklopení/odklápění vnějšího zpětného zrcátka v neutrální poloze, je vnější zpětné zrcátko sklopené.

 Viz „Sklápění/odklápění vnějšího zpětného zrcátka“ (str. 3-83)

Aktivace funkce automatického zamykání smart dveří (aktivace z ovládacího panelu hypervizoru)

- V hlavní nabídce ovládacího panelu zvolte Vehicle Settings  → Door/Tailgate → Smart door auto locking → Off nebo On (Nastavení vozidla → Dveře/Výklopné dveře → Automatické zamykání smart dveří → vypnuto nebo zapnuto).

Aktivace funkce automatického zamykání smart dveří (aktivace pomocí Smart klíče)

- 1 Když je spínač START/STOP v poloze ON, stisknete spínač varovné kontrolky. Varovná kontrolka se rozsvítí.
- 2 Třikrát po sobě během 2 sekund stiskněte tlačítko zamknutí dveří na smart klíči.

Poznámka

- Smart automatické uzamčení dveří funguje pouze tehdy, pokud je Smart klíč detekován blízko vozidla (v oblasti vnější antény), když zavřete dveře.
- Detekce Smart klíče se mohou měnit v závislosti od rychlosti chůze a okolitého prostředí.
- Pokud je Smart klíč uvnitř vozidla, automatické uzamčení smart dveří není aktivováno.
- Pokud je baterie v Smart klíči vybita, funkce smart automatického uzamčení dveří je automaticky zrušena. Vyměňte baterii v Smart klíči a opět ji aktivujte  (v uživatelských nastaveních) na ovládacím panelu.
- Automatické zamykání smart dveří se automaticky deaktivuje, když nastavíte režim dlouhodobého parkování.



Upozornění

- Když zamykáte dveře s použitím funkce smart automatického uzamčení dveří, zkontrolujte, zda výstražné světlo bliklo dvakrát a zda varovný zvukový signál zazněl jednou. Když dveře nebudou úplně zavřeny, vozidlo nebo předmět z vozidla lze ukrást.

Zamknutí/odemknutí dveří spínačem na klíce dveří

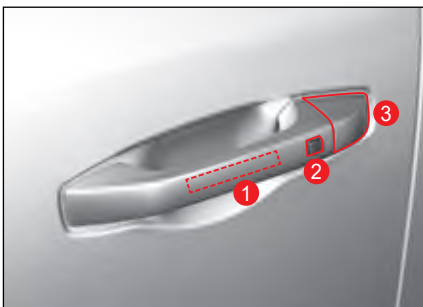

- 1 Vnější antena
- 2 Tlačítko zamknutí/odemknutí na dveřích
- 3 Otvor na mechanický klíč

Uzamčení spínačem madla na dveřích

- 1 Zůstaňte v oblasti vnější antény při vozidle (cca 1 m) a mějte u sebe Smart klíč.
 - 2 Stiskněte tlačítko zamčení/odemčení dveří (2), když jsou všechny dveře a výklopné zadní dveře zavřené.
 - 3 Všechny dveře a zadní výklopné dveře jsou zavřené.
 - Když je aktivován mód monitorování krádeže, varovné světlo blikne dvakrát a varovný zvukový signál zazní jednou.
 - Pokud je tlačítko sklopení/odklopení vnějšího zpětného zrcátka v neutrální poloze, je vnější zpětné zrcátko sklopené.
- ☞ Viz „Sklápění/odklápění vnějšího zpětného zrcátka“ (str. 3-83)

Poznámka

- Pokud je spínač zapalování v poloze ACC nebo ON nebo je nastartované vozidlo, není možné zamknout dveře tlačítkem zamykání/odemykání dveří.

Odemknutí spínačem páčky na dveřích (když je vypnuté bezpečnostní odemknutí)

- 1 Zůstaňte v oblasti dosahu vnější antény vozidla (cca 1 m) a mějte u sebe Smart klíč.
 - 2 Stiskněte tlačítko zamčení/odemčení dveří (2).
 - Když je dokončena autentizace Smart klíče, všechny dveře a výklopné zadní dveře se odemknou.
 - Když je aktivován režim monitorování krádeže, výstražná kontrolka dvakrát blikne a jednou zazní varovný zvukový signál.
 - Pokud je tlačítko sklopení/odklopení vnějšího zpětného zrcátka v neutrální poloze, je vnější zpětné zrcátko sklopené.
- ☞ Viz „Sklápění/odklápění vnějšího zpětného zrcátka“ (str. 3-83)



- 3 Pomalu zatáhněte za kliku dveří a otevřete dveře u sedadla řidiče.

Odemčení spínačem madla na dveřích (když je zapnuté bezpečnostní odemčení)

- 1 Zůstaňte v oblasti vnější antény u dveří řidiče (cca 1 m) se Smart klíčem.
- 2 Stiskněte tlačítko zamčení/odemčení dveří (2).
 - Když je ukončena autentizace Smart klíče, dveře řidiče se odemknou.
 - Varovné světlo blikne jednou a varovný zvukový signál zazní dvakrát, což znamená, že se deaktivoval mód ochrany proti krádeži.
- 3 Pomalu zatáhněte za madlo dveří a otevřete dveře.
 - Chcete-li odemknout všechny dveře a výklopné zadní dveře, stiskněte tlačítko zamčení/odemčení dveří (2) ještě jednou na 4 sekundy, přičemž dveře u řidiče jsou odemčeny.
 - Všechny dveře a výklopné zadní dveře se odemknou.
 - Když jsou všechny dveře odemčeny, varovné světlo blikne jednou a varovný zvukový signál zazní dvakrát.

Poznámka

- Pokud stisknete tlačítko zamčení/odemčení dveří na straně spolujezdce a je nastavené bezpečnostní odemčení, všechny dveře se odemknou.
- Pokud stisknete tlačítko zamčení / odemčení dveří na straně řidiče 4 sekundy po odemčení dveří řidiče, všechny dveře se zamknou a systém se přepne do režimu ochrany proti krádeži.
- V hlavní nabídce ovládacího panelu zvolte **Vehicle Settings** (🔧) → **Door/Tailgate** → **Double Click Unlocking** → **Off** nebo **On**. (Nastavení vozidla → Dveře/Výklopné dveře → Odemknutí dvojitém kliknutím → vypnuto nebo zapnuto).

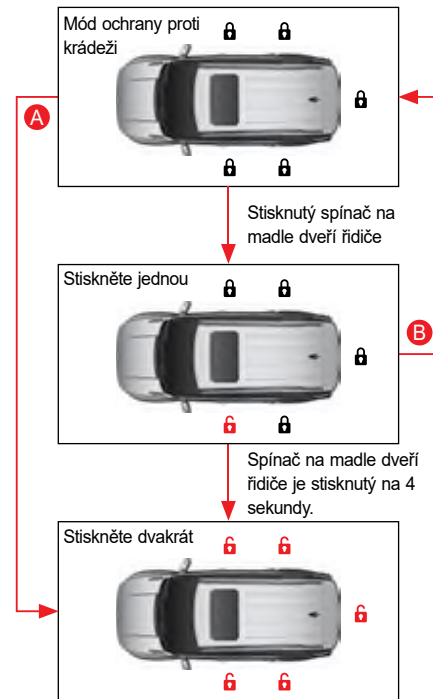

- A** Když je stisknuté jiné tlačítko než tlačítko zamčení/odemčení dveří na straně řidiče.
- B** Když je stisknuté tlačítko zamčení/odemčení dveří na straně řidiče 4 sekundy po odemčení dveří řidiče.

Upozornění při použití Smart klíče



Varování

- Ujistěte se, že máte Smart klíč vždy u sebe. Když opouštíte vozidlo a/nebo zamykáte všechny dveře, nikdy nenechávejte Smart klíč nikde uvnitř vozidla. V takovém případě může dojít k uzamčení vozidla.
- Neopouštějte vozidlo se Smart klíčem ve vozidle, když je ve vozidle osoba (zejména dítě), která neovládá systém vozidla. Stisknutím spínače START/STOP se sešlápnutým brzdovým pedálem, když je Smart klíč ve vozidle, nastartuje vozidlo. Může nastat i jiná situace s řízením vozidla. V takovém případě může dojít k vážné nehodě. Proto dávejte vždy pozor.



Upozornění

Když Smart klíč nefunguje, nebo není rozpoznán

- Když zamknete dveře tlačítkem zamčení/odemčení dveří na madle dveří nebo jiným Smart klíčem mimo vozidla, když je Smart klíč ve vozidle, Smart klíč ve vozidle nebude dočasně fungovat (zazní zvukový signál).

- Když chcete obnovit původní funkci, deaktivujte mód ochrany proti krádeži použitím Smart klíče mimo vozidla nebo tlačítka zamčení/odemčení dveří na madle dveří.
- Když je ve vozidle na místě, kde se vysílají nebo přijímají silné radiové vlny, pokud je vozidlo vybaveno dvousměrným radiovým nebo jiným vysílacím nebo přijímacím systémem, nebo pokud se u blízkého vozidla používá Smart klíč, systém Smart klíče nemusí fungovat normálně.
- Rozpoznání Smart klíče může být obtížnější v slepém bodě nad sedadly, kde se aktivuje funkce vyhřívání, nebo na podlaze vozidla a kolem pedálů, takže systém Smart klíče nemusí fungovat. V takovém případě odneste Smart klíč nebo dejte Smart klíč na jiné místo.
- Pokud vozidlo nelze nastartovat a Smart klíč je ve vozidle, nebo jej máte u sebe, nastartujte vozidlo stisknutím tlačítka START/STOP přímo Smart klíčem.
- Pokud je Smart klíč na vnější straně předního skla nebo okna dveří, nemusí být rozpoznán tak, jako kdy by byl ve vozidle. V takovém případě systém Smart klíče nemusí fungovat normálně.

Použití Smart klíče

- Mějte u sebe pouze jeden Smart klíč.
- Uchovávejte každý Smart klíč samostatně. Když zamykáte dveře použitím dotekového senzoru LOCK na klíče dveří místo tlačítka zamčení/odemčení dveří na Smart klíči, dávejte pozor, abyste nenechali Smart klíč ve vozidle.
- I když odejdete z vozidla pouze na krátkou dobu, vypněte motor a vezměte s sebou Smart klíč. Nenechávejte náhradní Smart klíč ve vozidle. Může to vést ke krádeži vozidla nebo k nesprávné funkci.
- Pokud máte 2 Smart klíče od společnosti KG Mobility Corporation na jednom kroužku, může to způsobit vadné fungování systému Smart klíče, nebo vozidlo nemusí nastartovat.

Správa Smart klíče

- Když zamknete dveře jiným Smart klíčem a předtím použitý Smart klíč je ve vozidle, dveře lze zamknout normálně, ale vozidlo se nedá nastartovat klíčem ve vozidle, pokud jej normálně nepoužijete ještě jednou. Jedná se o bezpečnostní systém, který zabraňuje krádeži.

- Dávejte pozor, aby se do Smart klíče nedostala voda nebo tekutina. Je nutné dbát opatrnosti, protože Smart klíč není plně voděodolný a když se do něj dostane vlhkost nebo voda, může to způsobit chybu, která není pokryta zárukou.
- Elektronické systémy v Smart klíči jsou citlivé na vlhkost nebo teplo, takže pokud umístíte Smart klíč na místo s vysokou vlhkostí nebo vysokou teplotou, může to způsobit selhání funkce.
- Pokud Smart klíč ztratíte, nemůžete otevřít dveře ani nastartovat vozidlo. Nemáte-li náhradní Smart klíč, musíte odtáhnout vaše vozidlo do autorizovaného servisu SsangYong. V případě ztráty Smart klíče může dojít k odcizení vozidla nebo věcí z něj, proto opatření proveďte okamžitě.

Upozornění při používání tlačítka zamčení/odemčení dveří na klíče dveří

- Každý, kto má u sebe Smart klíč v rámci jeho operačního rozsahu může odemknout dveře tlačítkem zamčení/odemčení dveří. Proto si dávejte pozor na krádež.
- Když zamknete/odemknete dveře, nezamykejte nebo neodemykejte je opakovaně.

Použití nouzového klíče

Vysunutí/zasunutí nouzového klíče



- Vysuňte nouzový klíč z těla klíče stisknutím tlačítka Nouzový klíč na Smart klíči.
- Chcete-li nouzový klíč zasunout, zasuňte nouzový klíč stisknutím tlačítka Nouzový klíč.

Upozornění

- Násilné zasouvání nouzového klíče bez stisknutí tlačítka Nouzový klíč může poškodit Smart klíč.

Uzamčení/odemčení dveří pomocí nouzového klíče

Pokud nelze dveře zamknout nebo odemknout z důvodů, jako je vybití baterie smart klíče, rušení a vybití baterie vozidla, lze použít nouzový klíč (pomocný klíč).

- 1 Zatáhněte za kliku dveří u řidiče ve směru šipky tak, aby bylo vidět tlačítko pro otevření krytu nouzového klíče (1).

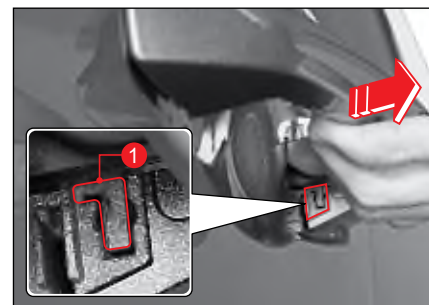

- 2 Stiskněte tlačítko pro otevření krytu nouzového otvoru (1) pomocí nouzového klíče.



- 3 Se stisknutým tlačítkem pro otevření krytu nouzového otvoru (1) zatlačte na horní stranu krytu nouzového otvoru a sejměte jej.



⚠ Upozornění

- Dávejte pozor, abyste nepoškrábali panel dveří u řidiče nebo neztratili kryt otvoru pro nouzový klíč.

- 4 Zasuňte nouzový klíč do klíčového otvoru a postupujte následovně.

- Chcete-li dveře zamknout, otočte jej ve směru zamčení (2).
- Chcete-li dveře odemknout, otočte jej ve směru odemčení (3).



- 2 Zamknutí
3 Odemknutí

Poznámka

- Když odemykáte dveře v režimu monitorování krádeže, zazní varovný zvukový signál.

Výměna baterie v Smart klíči

Pokud se provozní dosah Smart klíče výrazně snížil nebo pokud Smart klíč občas selhává, vyměňte baterii Smart klíče.

Standardní baterie

Jedna baterie CR2032

- 1 Opatrně odstraňte kryt na zadní straně Smart klíče pomocí plochého šroubováku na hodinky (nejmenšího), aby nedošlo k poškrábání.



- 2 Vložte baterii kladným koncem (+) otočeným nahoru a záporným koncem (-) otočeným dolů.



- 3 Dejte kryt zpátky na zadní stranu Smart klíče do původní polohy.

Po výměně baterie zkontrolujte, zda klíč dálkového ovládání funguje normálně.



Upozornění

- Obvod uvnitř Smart klíče je citlivý na statickou elektřinu, pokud nemáte zkušenosti s výměnou baterie, nechte si Smart klíč zkontrolovat a vyměnit baterii v autorizovaném servisu SsangYong.
- Baterii vyměňujte pouze za takovou, která splňuje normu. Použití baterie, která nespĺňuje normu může způsobit, že Smart klíč nebude fungovat, protože nebude mít kontakt.
- Při vkládání baterie dbejte na to, aby jste vložili baterii kladným koncem (+) otočeným nahoru a záporným koncem (-) otočeným dolů.
- Protože baterie může kontaminovat prostředí, zlikvidujte ji náležitým způsobem.

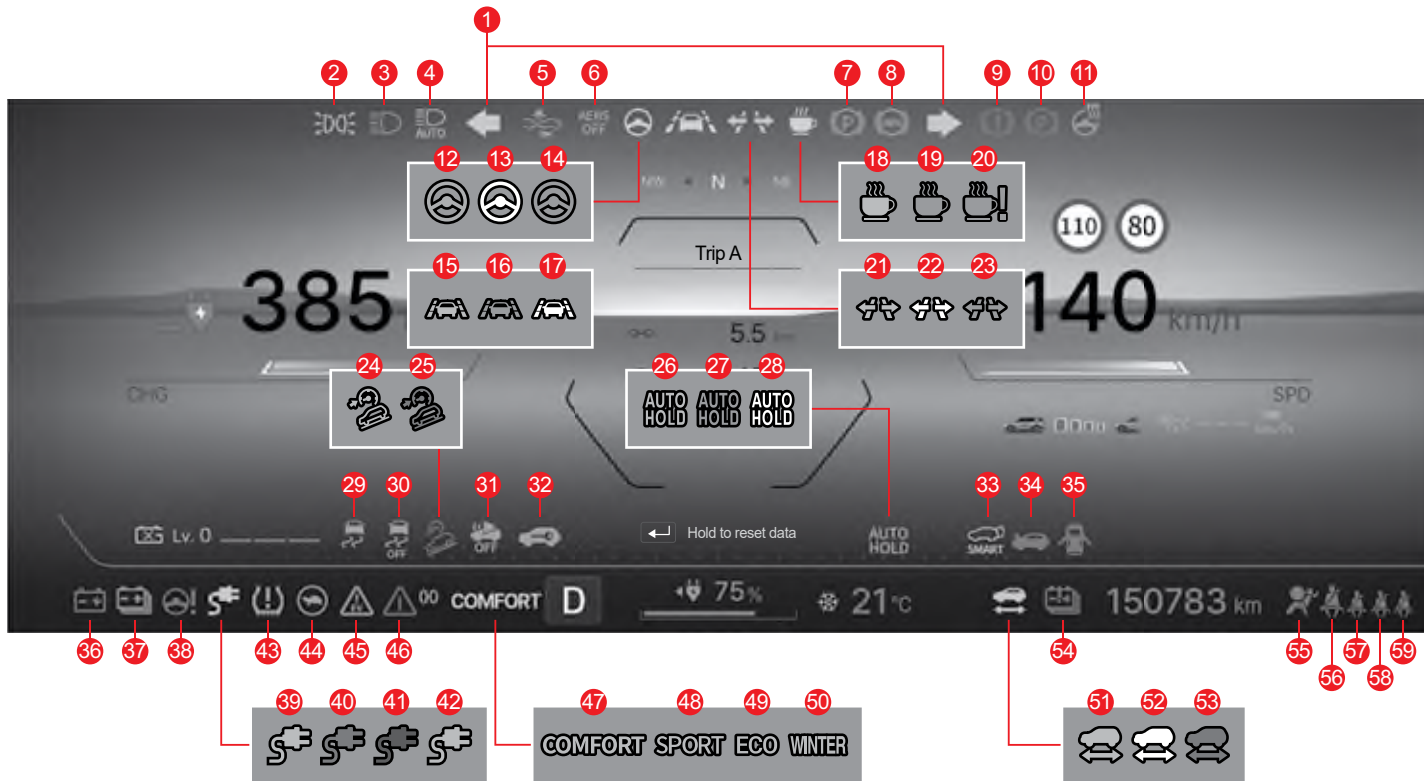

- 1 Kontrolka změny směru/výstražných světel
- 2 Indikátor zapnutého osvětlení
- 3 Indikátor dálkových světel
- 4 Indikátor SHB (inteligentních dálkových světel)
- 5 Kontrolka autonomního nouzového brzdění (AEB)
- 6 Indikátor vypnutí autonomního nouzového brzdění (AEB) OFF
- 7 Žlutá: Kontrolka elektronické parkovací brzdy (EPB)
- 8 Kontrolka ABS (protiblokovací brzdový systém)
- 9 Kontrolka brzdového systému (EBD, rekuperační brzdění, BBC)
- 10 Červená: Kontrolka brzd
- 11 Indikátor vyhřívání volantu ZAPNUTO
- 12 Zelená: Indikátor zapnutí asistenta pro udržování v jízdním pruhu (CLKA)
- 13 Bílá: Indikátor pohotovosti asistenta pro udržování v jízdním pruhu (CLKA)
- 14 Žlutá: Indikátor / kontrolka poruchy asistenta pro udržování v jízdním pruhu (CLKA)
- 15 Zelená: Indikátor zapnutí asistenta pro udržování v jízdním pruhu
- 16 Bílá: Indikátor pohotovosti asistenta pro udržování v jízdním pruhu
- 17 Žlutá: Indikátor / kontrolka poruchy asistenta pro udržování v jízdním pruhu
- 18 Zelená: Indikátor detekce rozptýlení při řízení
- 19 Oranžová: Indikátor upozornění na pozornost řidiče (DAW)
- 20 Oranžová: Kontrolka selhání upozornění na pozornost řidiče (DAW)
- 21 Zelená: Kontrolka zapnutí automatické změny jízdního pruhu (ALC)
- 22 Bílá: Indikátor pohotovosti automatické změny jízdního pruhu (ALC)
- 23 Žlutá: Kontrolka poruchy automatické změny jízdního pruhu (ALC)
- 24 Zelená: Indikátor zapnutého asistenta pro jízdu z kopce (HDC)
- 25 Červená: Kontrolka asistenta pro jízdu z kopce (HDC)
- 26 Zelená: Indikátor AUTO HOLD
- 27 Bílá: Indikátor pohotovostního režimu AUTO HOLD
- 28 Žlutá: Kontrolka AUTO HOLD
- 29 Indikátor/kontrolka zapnutí systému elektronické kontroly stability (ESC) ON
- 30 Indikátor vypnutí elektronického systému kontroly stability (ESC) OFF
- 31 Kontrolka virtuálního zvukového systému motoru (VSS)
- 32 Kontrolka imobilizéru/Smart klíče
- 33 Indikátor povolení Smart výklopných zadních dveří
- 34 Kontrolka otevřené kapoty
- 35 Kontrolka otevřených dveří
- 36 Kontrolka nízkonapětového akumulátoru
- 37 Kontrolka vysokonapětového akumulátoru
- 38 Kontrolka elektronického posilovače řízení (EPS)
- 39 Svítí zeleně: Čeká na nabití, nabíjení dokončeno
Bliká zeleně: Probíhá nabíjení
- 40 Bliká červeně: Nabíjení se nezdařilo
- 41 Modrá: Čekání na naplánované nabíjení
- 42 Bílá: V2L
- 43 Kontrolka TPMS
- 44 Napájení vypnuto
- 45 Kontrolka vysokého napětí
- 46 Hlavní symbol
- 47 COMFORT
- 48 Indikátor režimu SPORT
- 49 Indikátor režimu ECO
- 50 Indikátor režimu WINTER
- 51 Zelená: Jízda je možná
- 52 Bílá: Pohotovostní režim jízdy
- 53 Červená: Jízda není možná
- 54 Kontrolka poruchy vysokonapětového akumulátoru
- 55 Kontrolka airbagu
- 56 Kontrolka upozornění na zapnutí bezpečnostního pásu (řidič/spolujezdec)
- 57 Kontrolka upozornění na zapnutí bezpečnostního pásu (zadní levé sedadlo)
- 58 Kontrolka upozornění na zapnutí bezpečnostního pásu (zadní prostřední sedadlo)
- 59 Kontrolka upozornění na zapnutí bezpečnostního pásu (zadní pravé sedadlo)

Zobrazení informací o jízdě

Tachometr

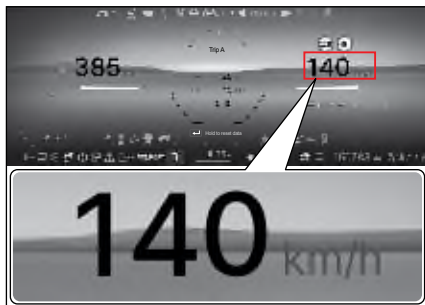

Jedná se o měřidlo, které měří a ukazuje okamžitou rychlost vozidla.

Ukazatel POWER/CHARGE



Tento ukazatel indikuje spotřebu energie motoru a stav nabití/vybití elektrické energie získané rekuperačním brzděním.

- **PWR**
Tato část ukazatele udává spotřebu energie motoru při zrychlování nebo jízdě do kopce. Vyšší spotřeba elektrické energie posune tento ukazatel dále nahoru po stupnici.
- **CHG**
Tato část ukazatele indikuje stav akumulátoru nabíjeného rekuperačním brzděním. Vyšší množství elektrické energie posune tento ukazatel dále dolů po stupnici.

Indikátor vysokonapětového (VN) akumulátoru

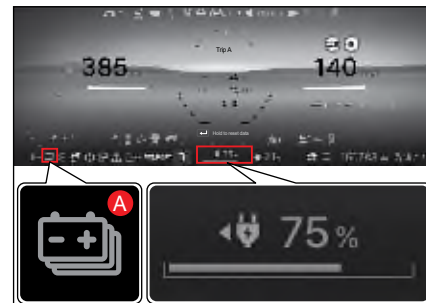

Ukazuje stav nabití vysokonapětového akumulátoru (hnací akumulátor).

- Kontrolka úrovně nabití vysokonapětového akumulátoru (A) svítí oranžově, když je úroveň nabití vysokonapětového akumulátoru 18 % nebo nižší, a červeně, když je 3 % nebo nižší.

Šipka vlevo vedle ikony zástrčky (⚡) ukazuje, že dvěma nabíjecího portu jsou na levé straně vozidla.



Upozornění

- Před odjezdem nezapomeňte zkontrolovat stav VN akumulátoru.
- Nízká hodnota nabíjecího výkonu se může zobrazit na indikátoru akumulátoru na základě stavu nabití (SoC) VN akumulátoru.
- Když stav nabití VN akumulátoru dosáhne určité úrovně, může být akumulátor z důvodu úspory životnosti nebo bezpečnosti nabíjen nízkým nabíjecím výkonem.
- Pokud vozidlo jezdí po určitou dobu s ukazatelem VN akumulátoru pod 3 %, dojde k omezení napájení vozidla a následnému vypnutí apod. Okamžitě se vydejte k nejbližší nabíjecí stanici, abyste vozidlo dobili.

Vzdálenost do úplného vybití akumulátoru (DTE)

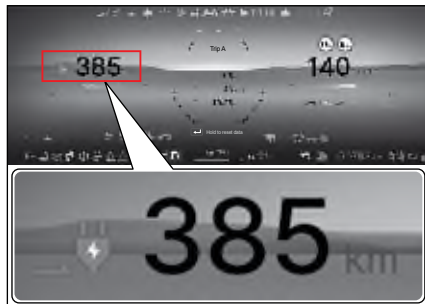

DTE ukazuje přibližnou vzdálenost, kterou může vozidlo ujet, než se vybitje. Hodnota DTE se vypočítá na základě aktuálního stavu nabití VN akumulátoru, jízdního režimu (SPORT, ECO, ECO+) a nashromážděných údajů o jízdním režimu řidiče.

Hodnota na displeji se pohybuje od 0 do 2000 km, a pokud je hodnota DTE 0 km, rozsvítí se symbol "—".



Upozornění

- Hodnota DTE se může lišit v závislosti na zatížení systému vozidla, způsobu jízdy řidiče a stavu vozovky, včetně stoupání a klesání atd.
- Zobrazená hodnota se může měnit, protože se vypočítává na základě různých podmínek.
- Hodnotu DTE používejte pouze jako referenční. Před odjezdem vždy zkontrolujte stav nabití hnačícího akumulátoru a v případě potřeby akumulátor nabijte.

Indikátor úrovně rekuperačního brzdění



Při použití rekuperačního brzdění se zde zobrazuje aktuální úroveň nastavení rekuperačního brzdění.

Pomocí pádla řazení můžete nastavit úroveň 1-3, SMART.

Systém rekuperačního brzdění lze nastavit na úroveň 0, 1, 2, 3 a SMART.

☞ Viz „Systém rekuperačního brzdění“ (str. 4-110).

Počítadlo kilometrů



Udává celkový počet najetých kilometrů vozidla. Celkový počet najetých kilometrů může být 999999 km.

Poznámka

- Je běžné, že celkový počet kilometrů v době dodání vozu je nižší než 50 km.

Indikátor elektronické volicí páky



Tento indikátor ukazuje aktuální polohu elektronické volicí páky (P, R, N, D).

Indikátor teploty prostředí

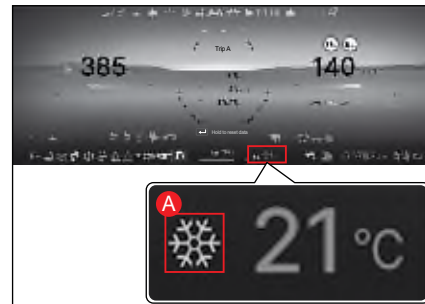

Tento indikátor zobrazuje aktuální teplotu okolního prostředí.

Když okolní teplota klesne pod 3°C, rozsvítí se výstražný symbol NÁLEDÍ (A).

Kontrolky a indikátory

Kontrolka bezpečnostního pásu



- 1 Kontrolka pro řidiče a spolujezdce na předním sedadle.
- 2 Kontrola zadního (levého) sedadla.
- 3 Kontrolka zadního (středního) sedadla.
- 4 Kontrola zadního (pravého) sedadla.

Pokud si cestující na sedadle řidiče a předního sedadla nezapnou bezpečnostní pás, kontrolka bezpečnostního pásu bude blikat a bude znít varovný zvukový signál.

Pokud si pak bezpečnostní pás zapnete, varovný zvukový signál se vypne, ale kontrolka bezpečnostního pásu bude po zbývajícím čase svítit.

Upozornění na zadní sedadlo (levé, střední a pravé) rozsvítí kontrolku anebo zapne zvukový signál podle stavu ve vozidle a podle toho, zda na sedadle někdo sedí nebo ne.

☞ Viz „Upozornění pro bezpečnostní pás“ (str. 2-2)

Kontrolka nízkonapětového akumulátoru

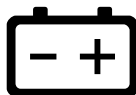

Tato kontrolka se rozsvítí, když je nízkonapětový akumulátor (baterie) vybitý nebo když se v nabíjecím systému vyskytla závada, například nízká úroveň DC-DC měniče (LDC).



Varování

- Pokud se rozsvítí výstražná kontrolka nízkonapětového akumulátoru, nechte vozidlo neprodleně zkontrolovat a opravit u prodejce SsangYong nebo v autorizovaném servisu SsangYong.
- Pokud se tato kontrolka rozsvítí, může to znamenat, že je nízkonapětový akumulátor zcela vybitý nebo že je omezena rychlost vozidla a/nebo některé funkce.
- Nepřetřídá jízda se zapnutou kontrolkou může vést k tomu, že vozidlo nenastartuje.

Kontrolka airbagu



Kontrolka airbagu se rozsvítí, pokud je spínač START/STOP v poloze ON a zhasne, když v systému airbagu není žádná abnormalita.

Když bude kontrolka i nadále svítit i po nastartování vozidla, systém airbagu je abnormální. Nechte si vozidlo ihned zkontrolovat a provést servis v autorizovaném servisu SsangYong.

☞ Viz „Airbag“ (str. 2-20)

Kontrolka brzdy (červená)



Kontrolka brzdy se rozsvítí, když je spínač START/STOP v poloze ON a zhasne po přibližně 4 sekundách.

Tato kontrolka se rozsvítí tehdy, když je zatažena ruční (parkovací) brzda, nebo když je nízká hladina brzdové kapaliny.

Varování

- Pokud kontrolka brzdy pořád svítí i po uvolnění ruční (parkovací) brzdy, znamená to, že hladina brzdové kapaliny je nízká. Okamžitě si dejte vozidlo zkontrolovat a provést servis v autorizovaném servisu SsangYong.
- Jízda s vozidlem s nízkou hladinou brzdové kapaliny snižuje výkon brzdy, protože tlak brzdové kapaliny se nemůže normálně přenášet.

Poznámka

Při jízdě s vozidlem s nízkou hladinou brzdové kapaliny bude kontrolka brzdy fungovat následovně:

- Rozsvítí se: Když pojedete s vozidlem rychlostí cca 10 km/h nebo méně.
- Bliká: Když pojedete s vozidlem rychlostí cca 10 km/h nebo vyšší po dobu 2 sekund nebo déle.

Indikátor/kontrolka zapnutého asistenta pro jízdu z kopce (HDC)



Když stisknete spínač HDC, systém se přepne na stav připravenosti HDC a rozsvítí se zelený indikátor HDC.

Když opět stisknete spínač HDC, indikátor zhasne a funkce HDC se deaktivuje.

Indikátor HDC ON funguje následovně podle stavu.

- Zelený indikátor se rozsvítí: HDC je ve stavu připravenosti.
- Zelený indikátor bliká: HDC je zapnuté.
- Rozsvítí se červená kontrolka: Systém HDC je přehřátý a nefunguje normálně.

 Viz „Asistent pro jízdu z kopce (HDC)“ (str. 4-122)

Upozornění

- Když se rozsvítí červená kontrolka, nechte si vozidlo zkontrolovat a provést servis v autorizovaném servisu SsangYong.

Kontrolka elektronického posilovače řízení



Kontrolka elektrického posilovače řízení se rozsvítí po zapnutí spínače zapalování a zhasne po zapnutí zapalování.

Tato kontrolka svítí v případě chyby v systému elektrického řízení.

Upozornění

- Pokud se rozsvítí kontrolka elektrického řízení, nebo když je řízení volantem těžké, dejte si vozidlo zkontrolovat a provést servis v autorizovaném servisu SsangYong.

Poznámka

- Pokud otočíte volantem celkem vlevo nebo vpravo, když vozidlo stojí, kontrolka začne blikat, protože řízení volantem je těžké. Jde o bezpečnostní opatření, které chrání systém a po určitém čase se vrátí zpět do normálu.
- Systém EPS (elektronický posilovač řízení) je umístěn ve sloupku volantu. Tento systém zahrnuje funkce pro kompenzaci síly řízení, propojení s ESC, doplňkovým systémem bezpečnosti jízdy, při zatáčení nebo brzdění na silnici s různou přilnavostí. Při činnosti těchto funkcí můžete pocítit určitý rozdíl v řízení.

Indikátor/kontrolka zapnutí systému elektronické kontroly stability (ESC) ON



Indikátor ESC ON se rozsvítí, když je spínač START/STOP v poloze ON a zhasne po přibližně 4 sekundách.

- Indikátor bliká: Funkce ESC je aktivována.
- Kontrolka svítí: V systému ESC je chyba.



Upozornění

- Když se rozsvítí kontrolka ESC ON, nechte si vozidlo zkontrolovat a provést servis v autorizovaném servisu SsangYong.

Indikátor vypnutí systému elektronické kontroly stability (ESC) OFF



Indikátor ESC OFF se rozsvítí, když je spínač START/STOP v poloze ON a zhasne po přibližně 4 sekundách.

Stisknutí a podržení spínače ESC OFF (přibližně na 3 sekundy nebo více) deaktivuje funkci ESC a rozsvítí se indikátor ESC OFF.

☞ Viz „Kdy je nutné deaktivovat funkci ESC“ (str. 4-120)

Kontrolka ABS (protiblokovací systém)



Kontrolka ABS se rozsvítí, když je spínač START/STOP v poloze ON a zhasne po přibližně 4 sekundách.

Tato kontrolka se rozsvítí tehdy, když je v systému ABS chyba.

Varování

- Když se rozsvítí kontrolka ABS, ABS nefunguje a funguje pouze normální brzda. V takovémto případě si dejte vozidlo okamžitě zkontrolovat a provést servis v autorizovaném servisu SsangYong.

Poznámka

- Vozidlo vybavené systémem ABS má samodiagnostickou funkci, která kontroluje vnitřní hydraulický systém a zjišťuje, zda po nastartování vozidla není chyba při přenosu hydraulického tlaku do vnitřního hydraulického systému. Tehdy může při brzdovém pedálu nastat vibrace nebo hluk. To znamená, že ABS funguje normálně.

Kontrolka brzdového systému



Tato kontrolka se rozsvítí asi na 4 sekundy a po zapnutí spínače START/STOP zhasne.

Tato kontrolka se rozsvítí při závadě systému EBD, rekuperačního brzdového systému nebo systému BBC.

Varování

- Pokud se rozsvítí kontrolka brzdového systému, nechte ji okamžitě zkontrolovat a opravit v nejbližším autorizovaném servisu.
- Může být nutné použít větší úsilí při použití brzdového pedálu než obvykle.
- Brzdná dráha může být delší než obvykle.
- Vozidlo může být při prudkém brzdění nestabilní.
- Pokud svítí příslušná kontrolka, je funkce ABS rovněž deaktivována.

Poznámka

- EBD: Elektronický rozdělovač brzdné síly
- BBC: Základní řízení brzd

Kontrolka TPMS



Kontrolka TPMS se rozsvítí, když je spínač START/STOP v poloze ON a zhasne po přibližně 4 sekundách.

Pokud je systém monitorování tlaku v pneumatikách (TPMS) abnormální, kontrolka TPMS bude blikat (přibližně 70 sekund) a potom bude stále svítit. Tato kontrolka se rozsvítí i tehdy, když je tlak v pneumatikách abnormální (pneumatiky jsou podhuštěné/přehuštěné/prázdné).

☞ Viz „Systém monitorování tlaku v pneumatikách (TPMS)“ (str. 2-29)

Varování

- Když se rozsvítí kontrolka TPMS, zaparkujte vozidlo na bezpečném místě a zkontrolujte tlak v pneumatikách. Pokud bude tato kontrolka nadále svítit, nechte si vozidlo zkontrolovat a provést servis v autorizovaném servisu SsangYong.

Indikátor vyhřívání volantu*



Pokud stisknete tlačítko vyhřívání volantu a spínač START/STOP je v poloze ON, nebo když je vozidlo nastartováno, indikátor vyhřívání volantu se rozsvítí nebo zhasne.

Poznámka

- Když se indikátor vyhřívání volantu rozsvítí, v horní části displeje přístrojového panelu se zobrazí zpráva o vyhřívání ON/OFF (ZAP/VYP) přibližně na 5 sekund.

Kontrolka imobilizéru/Smart klíče



Pokud je systém Smart klíče abnormální, nebo když nefunguje autentizace Smart klíče (transpondéru), bude blikat kontrolka.

! Upozornění

- Pokud tato kontrolka trvale bliká, nechte si vozidlo zkontrolovat a provést servis v autorizovaném servisu SsangYong.

Kontrolka elektronické parkovací brzdy (EPB) (oranžová)



Kontrolka elektronické parkovací brzdy (EPB) se rozsvítí, když je spínač START/ STOP v poloze ON a zhasne po přibližně 4 sekundách.

Pokud dojde k poruše systému elektronické parkovací brzdy (EPB), bude provoz kontrolky následující:

- Svítí: Systém EPB (elektrická parkovací brzda) je vadný, ale parkovací brzda funguje správně.
- Bliká: Parkovací brzda nefunguje, kontrolka svítí

! Varování

- Když se rozsvítí kontrolka elektronické parkovací (ruční) brzdy (EPB), dejte si vozidlo okamžitě zkontrolovat a provést servis v autorizovaném servisu SsangYong.
- Pokud potřebujete nouzově zaparkovat vozidlo a parkovací (ruční) brzda nefunguje v důsledku chyby elektronické parkovací brzdy (EPB), zastavte vozidlo na bezpečném rovném místě a zařaďte volici páku do polohy P (parkování).

Kontrolka autonomního nouzového brzdového systému (AEBS)



Kontrolka AEBS se rozsvítí, když je spínač START/STOP v poloze ON a zhasne po přibližně 4 sekundách.

Pokud se očekává srážka s vozidlem vpředu a funkce AEBS je aktivovaná, kontrolka AEBS bude fungovat následně spolu s varovným zvukovým signálem.

- Bliká: AEBS je zapnuté (bude zapnuté na 5 sekund, když se ozve varování před srážkou).
- Svítí: závada AEBS.

 Viz „Autonomní nouzové brzdění (AEB)“ (str. 4-138)

Indikátor vypnutí autonomního nouzového brzdového systému (AEBS)

AEBS OFF

Indikátor AEBS OFF se rozsvítí, když je spínač START/STOP v poloze ON a zhasne po přibližně 4 sekundách.

Když se AEBS deaktivuje a funkce ESC není zapnutá, rozsvítí se indikátor AEBS a funkce AEBS se vypne.

Ukazatel změny směru (směrovka)/Výstražná světla



- Když stisknete spínač světel směrem dolů, bliká levý signál změny směru.
- Když stisknete spínač světel směrem nahoru, bliká pravý signál změny směru.
- Když stisknete spínač výstražného světla, levý i pravý signál budou blikat zároveň.

Indikátor zapnutého osvětlení



Když zapnete přední světlomety nebo zadní světla s použitím spínače světel, rozsvítí se indikátor osvětlení ON.

Indikátor zapnutého zadního mlhového světla

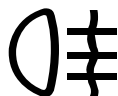

Když jsou zapnuta přední světla a spínač otočíte do polohy , zapne se zadní mlhové světlo a spínač se vrátí zpět do polohy přední mlhové světlo. Zadní a přední mlhové světlo se zapne současně.

Indikátor režimu COMFORT

COMFORT

Lehkým dotykem tlačítka Driving Mode (Jízdní režim) zvolíte režim COMFORT (každodenní jízda) a rozsvítí se jeho indikátor.

- Krátkým nebo dostatečně dlouhým dotykem tlačítka Driving Mode změníte režim následovně:



Při krátkém dotyku: →

Při dlouhém dotyku: →→

☞ Viz „Režim jízdy“ (str. 4-113).

Indikátor režimu ECO

ECO

Lehkým dotykem tlačítka Driving Mode (Jízdní režim) zvolte režim ECO (úsporná jízda) a rozsvítí se jeho indikátor.

- Krátkým nebo dostatečně dlouhým dotykem tlačítka Driving Mode změníte režim následovně:

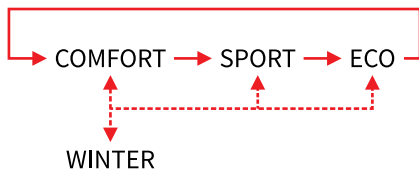

Při krátkém dotyku: → Při dlouhém dotyku: →

☞ Viz „Režim jízdy“ (str. 4-113).

Indikátor režimu SPORT

SPORT

Lehkým dotykem tlačítka Driving Mode (Jízdní režim) zvolte režim SPORT (sportovní jízda) a rozsvítí se jeho indikátor.

- Krátkým nebo dostatečně dlouhým dotykem tlačítka Driving Mode změníte režim následovně:

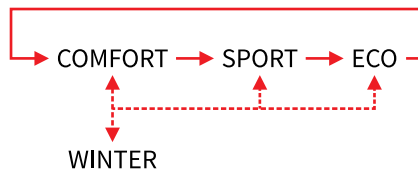

Při krátkém dotyku: → Při dlouhém dotyku: →

☞ Viz „Režim jízdy“ (str. 4-113).

Indikátor režimu WINTER

WINTER

Lehkým dotykem tlačítka Driving Mode (Jízdní režim) zvolte režim WINTER (jízda v zimě) a rozsvítí se jeho indikátor.

- Krátkým nebo dostatečně dlouhým dotykem tlačítka Driving Mode změníte režim následovně:



Při krátkém dotyku: → Při dlouhém dotyku: →

☞ Viz „Režim jízdy“ (str. 4-113).

Indikátor SHB*



Indikátor SHB se rozsvítí, když je spínač START/STOP v poloze ON a zhasne po přibližně 4 sekundách.

Když stlačíte spínač ve směru přístrojového panelu a spínač světel je v poloze AUTO, SHB se aktivuje a rozsvítí se indikátor.

☞ Viz „Inteligentní dálková světla (SHB)**“ (str. 3–67)

Upozornění

V následujících případech nemusí SHB fungovat normálně.

- Když je přední sklo vozidla poškozené nebo znečištěné prachem, rosou, mlhou, nálepkou, sněhem, atd.
- Když je světlo oproti jedoucího vozidla nebo vozidla vpředu poškozené.
- Když je oproti jedoucí vozidlo nebo vozidlo vpředu mimo předního pohledu.
- Když je oproti jedoucí vozidlo nebo vozidlo vpředu rozpoznáno pouze částečně na křižovatce nebo v zatáčce.
- Když je vpředu zdroj světla, který je podobný světlu vozidla nebo reflektor.
- Když je na místě stavby instalováno osvětlení nebo reflektor, atd.

Indikátor/kontrolka AUTO HOLD*

AUTO HOLD

Když stisknete tlačítko AUTO HOLD, systém AUTO HOLD se přepne do módu připravenosti a na přístrojovém panelu se rozsvítí indikátor AUTO HOLD.

Když opět stisknete tlačítko AUTO HOLD, indikátor AUTO HOLD zhasne a systém AUTO HOLD se deaktivuje.

Barva indikátoru AUTO HOLD se mění následovně podle stavu.

- Bílý indikátor: Systém AUTO HOLD je v módu připravenosti.
- Zelený indikátor: Systém AUTO HOLD je aktivován.
- Žlutý indikátor: Systém AUTO HOLD je vadný.

Varování

- Když se rozsvítí žlutá kontrolka, nechte si vozidlo zkontrolovat a provést servis v autorizovaném servisu SsangYong.

Indikátor/kontrolka LKA (LDW)



Stisknutím spínače Asistent udržování v jízdním pruhu (opuštění pruhu) se v závislosti na nastavení vozidla aktivuje upozornění na udržování v jízdním pruhu a opuštění pruhu.

☞ Viz „LDW (Varování před opuštěním jízdního pruhu)“** (str. 4-147)

☞ Viz „Asistent udržování v jízdním pruhu (LKA)“** (str. 4-153)



Varování

- Když se rozsvítí nebo bliká žlutá kontrolka, nechte si vozidlo zkontrolovat a provést servis v autorizovaném servisu SsangYong.

Indikátor / kontrolka asistenta pro udržování v jízdním pruhu (CLKA)



Rozsvítí se indikátor zapnutí asistenta pro udržování v jízdním pruhu (CLKA) a CLKA je aktivován.

- Svítí bílý indikátor: systém v pohotovostním režimu
- Svítí zelený indikátor: normální provoz systému
- Svítí žlutá kontrolka: chyba systému

☞ Viz „Asistent pro udržování v jízdním pruhu (CLKA)“** (str. 4-159)



Varování

- Pokud svítí nebo bliká oranžová kontrolka, nechte vozidlo zkontrolovat a provést servis v autorizovaném servisu SsangYong.

Indikátor dálkových světel



Když stisknete spínač světel ve směru přístrojového panelu a pak jej uvolníte, rozsvítí se dálková světla a indikátor dálkových světel.



Varování

- Jízda s vozidlem se zapnutými dálkovými světly může oslnit řidiče protijedoucího vozidla a bránit tak bezpečné jízdě. Proto používejte dálková světla jen tehdy, když je okolí velmi tmavé, nebo pokud je při jízdě v noci těžké rozeznat situaci vepředu.

Indikátor připravenosti vozidla



Tento indikátor se rozsvítí asi na 4 sekundy a po zapnutí spínače START/STOP zhasne.

Tento ukazatel zobrazuje stav připravenosti vozidla a v závislosti na něm mění barvu.

- Svítí zeleně: S vozidlem můžete normálně jet.
- Svítí bíle: S vozidlem nelze jezdit nebo v případě poruchy.
- Bliká červeně: Nouzová jízda.

Varování

- Pokud se indikátor připravenosti (READY) nerozsvítí zeleně nebo bliká červeně, nechte vozidlo zkontrolovat a opravit u prodejce SsangYong nebo v autorizovaném servisu SsangYong.

Kontrolka nutnosti servisu



Tato kontrolka se rozsvítí, když dojde k závadě na jednotkách, snímačích, akčních členech nebo v systému klimatizace souvisejícím s řídicím systémem EV.

Varování

- Pokud se během jízdy rozsvítí kontrolka nutnosti servisu nebo po nastartování nezhasne, nechte vozidlo neprodleně zkontrolovat a opravit u prodejce SsangYong nebo v autorizovaném servisu SsangYong.

Kontrolka omezení výkonu



Tato kontrolka se rozsvítí asi na 4 sekundy a po zapnutí spínače START/STOP zhasne.

Z bezpečnostních důvodů se tato kontrolka rozsvítí a výkon motoru se omezí v následujících případech:

- Stav nabití hnacího akumulátoru je nižší než stanovená úroveň nebo dojde k náhlému poklesu napětí akumulátoru.
- Teplota hnacího motoru nebo VN akumulátoru je příliš vysoká nebo příliš nízká.
- Došlo k závadě v chladicím systému.
- Došlo k problému, který znemožňuje normální jízdu.

Varování

- Nerozjíždějte se prudce ani prudce nezrychlujte, pokud svítí kontrolka omezení výkonu.
- Pokud je stav nabití akumulátoru pohonu nízký, rozsvítí se kontrolka omezení výkonu a výkon motoru je omezen. Pokud se tato výstražná kontrolka rozsvítí, akumulátor okamžitě nabijte. V opačném případě by mohlo dojít k couvání vozidla ze svahu nebo k obtížné jízdě vpřed v prudkém kopci.

Indikátor nabíjení



Tento indikátor se rozsvítí asi na 4 sekundy a po zapnutí spínače START/STOP zhasne.

Indikátor nabíjení označuje následující stavy:

- Indikátor svítí zeleně: Nabíjecí zástrčka připojena nebo nabíjení dokončeno
- Indikátor bliká zeleně: Probíhá nabíjení
- Indikátor svítí modře: Čekání na naplánované nabíjení
- Indikátor bliká červeně: Vadný nabíjecí systém nebo nesprávně připojená nabíjecí zástrčka.

Kontrolka vysokonapětového akumulátoru



Tato kontrolka se rozsvítí, když je stav nabití VN akumulátoru nízký.

Varování

- Pokud se rozsvítí kontrolka stavu nabití VN akumulátoru, okamžitě akumulátor nabijte v nabíjecí stanici.
- Nabíjení akumulátoru je nutné provést okamžitě, protože když se rozsvítí kontrolka stavu VN akumulátoru baterie, je dojezd (DTE) přibližně 20 km. Mějte na paměti, že hodnota dojezdu se může lišit v závislosti na jízdních podmínkách.

Kontrolka závady vysokonapětového akumulátoru



Tato kontrolka se rozsvítí, když dojde k závadě na jednotkách nebo snímačích souvisejících se systémem řízení VN akumulátoru.

Varování

- Pokud se rozsvítí výstražná kontrolka vysokonapětového akumulátoru, nechte vozidlo neprodleně zkontrolovat a opravit u prodejce SsangYong nebo v autorizovaném servisu SsangYong.

Kontrolka virtuálního zvukového systému motoru (VESS)



Tato kontrolka se rozsvítí, když je v systému VESS porucha.

Varování

- Když svítí kontrolka VESS, nechte si vozidlo zkontrolovat a provést servis u prodejce SsangYong nebo v autorizovaném servisu SsangYong.

Kontrolka otevřených dveří



Tato kontrolka se rozsvítí, když jsou dveře nebo zadní výklopné dveře otevřené nebo pootevřené.

Varování

- Před jízdou se ujistěte, že jsou všechny dveře a zadní dveře zcela zavřené. Jízda s otevřenými dveřmi a/nebo zadními výklopnými dveřmi představuje značné riziko pro bezpečnost cestujících.

Poznámka

- Priorita ukazatelů je následující: Kontrolka otevřené kapoty > Kontrolka otevřených dveří > Hlavní symboly

Kontrolka otevřené kapoty motorového prostoru



Tato kontrolka se rozsvítí, když je kapota motorového prostoru otevřená nebo pootevřená.

Varování

- Před jízdou zkontrolujte, zda je kryt motorového prostoru zcela zajištěn. Jízda s otevřenou kapotou motorového prostoru může mít za následek poškození vozidla nebo způsobit vážnou nehodu, protože vám brání ve výhledu.

Poznámka

- Priorita ukazatelů je následující: Kontrolka otevřené kapoty > Kontrolka otevřených dveří > Hlavní symboly

Indikátor Smart výklopných zadních dveří



SMART

Tento indikátor se rozsvítí asi na 4 sekundy a po zapnutí spínače START/STOP zhasne.

Indikátor Smart výklopných zadních dveří lze zapnout výběrem položky Smart Tailgate (Smart výklopné zadní dveře) v nabídce Nastavení vozidla na ovládacím panelu hypervizoru.

- Nastavení ovládacího panelu hypervizoru (indikátor svítí)
Chcete-li použít tuto funkci indikátoru, vyberte na ovládacím panelu hypervizoru položku Smart Tailgate (Smart výklopné zadní dveře) v nabídce Nastavení vozidla (🔍) → Door / Tailgate (Dveře / Výklopné zadní dveře) na ovládacím panelu hypervizoru.

Hlavní symbol



Hlavní symbol se rozsvítí, když jsou v systému vozidla uloženy varovné zprávy.

Pokud svítí hlavní symbol, nezapomeňte zkontrolovat varovné zprávy vozidla.

Poznámka

- Varovné zprávy vozidla můžete zkontrolovat na přístrojovém panelu.
- Pokud se nezobrazí žádná varovná zpráva, tento symbol se nezobrazí.
- Priorita ukazatelů je následující: Kontrolka otevřené kapoty > Kontrolka otevřených dveří > Hlavní symboly

Indikátor asistenta automatické změny jízdního pruhu (ALC)

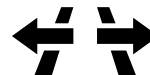

Asistent automatické změny jízdního pruhu pracuje na základě nastavení vozidla.

- Svítí bílý indikátor: čekání na automatickou změnu jízdního pruhu
- Svítí zelený indikátor: automatická změna jízdního pruhu v provozu
- Svítí žlutá kontrolka: závada automatické změny jízdního pruhu

⚠ Varování

- Pokud svítí nebo bliká oranžová kontrolka, nechte vozidlo zkontrolovat a provést servis v našem autorizovaném servisu.

Poznámka

- Automatická změna jízdního pruhu je funkce, která funguje ve spojení s navigací při spuštěném inteligentním tempomatu (iACC) na dálnici.

Kontrolka Upozornění na pozornost řidiče (DAW)



Pokud je zjištěna nepozorná jízda řidiče, rozsvítí se příslušná kontrolka.

Detekce nepozorného řízení je založena na vzorcích chování řidiče (klíčkování, prudké zatáčení, snížený točivý moment volantu, rychlé zpomalování, dlouhá jízda bez přestávek).

- Svítí zelený indikátor: Detekce stavu pozornosti řidiče
- Bliká oranžová kontrolka: aktivováno upozornění na pozornost řidiče.

Varování

- **Varovná úroveň se vynuluje, když vypnete zapalování nebo rozepnete bezpečnostní pás řidiče a otevřete dveře řidiče.**

Kontrolka selhání Upozornění na pozornost řidiče (DAW)







Tato kontrolka se rozsvítí, když dojde k poruše jednotky, snímače atd. související se systémem Upozornění na pozornost řidiče.

Panel s indikátory na přístrojovém panelu

Hlavní nabídka



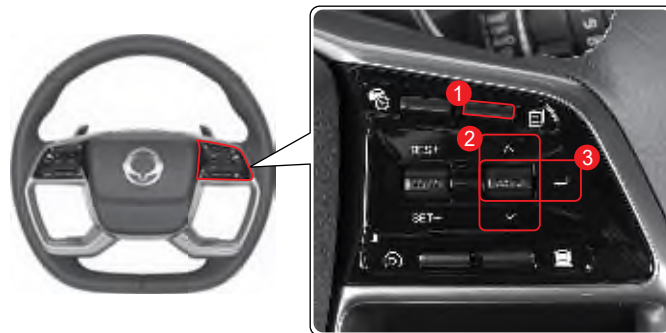

Na displeji přístrojového panelu můžete zkontrolovat informace o jízdě vozidla včetně počtu ujetých kilometrů a doby jízdy nebo změnit nastavení prostřednictvím hlavní nabídky (menu).

- 1 Stiskněte tlačítko  (menu) na pravé straně volantu.
 - Na displeji se zobrazí seznam hlavního menu.
- 2 Přejděte do požadovaného submenu mačkáním páčky  (posunutím) směrem nahoru nebo dolů.
- 3 Krátce stiskněte tlačítko  (výběr), aktivuje se/deaktivuje funkce automatické změny jízdního pruhu na dálnici.
Když stisknete a podržíte tlačítko  (výběr), informace o jízdě vozidla se resetují.



Tlačítko a páčka	Fungování	Funkce
 Tlačítko menu	Krátce stiskněte	<ul style="list-style-type: none">• Přejít na hlavní menu
 Pohyblivá tlačítka	Krátce stlačte směrem nahoru nebo dolů	<ul style="list-style-type: none">• Jít na submenu (mód)
 Tlačítko výběru	Krátce stiskněte	<ul style="list-style-type: none">• Funkce automatické změny jízdního pruhu na dálnici se aktivuje/deaktivuje.
	Stiskněte a podržte	<ul style="list-style-type: none">• Resetujte data o jízdě vozidla

Seznam hlavního menu

Hlavní menu	Popis
 Informace palubního počítače o jízdě	<ul style="list-style-type: none">• Jízda A (Počet ujetých kilometrů/průměrná rychlost/doba jízdy)• Jízda B (Počet ujetých kilometrů/průměrná rychlost/doba jízdy)• Spotřeba elektrické energie (průměrná / okamžitá)• Spotřeba energie (procento použité pro pohon / procento použité pro jiné účely / zbývající využití)• Informace o nabíjení (rychlé nabíjení / normální (stacionární) / normální (přenosná nabíječka))• Schéma toku energie• Zobrazení tlaku v pneumatikách (TPMS)• Varování vozidla (aktuální stav varování vozidla)
 Informace o jízdních asistentech	<ul style="list-style-type: none">• Zobrazuje provozní stav asistenčního systému řízení
 Navigační informace	<ul style="list-style-type: none">• Zobrazení spojené s navigací
 AV informace	<ul style="list-style-type: none">• Zobrazení spojené s AV

Informace palubního počítače

Počet km/průměrná rychlost/doba jízdy

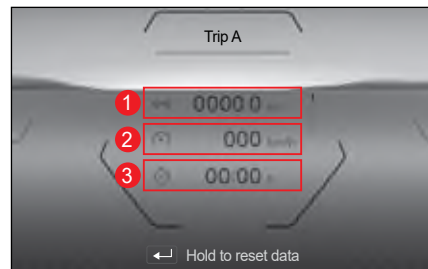

Zobrazuje se vzdálenost, kterou vozidlo ujelo (km), průměrnou rychlost (km/h) a dobu jízdy (hh:mm).

1 Počet km (A/B)

Zobrazí se vzdálenost, kterou vozidlo ujelo po vynulování jízdy A/B.

Zobrazená vzdálenost je v rozsahu od 0,00 km do 9 999,9 km.

Když vzdálenost přesáhne 9999,9 km, počítadlo se vrátí zpátky na 0,0 km.

2 Průměrná rychlost (A/B)

Průměrná rychlost se počítá podle doby a vzdálenosti a aktualizuje se každých 10 sekund.

3 Doba jízdy (A/B)

Zobrazena doba je v rozsahu od 0:00 a 99:59 a když doba přesáhne tento rozsah, vrátí se na 0:00.

Resetování počtu km/průměrné rychlosti/doby jízdy

Stiskněte a podržte tlačítko  (výběr) v současném režimu.

Průměrná rychlost se resetuje na „_“ a doba jízdy se resetuje na „0:00“.

Spotřeba energie

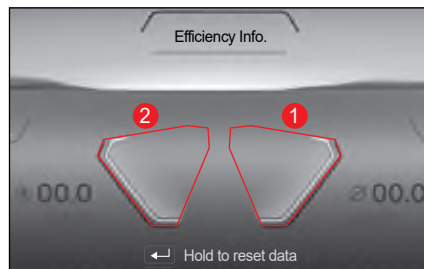

1 Průměrná spotřeba energie

Tato hodnota udává průměrnou spotřebu paliva vypočtenou z celkové spotřeby a ujeté vzdálenosti po vynulování (-.-.).

Spotřeba energie představuje ujetou vzdálenost na 1 kWh a je aktualizována každých 10 sekund.

Rozsah zobrazení

- Méně než 100 km/kWh: 0 až 99,9 km/kWh
- 100 km/kWh nebo více: 100 až 999 km/kWh

2 Okamžitá spotřeba energie

Okamžitá spotřeba energie se vypočítá z ujeté vzdálenosti a množství spotřebovaného výkonu.

Tato hodnota se zobrazuje při jízdě rychlostí 5 km/h nebo vyšší a pohybuje se od 0 do 12 km/l.

Vynulování průměrné spotřeby energie

Stiskněte a podržte tlačítko  (výběr) v současném režimu.

Po určité době jízdy se vynuluje na hodnotu „-.-.“ a objeví se nová průměrná hodnota.

Poznámka

- Během nabíjení akumulátoru se vzdálenost a spotřeba energie nezapočítávají.
- Počáteční hodnoty se objeví po ujetí nejméně 50 m nebo 10 sekund.
- Chcete-li změnit nastavení automatického vynulování průměrné spotřeby paliva, přejděte do  (Nastavení vozidla) → cluster → auto reset of average fuel economy (OFF / Resetting when charging / Resetting when starting the engine) (→ přístrojový panel → automatické vynulování průměrné spotřeby energie (VYPNUTO / Vynulování při nabíjení / Vynulování při nastartování motoru)).

Tok energie

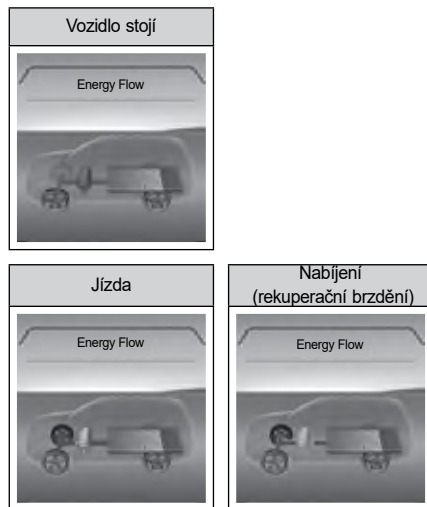

Tok energie zobrazuje stav nabíjení vozidla při jízdě a nabíjení.

- Vozidlo stojí: motor neběží (žádný tok energie)
- Jízda: motor běží (energie proudí z akumulátoru na kola).
- Nabíjení (rekuperační brzdění): nabíjení VN akumulátoru pomocí rekuperačního brzdění při zpomalování (energie proudí z baterie na kola).

Stav TPMS



Zobrazuje se zpráva o stavu tlaku v pneumatikách.

- Pokud je tlak v pneumatikách normální, zobrazí se „Tlak v pneumatikách OK“.
- Pokud je tlak v pneumatikách abnormální, zobrazí se příslušná zpráva podle úrovně abnormálního tlaku v pneumatikách, tato zpráva bude nadále svítit nebo blikat podle stavu tlaku v pneumatikách.

☞ Viz „Systém monitorování tlaku v pneumatikách (TPMS)“ (str. 2-29)

Poznámka

- **Přibližně 15 sekund po přepnutí do režimu tlaku v pneumatikách se automaticky přepne do režimu „Kilometry / Průměrná rychlost / Doba jízdy“.**

Menu jízdního asistenta

Jízdní asistent



Při detekci jízdních pruhů podle stavu vozidla se detekovaný jízdní pruh zobrazí bílou barvou a u detekovaného jízdního pruhu lze spustit alarm. V závislosti od operačního systému se zobrazí vozidlo vepředu.

Následující systémy, které mohou zobrazit vozidlo vepředu v nabídce jízdních asistentů:

- Varování před opuštěním jízdního pruhu (LDW)
- Asistent udržování v jízdním pruhu (LKA)
- Asistent pro udržování v jízdním pruhu (CLKA)
- Zobrazení funkce detekce rukou z volantu LKA
- Adaptivní tempomat (ACC)
- Inteligentní adaptivní tempomat (iACC)
- Nouzové udržování v jízdním pruhu (ELK)
- Autonomní nouzové brzdění (AEB)
- Automatická změna jízdního pruhu (ALC)
- Inteligentní asistent rychlosti (ISA)

Obrazovka AV

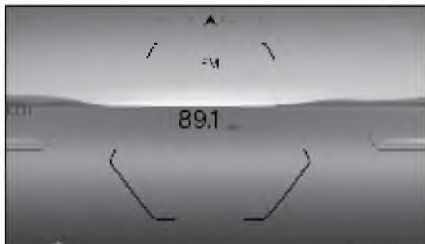

- Režim Bluetooth (handsfree)
- Hudba bluetooth
- Přehrávač vozu
- USB hudba
- FM
- AM / AM2
- Zrcadlení chytrého telefonu
- DAB / DAB1 / DAB2
- DAB rádio

TBT (Turn By Turn)



Zobrazují se částečné informace o navigační obrazovce ve spojení s navigačním systémem.

Pokud systém není propojen s navigačním systémem.

Obecná nastavení

- Obecná nastavení mohou mít v závislosti na specifikaci různé pořadí konfigurace nabídky (všechna nastavení jsou obnovena na výchozí nastavení z výroby).
- Chcete-li zobrazit obecná nastavení, stiskněte na hypervizoru položku General Settings (Obecná nastavení).

Menu General Settings (Obecná nastavení)	Úroveň 1	Úroveň 2	Úroveň 3
Rádio	Auto Frequency (Automatická frekvence)	<ul style="list-style-type: none"> <input type="radio"/> OFF (vyp) <input checked="" type="radio"/> ON (zap) 	-
	FM Noise Filter (Filtr šumu FM)	<ul style="list-style-type: none"> <input type="radio"/> Max. <input checked="" type="radio"/> Default (Výchozí) <input type="radio"/> Min. 	-
Display (Displej)	Illumination (Podsvícení)	<ul style="list-style-type: none"> <input checked="" type="radio"/> Auto (Automatické) <input type="radio"/> Daylight (Ve dne) <input type="radio"/> Night (Noc) <input type="radio"/> Vehicle Sync (Synchronizace vozidla) <input type="checkbox"/> Navigation Sync (Synchronizace navigace) 	-
	Background image settings (Nastavení obrázku na pozadí)	<ul style="list-style-type: none"> <input checked="" type="radio"/> Background image 1 (Obrázek na pozadí 1) <input type="radio"/> Background image 2 (Obrázek na pozadí 2) <input type="radio"/> Background image 3 (Obrázek na pozadí 3) 	-
Sound (Zvuk)	Fader/Balance (vyvážení zvuku přední zadní strany / vyvážení zvuku pravé levé strany)		-
	EQ (Ekvalizér)		-
	Other Settings (Další nastavení)	<ul style="list-style-type: none"> <input checked="" type="checkbox"/> Beep Sound (Zvuk upozornění) <input type="checkbox"/> Reverse Sync Volume (Hlasitost synchronizace zpátečky) <input type="checkbox"/> Maintaining the current volume (Zachování aktuální hlasitosti) 	-

Menu General Settings (Obecná nastavení)	Úroveň 1	Úroveň 2	Úroveň 3
Clock (Hodiny)	Time (Čas)		-
	Clock (Hodiny)	<ul style="list-style-type: none"> ● Analogue (Analogové) ○ Digital (12 hours) (Digitální, 12hodinový čas) ○ Digital (24 hours) (Digitální, 24hodinový čas) 	-
Language (Jazyk)	Language (Jazyk)	Nastavení jazyků H/U (angličtina a dalších 16 jazyků) <input type="checkbox"/> Reset (Vynulovat)	-
System (Systém)	Version (Verze)	-	-
	Storage Space (Úložný prostor)	-	-
	Factory Reset (Reset na tovární nastavení)	<input type="checkbox"/> Confirm (Potvrdit) <input type="checkbox"/> Cancel (Zrušit)	-
	System Update (Aktualizace systému)	<input type="checkbox"/> Confirm (Potvrdit) <input type="checkbox"/> Cancel (Zrušit)	-
	Navigation Map Update (Aktualizace navigační mapy)	<input type="checkbox"/> Confirm (Potvrdit) <input type="checkbox"/> Cancel (Zrušit)	-
	Navigation (Navigace)	<ul style="list-style-type: none"> ○ Manual Start (Manuální spuštění) ● Auto Start (Automatické spuštění) <input type="checkbox"/> Reset (Vynulovat) 	-

Nastavení vozidla

- Nastavení vozidla mohou mít v závislosti na specifikaci různé pořadí konfigurace nabídky (všechna nastavení jsou obnovena na výchozí nastavení z výroby).
- Chcete-li zobrazit nastavení vozidla, stiskněte na hypervizoru položku Nastavení vozidla.

Menu Nastavení vozidla	Úroveň 1	Úroveň 2	Úroveň 3
Driving Assistance (Jízdní asistent)	Forward Safety Settings (Nastavení bezpečnosti vpředu)	Forward Collision Warning (Varování před srážkou vpředu)	<input type="radio"/> SLOW (POMALU) <input checked="" type="radio"/> NORMAL (NORMÁLNĚ) <input type="radio"/> FAST (RYCHLE)
		Forward Collision -Avoidance Assist (Asistent zabránění srážky vpředu)	<input type="radio"/> OFF (vyp) <input checked="" type="radio"/> ON (zap)
		Warning Sounds (Zvuky varování)	<input type="radio"/> OFF (vyp) <input checked="" type="radio"/> ON (zap)
	Lane Safety Settings (Nastavení bezpečné jízdy v jízdním pruhu)	Lane Keeping Assist (Asistent udržování v jízdním pruhu)	<input checked="" type="checkbox"/> lane departure warning (varování před opuštěním jízdního pruhu) <input type="checkbox"/> lane keeping assist (asistent udržování v jízdním pruhu)
		Emergency Steering Assist (Nouzový asistent řízení)	<input type="radio"/> OFF (vyp) <input checked="" type="radio"/> ON (zap)
		Warning Sounds (Zvuky varování)	<input type="radio"/> OFF (vyp) <input checked="" type="radio"/> ON (zap)
	Intelligent Cruise Control (Inteligentní tempomat)	Operation Mode (Prvozní režim)	<input checked="" type="radio"/> COMFORT (KOMFORTNÍ) <input type="radio"/> NORMAL (NORMÁLNÍ) <input type="radio"/> DYNAMIC (DYNAMICKÝ)
		Highway Comfort Driving (Asistent pro jízdu na dálnici)	<input type="radio"/> OFF (vyp) <input checked="" type="radio"/> ON (zap)
		Highway Lane Change Assist (Asistent změny jízdního pruhu na dálnici)	<input type="radio"/> OFF (vyp) <input checked="" type="radio"/> ON (zap)

Menu Nastavení vozidla	Úroveň 1	Úroveň 2	Úroveň 3
Driving Assistance (Jízdní asistent)	Intelligent Speed Control (Inteligentní ovládání rychlosti)	<ul style="list-style-type: none"> ○ OFF (vyp) ○ Speed Limit Warning (Upozornění na omezení rychlosti) ● Speed Limit Assist (Asistent při omezení rychlosti) 	-
	Driver Attention Warning (Varování na pozornost řidiče)	Front Vehicle Departure Warning (Varování při rozjezdu vozidla vepředu)	<ul style="list-style-type: none"> ○ OFF (vyp) ● ON (zap)
		Safety Distance Warning (Upozornění na bezpečnou vzdálenost)	<ul style="list-style-type: none"> ○ OFF (vyp) ● ON (zap)
	Blind-Spot Collision-Avoidance Assist (Asistent pro případ kolize v mrtvém úhlu)	<ul style="list-style-type: none"> ○ OFF (vyp) ● Blind-Spot Collision-Avoidance warning (Varování pro případ kolize sledování mrtvého úhlu) ○ Blind-Spot Collision-Avoidance Assist (Asistent pro případ kolize v mrtvém úhlu) 	-
	Reverse Collision- Avoidance Assist (Asistent pro vyhnutí se nárazu vzadu)	<ul style="list-style-type: none"> ○ OFF (vyp) ● Reverse Collision-Avoidance warning (Varování před vyhnutí se nárazu vzadu) ○ Reverse Collision- Avoidance Assist (Asistent pro vyhnutí se nárazu vzadu) 	-
	Rear- End Collision Warning (Varování před srážkou vzadu)	<ul style="list-style-type: none"> ● OFF (vyp) ○ ON (zap) 	-
	Safe Exit Warning (Varování systému pro bezpečné vystupování z vozidla)	<ul style="list-style-type: none"> ○ OFF (vyp) ● ON (zap) 	-
	Speed Limit Warning (Upozornění na omezenou rychlost)	<ul style="list-style-type: none"> ○ OFF (vyp) ● ON (zap) 	-

Menu Nastavení vozidla	Úroveň 1	Úroveň 2	Úroveň 3
Cluster (přístrojový panel)	Welcome \ Good-bye sound (Zvuk uvítání / rozloučení)	<ul style="list-style-type: none"> ● OFF (vyp) ○ ON (zap) 	-
	Auto reset of average fuel economy (Automatické vynulování průměrné spotřeby energie)	<ul style="list-style-type: none"> ● OFF (vyp) ○ Resetting when charging (Vynulování při nabíjení) ○ Resetting when starting the engine (Vynulování při nastartování motoru) 	-
	Fuel economy unit (Jednotka spotřeby energie)	<ul style="list-style-type: none"> ● Km/kWh ○ kWh/100 km 	-
	Temperature unit (Jednotka teploty)	<ul style="list-style-type: none"> ● °C ○ °F 	-
	Tire Air pressure units (Jednotka tlaku v pneumatikách)	<ul style="list-style-type: none"> ● Psi ○ kPa ○ bar ○ kgf/cm2 	-
	Display settings (Nastavení displeje)	<ul style="list-style-type: none"> ● Auto change (Automatická změna) ○ COMFORT (KOMFORTNÍ) ○ ECO (EKO) ○ SPORT 	-
Climate (Klima)	After blow (Vysoušení klimatizace po použití)	<ul style="list-style-type: none"> ○ OFF (vyp) ● ON (zap) 	-
	Auto Ventilation (Automatické větrání)	<ul style="list-style-type: none"> ○ OFF (vyp) ● ON (zap) 	-
	Dehumidification (Odvlhčování)	<ul style="list-style-type: none"> ○ OFF (vyp) ● ON (zap) 	-

Menu Nastavení vozidla	Úroveň 1	Úroveň 2	Úroveň 3
Door/Tailgate (Dveře/ Výklopné zadní dveře)	Auto Locking (Automatické uzamčení)	<ul style="list-style-type: none"> ○ OFF (vyp) ● While driving (Během jízdy) ○ When shifting to R, N or D gear (Při zařazení R, N nebo D) 	-
	Auto Unlocking (Automatické odemčení)	<ul style="list-style-type: none"> ○ OFF (vyp) ○ When the engine turns off (Při vypnutí motoru) ● When shifting to P gear (Při zařazení P) 	-
	Auto Locking Speed Settings (Nastavení rychlosti automatického uzamčení)	<ul style="list-style-type: none"> ● 10 km ○ 20 km ○ 30 km ○ 40 km ○ 50 km 	-
	Locking/Unlocking Alert Sounds (Zvuky upozornění na uzamčení/odemčení)	<ul style="list-style-type: none"> ○ OFF (vyp) ● ON (zap) 	-
	Double click unlocking (Odemčení dvojítm kliknutím)	<ul style="list-style-type: none"> ○ OFF (vyp) ● ON (zap) 	-
	Smart door Auto locking (Inteligentní automatické uzamčení dveří)	<ul style="list-style-type: none"> ○ OFF (vyp) ● ON (zap) 	-
	Power tailgate (Elektricky ovládané výklopné zadní dveře)	<ul style="list-style-type: none"> ○ OFF (vyp) ● ON (zap) 	-
	Smart tailgate (Smart zadní výklopné dveře)	<ul style="list-style-type: none"> ○ OFF (vyp) ● ON (zap) 	-





Menu Nastavení vozidla	Úroveň 1	Úroveň 2	Úroveň 3
Light (Světla)	Leaving home headlamp (Přední světlo funkce Leaving home)	<ul style="list-style-type: none"> ● OFF (vyp) ○ 10 sekund 	-
	Coming home headlamp (Přední světlo funkce Coming Home)	<ul style="list-style-type: none"> ○ 20 sekund ○ 30 sekund 	-
	Interior Lighting (Osvětlení interiéru)	Default color (Výchozí barva)	Setting mood lamp color (Nastavení barvy ambientního osvětlení) Setting mood lamp brightness [+][-] (Nastavení jasu ambientního osvětlení)
		User color (Uživatelská barva)	Setting mood lamp color (Nastavení barvy ambientního osvětlení) Setting mood lamp brightness [+][-] (Nastavení jasu ambientního osvětlení) 2 colors recently selected by user (2 barvy nedávno vybrané uživatelem)
		Usage settings (Nastavení použití)	<ul style="list-style-type: none"> ○ OFF (vyp) ● ON (zap) <input type="checkbox"/> Daylight OFF (Denní světlo vypnuto)



Menu Nastavení vozidla	Úroveň 1	Úroveň 2	Úroveň 3
Convenience features (Funkce pro pohodlí)	Conditioning Mode (Režim klimatizace)	Start Conditioning Mode (Spuštění režimu klimatizace)	-
	Utility Mode (Užitkový režim)	○ OFF (vyp) ● ON (zap)	-
	Steering Wheel Alignment Alert (Upozornění na vyrovnaní volantu)	○ OFF (vyp) ● ON (zap)	-
	Wiper Mode Display (Zobrazení režimu stěrače)	○ OFF (vyp) ● ON (zap)	-
	Light Mode Display (Zobrazení režimu světel)	○ OFF (vyp) ● ON (zap)	-
	Approach Welcome (Přivítání při přiblížení k vozidlu)	○ OFF (vyp) ● ON (zap)	-
	Auto Approach Welcome (Automatické přivítání při přiblížení k vozidlu)	○ OFF (vyp) ● ON (zap)	-
	Long-Term Parking Mode (Režim pro dlouhodobé parkování)	○ OFF (vyp) ● ON (zap)	-
	Wireless Charging System (Systém bezdrátového nabíjení)	○ OFF (vyp) ● ON (zap)	-
	Number Plate Display (Zobrazení registrační značky)	Displaying vehicle number stored by keypad (Zobrazení čísla vozidla uloženého na klávesnici)	-





Menu Nastavení vozidla	Úroveň 1	Úroveň 2	Úroveň 3
Service Interval Reminder (Připomínka servisního intervalu)	Service Interval Reminder (Připomínka servisního intervalu)	<ul style="list-style-type: none"> ● Disabling service interval reminder (Zrušení připomínky servisního intervalu) ○ Enabling service interval reminder (Povolení připomínky servisního intervalu) 	-
	Brake fluid (Brzdová kapalina)	-	-
	Tire (Pneumatika)	-	-
	Other (Jiné)	-	-
Virtual engine sound (Virtuální zvuk motoru)	Using locking/unlocking sounds (Použití zvuků upozornění na uzamčení/odemčení)	<ul style="list-style-type: none"> ○ OFF (vyp) ● ON (zap) 	-
	Virtual engine sound type (Typ virtuálního zvuku motoru)	<ul style="list-style-type: none"> ● Virtual engine sound 1 (Virtuální zvuk motoru 1) ○ Virtual engine sound 2 (Virtuální zvuk motoru 2) 	-
Reset settings (Resetování nastavení)	Confirm / cancel (Potvrdit / zrušit)	-	-



Zpráva na displeji přístrojového panelu

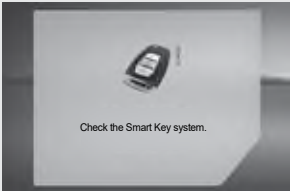

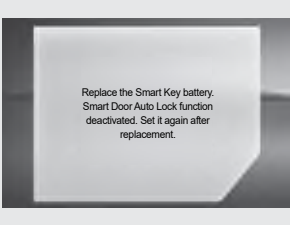

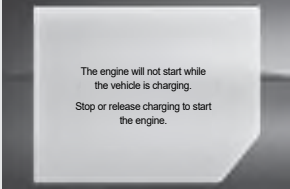



















Obrázky v následujících zprávách jsou založeny na standardním přístrojovém panelu a závisí od specifikací přístrojového panelu.







Položka	Zpráva	Podmínky aktivace
Zpráva a zvukový signál uvítání		<ul style="list-style-type: none">• Pokud označíte kolonku Cluster → Welcome/Goodbye Sound (Přístrojový panel → Zvuk uvítání a rozloučení) v  (Nastavení vozidla) na přístrojovém panelu, tato zpráva se zobrazí na 4 sekundy, když je režim ochrany proti krádeži deaktivován a dveře na straně řidiče se otevřou a zavřou.• Když přepnete spínač START/STOP do polohy ON, když je zobrazena tato zpráva, zpráva zhasne ale zvukový signál dozní až do konce.
Kontrolka NÁLEDÍ		<ul style="list-style-type: none">• Vyskakovací varovné okno NÁLEDÍ (ICE) (1) se zobrazí jako vyskakovací zpráva na 5 sekund, pokud teplota okolí klesne na 3 °C či nižší.• Varovný symbol NÁLEDÍ (2) se zobrazuje na displeji okolní teploty v horní části přístrojového panelu.• Varovný symbol NÁLEDÍ se vypne, když je okolní teplota 5 °C nebo vyšší.
Protokol varování vozidla		<ul style="list-style-type: none">• Varovné zprávy vozidla můžete zkontrolovat na přístrojovém panelu.<ul style="list-style-type: none">– Když je u vozidla k dispozici varovná zpráva, změní se vlastní symbol na hlavní symbol.– Pokud není varovná zpráva k dispozici, příslušná položka se nezobrazí.



Položka	Zpráva	Podmínky aktivace
Varování pro Smart klíč	 <p>The smart key is inside the vehicle.</p>	<ul style="list-style-type: none"> • Pokud se chystáte zavítat dveře jiným ověřeným Smart klíčem nebo spínačem kliky dveří, zatímco jsou všechny dveře zavřené a ověřený Smart klíč je uvnitř vozidla, zobrazí se tato zpráva na 5 sekund.
	<p>The Smart Door Auto Lock function is not available if an extra key is stored inside the vehicle.</p>	<ul style="list-style-type: none"> • Pokud jsou ve vozidle dva nebo více autorizované Smart klíče a dveře jsou otevřeny (s výjimkou kapoty motoru a výklopných zadních dveří) po vypnutí vozidla, tato zpráva se zobrazí přibližně na 5 sekund.
	 <p>The smart key is not inside the vehicle.</p>	<ul style="list-style-type: none"> • Pokud ve vozidle není žádný Smart klíč a spínač START/STOP je v poloze ON, nebo když je vozidlo nastartováno, zobrazí se tato zpráva.
	 <p>Pressing the start button with the smart key.</p>	<ul style="list-style-type: none"> • Pokud není detekován žádný autorizovaný Smart klíč a spínač START/STOP je stisknutý, tato zpráva se zobrazí přibližně na 5 sekund.





Položka	Zpráva	Podmínky aktivace
Varování pro Smart klíč	 <p>Check the Smart Key system.</p>	<ul style="list-style-type: none"> • Když je chyba v kontrole elektřiny vozidla z modulu Smart klíče nebo ze spínače START/STOP, nebo pokud po autentizaci Smart klíče přijde nesprávný signál nebo žádný signál, tato zpráva se zobrazí přibližně na 5 sekund. • Pokud zpráva přetrvává, navštivte nejbližší autorizovaný servis SsangYong.
	 <p>Replace the Smart Key battery.</p>	<ul style="list-style-type: none"> • Pokud je baterie v Smart klíči slabá a funkce automatického zamčení nefunguje, tato zpráva se zobrazí přibližně na 5 sekund.
	 <p>Replace the Smart Key battery. Smart Door Auto Lock function deactivated. Set it again after replacement.</p>	<ul style="list-style-type: none"> • Pokud je baterie v Smart klíči slabá a funkce automatického zamčení je vypnuta, tato zpráva se zobrazí přibližně na 5 sekund. • Pokud se pokusíte použít funkci automatického zamčení použitím Smart klíče, v němž je slabá baterie, tato zpráva se zobrazí přibližně na 5 sekund. • Když se zobrazí tato zpráva, automatické zamčení nefunguje. Po výměně baterie v Smart klíči, klikněte na políčko v Door / Tailgate → Smart door auto locking (Dveře/Výklopné zadní dveře → Smart automatické zamčení dveří) v  (Nastavení vozidla) na ovládacím panelu hypervizoru.
	 <p>The engine will not start while the vehicle is charging. Stop or release charging to start the engine.</p>	<ul style="list-style-type: none"> • Tato zpráva se zobrazí, když je během nabíjení akumulátoru stisknut spínač START/STOP.



Položka	Zpráva	Podmínky aktivace
Varování pro spínač START/STOP	 <p>Depressing the brake pedal and starting the engine.</p>	<ul style="list-style-type: none"> • U vozidel s automatickou převodovkou se po druhém přepnutí spínače zapalování do polohy ACC nepřetržitým stisknutím spínače zapalování bez sešlápnutí brzdového pedálu zobrazí tato zpráva asi na 5 sekund. • Tato zpráva informuje řidiče, že vozidlo lze nastartovat pouze když stiskne spínač START/STOP spolu se sešlápnutím brzdového pedálu.
	 <p>Shifting the gear lever to the P position.</p>	<ul style="list-style-type: none"> • Tato zpráva se zobrazí přibližně na 5 sekund při nastartování vozidla s elektronickou volicí pákou v jiné poloze než P (parkování). • Tato zpráva informuje řidiče, že před stisknutím spínače START/STOP by měla být elektronická volicí páka převodovky v poloze P.
	 <p>Power will be OFF to prevent battery discharge.</p>	<ul style="list-style-type: none"> • Tato zpráva se zobrazí přibližně na 5 sekund, aby se zabránilo vybití akumulátoru vozidla, když je spínač START/STOP v poloze ACC 12 minut nebo více, nebo když jsou dveře na straně řidiče otevřené a spínač START/STOP je v poloze ACC.

Položka	Zpráva	Podmínky aktivace												
Detekování překážky vpředu/vzadu	<p data-bbox="288 176 592 210">Pokud je v poloze R (zpátečka)</p> <table border="1" data-bbox="288 221 879 678"> <tr> <td data-bbox="288 221 480 258">LV3</td> <td data-bbox="480 221 671 258">LV2</td> <td data-bbox="671 221 879 258">LV1</td> </tr> <tr> <td></td> <td></td> <td></td> </tr> <tr> <td data-bbox="288 456 480 493">LV0</td> <td data-bbox="480 456 671 493">Error</td> <td></td> </tr> <tr> <td></td> <td></td> <td></td> </tr> </table>	LV3	LV2	LV1				LV0	Error					<ul data-bbox="911 269 1493 589" style="list-style-type: none"> • Zadní PAS (Systém parkovacího asistenta) (Když je volicí páka SVW (shift by wire) v poloze R (zpátečka) a spínač START/STOP je v poloze ON) <ul data-bbox="935 353 1493 589" style="list-style-type: none"> – Když zařadíte volicí páku SBW (shift by wire) do polohy R (zpátečka), zazní varovný zvukový signál krátce jednou a když je detekována překážka blízko vozidla, poloha a vzdálenost od překážky se zobrazí na 4 úrovních (0–3). – Na úrovni 1 zadního PAS se výsledek detekce předního PAS nezobrazí a zobrazí se pouze tvar vozidla na úrovni 0 zadního PAS. – Když funkce senzoru detekce překážky není v pořádku, pro příslušný senzor se zobrazí znak „▲“.
	LV3	LV2	LV1											
														
LV0	Error													
														
<p data-bbox="288 695 592 729">Pokud je v poloze D (jízda)</p> <table border="1" data-bbox="288 740 879 981"> <tr> <td data-bbox="288 740 480 777">LV3</td> <td data-bbox="480 740 671 777">LV2</td> <td data-bbox="671 740 879 777">Error</td> </tr> <tr> <td></td> <td></td> <td></td> </tr> </table>	LV3	LV2	Error				<ul data-bbox="911 695 1509 994" style="list-style-type: none"> • Přední PAS (Systém parkovacího asistenta) (Když je volicí páka SBW (shift by wire) v poloze D (jízda) a spínač START/STOP je v poloze ON) <ul data-bbox="935 773 1509 994" style="list-style-type: none"> – Když je detekována překážka před vozidlem, poloha a vzdálenost od překážky se zobrazí na úrovni 3 a úrovni 2 a nezobrazí se na úrovni 1 a úrovni 0. – Systém předního parkovacího asistenta se neaktivuje v případě, že je rychlost vozidla vyšší než 15 km/h. 👁 Viz „Systém parkovacího asistenta“* (str. 4-129) – Když funkce senzoru detekce překážky není v pořádku, pro příslušný senzor se zobrazí znak „▲“. 							
LV3	LV2	Error												
														



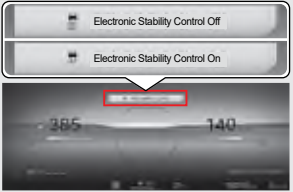
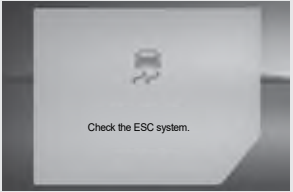
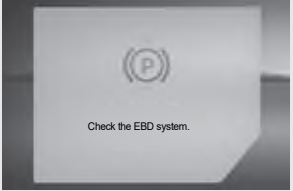

Položka	Zpráva		Podmínky aktivace
<p>Zobrazení otevřených dveří/kapoty/zadních výklopných dveří</p>	<p>Dveře řidiče otevřené</p>	<p>Dveře spolucestujícího otevřené</p>	<ul style="list-style-type: none"> Zobrazuje, které dveře jsou otevřené.
			
	<p>Zadní levé dveře otevřené</p>	<p>Zadní pravé dveře otevřené</p>	
			
	<p>Otevřená kapota (bliká)</p>	<p>Otevřené výklopné zadní dveře (bliká)</p>	
			

Položka	Zpráva	Podmínky aktivace
Zobrazení stavu vyrovnání pneumatik	<p>5 úrovní vlevo</p> 	<ul style="list-style-type: none"> • Tato zpráva se zobrazí na úrovni 1 až 5 podle stavu vyrovnání pneumatik, když se spínač START/STOP přepne z polohy OFF do polohy ON. • Tato zpráva se nezobrazí, když je stav vyrovnání pneumatik na úrovni 0. • Tato zpráva se zobrazí na 5 sekund do úrovně 2 a zpráva se trvale zobrazí, když se dosáhne úroveň 3 až 5. • Tato zpráva se zobrazí pouze tehdy, když je páčka SBW (shift by wire) v poloze P (parkování) nebo N (neutrál).
	<p>Úroveň 0</p> 	
	<p>5 úrovní vpravo</p> 	

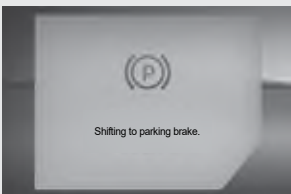
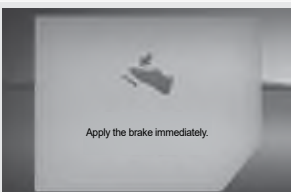
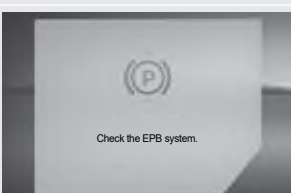

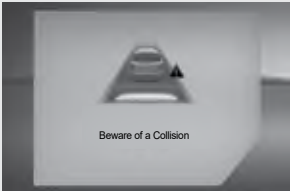
Položka	Zpráva	Podmínky aktivace
Upozornění na zapnuté vnější světlo		<ul style="list-style-type: none"> • Tato zpráva se zobrazí tehdy, když je zapnuté vnější světlo a když je vozidlo vypnuté a dveře na straně řidiče jsou otevřené.
Varování při otevření střešního okna		<ul style="list-style-type: none"> • Tato zpráva se zobrazí, když je po vypnutí zapalování otevřené střešní okno.
Varování systému SHB		<ul style="list-style-type: none"> • Pokud je v systému SHB chyba, tato zpráva se zobrazí 3 sekundy po nastartování vozidla.
Indikátor Smart výklopných zadních dveří		<ul style="list-style-type: none"> • Indikátor Smart výklopných zadních dveří se zapne tehdy, když označíte Door/Tailgate → Smart Tailgate → ON (Dveře/Výklopné zadní dveře → Smart výklopné zadní dveře → Zapnout) v  (Nastavení vozidla) na ovládacím panelu hypervizoru.

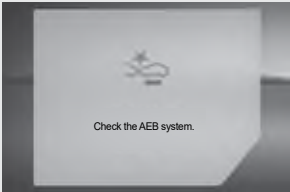

Položka	Zpráva	Podmínky aktivace
Elektronická kontrola stability (ESC) ON/OFF (ZAP/NYP)		<ul style="list-style-type: none"> • Tato zpráva se zobrazí přibližně na 5 sekund v závislosti na stavu spínače ESC OFF.
Varování pro systém elektronické stability vozidla (ESC)		<ul style="list-style-type: none"> • Pokud je v systému ESC chyba, rozsvítí se kontrolka a tato zpráva se zobrazí 3 sekundy po nastartování vozidla. • Pokud tato zpráva přetrvává, navštivte nejbližší autorizovaný servis SsangYong a nechte vozidlo zkontrolovat a opravit.
Varování systému EBD Varování systému RBC Varování BBC		<ul style="list-style-type: none"> • Pokud je v systému EBD chyba, rozsvítí se kontrolka a tato zpráva se zobrazí 3 sekundy po nastartování vozidla. • Pokud tato zpráva přetrvává, navštivte nejbližší autorizovaný servis SsangYong a nechte vozidlo zkontrolovat a opravit.
Varování systému ABS		<ul style="list-style-type: none"> • Pokud je v systému ABS chyba, rozsvítí se kontrolka a tato zpráva se zobrazí 3 sekundy po nastartování vozidla. • Pokud tato zpráva přetrvává, navštivte nejbližší autorizovaný servis SsangYong a nechte vozidlo zkontrolovat a opravit.

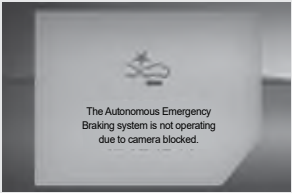
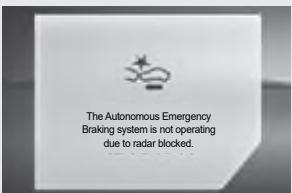
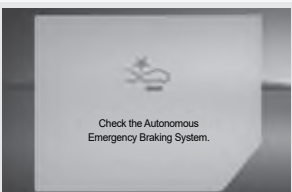
Položka	Zpráva	Podmínky aktivace
Elektronická parkovací brzda (EPB)	 <p>Close the doors, hood, and trunk, and fasten your seatbelt.</p>	<ul style="list-style-type: none"> Tato zpráva se zobrazí, když sešlápnete akcelerační pedál s tím, že není splněna podmínka automatického uvolnění, přičemž se aplikuje elektronická parkovací brzda (EPB), anebo je aktivována funkce AUTO HOLD.
	 <p>Shifting to parking brake.</p>	<ul style="list-style-type: none"> Tato zpráva se zobrazí tehdy, když se stav AUTO HOLD změní na stav elektronická parkovací brzda (EPB).
	 <p>Apply the brake immediately.</p>	<ul style="list-style-type: none"> Tato zpráva se zobrazí na přibližně 5 vteřin, když se detekuje smyk vozidla anebo zlyhání EPB při aktivované funkci AUTO HOLD. Tato zpráva se však nezobrazí při opětovné automatické aktivaci elektronické parkovací brzdy (EPB) v případě smyku vozidla, čímž zabrání smyku vozidla.
	 <p>Check the EPB system.</p>	<ul style="list-style-type: none"> Když je v systému elektronické parkovací brzdy (EPB) chyba, zobrazí se tato zpráva a bude blikat příslušná kontrolka. Pokud tato zpráva přetrvává, navštivte nejbližší autorizovaný servis SsangYong a nechte vozidlo zkontrolovat a opravit.

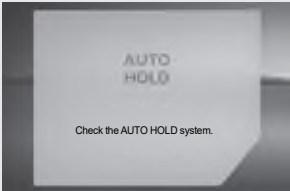
Položka	Zpráva	Podmínky aktivace
Autonomní nouzové brzdění (AEB)	 <p>Beware of a Collision</p>	<ul style="list-style-type: none"> • Když jsou splněny podmínky aktivace Autonomního nouzového brzdění (AEB), na 4 vteřiny se zobrazí zpráva „Varování před srážkou“. Na 5 vteřin bude blikat i kontrolka AEB. • Když bude systém fungovat a tato zpráva bude pořád svítit, stejná zpráva se zobrazí na 5 vteřin.
	 <p>Emergency Braking Ended</p>	<ul style="list-style-type: none"> • Tato zpráva se zobrazí, když vozidlo zastavilo brzděním maximální silou v době 3. varování AEB.
	 <p>Check the AEB system.</p>	<ul style="list-style-type: none"> • Pokud je v systému AEB chyba, tato zpráva se zobrazí po dobu 5 sekund po nastartování vozidla. • Pokud tato zpráva přetrvává, navštivte nejbližší autorizovaný servis SsangYong a nechte vozidlo zkontrolovat a opravit.
	 <p>The camera is not operating due to front windshield contamination.</p>	<ul style="list-style-type: none"> • Pokud je část předního skla, na kterém je instalován Modul přední kamery (FCM), zaprášen tak, že nelze rozeznat jízdní pruhy, předjíždějící vozidla nebo osoby, zobrazí se tato zpráva.

Položka	Zpráva	Podmínky aktivace
Autonomní nouzové brzdění (AEB)	 <p>The Autonomous Emergency Braking system is not operating due to camera blocked.</p>	<ul style="list-style-type: none"> Tato zpráva se zobrazí, když je čelní sklo vozidla v oblasti, kde je namontován modul přední kamery (FCM), znečištěné nebo zaprášené a nemůže rozpoznat jízdní pruhy, protijedoucí vozidla, osoby atd., v důsledku čehož nemůže fungovat systém autonomního nouzového brzdění.
	 <p>The Autonomous Emergency Braking system is not operating due to radar blocked.</p>	<ul style="list-style-type: none"> Tato zpráva se zobrazí, když je oblast, kde je namontován modul předního radaru (FRM), znečištěná atd. a nemůže rozpoznat vozidla, osoby atd. před vámi, což brání fungování systému autonomního nouzového brzdění.
	 <p>Check the Autonomous Emergency Braking System.</p>	<ul style="list-style-type: none"> Tato zpráva se zobrazí v případě problému se systémem autonomního nouzového brzdění. Pokud zpráva zůstává zobrazená, nechte systém zkontrolovat a opravit v našem nejbližším autorizovaném servisu.

Položka	Zpráva	Podmínky aktivace
Auto hold		<ul style="list-style-type: none"> • Pokud je funkce auto hold chybná, zobrazí se tato zpráva. • Pokud tato zpráva přetrvává, navštivte nejbližší autorizovaný servis SsangYong a nechte vozidlo zkontrolovat a opravit.
		<ul style="list-style-type: none"> • Tato zpráva se zobrazí, když stisknete spínač EPB bez sešlápnutí brzdového pedálu pro deaktivaci funkce AUTO HOLD.

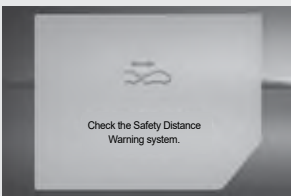
Položka	Zpráva	Podmínky aktivace
Upozornění na bezpečnou vzdálenost		<ul style="list-style-type: none"> Tato funkce je povolena, když zaškrtnete políčko u položky Driving assistance → Driver attention warning → Safety distance warning → ON (Jízdní asistent → Upozornění na pozornost řidiče → Upozornění na bezpečnou vzdálenost → ZAPNUTO) v  (Nastavení vozidla) na ovládacím panelu hypervizoru. Tato zpráva se zobrazí, když se vaše vozidlo přibližuje k vozidlu jedoucímu před vámi.
		<ul style="list-style-type: none"> Tato zpráva se zobrazí, když je v systému upozornění na bezpečnou vzdálenost chyba. Pokud tato zpráva přetrvává, navštivte nejbližší autorizovaný servis SsangYong a nechte vozidlo zkontrolovat a opravit.

Upozornění na bezpečnou vzdálenost (SDW)

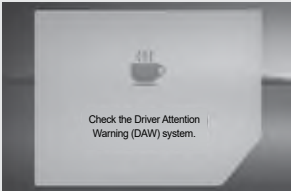

Funkce, která zobrazuje zprávu pro řidiče, když zjistí, že není zajištěna dostatečná vzdálenost na základě analýzy informací, jako je např. vzdálenost od vozidla vepředu, rychlost a poloha.



Varování na pozornost řidiče (DAW)		<ul style="list-style-type: none"> Tato zpráva se zobrazí v případě vadného systému DAW. Pokud tato zpráva přetrvává, navštivte nejbližší autorizovaný servis SsangYong a nechte vozidlo zkontrolovat a opravit.
------------------------------------	---	--

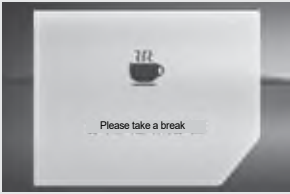
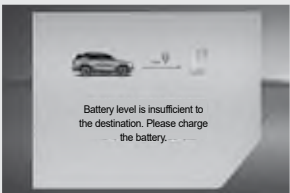
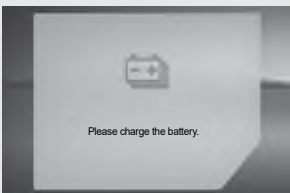

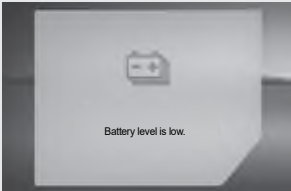
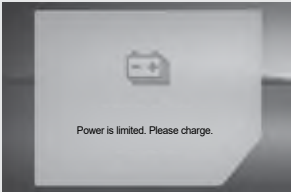

Varování na pozornost řidiče (DAW)

Je to funkce, která varuje a upozorňuje řidiče, že by si měl odpočinout zobrazením úrovně varování na základě výsledku analýzy dat o vozidle a vzorce jízdy řidiče.

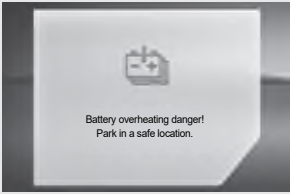

Položka	Zpráva	Podmínky aktivace
Upozornění na odpočinek		<ul style="list-style-type: none"> • Zpráva, která doporučuje řidiči udělat si přestávku se zobrazí přibližně na 10 sekund pro bezpečnou jízdu, když řidič už řídil delší dobu. • Interval upozornění: <ul style="list-style-type: none"> – Zpráva se zobrazí každé 2 hodiny od prvního nastartování vozidla, když je spínač START/STOP v poloze ON. – U vozidel s DAW systém DAW zobrazí varovnou vyskakovací zprávu.
Upozornění na nutnost nabíjení před dosažením cílového místa		<ul style="list-style-type: none"> • U vozidel s navigačním systémem se tato zpráva zobrazí, pokud je zbývající dojezd s aktuálním stavem nabití akumulátoru menší než vzdálenost do cíle nastavená v navigačním systému. Pokud se toto hlášení zobrazí, je nutné před dojezdem do cíle dobít akumulátor.
Upozornění na nutnost nabití VN akumulátoru		<ul style="list-style-type: none"> • Tato zpráva se zobrazí přibližně na 5 sekund, když je třeba nabít VN akumulátor.





Položka	Zpráva	Podmínky aktivace
Upozornění na vybití akumulátoru	 <p>Battery level is low.</p>	<ul style="list-style-type: none"> Tato zpráva se zobrazí přibližně na 5 sekund, když je úroveň nabití VN akumulátoru nízká.
	 <p>Power is limited. Please charge.</p>	<ul style="list-style-type: none"> Tato zpráva se zobrazí přibližně na 5 sekund, když stav nabití VN akumulátoru klesne pod 3 %, než se omezí výkon motoru.
	 <p>Power is limited.</p>	<ul style="list-style-type: none"> Tato zpráva se zobrazí přibližně na 5 sekund, když je výkon motoru omezen z důvodu nízkého stavu VN akumulátoru.
	 <p>Charging at the nearest station is required. Unable to drive to the next charging station.</p>	<ul style="list-style-type: none"> Tato zpráva se zobrazí přibližně na 5 sekund, když na trase do cíle není k dispozici žádná nabíjecí stanice.

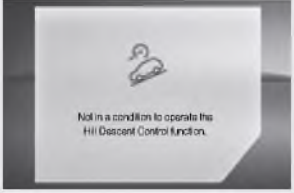
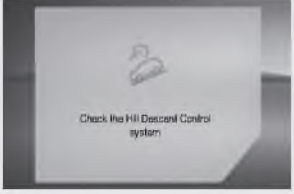

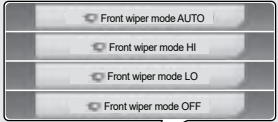

Položka	Zpráva	Podmínky aktivace
<p>Upozornění na zapnutou ochranu pomocného akumulátoru</p>		<ul style="list-style-type: none"> Tato zpráva se zobrazí přibližně na 5 sekund při startování vozidla s aktivovanou funkcí ochrany nízkonapětového (NN) (12V) akumulátoru.
<p>Upozornění na abnormální teplotu akumulátoru</p>		<ul style="list-style-type: none"> Tato zpráva se zobrazí přibližně na 5 sekund, pokud jsou teplota i stav nabití VN akumulátoru příliš nízké.
		<ul style="list-style-type: none"> Tato zpráva se zobrazí přibližně na 5 sekund, pokud je teplota VN akumulátoru příliš vysoká.

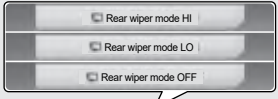
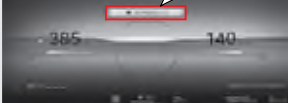
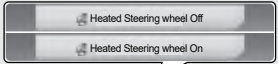



Položka	Zpráva	Podmínky aktivace
Upozornění na abnormální nabíjení	 <p>Charging failed due to a malfunction of external AC charger.</p>	<ul style="list-style-type: none"> • Tato zpráva se zobrazí přibližně na 5 sekund, pokud při nabíjení VN akumulátoru došlo k poruše externí pomalé nabíječky.
	 <p>Charging failed due to a malfunction of external DC charger.</p>	<ul style="list-style-type: none"> • Tato zpráva se zobrazí přibližně na 5 sekund, pokud při nabíjení VN akumulátoru došlo k poruše externí rychlonabíječky.
	 <p>Charging stopped. Check the cable connection</p>	<ul style="list-style-type: none"> • Tato zpráva se zobrazí přibližně na 5 sekund, pokud při nabíjení VN akumulátoru došlo k poruše nabíjecího kabelu.
	 <p>Charging failed due to a malfunction in the charging system</p>	<ul style="list-style-type: none"> • Tato zpráva se zobrazí přibližně na 5 sekund, pokud při nabíjení VN akumulátoru došlo k poruše nabíjecího systému.



Položka	Grafika	Podmínky aktivace
<p>Úroveň rekuperačního brzdění</p>		<ul style="list-style-type: none"> • Výchozí nastavení rekuperačního brzdění je nastaveno na úroveň 1 nebo 2, a pokud použijete páčku řazení pro změnu rekuperačního brzdění, můžete nastavit úroveň 0 až 3 nebo rekuperační brzdění SMART. • Rekuperační brzdění SMART je funkce, která upravuje míru rekuperačního brzdění v závislosti na vzdálenosti vozidla před vámi a zajišťuje tak komfort jízdy. • Protože rekuperační brzdění SMART funguje nezávisle na brzdovém systému, nemusí poskytovat dostatečnou brzdovou sílu, proto nezapomeňte pro bezpečné zastavení sešlápnout brzdový pedál.



Položka	Zpráva	Podmínky aktivace
Asistent pro jízdu z kopce (HDC) ON/OFF		<ul style="list-style-type: none"> • Tato zpráva se zobrazí přibližně na 5 sekund podle stavu asistenta pro jízdu z kopce (HDC) ON/OFF (zapnuto/vypnuto). • Barva indikátoru se mění podle stavu HDC. <ul style="list-style-type: none"> – Rozsvítí se zelený indikátor: HDC je připraveno. – Zelený indikátor bliká: HDC je zapnuté. – Rozsvítí se červená kontrolka: Systém HDC je přehřátý a chybný.
Systém HDC	 	<ul style="list-style-type: none"> • Pokud je systém HDC (Hill Descent Control, asistent pro jízdu z kopce) vadný, zobrazí se tato zpráva. • Pokud bude tato zpráva svítit i nadále, nechte si systém zkontrolovat a vykonat servis u nejbližšího prodejce SsangYong nebo v autorizovaném servisu SsangYong. • Pokud nejsou splněny provozní podmínky systému HDC, zobrazí se tato zpráva.
Režim světel		<ul style="list-style-type: none"> • Současný stav ze 4 módů se zobrazí přibližně na 5 vteřin podle polohy spínače světel.

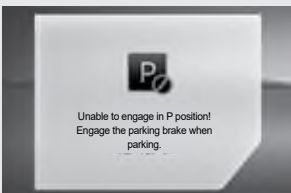

Položka	Zpráva	Podmínky aktivace
Mód stěrače předního skla	 	<ul style="list-style-type: none"> • Současný stav stěrače předního skla ze 4 módů se zobrazí přibližně na 5 vteřin podle polohy páčky stěrače.
Mód stěrače zadního skla	 	<ul style="list-style-type: none"> • Současný stav stěrače zadního skla ze 3 režimů se zobrazí přibližně na 5 vteřin podle polohy páčky stěrače zadního skla.
Vyhřívání volantu	 	<ul style="list-style-type: none"> • Zpráva se zobrazí na 5 vteřin podle stavu vyhřívání volantu ON/OFF (zapnuto/vypnuto), když je spínač START/ STOP v poloze ON nebo po nastartování vozidla.

Položka	Zpráva	Podmínky aktivace
Upozornění z bezdrátové nabíječky	 <p>Charging a Phone.</p>	<ul style="list-style-type: none"> • Pokud systém bezdrátového nabíjení telefonu pracuje normálně a má začít nabíjet váš telefon, na přístrojovém panelu se zobrazí tato zpráva přibližně na 5 sekund.
	 <p>Phone Charging Completed.</p>	<ul style="list-style-type: none"> • Tato zpráva se zobrazí na přístrojovém panelu na přibližně 5 sekund, když je nabíjení dokončeno.
	 <p>Abnormal Charging/Foreign Object Detected.</p>	<ul style="list-style-type: none"> • Pokud se vyskytne problém s nabíjením nebo je na nabíjecí podložce kovový předmět, zobrazí se toto hlášení na přístrojovém panelu na 5 sekund v přibližně 5minutových intervalech. Pokud se telefon nenabíjí, zkuste jej z nabíjecí podložky zvednout a znovu položit nebo zkontrolujte stav telefonu. (Telefon se může přestat nabíjet v závislosti na teplotních podmínkách baterie.) Kromě toho nezapomeňte odstranit jakýkoli kovový předmět na bezdrátové nabíjecí podložce.
	 <p>Phone is on the wireless charger.</p>	<ul style="list-style-type: none"> • Pokud je jakýkoli telefon na podložce pro bezdrátové nabíjení po vypnutí zapalování (spínač zapalování v poloze ACC nebo OFF), zatímco je bezdrátová nabíječka telefonu v provozu se spínačem zapalování v poloze ON, zobrazí se na přístrojovém panelu upozornění „The phone is on the wireless phone charger.“ (Telefon je na bezdrátové nabíječce telefonu). (Připomenutí však nefunguje při přepnutí spínače zapalování z polohy OFF do polohy ACC, i když je v provozu bezdrátová nabíječka telefonu.)

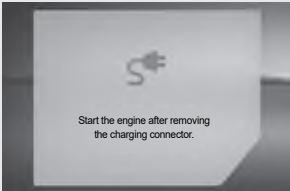
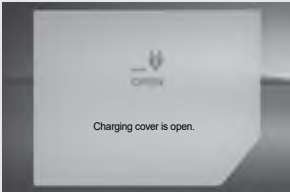
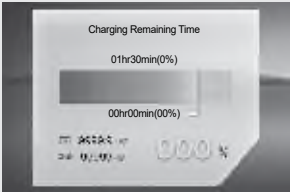
Položka	Zpráva	Podmínky aktivace
Shift By Wire (SBW)	 <p>Check the gear lever.</p>	<ul style="list-style-type: none"> • Pokud se v systému SBW vyskytne závada, zobrazí se tato zpráva. • Pokud zpráva zůstává zobrazená, nechte systém zkontrolovat a opravit v nejbližším autorizovaném servisu SsangYong.
	 <p>Check the Electronic Gear-Shifting system.</p>	
	 <p>After parking, shift to the P position</p>	<ul style="list-style-type: none"> • Pokud vozidlo není zcela zastaveno a je stisknuto tlačítko P (parkování), zobrazí se odpovídající zpráva.
	 <p>Depress the brake pedal and shift.</p>	<ul style="list-style-type: none"> • Při ovládní elektronické volicí páky (SBW) se tato zpráva zobrazí, pokud je volicí páka ovládána bez zatažené brzdy.

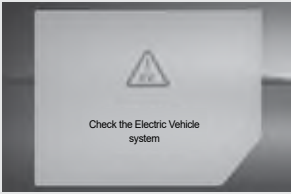

Položka	Zpráva	Podmínky aktivace
Shift by wire (SBW)		<ul style="list-style-type: none"> • Tato zpráva se zobrazí, když je během nabíjení akumulátoru stisknut spínač START/STOP.
		<ul style="list-style-type: none"> • Tato zpráva se zobrazí přibližně na 5 sekund při nastartování vozidla, pokud elektronickou volicí pákou (shift by wire) nelze zařadit do polohy P (parkování).
		<ul style="list-style-type: none"> • Tato zpráva se zobrazuje po dobu přibližně 5 sekund při závadě elektronické volicí páky (SBW).

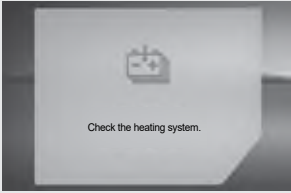
Položka	Zpráva	Podmínky aktivace
Nabíjecí konektor a dvířka pro nabíjení	 <p>Start the engine after removing the charging connector.</p>	<ul style="list-style-type: none"> • Pokud je vozidlo nastartováno stisknutím spínače zapalování při připojeném nabíjecím konektoru, zobrazí se odpovídající zpráva.
	 <p>Charging cover is open.</p>	<ul style="list-style-type: none"> • Tato zpráva se zobrazí po otevření dvířek nabíjení po nastartování vozidla.
Zbývající doba dobíjení	 <p>Charging Remaining Time 01hr30min(0%) 00hr00min(00%)</p>	<ul style="list-style-type: none"> • Při nabíjení VN akumulátoru se zapnutým spínačem START/STOP systém zobrazuje informace o stavu nabíjení včetně času zbývajících do úplného nabití.
Upozornění virtuálního zvukového systému motoru	 <p>Check the Virtual Engine Sound system.</p>	<ul style="list-style-type: none"> • Tato zpráva se zobrazí přibližně na 5 sekund, pokud dojde k poruše virtuálního zvukového systému motoru (VESS).

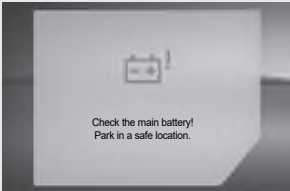
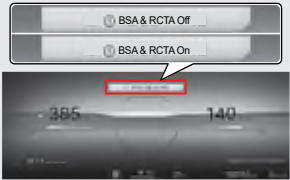
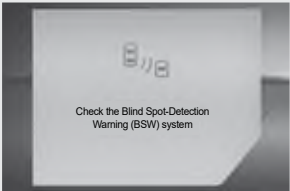
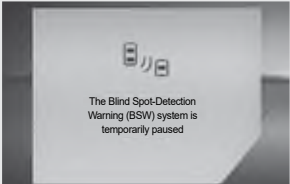
Položka	Zpráva	Podmínky aktivace
Upozornění systému EV		<ul style="list-style-type: none"> • Tato zpráva se zobrazí přibližně na 5 sekund, když dojde k poruše vysokonapěťového elektronického systému.
Indikátor připravenosti vozidla		<ul style="list-style-type: none"> • Po nastartování vozidla se tato zpráva zobrazí přibližně na 5 sekund, pokud je vozidlo připraveno k jízdě.
Řazení pádly		<ul style="list-style-type: none"> • Tato zpráva se zobrazí přibližně na 5 sekund, pokud ovládáte pádlo (páčku) řazení pro změnu úrovně rekuperačního brzdění, zatímco nejsou splněny provozní podmínky.
Upozornění topného systému		<ul style="list-style-type: none"> • Tato zpráva se zobrazí přibližně na 5 sekund, když dojde k závadě v systému vytápění EV.

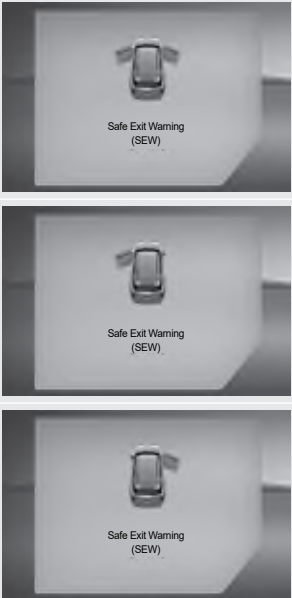

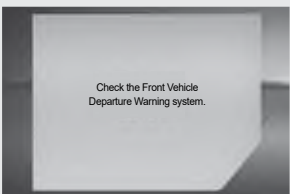

Položka	Zpráva	Podmínky aktivace
Upozornění VN akumulátoru		<ul style="list-style-type: none"> Tato zpráva se zobrazí přibližně na 5 sekund, když dojde k závadě v systému VN akumulátoru.
Systém varování před srážkou sledování mrtvého úhlu (BSW)		<ul style="list-style-type: none"> Tato zpráva se zobrazí na přibližně 5 vteřin podle stavu ON/OFF (zapnutí/vypnutí) systému BSW.
		<ul style="list-style-type: none"> Tato zpráva se zobrazí, když zadní a boční varovný systém nefunguje normálně. Pokud tato zpráva přetrvává, navštivte nejbližší autorizovaný servis SsangYong a nechte vozidlo zkontrolovat a opravit.
		<ul style="list-style-type: none"> Tato zpráva se zobrazí, když senzor nedokáže detekovat zadní, levou a pravou stranu s aktivovaným zadním a bočním varovným systémem. (Když jsou na vnější nebo vnitřní straně nárazníku cizí látky, nebo pokud je za vozidlem připojen přívěs, nebo pokud je silnice příliš široká, hustě sněží nebo prší, atd.).







Položka	Zpráva	Podmínky aktivace
<p>Varování systému pro bezpečné vystupování z vozidla (SEW)</p>		<ul style="list-style-type: none">• Pokud se chystáte otevřít dveře, abyste opustili vozidlo, a zezadu se k vám blíží vozidlo, systém varování pro bezpečné opuštění vozidla zobrazí zprávu a vydá zvukový signál. Funguje však pouze tehdy, když je volicí páka SBW (shift by wire) v poloze P (parkování) nebo N (neutrál).



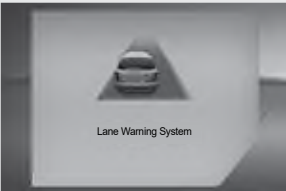

Položka	Zpráva	Podmínky aktivace
Varování při rozjezdu vozidla vepředu (FVSW)	 <p>Front vehicle Start</p>	<ul style="list-style-type: none"> Tato funkce je povolena, když zaškrtnete políčko u položky Driving assistance → Driver attention warning → Front vehicle departure warning → ON/OFF (Jízdní asistent → Varování při rozjezdu vozidla vepředu → ZAPNUTO/VYPNUTO) v  (Nastavení vozidla) na ovládacím panelu hypervizoru.
	 <p>Check the Front Vehicle Departure Warning system.</p>	<ul style="list-style-type: none"> Pokud se v systému FVSW vyskytne závada, zobrazí se tato zpráva. Pokud bude tato zpráva svítit i nadále, nechte si systém zkontrolovat a vykonat servis u nejbližšího prodejce SsangYong nebo v autorizovaném servisu SsangYong.





Varování při rozjezdu vozidla vepředu (FVSW)



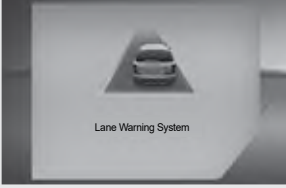



Funkce vydávání zvukového signálu a zobrazení zprávy, pokud se řidič s vozidlem nerozjede poté, co se vozidlo vepředu rozjede a ujede určitou vzdálenost.

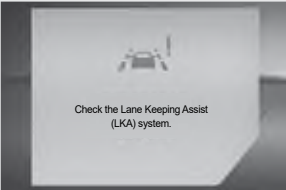

Položka	Jízdní asistent	Zpráva	Podmínky aktivace
Varování před opuštěním jízdního pruhu (LDW)		-	<ul style="list-style-type: none"> • Zobrazuje se, když je varování před opuštěním jízdního pruhu vypnuté.
		-	<ul style="list-style-type: none"> • Značka jízdního pruhu je zobrazena šedě, pokud vozidlo jede rychlostí nižší než 40 km/h (nízká rychlost) nebo vyšší než 155 km/h (vysoká rychlost) nebo pokud nejsou detekovány obě čáry jízdního pruhu.
		-	<ul style="list-style-type: none"> • Tato zpráva se zobrazí, když je LDW nedostupný.
			<ul style="list-style-type: none"> • Tato zpráva se zobrazí a zůstane svítit, pokud LDW nefunguje správně. • Tato zpráva se objeví po 3 odesláních po nastartování vozidla, když LDW nefunguje správně. • Pokud zpráva zůstane zobrazena, nechte vozidlo zkontrolovat a opravit u nejbližšího prodejce SsangYong nebo v autorizovaném servisu SsangYong.

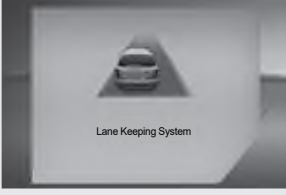



Položka	Jízdní asistent	Zpráva	Podmínky aktivace
Oblast zobrazení Varování před opuštěním jízdního pruhu (LDW)		-	<ul style="list-style-type: none"> • I když je detekován pouze levý jízdní pruh, zobrazí se detekovaný levý jízdní pruh (zeleně). (Vyskakovací zprávy se nezobrazí.)
			<ul style="list-style-type: none"> • Pokud je detekován pouze levý jízdní pruh a řidič nezapne směrové světlo nebo pokud řidič zapne pravé směrové světlo a vozidlo se blíží k levému jízdnímu pruhu, bliká tento pruh na displeji (zelená ↔ červená).
		-	<ul style="list-style-type: none"> • I když je detekován pouze pravý jízdní pruh, zobrazí se detekovaný pravý jízdní pruh (zeleně). (Vyskakovací zpráva se nezobrazí.)
			<ul style="list-style-type: none"> • Pokud je detekován pouze pravý jízdní pruh a řidič nezapne směrové světlo nebo pokud řidič zapne levé směrové světlo a vozidlo se blíží k pravému jízdnímu pruhu, bliká tento pruh na displeji (zelená ↔ červená).

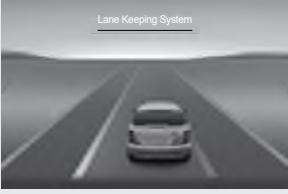
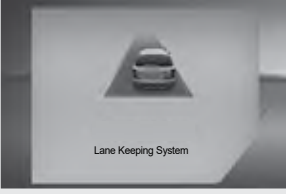

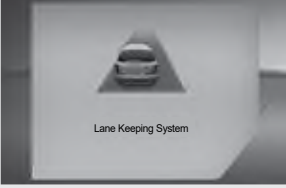

Položka	Jízdní asistent	Zpráva	Podmínky aktivace
<p>Oblast zobrazení Varování před opuštěním jízdního pruhu (LDW)</p>		-	<ul style="list-style-type: none"> • Pokud jsou detekovány oba pruhy, zobrazí se oba detekované pruhy (zeleně). (Vyskakovací zprávy se nezobrazí.)
			<ul style="list-style-type: none"> • Pokud jsou detekovány oba jízdní pruhy a řidič nepoužívá směrové světlo nebo pokud se k jízdnímu pruhu blíží s aktivovaným směrovým světlem v opačném směru jízdy, bliká na displeji příslušný jízdní pruh (zelená ↔ červená).
			



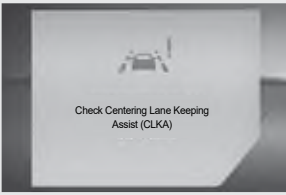

Položka	Jízdní asistent	Zpráva	Podmínky aktivace
Asistent udržování v jízdním pruhu (LKAS)		-	<ul style="list-style-type: none"> • Zobrazí se, když je asistent udržování v jízdním pruhu (LKAS) vypnutý.
		-	<ul style="list-style-type: none"> • Pruhů jsou zobrazeny šedou barvou, pokud vozidlo jede nízkou rychlostí nižší než 40 km/h nebo vysokou rychlostí 175 km/h a vyšší nebo pokud nejsou detekovány oba pruhů.
		-	<ul style="list-style-type: none"> • Zobrazí se, pokud asistent udržování v jízdním pruhu (LKAS) není schopen provozu.
			<ul style="list-style-type: none"> • Pokud je asistent udržování v jízdním pruhu (LKAS) vadný, zobrazí se 3 sekundy po spuštění vyskakovací zpráva. • Pokud zpráva zůstává zobrazená, nechte systém zkontrolovat a opravit v našem nejbližším autorizovaném servisu.

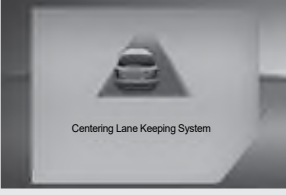

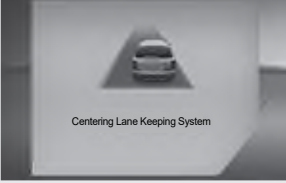
Položka	Jízdní asistent	Zpráva	Podmínky aktivace
Oblast zobrazení Asistenta pro udržování v jízdním pruhu (LKAS)		-	<ul style="list-style-type: none"> • I když je detekován pouze levý jízdní pruh, zobrazí se detekovaný levý jízdní pruh (zeleně). (Vyskakovací zprávy se nezobrazí.)
			<ul style="list-style-type: none"> • Pokud je detekován pouze levý jízdní pruh a vozidlo se blíží k levému jízdnímu pruhu, bude tento pruh na displeji blikat (zelená ↔ červená). • Pokud řidič zapne směrové světlo při aktivovaném systému LKAS, systém LKAS přejde do pohotovostního režimu.
		-	<ul style="list-style-type: none"> • I když je detekován pouze pravý jízdní pruh, zobrazí se detekovaný pravý jízdní pruh (zeleně). (Vyskakovací zprávy se nezobrazí.)
			<ul style="list-style-type: none"> • Pokud je detekován pouze pravý jízdní pruh a vozidlo se blíží k pravému jízdnímu pruhu, bude tento pruh na displeji blikat (zelená ↔ červená). • Pokud řidič zapne směrové světlo při aktivovaném systému LKAS, systém LKAS přejde do pohotovostního režimu.

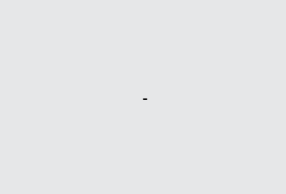

Položka	Jízdní asistent	Zpráva	Podmínky aktivace
<p>Oblast zobrazení Asistenta pro udržování v jízdním pruhu (LKAS)</p>		-	<ul style="list-style-type: none"> • Pokud jsou detekovány oba pruhy, zobrazí se oba detekované pruhy (zeleně). (Vyskakovací zprávy se nezobrazí.)
			<ul style="list-style-type: none"> • Pokud jsou detekovány oba jízdní pruhy a vozidlo se blíží k levému nebo pravému jízdnímu pruhu, aniž by řidič zapnul směrové světlo, bude příslušný jízdní pruh blikat střídavě zeleně a červeně.
			<ul style="list-style-type: none"> • Pokud řidič zapne směrové světlo při aktivovaném systému LKAS, systém LKAS přejde do pohotovostního režimu.

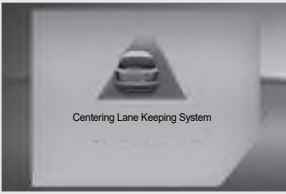

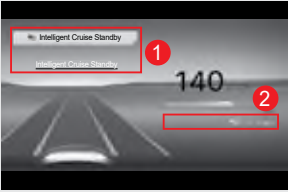

Položka	Jízdní asistent	Zpráva	Podmínky aktivace
Asistent pro udržování v jízdním pruhu (CLKA)	 <p>Centering Lane Keeping Off</p>	-	<ul style="list-style-type: none"> Zobrazuje se, když je asistent udržování v jízdním pruhu (CLKA) deaktivovaný.
	 <p>Centering Lane Keeping Standby</p>	-	<ul style="list-style-type: none"> Pruhy jsou zobrazeny šedou barvou, pokud vozidlo jede nízkou rychlostí nižší než 1 km/h nebo vysokou rychlostí 180 km/h a vyšší nebo pokud nejsou detekovány oba pruhy.
	 <p>Centering Lane Keeping Error</p>	-	<ul style="list-style-type: none"> Zobrazuje se, když nelze spustit asistenta pro udržování v jízdním pruhu (CLKA).
	 <p>Check Centering Lane Keeping</p>	 <p>Check Centering Lane Keeping Assist (CLKA)</p>	<ul style="list-style-type: none"> Tato zpráva se zobrazí vždy v případě závady asistenta pro udržování v jízdním pruhu (CLKA). Zobrazuje se jako vyskakovací zpráva 3 sekundy po nastartování, když dojde k závadě asistenta pro udržování v jízdním pruhu (CLKA). Pokud zpráva zůstává zobrazená, nechte systém zkontrolovat a opravit v nejbližším autorizovaném servisu SsangYong.

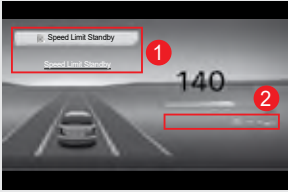
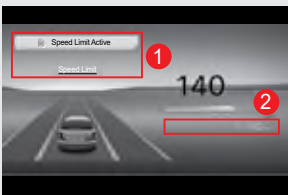



Položka	Jízdní asistent	Zpráva	Podmínky aktivace
Oblast Asistenta pro udržování v jízdním pruhu (CLKA)		-	<ul style="list-style-type: none"> • Pokud je detekován pouze levý jízdní pruh s aktivovaným asistentem pro udržování ve středu jízdního pruhu (CLKA), zobrazí se detekovaný levý jízdní pruh (zeleně) s oranžovým indikátorem uprostřed. (Vyskakovací zprávy se nezobrazí.)
			<ul style="list-style-type: none"> • Pokud je detekován pouze levý jízdní pruh a vozidlo se blíží k levému jízdnímu pruhu, bude tento pruh na displeji blikat (zelená ↔ červená). • Pokud řidič zapne směrové světlo při aktivovaném systému CLKA, systém CLKA přejde do pohotovostního režimu.
		-	<ul style="list-style-type: none"> • Pokud je detekován pouze pravý jízdní pruh s aktivovaným asistentem pro udržování ve středu jízdního pruhu (CLKA), zobrazí se detekovaný pravý jízdní pruh (zeleně) s oranžovým indikátorem uprostřed. (Vyskakovací zprávy se nezobrazí.)
			<ul style="list-style-type: none"> • Pokud je detekován pouze pravý jízdní pruh a vozidlo se blíží k pravému jízdnímu pruhu, bude tento pruh na displeji blikat (zelená ↔ červená). • Pokud řidič zapne směrové světlo při aktivovaném systému CLKA, systém CLKA přejde do pohotovostního režimu.

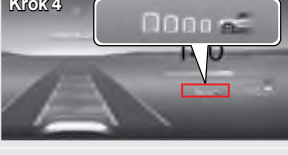

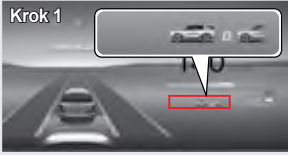

Položka	Jízdní asistent	Zpráva	Podmínky aktivace
<p>Oblast zobrazení Asistenta pro udržování v jízdním pruhu (LKAS)</p>			<ul style="list-style-type: none"> • Pokud jsou detekovány oba jízdní pruhy s aktivovaným asistentem pro udržování v jízdním pruhu (CLKA), zobrazí se oba jízdní pruhy (zeleně) s oranžovým indikátorem uprostřed. (Vyskakovací zprávy se nezobrazí.)
			<ul style="list-style-type: none"> • Pokud jsou detekovány oba jízdní pruhy a vozidlo se blíží k levému nebo pravému jízdnímu pruhu, aniž by řidič zapnul směrové světlo, bude příslušný jízdní pruh blikat střídavě zeleně a červeně.
			<ul style="list-style-type: none"> • Pokud řidič zapne směrové světlo při aktivovaném systému CLKA, systém CLKA přejde do pohotovostního režimu.





Položka	Jízdní asistent	Zpráva	Podmínky aktivace
Inteligentní adaptivní tempomat (iACC)		-	<ul style="list-style-type: none"> • Pokud je inteligentní tempomat nastaven do polohy On (Zapnuto), krátkým stisknutím spínače inteligentního tempomatu se inteligentní tempomat přepne do pohotovostního režimu s hlášením „Intelligent Cruise Standby“ (Inteligentní tempomat je v pohotovostním režimu) (včetně vyskakovacího okna) (1) a symbolem (2).
		-	<ul style="list-style-type: none"> • Když je elektronická volicí páka v poloze Drive (Jízda) (D), krátkým stisknutím spínače inteligentního tempomatu za jízdy se zobrazí zpráva „Intelligent Cruise Set“ (Inteligentní tempomat nastaven) (s vyskakovacím oknem (1) a nastavenou rychlostí (2) a aktivuje se inteligentní tempomat. • Pokud vpředu není žádné vozidlo, vozidlo řidiče pokračuje dál nastavenou rychlostí. • Pokud je před vámi vozidlo, které jede rychlostí nižší jako je nastavena rychlost, vozidlo řidiče bude udržovat nastavenou vzdálenost od vozidla vpředu.
		-	<ul style="list-style-type: none"> • Když je inteligentní tempomat v pohotovostním režimu/nastaven, stisknutím a podržením spínače inteligentního tempomatu se zobrazí zpráva „Intelligent Cruise Disabled“ (Inteligentní tempomat je vypnutý) (1) a inteligentní tempomat se deaktivuje.

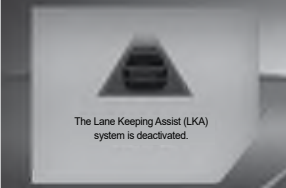

Položka	Jízdní asistent	Zpráva	Podmínky aktivace
Omezovač rychlosti		-	<ul style="list-style-type: none"> • Pokud krátce stisknete spínač omezovače rychlosti s nastaveným omezením rychlosti, zobrazí se řidiči zpráva (včetně vyskakovacího okna) (1) a symbol (2) s nápisem „Speed Limit in Standby“ (Omezovač rychlosti v pohotovostním režimu) a omezovač rychlosti přejde do pohotovostního režimu.
		-	<ul style="list-style-type: none"> • Pokud řidič během jízdy s elektronickou volicí pákou v poloze Drive (D) stiskne a podrží spínač omezovače rychlosti, zobrazí se zpráva „Speed Limit Set“ (Omezovač rychlosti nastaven) (s vyskakovacím oknem) (1) a nastavená rychlost (2) a aktivuje se omezovač rychlosti. • Můžete upravit rychlost vozidla stisknutím páčky volby rychlosti tempomatu směrem nahoru nebo dolů.
		-	<ul style="list-style-type: none"> • Pokud řidič stiskne a podrží spínač omezovače rychlosti, když je omezovač rychlosti v pohotovostním režimu/nastaven, zobrazí se zpráva „Speed Limit Disabled“ (Omezovač rychlosti je vypnutý) (1) a omezovač rychlosti se deaktivuje.



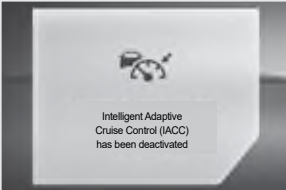

Položka	Jízdní asistent	Zpráva	Podmínky aktivace
Zobrazení vzdálenosti inteligentního tempomatu (IACC) (vozidlo vpředu se nezobrazuje)	Krok 1 	-	<ul style="list-style-type: none"> Když stisknete tlačítko nastavení bezpečné vzdálenosti s aktivovaným inteligentním tempomatem (IACC), zobrazí se příslušná zpráva, přičemž nastavení se posouvá po jednom kroku v pořadí krok 5 → krok 4 → krok 3 → krok 2 → krok 1 → krok 5.
	Krok 2 	-	
	Krok 3 	-	
	Krok 4 	-	
	Krok 5 	-	



Položka	Jízdní asistent	Zpráva	Podmínky aktivace
<p>Zobrazení vzdálenosti inteligentního tempomatu (IACC) (vozidlo vepředu se zobrazuje)</p>	<p>Krok 1</p> 	-	<ul style="list-style-type: none"> Když stisknete tlačítko nastavení bezpečné vzdálenosti s aktivovaným inteligentním tempomatem (IACC), zobrazí se příslušná zpráva, přičemž nastavení se posouvá po jednom kroku v pořadí krok 5 → krok 4 → krok 3 → krok 2 → krok 1 → krok 5. Tehdy se na správně zobrazí také vozidlo vepředu.
	<p>Krok 2</p> 	-	
	<p>Krok 3</p> 	-	
	<p>Krok 4</p> 	-	
	<p>Krok 5</p> 	-	



Položka	Jízdní asistent	Zpráva	Podmínky aktivace
Asistent pro udržování v jízdním pruhu (CLKA) - ruce nejsou na volantu	-		<ul style="list-style-type: none"> • Pokud systém zjistí, že řidič nedrží volant při aktivovaném asistentu pro udržování v jízdním pruhu (CLKA), zobrazí se zpráva jako varování 1. stupně.
	-		<ul style="list-style-type: none"> • Po uplynutí určité doby po varování 1. stupně se nepřetržitě zobrazuje zpráva a zvukový signál jako varování 2. stupně.
	-		<ul style="list-style-type: none"> • Po uplynutí určité doby od vydání varování 2. stupně je vydána zpráva a zvukový signál odlišný od zvukového signálu 2. stupně jako varování 3. stupně.
			<ul style="list-style-type: none"> • Po varování 3. stupně se pro bezpečný provoz systém LKAS vypne a zobrazí se příslušná zpráva.



Položka	Jízdní asistent	Zpráva	Podmínky aktivace
Inteligentní tempomat (IACC) - ruce nejsou na volantu	-		<ul style="list-style-type: none"> • Pokud systém zjistí, že řidič nedrží volant při aktivovaném inteligentním tempomatu (IACC), zobrazí se zpráva jako varování 1. stupně.
	-		<ul style="list-style-type: none"> • Po uplynutí určité doby po varování 1. stupně se nepřetržitě zobrazuje zpráva a zvukový signál jako varování 2. stupně.
	-		<ul style="list-style-type: none"> • Po uplynutí určité doby od vydání varování 2. stupně je vydána zpráva a zvukový signál odlišný od zvukového signálu 2. stupně jako varování 3. stupně.
			<ul style="list-style-type: none"> • Po varování 3. stupně se pro bezpečný provoz systém inteligentního tempomatu (IACC) vypne a zobrazí se příslušná zpráva.





Položka	Jízdní asistent	Zpráva	Podmínky aktivace
Nouzové brzdění na křižovatkách	-	 <p>Intersection Collision Warning</p>	<ul style="list-style-type: none"> • Pokud systém při vjezdu do křižovatky rozpozná vozidlo v protisměrném pruhu, zobrazí se odpovídající zpráva.
	-	 <p>Intersection Collision Warning</p>	<ul style="list-style-type: none"> • Pokud systém při vjezdu do křižovatky rozpozná vozidlo přijíždějící zleva nebo zprava, zobrazí se odpovídající zpráva.

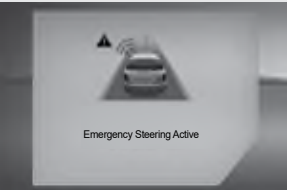



Položka	Jízdní asistent	Zpráva	Podmínky aktivace
<p>Oblast zobrazení systému ADAS pro vyhýbání se protijedoucím vozidlům</p>	-	 <p>Collision Alert</p>	<ul style="list-style-type: none"> • Tato zpráva se zobrazí při reakci na vozidlo přijíždějící zepředu ze stran.
	-	 <p>Collision Alert</p>	
	-	 <p>Collision Alert</p>	<ul style="list-style-type: none"> • Tato zpráva se zobrazí při reakci na vozidlo přijíždějící ze stran.
	-	 <p>Collision Alert</p>	

Položka	Jízdní asistent	Zpráva	Podmínky aktivace
<p>Oblast zobrazení systému ADAS pro vyhýbání se protijedoucím vozidlům</p>	-		<ul style="list-style-type: none"> Tato zpráva se zobrazí při reakci na vozidlo přijíždějící ze zadních stran.
	-		

Položka	Jízdní asistent	Zpráva	Podmínky aktivace
Nouzový asistent řízení	-	 <p>Emergency Steering Active</p>	<ul style="list-style-type: none"> • Pokud se očekává srážka s vozidlem přijíždějícím z boční nebo zadní strany, zapne se nouzový asistent řízení a zobrazí se příslušná zpráva.
	-	 <p>Emergency Steering Active</p>	
	-	 <p>Emergency Steering Active</p>	
	-	 <p>Emergency Steering Active</p>	

Položka	Jízdní asistent	Zpráva	Podmínky aktivace
Nouzový asistent řízení	-	 <p>Emergency Steering Active</p>	<ul style="list-style-type: none"> • Pokud se očekává srážka s vozidlem přijíždějícím z přední levé nebo pravé strany, zapne se nouzový asistent řízení a zobrazí se příslušná zpráva.
	-	 <p>Emergency Steering Active</p>	

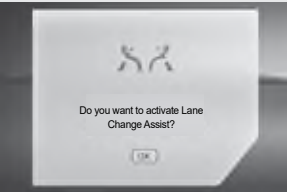
Položka	Jízdní asistent	Zpráva	Podmínky aktivace
Oblast zobrazení asistenta změny jízdního pruhu		-	<ul style="list-style-type: none"> • Pokud řidič použije směrové světlo pro změnu jízdního pruhu s nastaveným asistentem změny jízdního pruhu, zobrazí se odpovídající zpráva.
		-	<ul style="list-style-type: none"> • Tato zpráva se zobrazí, když je zapnutý asistent změny jízdního pruhu a řidič použije směrové světlo pro změnu jízdního pruhu a změna jízdního pruhu není možná.
		-	<ul style="list-style-type: none"> • Pokud řidič použije směrové světlo pro změnu jízdního pruhu s nastaveným asistentem změny jízdního pruhu, zobrazí se odpovídající zpráva.
		-	<ul style="list-style-type: none"> • Tato zpráva se zobrazí, když je zapnutý asistent změny jízdního pruhu a řidič použije směrové světlo pro změnu jízdního pruhu a změna jízdního pruhu není možná.

Položka	Jízdní asistent	Zpráva	Podmínky aktivace
Oblast zobrazení asistenta změny jízdního pruhu		-	<ul style="list-style-type: none"> Tato zpráva se zobrazí, když je zapnutý asistent změny jízdního pruhu a řidič aktivuje směrové světlo, aby vozidlo přešlo do tohoto bočního pruhu.
		-	<ul style="list-style-type: none"> Tato zpráva se zobrazí, když řidič zapne směrové světlo pro změnu jízdního pruhu a vozidlo najede do bočního jízdního pruhu se zapnutým asistentem změny jízdního pruhu.
	-		<ul style="list-style-type: none"> Tato zpráva se zobrazí, když je asistent změny jízdního pruhu deaktivován.
	-		<ul style="list-style-type: none"> Tato zpráva se zobrazí, když je aktivní asistent změny jízdního pruhu a zjistí se, že řidič nedrží volant.

Položka	Jízdní asistent	Zpráva	Podmínky aktivace
Oblast zobrazení asistenta změny jízdního pruhu	-	 <p>Check the surroundings.</p>	<ul style="list-style-type: none"> Tato zpráva se zobrazí, když je aktivní asistent změny jízdního pruhu a v okolí vašeho vozidla je detekována nebezpečná situace.
	-	 <p>Steering wheel movement detected.</p>	<ul style="list-style-type: none"> Tato zpráva se zobrazí, pokud řidič při změně jízdního pruhu s aktivním asistentem změny jízdního pruhu ručně ovládá volant.
	-	 <p>Lane change will not be assisted.</p>	<ul style="list-style-type: none"> Tato zpráva se zobrazí, když je aktivní asistent změny jízdního pruhu a jízdní pruh není k dispozici, když řidič zapne směrové světlo.
	-	 <p>Sharp Curve Section.</p>	<ul style="list-style-type: none"> Tato zpráva se zobrazí, když se při aktivním asistentu změny jízdního pruhu objeví ostrá zatáčka.

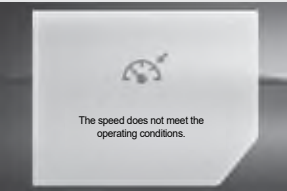
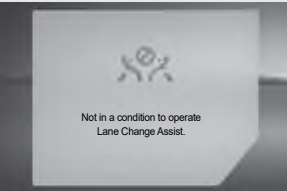
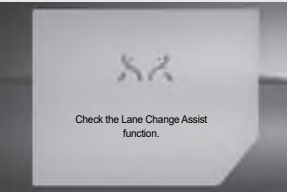
Položka	Jízdní asistent	Zpráva	Podmínky aktivace
Oblast zobrazení asistenta změny jízdního pruhu	-	 <p>The speed does not meet the operating conditions.</p>	<ul style="list-style-type: none"> • Tato zpráva se zobrazí, pokud je rychlost vozidla při aktivním asistentu změny jízdního pruhu příliš vysoká nebo příliš nízká.
	-	 <p>Not in a condition to operate Lane Change Assist.</p>	<ul style="list-style-type: none"> • Tato zpráva se zobrazí, pokud nejsou splněny podmínky pro aktivaci asistenta změny jízdního pruhu.
	-	 <p>Check the Lane Change Assist function.</p>	<ul style="list-style-type: none"> • Tato zpráva se zobrazí, pokud se vyskytne problém s asistentem změny jízdního pruhu.

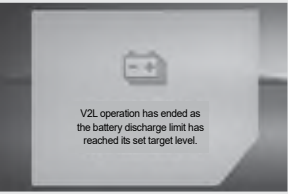
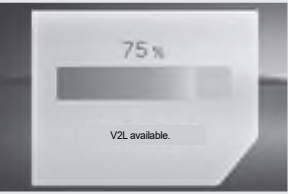
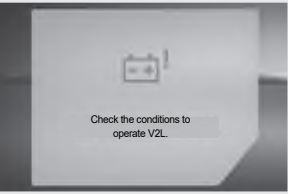
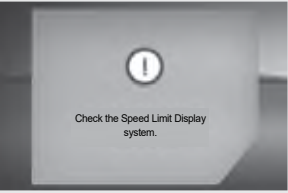
Položky	Vyskakovací okno (Pop-up)	Podmínky spuštění
V2L		<ul style="list-style-type: none"> • Tato zpráva se zobrazí, když je při použití V2L dosaženo nastavené mezní hodnoty vybíjení.
		<ul style="list-style-type: none"> • Takto se zobrazuje úroveň nabití vysokonapěťového akumulátoru při použití V2L.
		<ul style="list-style-type: none"> • Tato zpráva se zobrazí, pokud nejsou splněny podmínky pro použití V2L.
Omezení rychlosti		<ul style="list-style-type: none"> • Toto hlášení se zobrazí, pokud se vyskytne problém se systémem zobrazování rychlostních limitů.

Jas osvětlení přístrojového panelu

Úprava jasu osvětlení přístrojového panelu

Světla na přístrojovém panelu jsou propojena s ovládacím panelem hypervizoru, což umožňuje nastavit jas světel ve 20 krocích z ovládacího panelu hypervizoru.

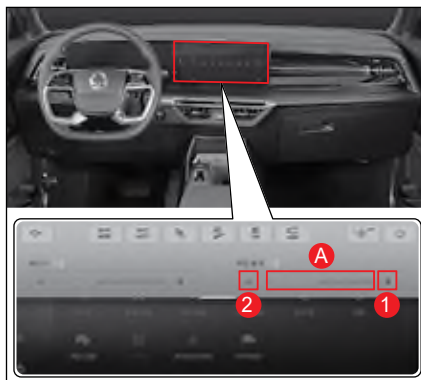

1 Jasnější osvětlení

2 Tmavší osvětlení

- Pokaždé, když krátce stisknete spínač osvětlení přístrojového panelu, osvětlení bude jasnější nebo tmavší o 1 krok.
- Když stisknete a podržíte spínač osvětlení přístrojového panelu, osvětlení bude jasnější nebo tmavší o 1 krok každých 0,2 vteřiny.

Poznámka

- Když dojde k vypnutí a zapnutí spínače zapalování, jas osvětlení přístrojového panelu zůstane na dříve nastavené úrovni.

Poznámka

- Úroveň jasu osvětlení přístrojového panelu je označena pomocí **(A)**.
- Když dojde k vypnutí a zapnutí spínače zapalování, jas osvětlení přístrojového panelu zůstane na dříve nastavené úrovni.
- Pokud budete držet spínač **(1)**, úroveň se již nezvýší nad krok 20.
- Pokud budete držet spínač **(2)**, úroveň již neklesne pod krok 1.

SBW (shift by wire)



- 1 Elektronická volicí páka
- 2 Tlačítko P (parkování)
- 3 Ukazatel polohy volicí páky (převodovky)

Varování

- Při ovládání elektronické volicí páky ji vždy ovládejte se sešlápnutým brzdovým pedálem.
- Po zaparkování se před vystoupením z vozidla ujistěte, že je elektronická volicí páka v poloze P (parkování).

Poloha volicí páky

- P: Parkování
- R: Zpátečka
- N: Neutrál
- D: Jízda

Když měníte polohu volicí páky, můžete si zkontrolovat aktuální polohu volicí páky zobrazenou na volicí páce a na displeji elektronické volicí páky na přístrojovém panelu.

Zobrazení polohy elektronické volicí páky

V závislosti na poloze volicí páky se aktuální poloha řazení zobrazuje na přístrojovém panelu a na displeji polohy elektronické volicí páky.

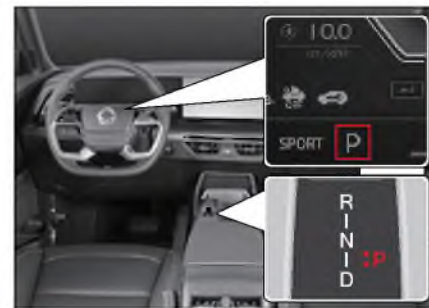

Upozornění

- Při řazení se ujistěte, že na ukazateli převodového stupně na přístrojovém panelu a na displeji elektronické volicí páky svítí aktuální převodový stupeň.

Jak posunout řadičí/volící páku do polohy cílového převodu



Elektronická volící páka se může posunout na krok +1 a krok - 1, po kterém je vždy vrácena do střední polohy.

Poznámka
<ul style="list-style-type: none"> Během posouvání do polohy P (parkování), v každé poloze stiskněte tlačítko P (parkování) se sešlápnutým brzdovým pedálem.

Cílová poloha řazení		R	N	-	P	-	-	P	R	-	P	R	N	
Řadičí/volící páka	+1 krok	↑↑	-	-	-	-	-	-	-	-	-	↑↑	-	
	+1 krok	↑↑	↑	-	-	-	-	-	↑	-	-	↑↑	↑	
	Aktuální zařazená poloha	Poloha P				Poloha R			Poloha N			Poloha D		
	-1 krok	-	-	↓	-	↓	↓	-	-	↓	-	-	-	
	-1 krok	-	-	-	-	-	↓	-	-	-	-	-	-	
Cílová poloha řazení		-	-	D	P	N	D	P	-	D	P	-	-	
Podmínky vozidla	Tlačítko P stisknuto	-	-	-	P	-	-	P	-	-	-	P	-	
	Brzdový pedál	☞☞☞☞				-	☞☞☞☞				-	☞☞☞☞		-
	Rychlost vozidla	8 km/h nebo nižší	8 km/h nebo nižší	8 km/h nebo nižší	8 km/h nebo nižší	-	8 km/h nebo nižší	8 km/h nebo nižší	8 km/h nebo nižší	8 km/h nebo nižší	8 km/h nebo vyšší	8 km/h nebo nižší	8 km/h nebo nižší	-

↑↑ : Pracuje po dobu 1 sekundy nebo kratší

↓ : Pracuje déle než 1 s

Funkce pro každou polohu řazení

Poloha P (parkování)



Tuto polohu zvolte při parkování, startování vozidla, zahřívání a když zastavíte vozidlo na dlouhou dobu.

- Při řazení do polohy P (parkování) z jiné polohy než P (parkování) nezapomeňte sešlápnout brzdový pedál a stisknout tlačítko P (parkování) (A).
- Když je spínač zapalování vypnutý v jiné poloze než je P (parkování), volicí páka se automaticky přesune do polohy P (parkování).

! Varování

- Když přeřadíte z polohy P (parkování) do jiné polohy, ubezpečte se, že spínač zapalování je zapnutý a brzdový pedál je stlačený (sešlápnutý). Nepoužívejte přílišnou sílu na elektronickou řadící páku, když je elektronická řadící páka v poloze P (parkování). Může to poškodit páku a převodovku.
- Nikdy nepřepřadujte řadící páku do polohy P (parkování) během jízdy. Je tam riziko mechanického poškození a nehody. Přeřadte řadící páku do polohy P (parkování) až potom když vozidlo úplně zastaví.
- Nepokoušejte se umístit řadící páku do polohy P (parkování) místo použití parkovací (ruční) brzdy. Vždy použijte parkovací (ruční) brzdou, když je vaše vozidlo zaparkované nebo stojí.

Poloha R (zpátečka)

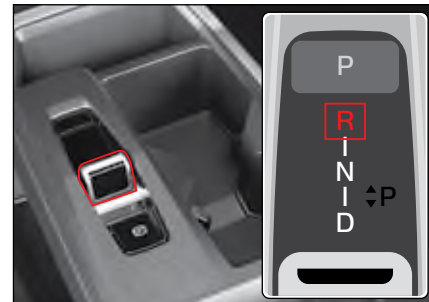

Tuto polohu použijte při couvání vozidla.

Když přeřadíte do polohy R (zpátečka), použijte brzdový pedál a řadící páku, během toho když stisknete tlačítko UNLOCK, potom co vozidlo úplně zastaví.

Systém pomoci při parkování funguje tehdy, když je elektronická řadící páka v poloze R (zpátečka).

! Varování

- Když vozidlo jede dopředu, neřadte volicí páku do polohy R. Může to způsobit rázy v převodovce a poškodit ji.
- Když je elektronická řadící páka v poloze R (zpátečka), vozidlo se pomalu pohne dozadu bez sešlápnutí plynového pedálu, takže dbejte na opatrnost při ovládání brzdového pedálu.

Poloha N (neutrál)



Jedná se o neutrální polohu, kdy se nepřenáší žádný výkon.

V této poloze N (neutrál) se nepřenáší na kola žádná síla, vozidlo se nepohybuje na rovné silnici. Pokud však zastavíte vozidlo s řadicí pákou zařazenou v poloze N (neutrál), pro vaši bezpečnost vždy sešlápněte brzdový pedál.

Varování

- Nepřerazujte elektronickou řadicí páku z polohy D (jízda) do polohy N (neutrál) nebo z polohy N (neutrál) do polohy D (jízda), pokud je vozidlo v pohybu.
- Při zastavování vozidla ve svahu s elektronickou volicí pákou v poloze N (neutrál) vždy sešlápněte brzdový pedál.
- Za jízdy nikdy nepřepínejte volicí páku do polohy N (neutrál).

Poloha D (jízda)



Tuto polohu si zvolte pro jízdu na běžné silnici nebo po dálnici.

Systém automaticky volí nejžádanější převodový stupeň podle rychlosti vozidla a míry sešlápnutí akceleračního pedálu. Podle stavu vozovky také automaticky aktivuje rekuperační brzdový systém.

Poznámka

- Úroveň rekuperačního brzdění lze měnit podle zvoleného jízdního režimu (ECO, COMFORT, SPORT, WINTER).

Varování

- Když je elektronická volicí páka v poloze D (jízda), vozidlo se pomalu rozjede dopředu bez sešlápnutí akceleračního pedálu, proto jezděte opatrně.
- Nepřepínejte volicí páku do polohy D (jízda), pokud se vozidlo úplně nezastaví. Může to poškodit zpomalovací systém.
- Po přesunutí elektronické volicí páky do polohy D (pohon) se prudce nerozjíždějte ani prudce nezrychlujte. Zejména při rozjezdu po zaparkování nebo zastavení ve svahu přesuňte volicí páku do polohy D (jízda) se sešlápnutým brzdovým pedálem a před pomalým rozjezdem počkejte několik sekund, dokud nedojde k přenosu síly uvnitř zpomalovacího systému.
- Ačkoliv je elektronická volicí páka v poloze D (jízda), vozidlo se může pohnout dolů z kopce i podle sklonu kopce, takže musíte sešlápnout brzdový pedál.

Rekupační brzdový systém

Řízení rekupačního brzdění (řazení pádly)

Rekupační brzdový systém přeměňuje brzdovou energii na elektrickou a ukládá ji do VN akumulátoru pro pozdější použití. Úroveň rekupačního brzdění můžete měnit pomocí pádel řazení.

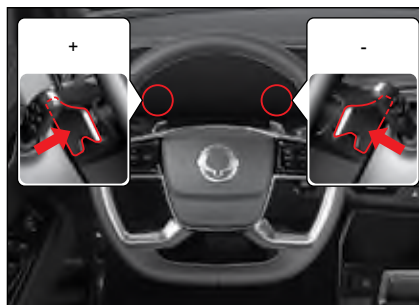

- Chcete-li změnit úroveň rekupačního brzdění (úroveň 1 až 3, SMART), zatáhněte za požadované pádlo pod volantem na obou stranách s elektronickou volicí pákou v poloze D (jízda).

– Levá strana (+)

Krátké zatažení: Zvyšuje úroveň rekupačního brzdění

Dlouhé zatažení: Přejdete do rekupačního brzdění SMART

– Pravá strana (-)

Krátké zatažení: Snižuje úroveň rekupačního brzdění

Dlouhé zatažení: Vypíná rekupační brzdění SMART

Upozornění

- Rekupační brzdovou sílu nelze nastavit, pokud je aktivní inteligentní tempomat.
- Protože rekupační brzdění SMART funguje nezávisle na brzdovém systému, nemusí poskytovat dostatečnou brzdovou sílu, proto nezapomeňte pro bezpečné zastavení sešlápnout brzdový pedál.

Poznámka

- **Rekupační brzdění SMART je funkce, která upravuje míru rekupačního brzdění v závislosti na vzdálenosti vozidla před vámi a zajišťuje tak komfort jízdy.**

Na přístrojovém panelu se zobrazí kontrolka rekupačního brzdění a úroveň rekupační brzděné síly (úroveň 1 až 3, SMART).



☞ Viz „Kontrolka brzdového systému“ (str. 4-25).

V závislosti na zvoleném jízdním režimu se rekupační brzdění změní na nastavenou úroveň nebo udržuje dříve nastavenou úroveň.

Jak nastavit rekupační brzdění

V závislosti na zvoleném jízdním režimu se rekupační brzdění změní na nastavenou úroveň nebo udržuje dříve nastavenou úroveň.

Pokud při používání rekupačního brzdění SMART vypnete zapalování, použijí se po opětovném nastartování výchozí hodnoty podle jízdního režimu.

Režim jízdy	Změna výchozího / zapnutého režimu	Rekupační brzdění SMART zapnuto → vypnuto
ECO	Úroveň 2 / Udržování předchozí úrovně	Výchozí
SPORT	Úroveň 1 / Udržování předchozí úrovně	Výchozí
COMFORT	Úroveň 1 / Udržování předchozí úrovně	Výchozí
WINTER	Úroveň 1 / Změna na úroveň 0, 1	Rekupační brzdění SMART není k dispozici

Provoz elektromobilu (EV)

- 1 Nastartujte vozidlo s elektronickou volicí pákou v poloze P (parkování) a se sešlápnutým brzdovým pedálem.
 - 2 Ujistěte se, že je vozidlo v chodu, a přesuňte elektronickou volicí páku do polohy D (jízda) nebo R (zpátečka), aniž byste uvolnili brzdový pedál.
 - 3 Po uvolnění brzdového pedálu uvolněte parkovací brzdu a pomalu se rozjeďte.
- ☞ Viz „Nastartování vozidla“ (str. 4-3).
- ☞ Viz „Jak nastartovat vozidlo“ (str. 4-3).



Varování

- Při startování vozidla nesešlapujte akcelerační pedál. Vozidlo se může náhle rozjet a způsobit nehodu.
- Vozidlo lze nastartovat s elektronickou volicí pákou v poloze N (neutrál). Z bezpečnostních důvodů však vždy startujte vozidlo, když je volicí páka v poloze P (parkování).
- Po přesunutí elektronické volicí páky z polohy P (parkování) do polohy D (jízda) nebo R (zpátečka) prudce nerozjíždějte ani prudce nezrychlujte. Vždy se ujistěte, že se změnila i poloha volicí páky zobrazená na přístrojovém panelu, a poté se pomalu rozjeďte. To je důležité zejména při rozjezdu do svahu po zaparkování nebo zastavení.



Varování

- Pokud se vozidlo na svahu pohybuje v protisměru zamýšlené jízdy, může dojít k náhlému vypnutí vozidla a ke zhoršení brzdného účinku vozidla.
- Vozidlo se může v prudkém kopci pohybovat v opačném směru, než bylo zamýšleno, a to i při pomalé jízdě (plížení). Při zastavování ve svahu neuvolňujte brzdový pedál.
- Vozidlo zaparkované na svahu může mírně sjíždět dozadu, i když je elektronická volicí páka v poloze D (pohon) nebo R (zpátečka).
- Z bezpečnostních důvodů neuvolňujte brzdový pedál při řazení elektronickou volicí pákou.
- Při pohybu elektronické volicí páky nesešlapujte plynový pedál.
- Při zastavování vozidla ve svahu nezapomeňte sešlápnout brzdový pedál a zatáhnout parkovací brzdu.
- Za jízdy nikdy nepřepínajte elektronickou volicí páku do polohy N (neutrál). Tím se zakáže fungování rekuperačního brzdění. Nedodržení tohoto upozornění může mít rovněž za následek neočekávanou vážnou nehodu.
- Ve vysokých nadmořských výškách, například v horských oblastech, nikdy nenabíjejte vysokonapěťový akumulátor nad 90 %.
- Při jízdě z kopce po úplném nabití vysokonapěťového akumulátoru nemusí rekuperační brzdový systém fungovat. To může při jízdě z kopce způsobit prokluzování brzd, proto dbejte na to, abyste jeli nízkou rychlostí.

Poznámka

- Než pomalu sešlápnete akcelerační pedál a rozjedete se, nechte vozidlo vyjet vpřed pouhým uvolněním brzdového pedálu.
- Pohyb elektronické volicí páky při zatížení hnacího ústrojí (zastavení nebo parkování v kopci apod.) může způsobit rázy nebo hluk při řazení. Jedná se o přirozenou mechanickou reakci a systém je normální.

Co je to plazivý pohyb (creep)?

Jedná se o jev, kdy se vozidlo pohybuje vpřed nebo vzad bez sešlápnutí akceleračního pedálu, pokud je elektronická volicí páka v jiné poloze než P nebo N.

Využitím této vlastnosti můžete snadno manévrovat s vozidlem nebo plynule regulovat rychlost vozidla v hustém provozu nebo ve stísněném prostoru.

Spínač režimu jízdy

Stisknutím spínače jízdních režimů v běžném jízdním stavu přepnete jízdní režim takto:

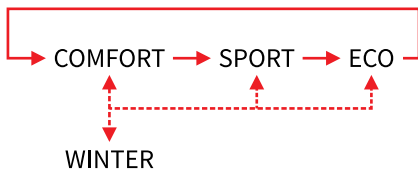

Při krátkém dotyku: → Při dlouhém dotyku: - ->



Výchozí nastavení pro každý režim

Režim jízdy	COMFORT	SPORT	ECO	WINTER
Jízdní vlastnosti	Normální jízdní režim	Sportovní jízdní režim	Úsporný jízdní režim	Únikový režim z těžkých podmínek
Spínač provozu	Výchozí	Krátce stiskněte	Krátce stiskněte	Dlouze stiskněte
Indikátor na přístrojovém panelu	COMFORT	SPORT	ECO	WINTER
Omezení rychlosti	-	-	-	-
Síla řízení	COMFORT	SPORT	COMFORT	←
Výchozí nastavení při přepnutí IGN z OFF na ON	COMFORT	COMFORT	ECO	COMFORT

Brzdový systém

Kontrolky/indikátory související s brzdami



Kontrolka brzdy (červená)



Kontrolka ABS



Kontrolka brzdového systému



Kontrolka elektronické parkovací brzdy (EPB) (oranžová)

AUTO HOLD

Indikátor/kontrolka AUTO HOLD



Indikátor/kontrolka zapnutého asistenta pro jízdu z kopce (HDC)



Indikátor/kontrolka zapnutí systému elektronické kontroly stability (ESC) ON



Indikátor elektronického systému kontroly stability (ESC) OFF

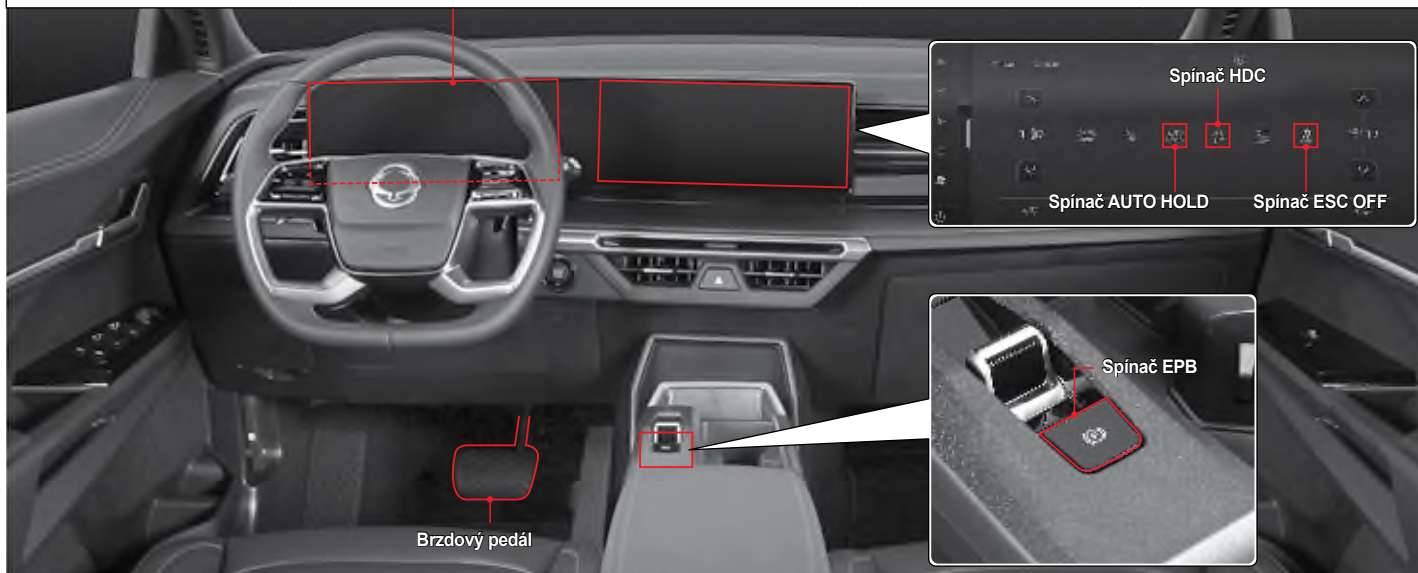

Nožní brzda

Sešlápnutí brzdového pedálu může snížit rychlost vozidla nebo vozidlo zastavit.

Pokud se nožní brzda používá během jízdy dolů z kopce delší dobu, může dojít k vadnutí brzd nebo vzniku tzv. parního polštáře v důsledku přehřátí brzdového systému, čímž se sníží brzdná síla a může dojít k nehodě.

Při dlouhých sjezdech z kopce brzděte nejen nožní brzdou, ale používejte také rekuperační brzdění (rekuperační brzdění zvyšte pádlem řazení pod volantem).



Upozornění

- Na kluzké silnici, např. na zledovatělé nebo zasněžené silnici priměřeně snižte rychlost.

Co je jev vadnutí brzd?

Ubyvání znamená snížení brzdní síly v důsledku snížení třecí síly, což je způsobeno zvýšením teploty na povrchu tření brzdy, když se nožní brzda používá během jízdy dolů kopcem delší dobu.

Co je parní polštář?

Uzamčení páry znamená stav, když se brzda při jízdě z kopce používá příliš často a v brzdové kapalině v brzdovém válci nebo brzdových linkách vzniknou bubliny, v důsledku čeho se hydraulický brzdový tlak nemůže přenést a brzda nebude fungovat navzdory zcela sešlápnutému brzdovému pedálu.



Varování

Kontrola cizích látek kolem pedálu



- Před jízdou s vozidlem vyčistěte podlahu kolem brzdového pedálu a rychlostního pedálu. Pokud je pod pedálem prázdná plechovka nebo nějaký předmět, může to zabránit práci s pedálem a způsobit nehodu. Ujistěte se, že jste to před jízdou zkontrolovali.

Kontrola a výměna brzdových destiček/kotoučů

Kontrolujte brzdové destičky a disky každých 10.000 km a pokud je to nutné, vyměňte je. Když budete vyměňovat brzdové destičky, vyměňte najednou levé i pravé brzdové destičky.

Frekvence výměny brzdových destiček a disků závisí od způsobu jízdy řidiče.

Varování

- Když sešlápnete brzdový pedál a uslyšíte skřípavý zvuk, nechte si vozidlo zkontrolovat a provést servis v nejbližším autorizovaném servisu SsangYong. Pokud tak neučiníte, brzdy nemusí fungovat a může dojít k vážné nehodě.

Když brzda nefunguje

Pokud nožní brzda během jízdy nefunguje, použijte rekuperační brzdění (rekuperační brzdění zvýšíte pádlem řazení pod volantem), abyste co nejvíce zpomalili, a poté použijte parkovací brzdu, abyste vozidlo bezpečně zastavili.

ABS (protiblokovací brzdový systém)

Pokud náhle zabrzdíte, nebo pokud zabrzdíte na kluzké silnici, vozidlo se bude nadále pohybovat dopředu, ale kola budou zablokována a nebudou se točit. V takovémto případě nebude možné vozidlo řídit, nebo vozidlo může přejít do smyčky, což může způsobit nehodu.

V takovémto případě ABS řídí řádné uzamčení kol, abyse udržela řídicí síla a zlepšila řídicí stabilita vozidla.

Za normálních jízdních podmínek brzdní systém vozidla vybaveného funkcí ABS pracuje stejným způsobem jako brzdní systém normálního vozidla.

Varování

- Systém ABS zabraňuje situaci, kdy jsou kola uzamčena a vozidlo nelze řídit, když se použije brzda. Proto systém ABS nemá značný vliv na brzdící vzdálenost.
- Když zapojíte systém ABS a vytvoří se brzdící síla, brzdící vzdálenost může být delší nebo kratší jako brzdící vzdálenost vozidla bez systému ABS podle stavu povrchu vozovky.
- Když prudce zabrzdíte, silně sešlápněte brzdový pedál, dokud se vozidlo zcela nezastaví. Nikdy nedávejte nohu dolů z pedálu, ani nesešlápněte brzdový pedál opakovaně.
- Dokonce ani vozidlo vybaveno systémem ABS nemůže zabránit riziku převrácení vozidla na bok. Udržujte bezpečnou vzdálenost od vozidla vepředu a na kluzké silnici jedte s vozidlem nízkou rychlostí.

Upozornění

- Vozidlo vybaveno systémem ABS vykonává samodiagnostickou funkci, která kontroluje, zda po nastartování vozidla a jízdě s vozidlem v systému není chyba. V tomhle procesu se hydraulický tlak přenáší silou do vnitřního hydraulického systému a motor pracuje podle toho, takže na brzdovém pedálu může vzniknout hluk a vibrace. To znamená, že ABS funguje normálně.
- Když je systém ABS zapnutý, z brzdového pedálu budete cítit vibrace a určitý hluk. Tohle je normální jev, který nastane při zapnutí systému ABS.

Kontrolka ABS



Tato kontrolka se rozsvítí, když je spínač START/STOP v poloze ON a zhasne, pokud je systém normální.

Varování

- Když kontrolka ABS bude svítit i po nastartování vozidla, nebo se rozsvítí během jízdy, znamená to, že v systému spojeném s ABS je chyba a systém ABS nefunguje, takže je aktivována pouze normální brzdová funkce. V takovém případě si nechte vozidlo okamžitě zkontrolovat a provést servis v autorizovaném servisu SsangYong.

Elektronický rozdělovač brzdné síly (EBD)

Systém EBD efektivně přenáší brzdou sílu na přední kola a zadní kola, protože elektronicky řídí brzdový tlak při sešlápnutí brzdového pedálu.

Systém EBD se aktivuje, když je rozdíl rychlostí mezi nejrychlejším předním a nejpomalejším zadním kolem přibližně 1 km/h nebo vyšší, a deaktivuje se, když funguje ABS.

Kontrolka brzdového systému



Kontrolka brzdového systému se rozsvítí při poruše systému EBD.



Upozornění

- Když se rozsvítí kontrolka EBD, nechte si vozidlo zkontrolovat a provést servis v autorizovaném servisu SsangYong.

Poznámka

- Tato kontrolka brzdového systému se rozsvítí při závadě systému EBD, rekuperačního brzdového systému nebo systému BBC.

Signál nouzového zastavení (ESS)

Funkce ESS informuje o nebezpečné situaci za vámi jedoucí vozidlo rychlým blikáním světla nouzového brždění, když prudce zabrzdíte, nebo když se během jízdy zapne systém ABS.

Funkce ESS se zapne tehdy, když je rychlost vozidla 50 km/h nebo více a zapne se v pořadí „Vstup signálu ESS“ → „Zapněte světlo nouzového brždění“ → „Zapněte výstražné varovné světlo“.

Poznámka

- Když svítí výstražné varovné světlo, funkce ESS není aktivována.

Podmínky aktivace a deaktivace

	Světlo nouzového brždění
Podmínky aktivace	<ul style="list-style-type: none">• Když je rychlost vozidla 50 km/h nebo více• Když prudce zabrzdíte ze snížením rychlosti vozidla 6,5 m/s² nebo více.• Když se při brždění zapne systém ABS
Podmínky deaktivace	<ul style="list-style-type: none">• Když z vozidla nejde signál ESS• Když se aktivuje výstražné varovné světlo• Když se vypne ABS

	Kontrolka nebezpečí
Podmínky aktivace	<ul style="list-style-type: none"> Když je rychlost vozidla 50 km/h nebo méně v době, kdy se vypne (zruší) indikátor výstražného varovného světla Když výstražné varovné světlo bliká 10 vteřin
Podmínky deaktivace	<ul style="list-style-type: none"> Když se aktivuje výstražné varovné světlo Když po aktivování výstražného varovného světla uplynulo 10 vteřin Když se rychlost vozidla zvýšila o 10 km/h nebo více po aktivování výstražných světel

Systém elektronické kontroly stability (ESC)*

Systém ESC je pomocný systém pro bezpečnost jízdy, který kontroluje brzdění každého kola nebo výkon motoru, aby upravit stabilitu vozidla, které je nestabilní v určitých situacích, např. při prudkém zahýbání, čímž pomůže vozidlu vyhnout se nebezpečné situaci.

- Funkce ESC se aktivuje pouze tehdy, když je vozidlo mimořádně nestabilní, a neaktivuje se v běžných jízdách podmínkách. Aktivace je potvrzena tehdy, když na přístrojovém panelu bliká indikátor ESC.

Indikátor/kontrolka ESC



- Indikátor bliká: Funkce ESC je aktivována.
- Kontrolka svítí: V systému ESC je chyba.

Upozornění

- Když indikátor ESC bliká, jedte pomalu bez přidávání rychlosti.
- Když se rozsvítí kontrolka ESC, jedte do autorizovaného servisu SsangYong a nechte si vozidlo zkontrolovat a provést servis.

Poznámka

- Výstražné světlo bliká přibližně 10 sekund, aby se vozidlo jedoucí přímo za vámi nebo kolem vás mohlo předem připravit na náhlé brzdění při rychlosti 50 km/h a vyšší nebo na činnost systému ABS. (Signál nouzového zastavení).

Indikátor ESC OFF



Když deaktivujete ESC stisknutím a podržením spínače ESC OFF (na 3 vteřiny nebo déle), rozsvítí se indikátor.

Upozornění

- Pokud indikátor ESC OFF i nadále svítí po deaktivaci funkce ESC, jeďte do autorizovaného servisu SsangYong a nechte si vozidlo zkontrolovat a provést servis.

Poznámka

- Když stisknete a podržíte spínač ESC OFF na 3 vteřiny, indikátor ESC OFF a indikátor AEBS OFF se rozsvítí zároveň a systém AEBS a funkce ESC se deaktivují.

Jev, který nastane při aktivaci ESC

Pokud se ESC aktivuje v důsledku prudkého průjezdu zatáčkou, ESC ovládá každé kolo, takže můžete cítit, že je brzděno příslušné kolo, a mohou se objevit vibrace brzdového pedálu a zvuky způsobené změnou hydraulického tlaku v systému.

Také se mohou vyskytnout případy, kdy se rychlost vozidla nezvýší, ani když je akcelerační pedál sešlápnut pomocí funkce řízení výkonu motoru.

Kdy je potřeba deaktivovat funkci ESC

Pokud levé a pravé hnací kolo na zasněžené nebo zledovatělé vozovce nepřetržitě prokluzuje, aktivuje se funkce ESC, která řídí hnací sílu motoru. V souladu s tím nelze zvýšit hnací sílu motoru, ani když sešlápnete akcelerační pedál, což znemožní řízení vozidla.

V takovémto případě deaktivujte funkci ESC, abyste obnovili hnací sílu motoru a abyste mohli ovládat vozidlo.

- Chcete-li deaktivovat funkci ESC, stisknete a podržíte spínač ESC OFF (na 3 vteřiny nebo déle).
Na přístrojovém panelu se rozsvítí indikátor ESC OFF a funkce ESC se deaktivuje.
- Opakované stisknutí spínače ESC OFF opět aktivuje funkci ESC.



Poznámka

- Spínač ESC OFF lze ovládat také pomocí horní rolovací nabídky ovládacího panelu hypervozoru.

Varování

- Když je zapnuta funkce ESC, nestiskejte spínač ESC OFF. Pokud funkci ESC deaktivujete stisknutím spínače ESC OFF při náhlém zrychlení nebo prudkém průjezdu zatáčkou, může dojít k náhlému prokluzu vozidla a velmi nebezpečné situaci. Chcete-li funkci ESC deaktivovat, ujistěte se, že spínač ESC OFF stisknete pouze tehdy, když jedete s vozidlem po rovné silnici stabilní rychlostí.

Poznámka

Vozidlo vybaveno funkcí ESC má různé pomocné funkce pro zlepšení bezpečnosti jízdy vozidla. Typické funkce jsou následující:

- **BAS (Brzdový asistent)**

Funkce BAS detekuje prudké brzdění a zvyšuje brzdny tlak za řidiče, jehož síla nohy není schopna v situaci náhlého brzdění prudce zabrzdít.

- **ARP (Aktivní ochrana před převrácením)**

ARP je pomocná bezpečnostní funkce, která pomáhá vozidlu udržet normální stabilitu ještě před zásahem ESC, pokud je vozidlo příliš nestabilní.

- **HSA (asistent rozjezdu do kopce)**

HSA je asistent rozjezdu do kopce, který zabraňuje zpětnému pohybu vozidla při rozjezdu do kopce tím, že po určitou dobu (přibližně 2 sekundy) po uvolnění brzd řidičem udržuje tlak v brzdách. Po sešlápnutí plynového pedálu pro rozjezd se funkce HSA okamžitě vypne.

- **TSA (asistent stability přívěsu)**

TSA je asistent stability při tažení, který detekuje kymácení přívěsu připojeného k vozidlu a v případě kymácení sníží výkon motoru a ovládá brzdy, aby udržel stabilitu vozidla.



Upozornění

- Systém ESC je pouze asistenční systém pro bezpečnost jízdy a nemůže vozidlo ovládat nad rámec jeho fyzikálních omezení. Nespoléhejte se příliš na tento systém a dbejte na bezpečnou jízdu.
- Aktivace ESC (indikátor ESC bliká) znamená, že vozidlo je velmi nestabilní. V takovém případě snižte rychlost vozidla a jedte bezpečně.
- Při couvání vozidla se ESC neaktivuje.
- Nejezděte s vozidlem ihned po nastartování. Při jízdě do 2 sekund po nastartování vozidla neproběhne autodiagnostická funkce ESC a ESC se aktivuje v rané fázi během jízdy, takže se mohou objevit příznaky, jako je rozsvícení výstražné kontrolky ESC, výstražný zvukový signál a generování brzdné síly na každém kole.
- Při aktivaci funkce ARP je brzdění motoru a každého kola řízeno silněji než při běžném provozu ESC, takže může dojít k rychlému snížení rychlosti vozidla nebo ke vzniku silné brzdné síly na každém kole, což způsobí nestabilitu řízení.

- Při provozu ESC může docházet k vibracím a hluku na brzdovém pedálu a dalších příslušných zařízeních v důsledku změny hydraulického tlaku uvnitř zařízení.
- Ve vozidle vybaveném funkcí ESC mohou vzniknout mírné vibrace, protože v systému pracuje autodiagnostická funkce, což je normální jev.

Asistent pro jízdu z kopce (HDC)

HDC je systém, který automaticky snižuje rychlost vozidla, aby umožnil řidiči jet nízkou rychlostí bez sešlápnutí brzdového pedálu, když chce jet řidič s vozidlem po strmé silnici nízkou rychlostí.

Variabilní typ HDC v tomto vozidle funguje flexibilně v rozsahu od 5 km/h do 30 km/h podle okolí vozidla (podle stavu fungování brzdového pedálu a rychlostního pedálu).

⚠ Varování

- **Nepoužívejte funkci HDC na normální silnici. Funkce HDC je pro jízdu dolů kopcem a její použití na normální silnici může způsobit srážku s vozidlem jedoucím vzadu.**

Aktivace/deaktivace funkce HDC

- Stisknutím spínače HDC se rozsvítí zelený indikátor HDC na přístrojovém panelu a HDC je ve stavu připravenosti.
- Opětovné stisknutí spínače HDC vypne indikátor HDC a deaktivuje funkci HDC.

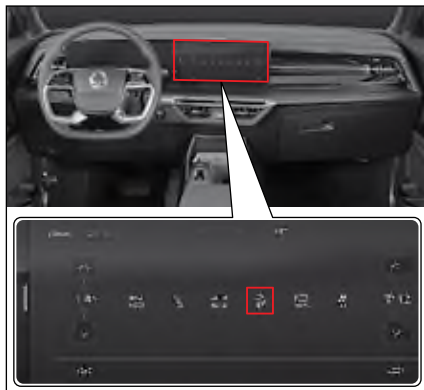

Poznámka

- Spínač HDC lze ovládat také pomocí horní rolovací nabídky ovládacího panelu hypervizoru.

Indikátor/kontrolka HDC



- Rozsvítí se zelený indikátor: HDC je ve stavu připravenosti.
- Zelený indikátor bliká: HDC je zapnutý.
- Rozsvítí se červená kontrolka: Systém HDC je přehřátý a chybný.

⚠ Upozornění

- Když se rozsvítí červená kontrolka, funkce HDC se neaktivuje.
- Když se rozsvítí červený indikátor HDC, znamená to, že systém HDC je přehřátý nebo chybný. Když bude červený indikátor HDC pořád svítit i poté, co příslušné zařízení HDC řádně vychladlo, nechte vozidlo zkontrolovat a provést servis v autorizovaném servisu SsangYong.

Podmínky aktivace HDC

- Když je se aktivována funkce HDC (rozsvítí se zelený indikátor HDC).
- Při určitém sklonu svahu nebo vyšším sklonu a v určitém rozsahu rychlosti (cca 2 km/h – 50 km/h).
- Když není aktivována funkce ESC (včetně funkce BAS).

Podmínky deaktivace HDC

- Když se deaktivuje funkce HDC (zelený indikátor HDC zhasne).
- Sklon svahu je menší než podmínka aktivace HDC.
- Když je rychlost vozidla nižší než 2 km/h nebo vyšší než 50 km/h.
- Když je v systému HDC chyba.
- Když je systém HDC přehřátý.
- Při sešlápnutí brzdového nebo akceleračního pedálu větší než určitou silou.

Poznámka

- Když se aktivuje funkce HDC, řidič může zvýšit nebo snížit rychlost vozidla na požadovanou rychlost (cca 5–30 km/h) sešlápnutím brzdového pedálu nebo akceleračního pedálu. Pokud je však rychlost vozidla vyšší než cca 70 km/h, funkce HDC se deaktivuje.

Funkce HDC

Pokud jsou splněny podmínky pro aktivaci HDC, HDC se aktivuje a na přístrojovém panelu bliká zelený indikátor HDC. Pokud je rychlost vozidla menší než 2 km/h nebo vyšší jako 70 km/h, nebo strmá silnice bude mírnější a funkce HDC je aktivována, HDC se vypne.

Pokud je funkce HDC zapnutá, na brzdovém pedálu můžou vzniknout silné zvuky a vibrace, co je při fungování HDC normální.

⚠ Upozornění

- Funkce HDC je určena pro jízdu z prudkého kopce.
- Pokud se funkce HDC používá často, brzdový systém nebo ESC nemusí fungovat normálně.
- Při jízdě po normální silnici nepoužívejte funkci HDC. Pokud jedete po rovné silnici a HDC je ve stavu připravenosti, funkce HDC se může aktivovat, když prudce zahnete nebo projedete přes zpomalovací práh.
- Při aktivaci HDC dochází k vibracím a hluku na brzdovém pedálu a dalších příslušných zařízeních v důsledku změny hydraulického tlaku uvnitř zařízení. Jedná se o normální jev v důsledku aktivace HDC.

Elektronická parkovací brzda (EPB)

EPB je parkovací brzda se zvýšenou bezpečností a stabilitou, která se zatahuje a uvolňuje jednoduchým spínačem.

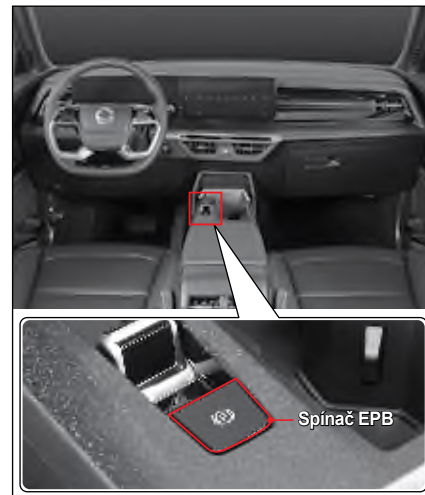



Varování

- **Nedovolte osobě, která neovládá funkci EPB (zejména dítě), aby pracovala s EPB. Pokud tak neuděláte, může to způsobit nehodu při parkování anebo zastavení.**



Upozornění

- Když teplota v zimě klesne pod nulu, parkovací brzdou nebude možné uvolnit, protože zařízení EPB budou zamrzlé.
- Když pohnete vozidlo násilím a parkovací brzda nebude uvolněna, protože zařízení EPB budou zamrzlé, tyto zařízení se mohou poškodit. Během jízdy s vozidlem budete možná slyšet i zvuky.
- Když zaparkujete vozidlo na rovném a bezpečném místě při teplotě pod nulou, namísto EPB použijte klíny pod kola vozidla.

Použití EPB

- 1 Zaparkujte vozidlo na rovném a bezpečném místě.
- 2 Potáhněte spínač EPB směrem nahoru.
Kontrolka parkovací brzdy na přístrojovém panelu se rozsvítí a zapne se EPB.



Uvolnění EPB

Stisknete spínač EPB se sešlápnutým brzdovým pedálem.

Kontrolka parkovací brzdy na přístrojovém panelu zhasne a EPB bude uvolněna.



Automatické uvolnění EPB

Když si zapnete bezpečnostní pás a dveře u řidiče, kapota a výklopné zadní dveře jsou zavřeny a vozidlo jede normálně, funkce EPB se automaticky uvolní.

Poznámka

- Pokud dveře u řidiče, kapota a výklopné zadní dveře nejsou zavřeny, anebo pokud bezpečnostní pás není zapnutý, funkce automatického uvolnění EPB se neaktivuje.

Kontrolka EPB/Kontrolka brzdy

Kontrolka EPB (oranžová)



- Když je v systému EPB chyba, rozsvítí se oranžová kontrolka EPB.

Kontrolka brzdy (červená)



V následujících situacích se rozsvítí kontrolka.

- Když parkovací brzda funguje normálně.
- Když je nízká hladina brzdové kapaliny.
- Když je SBW (shift by wire) přesunut do polohy P (parkování) s aktivovanou funkcí AUTO HOLD.

Upozornění

- Když zatáhnete nebo uvolníte EPB, zkontrolujte, zda se na přístrojovém panelu nerozsvítila anebo nezhasla kontrolka parkovací brzdy.
- Pokud se spínač EPB ovládá nestandardně (nadměrné nebo nepřetržité ovládání), může se rozsvítit kontrolka EPB. Když vypnete motor a přepnete spínač START/STOP do stavu ON, výstražná kontrolka zhasne a EPB bude fungovat normálně.
- Pokud kontrolka EPB pořád svítí, nechte si vozidlo zkontrolovat a provést servis v autorizovaném servisu SsangYong.
- Pokud kontrolka EPB pořád svítí i po uvolnění parkovací brzdy, nechte si vaše vozidlo okamžitě zkontrolovat a provést servis u prodejce SsangYong anebo v autorizovaném servisu SsangYong.

Nouzový režim EPB

Pokud je v brzdovém systému chyba a vy potlačíte spínač EPB směrem nahoru, anebo když během jízdy nemůžete sešlápnout brzdový pedál, EPB bude fungovat pokud budete držet spínač v horní poloze.

Avšak v porovnání s běžným fungováním brzdy se může brzdni vzdálenost značně zvětšit.

Varování

- Během jízdy použijte nouzový mód EPB pouze v případě nouze. Pokud tak neuděláte, může to poškodit systém vozidla a jízda bude v důsledku brzdni síly během jízdy nestabilní, co může způsobit nehodu.
- Pokud je v brzdni systému kritická chyba, nouzový mód EPB nemusí fungovat.

Upozornění

- Pokud potřebujete zaparkovat vozidlo s vadným EPB, nastavte páčku SBW (shift by wire) do polohy P (parkování) a zaparkujte vozidlo na rovném povrchu.
- Pokud po zapnutí nouzového režimu vychází z příslušných zařízení zvuk anebo zápach, nechte si vozidlo zkontrolovat a provést servis v autorizovaném servisu SsangYong.

Upozornění

- Před jízdou zkontrolujte, zda na přístrojovém panelu svítí kontrolka parkovací (ruční) brzdy a kontrolka nízké hladiny oleje.
- Před jízdou vždy uvolněte parkovací brzdu. Jízda se zataženou parkovací brzdou může poškodit brzdový systém.
- Pokud použijete parkovací brzdu k zastavení během jízdy, přesuňte z bezpečnostních důvodů volící páku SBW (shift by wire) do polohy P (parkování) nebo N (neutrál).
- Nepoužívejte polohu P (parkování) SBW ((shift by wire)) místo parkovací brzdy. Při zastavování nebo parkování vozidla nezapomeňte pevně zatáhnout parkovací brzdu.
- Pokud hodláte dát páku SBW (shift by wire) do polohy N (neutrál) a vozidlo zaparkovat, vypněte vozidlo s pákou SBW (shift by wire) v poloze P (parkování), stiskněte tlačítko odblokování páky SBW (shift by wire) a přesuňte ji do polohy N (neutrál).
- Při parkování nebo zastavování vozidla nezapomeňte přesunout páku SBW (shift by wire) do polohy P (parkování), Pokud páka SBW (shift by wire) není při parkování nebo zastavování v poloze P (parkování), může dojít k pohybu vozidla v důsledku nárazu zvenčí nebo za určitých podmínek povrchu vozovky.

Parkování vozidla na silnici do kopce

- Při parkování na silnici do kopce zaparkujte vozidlo s volantem otočeným v protisměru od obrubníku. Po zaparkování nezapomeňte nainstalovat klíny na kola.



Parkování vozidla na silnici z kopce

- Při parkování na silnici z kopce zaparkujte vozidlo s volantem otočeným směrem k obrubníku. Po zaparkování nezapomeňte nainstalovat klíny na kola.



AUTO HOLD

Když je aktivována funkce AUTO HOLD, vozidlo udržuje brzdný tlak, aby udrželo vozidlo v klidu, když zastavíte vozidlo sešlápnutím brzdového pedálu, když čekáte na semaforu nebo v případě dopravní zácpy.

- V poloze R (zpátečka) funkce AUTO HOLD není funkční.
- Když sešlápnete akcelerační pedál, brzda se automaticky uvolní a vy se můžete s vozidlem rozjet.



Poznámka

- Spínač AUTO HOLD lze ovládat také pomocí horní rolovací nabídky ovládacího panelu hypervizoru.

Aktivace funkce AUTO HOLD

- Lehkým dotykem spínače AUTO HOLD rozsvítíte kontrolku AUTO HOLD (bílá) na přístrojovém panelu a nastavíte AUTO HOLD.

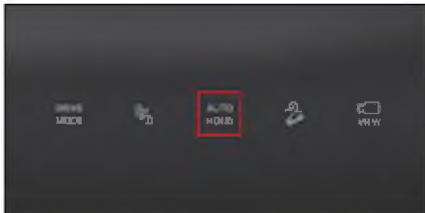

Deaktivace funkce AUTO HOLD

- Při nastavené funkci AUTO HOLD se lehce dotkněte spínače AUTO HOLD, čímž funkci vypnete.
- Po vypnutí a opětovném zapnutí spínače zapalování udržuje funkce AUTO HOLD stav před vypnutím zapalování.

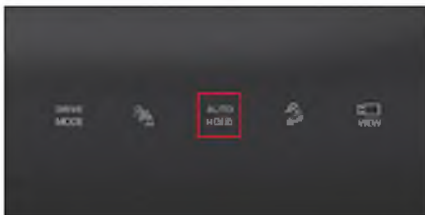

Použití funkce AUTO HOLD

- Dotkněte se spínače AUTO HOLD.
Rozsvítí se indikátor AUTO HOLD (bílý) na přístrojovém panelu.
- Zastavte vozidlo sešlápnutím brzdového pedálu během jízdy.
Barva indikátoru AUTO HOLD se změní z bílé na zelenou a bude fungovat brzda.
- Během jízdy pomalu sešlápněte rychlostní pedál.
Barva indikátoru AUTO HOLD se změní ze zelené na bílou a brzda bude uvolněna.

Varování

- Když pojedete s vozidlem na cestě z kopce, nesešlapujte rychlostní pedál prudce. Pokud tak uděláte, vozidlo pojedou velkou rychlostí co může způsobit nehodu.**

Indikátor/kontrolka AUTO HOLD

AUTO HOLD

- Rozsvítí se bílý indikátor: funkce AUTO HOLD je ve stavu připravenosti.
- Rozsvítí se zelený indikátor: funkce AUTO HOLD je aktivována a udržuje brzdny tlak k udržení vozu na místě.
- Rozsvítí se žlutá kontrolka: v systému AUTO HOLD je chyba.

Upozornění

- Funkce Auto Hold se nespustí v následujících případech:**
 - Jsou otevřeny dveře řidiče
 - Je otevřena kapota motorového prostoru
 - Jsou otevřeny zadní výklopné dveře
 - Je použita elektronická parkovací brzda (EPB)
- Funkce 'Auto Hold' se automaticky přepne na EPB v následujících případech:**
 - Jsou otevřeny dveře řidiče
 - Je otevřena kapota motorového prostoru
 - Jsou otevřeny zadní výklopné dveře
 - Vůz stojí déle než 10 minut
 - Vůz stojí na strmém svahu



Upozornění

- Funkce AUTO HOLD se aktivuje i při zpátečce. Pokud se musí deaktivovat např. při parkování anebo zastavení, deaktivujte AUTO HOLD.
- Ujistěte se, že jste deaktivovaly funkci AUTO HOLD, pokud je to zapotřebí např. při mytí vozidla.
- Během záběhu brzdového obložení může být brzdí síla parkovací brzdy trochu menší. (Pokud je vozidlo zaparkováno na strmé cestě, může se pohnout směrem dolů.)
- Opořebení brzdového obložení elektronické parkovací brzdy (EPB) kontrolujte každých 10 000 km.
- Keď použijete elektronickou parkovací brzdou (EPB), možná budete slyšet mechanický zvuk. Tohle je normální provozní zvuk systému elektronické parkovací brzdy (EPB).

- Pokud se rozsvítí kontrolka elektronické parkovací brzdy (EPB), fungování elektronické parkovací brzdy (EPB) není normální. Nechte si vozidlo zkontrolovat a provést servis v autorizovaném servisu SsangYong. Pokud musíte zaparkovat vozidlo v nouzové situaci, zastavte jej na rovném povrchu, zařaďte volič páku do polohy P (parkování) a pod kola umístěte klíny.
- Když musíte vypnout vozidlo a funkce AUTO HOLD je ve stavu připravenosti (svítí bílý indikátor) / aktivace (svítí zelený indikátor), elektronická parkovací brzda (EPB) se aktivuje automaticky.

System detekce překážky vpředu/vzadu

System detekce překážky vpředu/vzadu je parkovací asistent, který detekuje překážku pomocí ultrazvukového snímače umístěného na nárazníku a informuje řidiče výstražným zvukovým signálem, když řidič nastaví páku SBW (shift by wire) do polohy D (jízda) nebo R (zpátečka) a rozjede se.



Na přístrojovém panelu se zobrazí vzdálenost od překážky a zazní varovný zvukový signál.

Varovný zvukový signál systému detekování překážky vpředu můžete vypnout nebo zapnout. Když se rozsvítí indikátor OFF stisknutím spínače, systém detekování přední překážky je vypnutý.

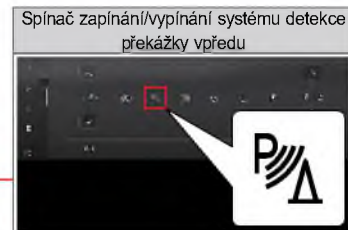

Poznámka

- Ovládání spínače zapnutí/vypnutí detekce překážek vpředu lze ovládat také z horní rolovací nabídky ovládacího panelu hypervizoru.



- 4 senzory detekování překážky vpředu
- Aktivuje se při pohybu dopředu nebo při couvání
- Detekuje při rychlosti vozidla cca 15 km/h nebo nižší

- 4 senzory detekování překážky vzadu
- Aktivuje se pouze u couvání



Aktivace systému detekce překážky

Když senzor detekce přední/zadní překážky detekuje překážku, zobrazí ve vzdálenost od překážky a směr a zazní varovný zvukový signál podle detekované vzdálenosti.



- Vozidlo se rozjede po počátečním nastartování (rychlost vozidla bude 15 km/h nebo nižší).
- Poloha volicí páky se změní z polohy R (zpátečka) do polohy D (jíзда) (rychlost vozidla bude 15 km/h nebo nižší).

Poznámka

- Pokud rychlost vozidla překročí 15 km/h, funkce zůstane vypnutá.
- Pokud parkovacího asistenta nepotřebujete, lehkým dotykem spínače Forward Parking Assist Warning ON/OFF (Varování předního parkovacího asistenta, zap/vyp) tuto funkci vypněte.

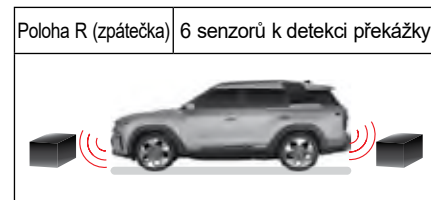

Když se volicí páka zařadí do polohy R (zpátečka), 2 senzory detekce přední překážky a 4 senzory detekce zadní překážky se aktivují zároveň.

Poznámka

- Senzor detekce přední překážky pracuje vždy při nízké rychlosti. Během deště může občas zaznít varovný signál, to není chyba, ale normální činnost.

Zobrazení na displeji přístrojového panelu

Když je detekována překážka, bliká příslušný okraj, který udává detekovanou vzdálenost a směr.

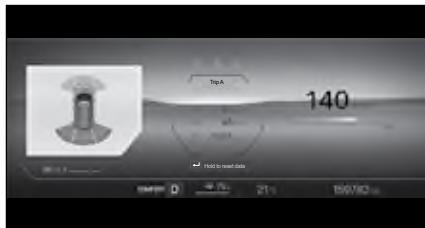

Displej přístrojového panelu	
Poloha D (jízda)	Poloha R (zpátečka)

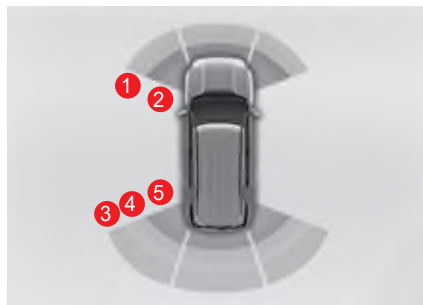

Když není detekována žádná překážka



Zobrazuje rozsah předního a zadního senzoru a bliká (žádný varovný zvukový signál)

Když je detekována překážka 40 cm na přední levé straně nebo na přední pravé straně



Čára č. 1 na přední levé straně se vymaže a bliká čára č. 2 (zní varovný zvukový signál)

Když je detekována překážka 80 cm na zadní levé straně, přední straně nebo pravé straně



Čára č. 3 na zadní pravé straně se vymaže a bliká čára č. 4 (zní varovný zvukový signál)

Interval výstražního zvukového signálu

Varovný zvukový signál zní následovně podle vzdálenosti od překážky.

Senzor detekce přední překážky (úroveň 2 varovného zvukového signálu)

Interval varovného zvukového signálu	Vzdálenost od překážky	
	Střed	Strana
Žádný varovný zvukový signál	100 cm	80 cm
1 0,15 vteřiny	50 cm – 100 cm	50 cm – 80 cm
2 Trvalý	30 cm – 50 cm	30 cm ~ 50 cm

Senzor detekce zadní překážky (úroveň 3 varovného zvukového signálu)

Interval varovného zvukového signálu	Vzdálenost od překážky	
	Střed	Strana
3 0,3 vteřiny	80 cm – 120 cm	-
4 0,15 vteřiny	50 cm – 80 cm	
5 Trvalý	25 cm – 50 cm	

Senzor a chyba v příslušném systému



Displej přístrojového panelu	
Poloha D (jízda)	Poloha R (zpátečka)

Když senzor detekce překážky nefunguje, pro příslušný senzor se zobrazí „▲“. Pokud se na displeji přístrojového panelu objeví tato zpráva, nechte si vozidlo zkontrolovat a provést servis v autorizovaném servisu SsangYong.

! Upozornění

- Pokud je vzdálenost mezi senzorem a překážkou 25 cm nebo méně, varovný zvukový signál nezazní. Pokud je však překážka rozpoznána zřetelně, může zaznít varovný zvukový signál.
- Když zní varovný zvukový signál, vzdálenost od překážky se může lišit od skutečné vzdálenosti o cca ± 10 cm.
- Nespoléhejte se příliš na systém asistenta parkování a s vozidlem couvejte tak, že si zadní stranu budete kontrolovat.
- Pokud zazní abnormální varovní zvukový signál, trvání kterého se liší od varovního zvukového signálu v důsledku detekování překážky, nebo pokud zazní dlouhý varovní zvukový signál na 3 vteřiny, když se řadicí páka zařadí do polohy R (zpátečka), v systému detekce překážky nebo v detekčním senzoru je chyba. Nechte si vozidlo zkontrolovat.

Pokud systém nefunguje nebo je chybný

Objekt, který senzor neumí detekovat

- Úzký objekt jako např. ocelový drát, lano nebo řetěz.
- Objekt jako např. vata, houba, vlákno nebo sněh, který absorbuje zvukové vlny.
- Objekt, který je pod nárazníkem (např. jáma nebo louže).

Senzor neumí detekovat

- Když je senzor zamrznutý (normální funkce se obnoví po odmrznutí).
- Když je senzor zanešen cizími látkami jako je např. sněh, bláto nebo vodní kapky (funkce se obnoví po odstranění nánosu).

Když je detekční rozsah senzoru užší

- Senzor je částečně zakryt sněhem nebo blátem, takže detekční oblast signálu je užší (normální funkce se obnoví po odstranění nánosu).
- Když je teplota u senzoru extrémně vysoká nebo nízká.

Případy, které mohou způsobit nesprávné fungování, hoci to není chyba v systému

- Když vozidlo jede po nerovné cestě, šterkové cestě, cestě do kopce nebo na trávě.
- Když je nárazník v nižší poloze v důsledku těžkého nákladu.
- Když jsou v okolí jiné ultrazvukové vlny (metalický zvuk, zvuk vzduchové brzdy velkého vozidla, atd.).
- Když se používá high-power rádio.
- V hustém dešti.
- Když je v místě, kde je zabudován senzor, instalováno přídatné zařízení.

Při tahání přívěsu

- Senzor může detekovat přívěs, takže varovní zvukový signál bude pořád znít.

Upozornění pro systém detekce překážky vepředu/vzádu

Upozornění

- Při parkování nebo couvání vozidla zkontrolujte, zda není blízko osoba, zvíře a zejména dítě. Pokud se to nedá pořádně zkontrolovat, jděte ven z vozu a situaci zkontrolujte.
- Systém asistenta parkování je systém, který pomáhá řidiči, ale nezaručuje bezpečnost. Řidič musí věnovat pozornost všem možným podmínkám.
- Když silně stisknete nebo vyvinete tlak na senzor na nárazníku, nebo v případě silného tlaku vody během mytí vozidla se senzor může poškodit.
- Když systém funguje normálně a řadící páka je zařazena do polohy R (zpátečka) a spínač START/STOP je v poloze ON, krátce zazní pípnutí.
- Pokud zazní abnormální varovní zvukový signál, trvání kterého se liší od varovního zvukového signálu v důsledku detekování překážky, nebo pokud zazní dlouhý varovní zvukový signál na 3 vteřiny, když se řadící páka zařadí do polohy R (zpátečka), v systému detekce překážky nebo v detekčním senzoru je chyba. Nechte si vozidlo zkontrolovat.

- Na parkovacím místě zobrazeném na obrázku může horní část vozidla narazit ještě před zapnutím detekčního senzoru. Zaparkujte vozidlo až poté, jako zkontrolujete situaci ve vnějším zrcátkem nebo přímým otočením hlavy.



System zadní kamery

System zadní kamery je pomocný bezpečnostní systém, který umožňuje řidiči přehlednout si situaci za vozidlem prostřednictvím zadní kamery s použitím monitoru, když je řadicí páka zařazena do polohy R (zpátečka).

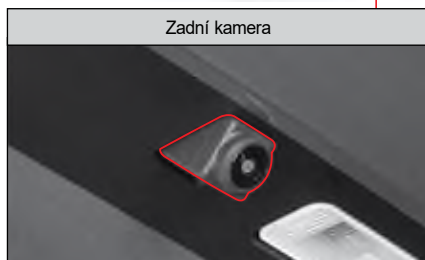

! Upozornění

- Zadní kamera využívá širokouhlé šošovky, které zabezpečují široký pohled, takže aktuální vzdálenost se liší od té, kterou vidíte na monitoru. Proto zkontrolujte zadní, levou a pravou stranu přímo.
- Obrazovka na monitoru ukazuje pouze část, ale ne celkový zadní pohled za vozidlem.
- Šošovky zadní kamery čistěte často čističem pro kamerové šošovky, čímž zabráníte jejich zněčištění.

! Varování

- Obrazovka zadní kamery nefunguje během aktualizace softvéru. Při aktualizaci softvéru vždy vozidlo zastavte a počkejte, dokud se aktualizace neskončí.
- Při couvání dávejte pozor, protože překážka může být překryta varovnými zprávami a vodícími čarami pro parkování, když je aktivován systém zadní kamery.

System sledování okolí (AVM)*

System AVM je system parkovacího asistenta, který pomáhá řidiči bezpečně zaparkovat vozidlo tak, že řidiči umožní z vozidla přes monitor vidět situaci v okolí.

Řidič může prostřednictvím monitoru sledovat informace získané ze 4 kamer umístěných na vnější straně vozidla. Řidič může aktivovat 3D zobrazení a v případě potřeby zkontrolovat vnější část vozidla v požadovaném směru.

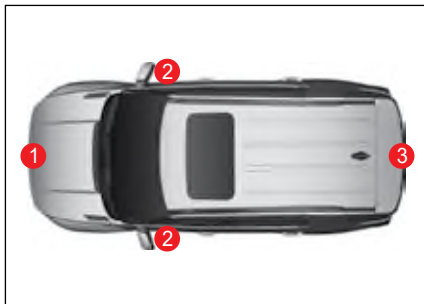

- 1 Přední kamera
- 2 Levá/pravá kamera
- 3 Zadní kamera

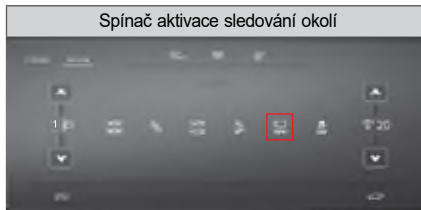

⚠ Upozornění

- System AVM je kombinace zobrazení 4 kamer a zobrazuje tyto pohledy na monitoru. Proto se aktuální poloha vozidla a parkovací vodorovné značení liší od těch, které jsou zobrazeny na monitoru. Když parkujete vozidlo, vždy zkontrolujte zadní, levou a pravou stranu vozidla.
- Protože AVM kamera používá širokoúhlovou čočku, která zajišťuje široký pohled, skutečná vzdálenost se liší od té, kterou vidíte na monitoru. Proto zkontrolujte zadní, levou a pravou stranu vozidla.
- Pokud je povrch čočky znečištěný cizím materiálem, může se objevit chyba v systému kvůli sníženému výkonu. Vždy udržujte čočku čistou.

Provozní podmínky

Aby se systém sledování okolí aktivoval, musí být splněny následující podmínky:

- Spínač zapalování je v poloze ON nebo je vozidlo nastartováno.
- Rychlost vozidla je nižší než 20 km/h.
- Spínač aktivace funkce sledování okolí je zapnutý, když je elektronická volicí páka v poloze P (parkování), R (zpátečka), N (neutrál) nebo D (jízda).

Poznámka

- Když je elektronická volicí páka v poloze R (zpátečka), je systém sledování okolí aktivován bez ohledu na to, zda je spínač zapalování v poloze ON nebo OFF.
- Pokud je elektronická volicí páka v poloze P (parkování), systém sledování okolí funguje, ale na monitoru se zobrazuje dříve aktivní pohled.
- Pokud je aktivován přední AVM, při jízdě rychlostí přibližně 20 km/h nebo vyšší se AVM deaktivuje. V takovém případě zůstane systém AVM deaktivován i v případě, že vozidlo zpomalí pod 20 km/h.

Jak funguje AVM

- Při zapnutém zapalování a elektronické volicí páce v poloze N (neutrál) nebo D (jízda) se stisknutím spínače sledování okolí aktivuje přední systém AVM.
- Když je zapalování v poloze ON a elektronická volicí páka je v poloze R (zpátečka), systém zadního AVM je aktivovaný.
- Mezi obrazovkami 2D a 3D můžete přepínat v reálném čase tak, že stisknete ikonu 2D nebo 3D.

Parkování ve dvou řadách (parkování ve druhé řadě)

Pokud musíte kvůli nedostatku parkovacích míst zaparkovat ve druhé řadě, postupujte následovně:

- 1 Při nastartovaném motoru uvolněte funkci AUTO HOLD.
- 2 Stisknutím spínače zapalování vypněte zapalování.
- 3 Dvakrát stiskněte spínač zapalování, aniž byste sešlápli brzdový pedál.
(Zapnuté zapalování při nenastartovaném motoru)

Poznámka

- Pokud je aktivována funkce AUTO HOLD, EPB funguje automaticky po vypnutí zapalování, proto nezapomeňte stisknout spínač AUTO HOLD, abyste funkci deaktivovali.

- 4 Při sešlápnutém brzdovém pedálu krátce stiskněte elektronickou volicí páku ve směru šipky, aby se vypnulo zapalování, když je volič převodů v poloze N (neutrál).
(zařazením polohy N se vypne elektronická parkovací brzda (EPB)).

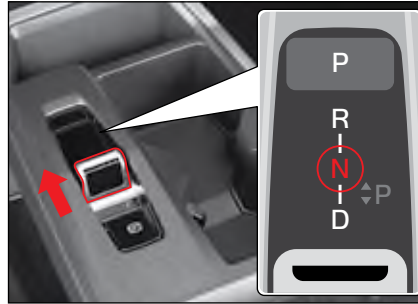

! Varování

- Parkování ve druhé řadě musí být prováděno na rovném povrchu bez sklonu a musí být přijata další bezpečnostní opatření, jako je instalace klínů pod kola vozidla. V opačném případě by se vozidlo mohlo rozjet a vytvořit velmi nebezpečnou situaci.
- Při použití automatické myčky apod. v režimu dvojitého parkování, tj. s volicí pákou v poloze N (neutrál), nikdy netiskněte tlačítko P (parkování). Pokud vjedete s vozidlem do myčky s volicí pákou v poloze P (parkování), může dojít k problémům s vozidlem, automatickou myčkou apod.

Poznámka

- Pokud otevřete dveře vozidla při dvojitém parkování (neutrál), může vozidlo kvůli vaší bezpečnosti přeřadit do polohy P (parkování). Pokud tedy potřebujete zaparkovat ve druhé řadě, přenastavte jej podle způsobu dvojitého parkování.

Autonomní nouzové brzdění (AEB)*

AEB (autonomní nouzové brzdění) je asistenční zařízení, které varuje řidiče před rizikem srážky v případě, že senzor předního sensorového modulu (přední kamerový modul a přední radar) očekává srážku s vozidlem vpředu nebo chodcem.

Tento systém informuje řidiče o riziku srážky varovnou zprávou a zvukovým signálem podle míry rizika srážky. Pokud toto riziko srážky přetrvává, tento systém řídí brzdnou sílu, aby se zabránilo srážce, nebo zmírňuje náraz při srážce, čímž zvyšuje bezpečnost řidiče a chodců.

1. upozornění na srážku → 2. varování před srážkou → 3. nouzové brzdění → zastavení vozidla



Poznámka

- **Systém autonomního nouzového brzdění (AEB) vás v závislosti na nastavení vozidla upozorní na riziko srážky výstražnými znameními a zvukovými signály.**



Varování

- **AEB je pouze pomocný systém, který pomáhá řidiči zajistit bezpečnost v nebezpečné situaci a nezabraňuje automaticky srážce. Za bezpečnost a ovládání vozidla je odpovědný řidič.**

Poznámka

- **Ve výchozím továrním nastavení je AEB nastaveno a citlivost varování před srážkou vpředu je Normal (Normální).**

Indikátor/kontrolka AEB

Indikátor AEB OFF

AEBS OFF

Pokud je funkce AEB vypnutá, rozsvítí se na přístrojovém panelu indikátor AEB OFF.

Poznámka

- Lehkým dotykem spínače ESC OFF se rozsvítí indikátor ESC OFF a funkce ESC se vypne.
- Autonomní nouzové brzdění (AEB) funguje normálně i při vypnutém ESC.

Indikátor/kontrolka AEB



Indikátor a kontrolka AEBS fungují podle stavu AEBS následně.

- Blikají: AEB je zapnuté.
- Svítí: AEB má závadu.

Poznámka

- Autonomní nouzové brzdění (AEB) funguje i při vypnutém ESC.

Na displeji přístrojového panelu se zobrazí varovná zpráva podle stavu AEBS.

AEB je zapnuté



AEB má závadu



Jak nastavit autonomní nouzové brzdění (AEB)

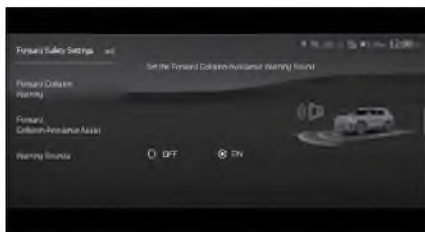

- V hlavní nabídce ovládacího panelu hypervizoru zvolte Nastavení vozidla (🗨️) → Driving Assistance → Forward Safety Settings → Forward Collision-Avoidance Assist → ON/OFF (Jízdní asistent → Nastavení bezpečnosti jízdy → Asistent pro odvrácení srážky s překážkou vpředu → ZAP/VYP).

Poznámka

- Vyběrem možnosti OFF se funkce vypne a rozsvítí se indikátor „AEBs OFF“.
- Vyběrem možnosti ON funkci zapnete.



Upozornění

- Pro bezpečnost aktivujte nebo deaktivujte systém AEBs před jízdou vozidla nebo po zastavení vozidla na bezpečném místě.

Jak nastavit autonomní nouzové brzdění (AEB)



- V hlavní nabídce ovládacího panelu hypervizoru zvolte Nastavení vozidla (🗨️) → Driving Assistance → Forward Safety Settings → Forward Collision Warning → SLOW/NORMAL/FAST (Jízdní asistent → Nastavení bezpečnosti vpředu → Varování před nárazem vpředu → POMALU/NORMÁLNÍ/Rychle).
- Při nastavení na FAST (Rychlé) je autonomní nouzové brzdění (AEB) citlivé.
- Pokud je funkce AEB příliš citlivá, nastavte ji na NORMAL (NORMÁLNÍ) nebo SLOW (POMALU).



Upozornění





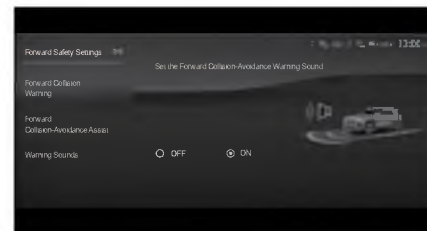

- I když je citlivost varování AEB nastavena na Fast (Rychle), můžete mít pocit, že je pomalé v případě, pokud vozidlo před vámi prudce zabrzdí.

Jak nastavit zvuk varování autonomního nouzového brzdění (AEB)



- V hlavní nabídce ovládacího panelu hypervizoru zvolte Nastavení vozidla (🗨️) → Driving Assistance → Forward Safety Settings → Warning Sounds → OFF/ON (Jízdní asistent → Nastavení bezpečnosti vpředu → Zvuk varování → ZAP/VYP).
- Zvuk varování můžete vypnout nebo zapnout, když je systém AEB v provozu.

Fungování AEBS

Klasifikace	Upozornění na srážku (1. varování)	Upozornění na srážku (2. varování)	Nouzové brzdění (3. varování)	Zastavení vozidla
		Míra rizika srážky → 		
Displej na přístrojovém panelu	 Beware of a Collision	 Beware of a Collision	 Beware of a Collision	 Emergency Braking Ended
Varovní zvukový signál	Zazní 7 pípnutí na 1 vteřinu			-
Řízení vozidla	-	Systém částečně zabrzdí.	Plné brzdění před srážkou.	Po zastavení vozidla udržujte brzdní sílu asi na 2 vteřiny.

Varování

- AEB je pomocný systém, který pomáhá řidiči zajistit bezpečnost v nebezpečné situaci a nezaručuje bezpečnost.
- AEB neumí rozeznat všechny urgentní a nebezpečné situace.
- Při aktivaci systému AEB se nepokoušejte o nebezpečnou jízdu.
- Systém AEB se kolizní situaci automaticky nevyhne. Za bezpečnost a ovládání vozidla je odpovědný řidič.
- Vždy dodržujte bezpečnou brzdnou vzdálenost a pokud je to potřebné, snižte rychlost vozidla sešlápnutím brzdového pedálu.
- AEB se aktivuje podle vzdálenosti od vozidla nebo chodce vpředu, relativní rychlosti a reakce řidiče.
- Systém AEB zjišťuje jízdní situaci pomocí předního sensorového modulu (modul přední kamery a přední radar). Pokud není jízdní situace pokryta přední kamerou, může dojít ke zhoršení výkonu systému.

Podmínky aktivace

Když jsou po aktivování AEB splněné následující podmínky, systém funguje normálně.

- Když je aktivované AEB.
- Když modul přední kamery (FCM) rozezná vozidlo a chodce vepředu.
- Když je rychlost vozidla od 8 km/h do 60 km/h.

Poznámka

- **AEB je připraveno k činnosti v případě naléhavé (nebezpečné) situace, a když řidič sešlápně brzdový pedál, tento pomocný systém okamžitě zareaguje.**
- **Když je systém AEB aktivován, doplňuje optimální brzdnou sílu potřebnou ke zpomalení vozidla.**
- **Po vyřešení urgentní (nebezpečné) situace se AEB vypne.**
- **1. varování se aktivuje do rychlosti vozidla 180 km/h.**

Podmínky deaktivace

Když jsou po aktivování AEB splněny následující podmínky, systém se deaktivuje a AEB se vypne.

- Když je deaktivované AEB
- Když rychlost vozidla přesáhne 60 km/h.
- Když točíte volantem.
- Když je řadící páka zařazena do polohy P (parkování) nebo R (zpátečka).
- Když je sešlápnutý plynový pedál.

AEB nedokáže detekovat vozidlo řádně:

- na silnici s ostrými zatáčkami nebo na velmi strmé silnici,
- když se vozidlo moc kývá,
- když jsou zadní světla vozidla vepředu asymetrická, nebo když v noci nesvítí,
- když je zadní strana vozidla vepředu asymetrická,
- když se vozidlo náhle zastaví,
- když je před vozidlem zvíře, předmět nebo vozidlo, nebo když vozidlo jede v opačném směru,
- přibližující se vozidlo nebo vozidlo, které couvá,
- vozidlo před váma má neobvyklý tvar,
- když dojde k rychlé změně osvětlení (např. vchod do tunelu, atd.),
- když tvar není vidět v důsledku stínu pod nadjezdem.

- V případě slabé viditelnosti v špatném počasí, jako např. sníh, déšť a mlha.
- Když se na předním skle vytvořila mlha, která není zcela odstraněna.
- Když odraz od předmětu na palubní desce zhoršuje rozlišovací schopnost modulu přední kamery (FCM).
- Když je před vozidlem úzký objekt, jako např. motocykl nebo bicykl.
- Vozidlo se pohybuje nebo zastaví kolmo na směr jízdy v křižovatce.



Upozornění

- **Vždy je potřebná pozornost řidiče, protože AEB nemusí reagovat normálně, nebo systém nemusí fungovat normálně, když je těžké detekovat vozidlo.**

Silnice se zatáčkami



Na cestě se zatáčkami nelze detekovat vozidlo vepředu, které jede ve stejném pruhu a výkon AEBS je nižší, takže se může objevit nepotřebná varování nebo brzdění, nebo systém nebude fungovat.

Na cestě se zatáčkami zkontrolujte cestu před váma a podmínky jízdy a přímo a když je to zapotřebí, upravte rychlost vozidla sešlápnutím brzdového pedálu.



Systém může detekovat vozidlo jedoucí v jiném pruhu, což ovlivní rychlost. Na cestě se zatáčkami zkontrolujte cestu před váma a podmínky jízdy přímo a když je to zapotřebí, upravte rychlost vozidla sešlápnutím brzdového pedálu.

V takovémto případě můžete zabránit nepotřebnému snížení rychlosti sešlápnutím rychlostního pedálu.

Cesta na strmém kopci



Na cestě do strmého kopce a ze strmého kopce nelze detekovat vozidlo ve stejném pruhu a výkon AEBS je nižší, takže se může objevit nepotřebné varování nebo brzdění, nebo systém nebude fungovat.

Může dojít k situaci, když se náhle detekuje vozidlo vepředu a objeví se varování nebo brzdění.

Na cestě do strmého kopce a ze strmého kopce zkontrolujte cestu před váma a podmínky jízdy a přímo a pokud je to nutné, upravte rychlost vozidla sešlápnutím brzdového pedálu.

Změna pruhu

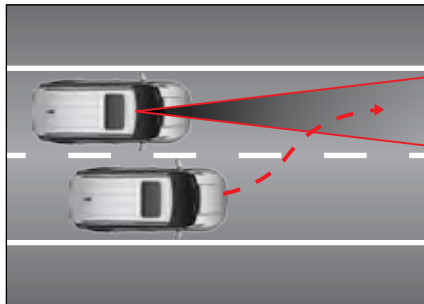

Když vozidlo v sousedním pruhu změní směr do vašeho pruhu, vozidlo bude detekováno až tehdy, když vjede do detekčního rozsahu modulu přední kamery (FCM).

Vždy dávejte pozor, protože vozidlo, které náhle vstoupí do vašeho pruhu, může být detekováno pozdě.

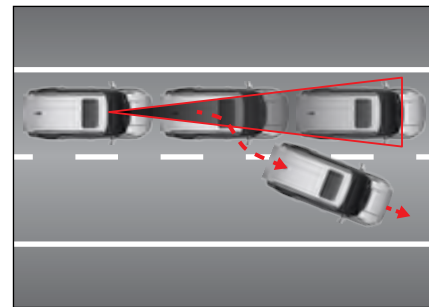

Dávejte pozor, protože vozidlo, které zastavilo před vozidlem vepředu a vozidlo vepředu vyjede z pruhu, přičemž rychlost vašeho vozidla klesla v důsledku fungování AEBS, vozidlo, které zastavilo vepředu, není detekováno jako kontrolní cíl, což znamená riziko srážky.

Rozpoznání vozidla vepředu

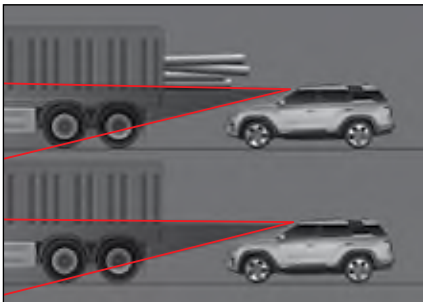

Dávejte pozor, protože vysoké vozidlo nebo vozidlo s nákladem, který vzadu přečnívá, může způsobit nebezpečnou situaci.

AEBS neumí detekovat chodce

- který nestojí normálně,
- kterého tělo je skryté, nebo který nejde vzpřímeně,
- který se rychle pohybuje,
- který náhle přetne váš směr,
- který má oblečeny šaty stejné barvy jako pozadí,
- když je intenzita okolitého osvětlení příliš vysoká nebo příliš nízká,
- v noci, nebo když je okolitá oblast tmavá,
- když se tam nachází konstrukce podobná člověku,
- když je chodec nízkého vzrсту,
- kterého chování se je nestabilní,
- když nastane situace, která neumožní AEBS detekovat chodce z důvodu okolí,
- když je moc lidí pohromadě,
- když chodec tlačí nějaký objekt (vozík, kolo, dvoukolevý vozík, kufr, dětský kočárek, atd.).

Varování

- AEBS se neaktivuje ve všech situacích. Proto netestujte AEBS tak, že budete najíždět na osobu nebo předmět. Můžete způsobit vážná zranění nebo úmrtí.
- Po nastartování motoru se AEBS vždy automaticky aktivuje. Pokud chcete deaktivovat tuto funkci, použijte menu Uživatelské nastavení na přístrojovém panelu.
- Pokud je AEBS aktivováno a vy náhle zabrzdíte, spolucestující ve vozidle se mohou ocitnout v nebezpečí. Proto vždy dávejte pozor.
- Když jsou na přední kameře cizí předměty, její detekční schopnost je snížena a AEBS je dočasně deaktivováno. Kameru udržujte vždy čistou.
- Pokud se přední kamera odchýlila od své normální polohy v důsledku nárazu, systém nebude fungovat normálně ani tehdy, když se na přístrojovém panelu nerozsvítí kontrolka nebo varovná zpráva.
- V noci se bude vozidlo a chodec detekovat horší, protože ve srovnání s denním světlem je osvětlení slabé.
- Pokud se v zimě na předním skle vytvoří námraza, přední kamera nemusí objekty detekovat normálně. Námrazu odstraňte.

- Pokud tak neučiníte, může to mít za následek nepotřebná varování a brzdění a varování a brzdění se nemusí aplikovat v důsledku omezení detekce senzoru.
- Když vozidlo vepředu náhle zabrzdí, nemusí se vyvinout řádná brzdící síla, co způsobí srážku. Vždy dávejte pozor a buďte připraven na nebezpečnou situaci.
- Pokud táhnete jiné vozidlo nebo přívěs, vypněte AEBS. Brzdění při tažení může snížit bezpečnost vozidla.
- Když na kamión, vlak nebo loď, které převážejí vozidla, naložíte vozidlo, deaktivujte AEBS. Během nakládání se systém může aktivovat kontaktem s jinými objekty.

! Upozornění

- AEBS se může dočasně deaktivovat silnou elektromagnetickou vlnou.
- Na detekčnou oblast modulu přední kamery (FCM) nedávejte žádnou barevnou folii. Může to způsobit chybné fungování příslušného systému, nebo systém nebude fungovat vůbec.

Část, kam je zakázáno umísťovat barevnou folii (detekční oblast FCM)

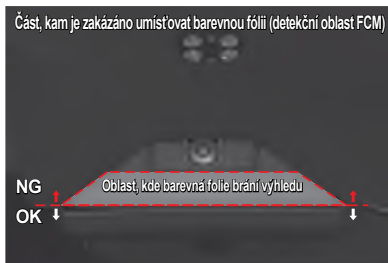

Varování před opuštěním jízdního pruhu (LDW)*

LDW je asistenční jízdní systém, jehož přední kamerový modul (FCM) detekuje jízdní pruhy před vozidlem, vydává varovnou zprávu a výstražný zvukový signál, aby pomohl řidiči řídit vozidlo a zároveň udržet vozidlo správně v jízdním pruhu, když vozidlo vybočí z jízdního pruhu bez zapnutého směrového světla.

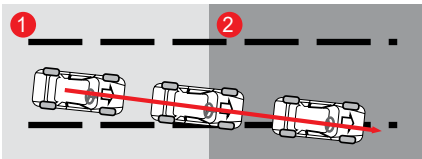

- 1 Detekuje odchýlení se od jízdního pruhu, když není aktivován ukazatel změny směru.
- 2 Zobrazí se varovná zpráva a zazní varovný zvukový signál.

Varování

- **LDW zabraňuje opuštění jízdního pruhu a vyšle pro řidiče varovnou zprávu a varovný zvukový signál. V žádném případě se nikdy nespolehejte na systém varování před opuštěním jízdního pruhu a vždy kontrolujte situaci na silnici.**

Aktivace systému varování před opuštěním jízdního pruhu (LDW)



- V hlavní nabídce ovládacího panelu hypervizoru zvolte Nastavení vozidla  → Driving Assistance → Lane Safety Settings → Lane Keeping Assist → Lane Departure Warning / Lane Keeping Assist (Jízdní asistent → Nastavení bezpečnosti v jízdním pruhu → Asistent pro jízdu v jízdním pruhu → Varování před opuštěním jízdního pruhu / Asistent pro jízdu v jízdním pruhu).

Jak nastavit zvuk varování LKA



- V hlavní nabídce ovládacího panelu hypervizoru zvolte Nastavení vozidla  → Driving Assistance → Lane Safety Settings → Lane Keeping Assist → Warning Sounds → ON/OFF (Jízdní asistent → Nastavení bezpečnosti jízdy v jízdním pruhu → Asistent pro jízdu v jízdním pruhu → Zvuky varování → ZAP/VYP).

Když je v provozu systém varování před opuštěním jízdního pruhu (LDW), můžete zvuk varování vypnout nebo zapnout.

Aktivace / deaktivace systému varování před opuštěním jízdního pruhu (LDW)

- Otočte spínač zapalování do polohy „ON“ a stiskněte a podržte tlačítko nastavení LDW.
- V tomto okamžiku se rozsvítí indikátor varování před opuštěním jízdního pruhu (LDW) a LDW se aktivuje.

Pokud je varování před opuštěním jízdního pruhu (LDW) aktivováno, opětovným stisknutím a podržením tlačítka funkci deaktivujete.

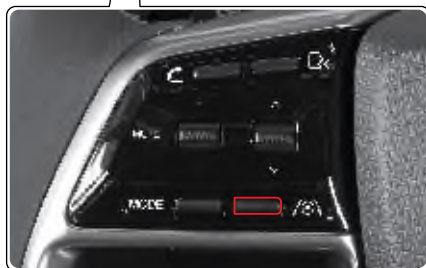

Indikátor LDW ON



Když je systém varování před opuštěním jízdního pruhu aktivován, na přístrojovém panelu se rozsvítí indikátor.

- Svítí bílý indikátor: Systém varování před opuštěním jízdního pruhu je ve stavu připravenosti (rychlost vozidla je nižší jako předepsaná rychlost, nebo pruh nebyl rozpoznán).
- Svítí zelený indikátor: Systém varování před opuštěním jízdního pruhu funguje normálně.
- Svítí/bliká žlutá kontrolka: Když je LDW chybný.

Podmínky aktivace

LDW se aktivuje při splnění následujících podmínek:

- Když je LDW nastaven.
- Když je rychlost vozidla mezi 40 km/h a 175 km/h.
- Když přední kamera rozeznává levý a pravý jízdní pruh.
- Na rovné silnici nebo na silnici s mírnými zatáčkami.

☞ Viz „Indikátor/kontrolka LKA (LDW)“ (str. 4-31)

Poznámka

- **Podmínky zapnutí a vypnutí závisí na rychlosti vozidla.**
 - Podmínky zapnutí: 40 km/h nebo vyšší, 155 km/h nebo nižší
 - Podmínky vypnutí: 35 km/h nebo nižší, 165 km/h nebo vyšší



Varování

- Během jízdy držte volant.
- Během jízdy musí řidič vždy držet volant, aby zabezpečil bezpečnou jízdu vozidla.
- Když je aktivován systém varování před opuštěním jízdního pruhu, netočte prudce volantem.
- Systém varování před opuštěním jízdního pruhu vysílá pouze varování a varovní zvukový signál. Proto by měl řidič udržovat vozidlo v jízdním pruhu pozornou jízdou.
- Systém varování před opuštěním jízdního pruhu může být deaktivován, nemusí fungovat, nebo se zbytečně zapne podle stavu cesty a okolí. Proto během jízdy dávejte pozor.
- Nejezděte nebezpečně, abyste aktivovali systém varování před opuštěním jízdního pruhu.



Upozornění

- Na detekční oblast u Modulu přední kamery (FCM) nedávejte žádné barevné folie ani nálepku. Může to způsobit chybu v příslušném systému, nebo systém nebude fungovat normálně.
- Systém varování před opuštěním jízdního pruhu rozeznává jízdní pruh použitím kamery a když jízdní pruh není rozeznán řádně, systém se může deaktivovat, nebo nebude fungovat normálně, takže při jeho používání dávejte pozor.
- Nebude-li jízdní pruh rozeznán řádně, dávejte pozor na okolní podmínky.
- Neodpojujte žádnou součást od LDW a nevystavujte LDW nárazům.
- Na palubní desku neumístej žádné lesklé předměty. Může to způsobit chybu v systému v důsledku odrazu světla.
- Varovní zvukový signál LDW nemusí být slyšet v důsledku hlasitého zvuku z audiosystému.

Zpráva na přístrojovém panelu

Obě čáry jízdního pruhu detekovány.



Pokud jsou při jízdě rychlostí 40 km/h nebo vyšší detekovány obě čáry jízdního pruhu, rozsvítí se na displeji obě značky jízdních pruhů zeleně.

Je detekována pouze jedna čára pruhu.



Pokud je při jízdě rychlostí 40 km/h nebo vyšší detekována pouze jedna čára jízdního pruhu, rozsvítí se na displeji značka příslušného jízdního pruhu zeleně.

Jízda nízkou rychlostí nebo nejsou detekovány obě čáry jízdního pruhu.



Pokud vozidlo jede rychlostí nižší než 40 km/h (nízká rychlost) nebo nejsou detekovány obě čáry jízdního pruhu, je značka jízdního pruhu zastíněna.

Přiblížování k čáře jízdního pruhu bez směrového světla



Aktivuje se, když není zapnutý směrový ukazatel nebo když se vozidlo odchýlí od středu jízdního pruhu.

LDW nemůže fungovat



Tato zpráva se zobrazí, když je LDW nedostupný.

System je vypnutý



Tato zpráva se zobrazí, když je LDW deaktivován.

Probíhá kontrola systému



Tato zpráva se zobrazí, když probíhá kontrola LDW.

Případy, kdy se systém neaktivuje

- Když při změně jízdního pruhu použijete ukazatel změny směru (směrovku), nebo když svítí varovná kontrolka.
- Když není rozpoznán levý i pravý jízdní pruh.
- Když vozidlo jede pořád na jedné straně pruhu a ne v jeho středu po změně jízdního pruhu.
- Pokud při změně jízdního pruhu prudce otočíte volant (systém se dočasně neaktivuje).
- Když je aktivován elektronický stabilizační systém (ESC).
- Když vozidlo prudce zatáčí na silnici se zatáčkami.
- Když je rychlost vozidla nižší než 40 km/h a vyšší než 175 km/h.
- Když potřebujete rychle změnit jízdní pruh.
- Když je jízdní pruh příliš úzký nebo příliš široký, takže pruh nelze detekovat.
- Když jsou na silnici 2 nebo vícere označení pruhů (např. na místě stavby).
- Pokud je poloměr silnice se zatáčkou příliš malý.

- Na strmé silnici.
- Když se náhle sníží rychlost vozidla.
- Když část předního skla s folií zakrývá část detekčního rozsahu Modulu přední kamery (FCM).

! Varování

- **Jízdní pruh změňte až po použití ukazatele změny směru (směrovky).**

! Upozornění

- **Na detekční oblast Modulu přední kamery (FCM) nedávejte barevnou folii. Může to způsobit chybu nebo nefunkčnost příslušného systému.**

Část, kam je zakázáno umísťovat barevnou folii (detekční oblast FCM)

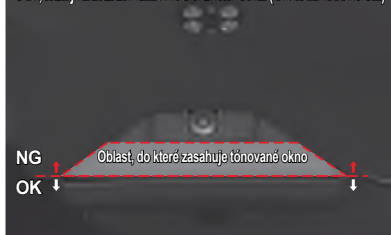

Případy, které vyžadují pozornost řidiče

V každém z následujících případů nemusí systém fungovat, nebo se zapne, i když si to neželáte. Proto je potřebná pozornost řidiče.

- Když jízdní pruhy nejsou viditelné v důsledku cizích látek (déšť, sníh, prach, louže, mokry povrch silnice).
- Pokud barvu označení jízdního pruhu a silnice nelze jasně rozlišit.
- Pokud označení jízdního pruhu není jasné, nebo jsou poškozeny, nebo jsou na jedné straně 2 nebo vícere označení jízdního pruhu.
- Pokud jsou u pruhu označení, která jsou jiná nebo podobná označením jízdních pruhů.
- Pokud jsou označení jízdního pruhu zakryty stínem ze zábran ve středu silnice, zábradlí u silnice, zvukových bariér, jiných konstrukcí nebo stromů u silnice.
- Pokud jsou u silnice nějaké konstrukce, jako např. bloky chodníků.
- Pokud se na jízdním pruhu nacházejí stavební díly, nebo pokud jsou některé pruhy nahrazeny konstrukcí.

- Když jízdní pruh náhle zmizne, nebo je neviditelný na křižovatce.
- Když přijedete na část silnice, kde je počet pruhů větší nebo menší, nebo kde se pruhy nepřehledně překrývají. (Vjezd do mýtné stanice, křižovatka silnic/splynutí silnic, atd.).
- Když je jízdní pruh příliš ouzký nebo příliš široký.
- Když je vzdálenost od vozidla vpředu moc krátká, nebo když vozidlo vpředu jezdí tak, že zakrývá pruh.
- Když je na povrchu silnice označení přechodu nebo silniční značka.
- Když je viditelnost slabá v důsledku zlého počasí, jako např. mlha, hustý déšť nebo sníh.
- Když je viditelnost tak slabá, že jízdní pruh nelze rozpoznat.
- Když se osvětlení kolem vozidla prudce změní např. při vjezdu do tunelu.
- Když je osvětlení slabé, nebo když se přední světla vozidla nepoužívají v noci nebo v tunelu.
- Když jedete s vozidlem v pruhu vyhrazeném pro autobusy nebo v levém nebo pravém pruhu vyhrazeném pro autobusy.
- Na silnici s prudkými zatáčkami nebo na moc strmé silnici.
- Když se vozidlo značně kývá.
- Když je na palubní desce předmět odrážející světlo (bílý papír nebo zrcadlo, atd.).
- Když je přední sklo nebo šošovka přední kamery znečištěna prachem.
- Když vlhkost na předním skle neodstráňte důkladně.
- Když je teplota u kamery příliš vysoká v důsledku přímého slunečního záření.
- Když ve směru jízdy vozidla svítí zadní světlo.
- Když se sluneční světlo, pouliční osvětlení nebo světlo od přijíždějícího vozidla odráží od vody na povrchu vozovky.
- Když je přední kamera svévolně dovybavena (Nezapomeňte navštívit náš autorizovaný servis, aby provedl kalibraci přední kamery. V opačném případě může dojít k nesprávné funkci kamery.)

Asistent udržování v jízdním pruhu (LKA)*

Asistent udržování v jízdním pruhu LKA (Lane Keeping Assist) je asistenční technologie, která pomocí modulu přední kamery FCM (Front Camera Module) detekuje vozidla jedoucí vpředu, a pokud systém zjistí, že vozidlo vyjíždí z aktuálního jízdního pruhu bez indikace změny jízdního pruhu, vizuálně a zvukově varuje řidiče prostřednictvím systému LDW (Lane Departure Warning, Varování před opuštěním jízdního pruhu), a pokud vozidlo pokračuje ve vyjíždění z jízdního pruhu, udržuje vozidlo v aktuálním jízdním pruhu převzetím kontroly pomocí systému EPS (Elektronický posilovač řízení).

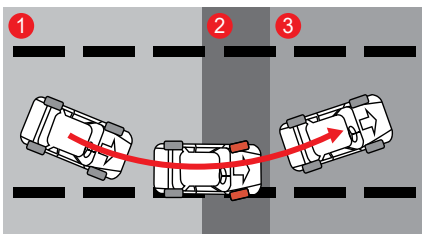

- 1 Zjištěno opuštění jízdního pruhu bez aktivace směrového světla.
- 2 Kontrola řízení pomocí EPS, jako i varovná zpráva a varovný zvukový signál.
- 3 Vozidlo se nasměruje do středu jízdního pruhu.

Varování

- **Systém LKA pomáhá řidiči zvukovými a vizuálními výstrahami, aby nedošlo k nechtěnému vyjetí z jízdního pruhu. Nespoléhejte se na systém LKA a neřídte vozidlo nebezpečným nebo bezohledným způsobem. Vždy jezděte bezpečně a věnujte pozornost stavu vozovky.**
- **LKA je asistenční zařízení, které přesně ovládá volant tak, aby vozidlo neopustilo jízdni pruh bez ohledu na úmysl řidiče.**

Aktivace asistenta pro udržování v jízdním pruhu (LKA)



- V hlavní nabídce ovládacího panelu hypervizoru zvolte Nastavení vozidla  → Driving Assistance → Lane Safety Settings → Lane Keeping Assist → Lane Departure Warning / Lane Keeping Assist (Jízdni asistent → Nastavení bezpečnosti v jízdním pruhu → Asistent pro udržování v jízdním pruhu → Varování před opuštěním jízdního pruhu / Asistent pro udržování v jízdním pruhu).

Jak nastavit zvuk varování LKA



- V hlavní nabídce ovládacího panelu hypervizoru zvolte Nastavení vozidla (PC) → Driving Assistance → Lane Safety Settings → Lane Keeping Assist → Warning Sounds → ON/OFF (Jízdní asistent → Nastavení bezpečnosti jízdy v jízdním pruhu → Asistent pro udržování v jízdním pruhu → Zvuky varování → ZAP/VYP).

Když je v provozu asistent pro udržování v jízdním pruhu (LKA), můžete zvuk varování vypnout nebo zapnout.

Povolení / zakázání LKA

- Otočte spínač zapalování do polohy „ON“ a stiskněte a podržte tlačítko nastavení LKA.
- V tomto okamžiku se rozsvítí indikátor asistenta udržování v jízdním pruhu (LKA) a LKA je aktivován.

Pokud je asistent udržování v jízdním pruhu (LKA) aktivován, opětovným stisknutím a podržením tlačítka funkci deaktivujete.

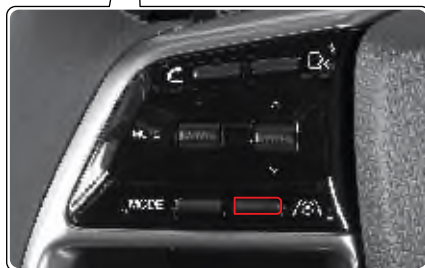

Indikátor zapnutí LKA ON



Tento indikátor se rozsvítí na přístrojovém panelu, když je aktivována funkce LKA.

- Indikátor zapnutí je bílý: (rychlost vozidla je nižší než stanovená hodnota nebo není detekován žádný jízdní pruh).
- Indikátor zapnutí je zelený: LKA funguje normálně
- Indikátor zapnutí je žlutý / bliká: Systém LKA je vadný

Provozní podmínky

Systém LKA se aktivuje při následujících podmínkách:

- LKA je povolen.
 - Vozidlo jede rychlostí od 40 km/h do 175 km/h.
 - Přední kamera rozeznává levý a pravý jízdní pruh.
 - Jízda na rovné silnici nebo v mírné zatáčce.
 - Není aktivován ukazatel změny směru jízdy.
- ☞ Viz „Indikátor/kontrolka LKA (LDW)“ (str. 4-31)

Poznámka

- Podmínky zapnutí a vypnutí závisí na rychlosti vozidla.
 - Podmínky zapnutí: 40 km/h nebo vyšší, 155 km/h nebo nižší
 - Podmínky vypnutí: 35 km/h nebo nižší, 165 km/h nebo vyšší

! Varování

- Během jízdy nedávejte ruce dolů z volantu.
- Během jízdy musí řidič vždy ovládat volant, aby zajistil bezpečnou jízdu vozidla.
- Když je aktivován systém LKA, netočte prudec volantem.
- Systém LKA neovládá volant vždy automaticky.

! Varování

- Systém LKA je pouze pomocné zařízení pro ovládání volantu a řidič je plně zodpovědný za udržování jízdního pruhu pomocí volantu.
- V závislosti na stavu vozovky a okolním prostředí může být systém LKA deaktivován, nemusí fungovat vůbec nebo se může aktivovat, i když to není žádoucí.
- Nikdy nejezděte s vozidlem nebezpečným nebo bezohledným způsobem, abyste vyzkoušeli LKA.
- Při výměně dílů souvisejících se systémem řízení nechte systém zkontrolovat a provést servis u prodejce SsangYong nebo v autorizovaném servisu SsangYong.

! Upozornění

- Na detekční plochu FCM nepřipevňujte nálepky, příslušenství ani tónovací fólie. To může způsobit poruchy a abnormální provoz souvisejících systémů.
- Systém LDW rozpoznává jízdní pruhy pomocí snímků z kamer. Mějte na paměti, že LDW může být deaktivován nebo aktivován, když to není žádoucí, pokud nejsou jízdní pruhy úspěšně rozpoznány.
- Věnujte zvýšenou pozornost zejména tehdy, když systém LKA nedetekuje značení jízdních pruhů.

! Upozornění

- Neodstraňujte žádnou část LDW ani na ni nepůsobte silou.
- Na přístrojovou desku nepokládejte žádné předměty s reflexním povrchem (bílý papír, zrcadlo apod.). Odražené světlo může způsobit poruchu systému.
- Pokud je zvuk ze zdroje zvuku příliš hlasitý, nemusí být slyšet zvukové upozornění (zvonění).
- Pokud budete řídit bez držení volantu příliš dlouho, systém LKA se po upozornění, že ruce nejsou na volantu automaticky vypne.
- Upozorňujeme, že při jízdě vysokou rychlostí může dojít ke snížení síly asistenta řízení systému udržování v jízdním pruhu, což může způsobit vyjetí vozidla z jízdního pruhu.
- Za ovládání volantu odpovídá řidič.
- Řidič může vozidlo řídit i v případě poruchy LKA.
- Volant ovládejte ručně bez použití LKA, v následujících případech:
 - Je nepříznivé počasí.
 - Stav silnice není dobrý.
 - Je nutné časté ovládání volantu.
- Pokud systém LKA nefunguje, můžete mít pocit, že je ovládání volantu těžké nebo lehké.

Zpráva na přístrojovém panelu

Obě čáry jízdního pruhu detekovány.



Pokud jsou při jízdě rychlostí 40 km/h nebo vyšší detekovány obě čáry jízdního pruhu, rozsvítí se na displeji obě značky jízdních pruhů zeleně.

Je detekována pouze jedna čára pruhu.



Pokud je při jízdě rychlostí 40 km/h nebo vyšší detekována pouze jedna čára jízdního pruhu, rozsvítí se na displeji značka příslušného jízdního pruhu zeleně.

Jízda nízkou rychlostí nebo nejsou detekovány obě čáry jízdního pruhu.



Pokud vozidlo jede rychlostí nižší než 40 km/h (nízká rychlost) nebo nejsou detekovány obě čáry jízdního pruhu, je značka jízdního pruhu zastíněna.

Přibližování k čáře jízdního pruhu bez směrového světla



Pokud se vozidlo přiblíží na kteroukoli stranu jízdního pruhu, aniž by došlo k použití příslušného směrového světla, když je v činnosti LKA, začne blikat příslušná značka jízdního pruhu na displeji (zelená ↔ červená).

LKA nemůže fungovat



Tato zpráva se zobrazí, když je LKA nedostupný.

Probíhá kontrola systému



Tato zpráva se zobrazí, když probíhá kontrola LKA.

System je vypnutý



Tato zpráva se zobrazí, když je LKA deaktivován.

Případy, kdy se systém neaktivuje

- Když při změně jízdního pruhu použijete ukazatel změny směru (směrovku), nebo když svítí varovná kontrolka.
- Když není rozpoznán levý i pravý jízdní pruh.
- Když vozidlo jede pořád na jedné straně pruhu a ne v jeho středu po změně jízdního pruhu.
- Pokud při změně jízdního pruhu prudce otočíte volant (systém se dočasně neaktivuje).
- Když je aktivován elektronický stabilizační systém (ESC).
- Když vozidlo prudce zatáčí na silnici se zatáčkami.
- Když je rychlost vozidla nižší než 40 km/h a vyšší než 175 km/h.
- Když potřebujete rychle změnit jízdní pruh.
- Když je jízdní pruh příliš úzký nebo příliš široký, takže pruh nelze detekovat.
- Když jsou na silnici 2 nebo vícere označení pruhů (např. na místě stavby).
- Pokud je poloměr silnice se zatáčkou příliš malý.

- Na strmé silnici.
- Když se náhle sníží rychlost vozidla.
- Když část předního skla s folií zakrývá část detekčního rozsahu Modulu přední kamery (FCM).

! Varování

- **Jízdní pruh změňte až po použití ukazatele změny směru (směrovky).**

! Upozornění

- **Na detekční oblast Modulu přední kamery (FCM) nedávejte barevnou folii. Může to způsobit chybu nebo nefunkčnost příslušného systému.**

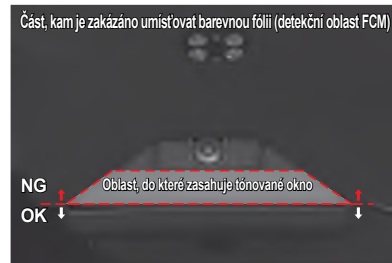

Případy, které vyžadují pozornost řidiče

V každém z následujících případů nemusí systém fungovat, nebo se zapne, i když si to neželáte.

Proto je potřebná pozornost řidiče.

- Když jízdní pruhy nejsou viditelné v důsledku cizích látek (déšť, sníh, prach, louže, mokrá povrch silnice).
- Pokud barvu označení jízdního pruhu a silnice nelze jasně rozlišit.
- Pokud označení jízdního pruhu není jasné, nebo jsou poškozeny, nebo jsou na jedné straně 2 nebo vícero označení jízdního pruhu.
- Pokud jsou u pruhu označení, která jsou jiná nebo podobná označením jízdních pruhů.
- Pokud jsou označení jízdního pruhu zakryty stínem ze zábrany ve středu silnice, zábradlí u silnice, zvukových bariér, jiných konstrukcí nebo stromů u silnice.
- Pokud jsou u silnice nějaké konstrukce, jako např. bloky chodníků.
- Pokud se na jízdním pruhu nacházejí stavební díly, nebo pokud jsou některé pruhy nahrazeny konstrukcí.
- Když jízdní pruh náhle zmizne, nebo je neviditelný na křižovatce.
- Když přijedete na část silnice, kde je počet pruhů větší nebo menší, nebo kde se pruhy nepřehledně překrývají. (Vjezd do mýtné stanice, křižovatka silnic/splynutí silnic, atd.).
- Když je jízdní pruh příliš úzký nebo příliš široký.
- Když je vzdálenost od vozidla vpředu moc krátká, nebo když vozidlo vpředu jezdí tak, že zakrývá pruh.
- Když je na povrchu silnice označení přechodu nebo silniční značka.
- Když je viditelnost slabá v důsledku zlého počasí, jako např. mlha, hustý déšť nebo sníh.
- Když je viditelnost tak slabá, že jízdní pruh nelze rozpoznat.
- Když se osvětlení kolem vozidla prudce změní např. při vjezdu do tunelu.
- Když je osvětlení slabé, nebo když se přední světla vozidla nepoužívají v noci nebo v tunelu.
- Když jedete s vozidlem v pruhu vyhrazeném pro autobusy nebo v levém nebo pravém pruhu vyhrazeném pro autobusy.
- Na silnici s prudkými zatáčkami nebo na moc strmé silnici.
- Když se vozidlo značně kývá.
- Když je na palubní desce předmět odrážející světlo (bílý papír nebo zrcadlo, atd.).
- Když je přední sklo nebo šošovka přední kamery znečištěna prachem.
- Když vlhkost na předním skle neodstráníte důkladně.
- Když je teplota u kamery příliš vysoká v důsledku přímého slunečního záření.
- Když ve směru jízdy vozidla svítí zadní světlo.
- Když se sluneční světlo, pouliční osvětlení nebo světlo od přijíždějícího vozidla odráží od vody na povrchu vozovky.
- Když je přední kamera svévolně dovybavena (Nezapomeňte navštívit náš autorizovaný servis, aby provedl kalibraci přední kamery. V opačném případě může dojít k nesprávné funkci kamery.)

Asistent pro udržování v jízdním pruhu (CLKA)*

Asistent pro udržování vozidla v jízdním pruhu je jízdní asistent, který po rozpoznání jízdního pruhu před vozidlem předním kamerovým modulem (FCM) pomáhá řidiči udržet vozidlo na okraji vozovky prostřednictvím ovládání volantu (EPS).

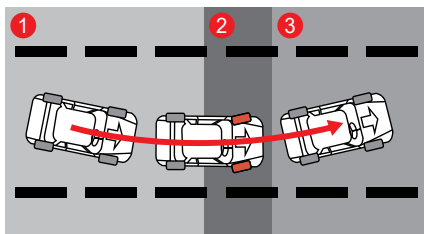

- 1 Systém detekoval vyjetí vozidla ze středu jízdního pruhu.
- 2 Řízení volantu pomocí EPS a varovná zpráva doprovázená zvukovým signálem.
- 3 Upozornění na vrácení vozidla do středu jízdního pruhu.

Poznámka

- Pro ovládání asistenta pro udržování v jízdním pruhu (CLKA) musí řidič vždy po přenutí spínače zapalování do polohy ON krátce stisknout tlačítko nastavení LKA.

! Varování

- Asistent pro udržování vozidla v jízdním pruhu (CLKA) je systém, který vizuálně a zvukově upozorňuje řidiče, aby udržoval vozidlo mezi jízdními pruhy (uprostřed). Nespoléhejte se na systém CLKA a neřídte vozidlo nebezpečným nebo bezohledným způsobem. Vždy jezděte bezpečně a věnujte pozornost podmínkám na vozovce.
- CLKA je pomocné zařízení, které přesně řídí volant a udržuje vozidlo ve středu jízdního pruhu bez ohledu na úmysl řidiče.

Aktivace / deaktivace CLKA

Otočte spínač zapalování do polohy „ON“ a krátce stiskněte tlačítko nastavení LKA.

V tomto okamžiku se rozsvítí kontrolka asistenta pro udržování v jízdním pruhu (CLKA) a CLKA se aktivuje bez ohledu na nastavení varování před opuštěním jízdního pruhu (LDW) a asistenta pro udržování v jízdním pruhu (LKA).

Pokud je asistent CLKA aktivován, opětovným krátkým stisknutím tlačítka funkci deaktivujete.



4

Indikátor zapnutí asistenta pro udržování v jízdním pruhu (CLKA)



- Když je aktivován asistent pro udržování v jízdním pruhu (CLKA), rozsvítí se na přístrojovém panelu indikátor.
- Indikátor zapnutí je bílý: CLKA v pohotovostním režimu (rychlost vozidla je nižší než stanovená hodnota nebo není detekován žádný jízdní pruh).
- Indikátor zapnutí je zelený: CLKA funguje normálně
- Indikátor zapnutí svítí žlutě / bliká: V případě poruchy CLKA

Poznámka

- Pro bezpečný provoz se přepnutím spínače zapalování do polohy OFF zruší nastavení asistenta pro udržování vozidla v jízdním pruhu (CLKA). Krátkým stisknutím tlačítka CLKA uvedete do činnosti.
- Pokud je během provozu CLKA aktivován inteligentní tempomat (IACC), CLKA se vypne. Pokud je IACC následně deaktivován, CLKA se automaticky znovu aktivuje.

Podmínky pro aktivaci

CLKA se aktivuje, pokud je splněno následující:

- Krátce se stiskne tlačítko nastavení LKA.
- Rychlost vozidla je 180 km/h nebo nižší.
- Přední kamera rozeznává levý/pravý jízdní pruh.
- Vozidlo jede po rovné silnici nebo v mírné zatáčce.
- Není aktivován ukazatel změny směru jízdy.
- Ukazatel změny směru (směrovku) zapnete v opačném směru, než kam se chystáte zabočit.

☞ Viz „Indikátor/kontrolka LKA (LDW)“ (str. 4-31)



Varování

- Během jízdy nedávejte ruce dolů z volantu.
- Během jízdy musí řidič vždy držet volant, aby zajistil bezpečnou jízdu vozidla.
- Když je aktivován systém CLKA, netočte prudce volantem.
- Systém CLKA neovládá volant vždy automaticky.
- CLKA je jen zařízení, které pomáhá ovládat volant, ale za dodržování jízdy v jízdním pruhu zodpovídá vždy řidič.
- CLKA se může deaktivovat, nemusí vůbec fungovat, anebo se může aktivovat i tehdy, když si to nepřejete v závislosti na podmínkách vozovky a okolního prostředí.
- Nepokoušejte se řídit vozidlo nebezpečným nebo bezohledným způsobem, abyste zjistili, jak CLKA funguje.
- Při výměně dílů, které souvisí se systémem volantu, si nechte systém zkontrolovat a provést servis v autorizovaném servisu SsangYong.



Upozornění

- Do detekční oblasti FCM nedávejte žádnou nálepku, přídavné zařízení nebo barevné fólie. Může to způsobit chybné fungování a abnormální provoz souvisejících systémů.
- CLKA rozeznává jízdní pruhy podle záběrů z kamery. Mějte na paměti, že CLKA se může deaktivovat nebo provést nechtěné kroky v případě, že jízdní pruhy nelze úspěšně rozeznat.
- Věnujte zvýšenou pozornost zejména tehdy, když systém LKAS nedetekuje značení jízdních pruhů.
- Neodstraňujte žádnou část CLKA a ani na tento systém nevyvíjejte žádný tlak.
- Na odrazovou plochu přístrojového panelu nedávejte žádné předměty (bílý papír, zrcadlo atd.) Odražené světlo může způsobit chybné fungování systému.
- Pokud budete mít váš audio systém puštěný příliš nahlas, nemusíte slyšet zvukové varování (signál) CLKA.
- Když budete jezdit příliš dlouho bez držení volantu, CLKA se automaticky vypne po upozornění, že nemáte ruce na volantu.



Upozornění

- Vezměte na vědomí, že pokud budete jezdit vysokou rychlostí, síla asistenta CLKA se může snížit, což může způsobit u vozidla opuštění jízdního pruhu.
- Za řízení volantu zodpovídá řidič.
- V případě chybného CLKA bude za každých okolností řidič moci řídit vozidlo volantem.
- Řiďte vozidlo vždy volantem bez použití CLKA v následujících případech:
 - Za nepříznivého počasí.
 - Stav silnice není dobrý.
 - Za častého otáčení volantu.
- Za podmínek, kdy systém CLKA nepomáhá při ovládní volantu, můžete mít pocit, že je volant těžký nebo lehký.

Zprávy na přístrojovém panelu

Pokud jsou rozpoznány oba jízdní pruhy



Pokud jsou při rychlosti nad 40 km/h rozpoznány oba jízdní pruhy, jsou oba rozpoznané pruhy zbarveny zeleně.

Pokud je rozpoznán pouze jeden jízdní pruh



Pokud je při rychlostech nad 40 km/h rozpoznán pouze jeden jízdní pruh, je zeleně zbarven pouze rozpoznaný jízdní pruh.

Pokud vozidlo jede nízkou rychlostí nebo není rozpoznán žádný jízdní pruh.



Pokud vaše vozidlo jede nízkou rychlostí (méně než 40 km/h) nebo nerozpoznáte oba jízdní pruhy, jsou pruhy zobrazeny šedě.

Pokud vozidlo opustí svůj jízdní pruh bez zapnutí směrového světla



Pokud asistent pro jízdu v jízdním pruhu (LKA) funguje normálně a vy se blížíte k jízdnímu pruhu, aniž byste aktivovali směrové světlo, bude tento pruh blikat (zeleně↔červeně).

Pokud je systém nefunkční



Zobrazí se, pokud asistent udržování v jízdním pruhu (LKA) není schopen provozu.

Pokud probíhá kontrola systému



Zobrazí se, pokud probíhá kontrola funkce asistenta pro udržování v jízdním pruhu (LKA).

Pokud je systém vypnutý



Zobrazí se, když je asistent udržování v jízdním pruhu (LKA) vypnutý.

CLKA nefunguje, když:

- Řidič zapne ukazatel směru nebo výstražné varovné světlo.
- Nejsou detekované oba jízdní pruhy.
- Při změně jízdního pruhu jede vozidlo příliš blízko k některé straně jízdního pruhu.
- Řidič změní jízdní pruh prudkým otočením volantu (systém se dočasně deaktivuje).
- Je aktivován systém Elektronické kontroly stability vozidla (ESC).
- Vozidlo prudce zatáčí vysokou rychlostí.
- Rychlost vozidla je vyšší než 180 km/h.
- Řidič náhle změní jízdní pruh.
- Jízdní pruh je příliš úzký nebo příliš široký na to, aby se dal rozpoznat.
- Na jízdním pruhu jsou 2 nebo více označení (např. ve stavební zóně).
- Vozidlo jede v zatáčce s velmi malým poloměrem.
- Vozidlo jede do strmého kopce.
- Vozidlo sníží prudce rychlost.
- Barevná fólie na předním skle překrývá detekční rozsah modulu přední kamery (FCM).

! Varování

- Před změnou jízdního pruhu, zapněte ukazatel směru.

! Upozornění

- Na detekční oblast FCM nedávejte žádnou barevnou fólii. Může to způsobit chybné fungování příslušného systému, nebo nemusí fungovat vůbec.

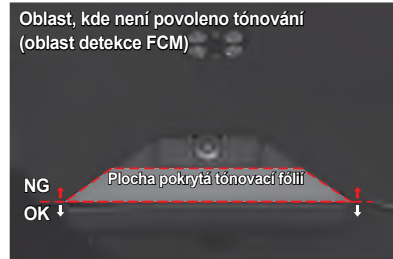

Nutná pozornost řidiče

CLKA nemusí fungovat, ani se nemusí aktivovat, když to není vhodné za následujících podmínek:

- Systém neumí rozpoznat označení jízdního pruhu za deště, sněžení, prachu, stojací vody nebo kaluže či jiné překážky na vozovce.
- Barva označení jízdního pruhu je podobná barvě vozovky.
- Označení jízdního pruhu nejsou zřetelné či na jedné straně jízdního pruhu jsou 2 a více označení.
- Na vozovce jsou jiná označení, která jsou podobná označení jízdního pruhu.
- Označení jízdního pruhu jsou skryté ve stínu středových bariér, zábradlí, protihlukových stěn a stromů při vozovce.
- Na vozovce jsou okolní překážky jako např. silniční sloupky.
- Doprava je hustá z důvodu stavebních prací na vozovce nebo objektů řídících dopravu, např. dopravní kužely, které se používají na oddělení silničního provozu.
- Označení jízdního pruhu náhle končí na kruhovém objezdu či na křižovatce.
- Vozidla přejíždí přes určitou oblast jako je např. Křižovatka na dálnici kde se počet jízdních pruhů snižší nebo zvýší.
- Jízdní pruh je příliš úzký či příliš široký.
- Vzdálenost k vozidlu vepředu je příliš malá nebo se vozidlo vepředu dotýká označení jízdního pruhu.
- Na vozovce je i jiné označení, např. přechod pro chodce, šipky, symboly.
- Špatná viditelnost v důsledku mlhy, hustého deště, hustého sněžení apod.
- Z důvodu snížené viditelnosti jsou těžce rozeznatelná jiná vozidla a chodci.
- Nastane prudká změna osvětlení, např. při jízdě do tunelu a při výjezdu z tunelu.
- Při jízdě v noci nebo při projetí tunelu nejsou zapnutá dálková světla, nebo je intenzita světel příliš malá.
- Když jedete v jízdním pruhu vyhrazeném pro autobusy či blízko vnějších okrajů takového jízdního pruhu.
- Vozidlo jede do prudkého kopce nebo v prudké zatáčce.
- Vozidlo jede za zvláštních podmínek, které způsobují velkou vibraci.
- Na palubní desce jsou předměty s odrazovým povrchem (bílý papír, zrcadlo atd.).
- Přední sklo před modulem kamery je pokryté ledem, sněhem, blátem, špínou či jiným znečištěním.
- Na předním skle je mlha nebo rosa.
- Teplota kolem přední kamery je příliš vysoká v důsledku přímého slunečního světla.
- Vozidlo se pohybuje směrem k světelnému zdroji.
- Světlo ze slunce, pouličních lamp nebo světlometů protijedoucích vozidel se odráží od mokrého povrchu vozovky.
- Když je přední kamera svévolně dovybavena (Nezapomeňte navštívit náš autorizovaný servis, aby provedl kalibraci přední kamery. V opačném případě může dojít k nesprávné funkci kamery.)

Systém inteligentního tempomatu

Tenhle systém udržuje rychlost vozidla konstantní, i když řidič nesešlapuje rychlostní pedál a brzdový pedál. Když se detekuje vozidlo vpředu, udržuje vzdálenost od vozidla vpředu konstantní podle nastavené vzdálenosti. Umožňuje vozidlu jet ve středu jízdního pruhu pomocí řízení volantu (řídící síla).

Systém adaptivního tempomatu

Jedná se o praktické zařízení, které udržuje konstantní rychlost vozidla, i když řidič nesešlápne akcelerační pedál a pedál brzdy. Při detekci předjíždějícího vozidla udržuje konstantní vzdálenost od předjíždějícího vozidla dle nastavené vzdálenosti.

Poznámka

- Během provozu inteligentního adaptivního tempomatu (IACC) se ovládací prvky vozidla mění v závislosti na nastavení vozidla takto:
 - Nastavení varování před opuštěním jízdního pruhu (LDW): Kontrola vzdálenosti od vozu vpředu
 - Nastavení asistenta pro udržování v jízdním pruhu (LKA): Kontrola vzdálenosti od vozu vpředu + boční kontrola v jízdním pruhu
 - Aktivovaný asistent pro udržování v jízdním pruhu (CLKA): Kontrola vzdálenosti od vozu vpředu + boční kontrola pro udržení vozidla ve středu jízdního pruhu)
- Jo je kontrola vzdálenosti od vozu vpředu? Kontrola, zda jedete v dostatečné vzdálenosti od vozidla před vámi.
- Co je to boční kontrola? Kontrola, která slouží k udržení vašeho vozidla v jízdním pruhu, ve kterém jedete.

Spínač inteligentního tempomatu

Spínač tempomatu



Poznámka

- Pokud je pro funkci inteligentního adaptivního tempomatu (IACC) vyžadována kontrola jízdního pruhu, musíte nastavit asistenta pro udržování v jízdním pruhu (LKA) nebo aktivovat asistenta pro udržování ve středu pruhu (CLKA).

- 1 Spínač inteligentního tempomatu
 - Pokud inteligentní tempomat a omezovač rychlosti nejsou aktivní, krátkým stisknutím spínače se zapne inteligentní tempomat (ON).
 - Při spuštění inteligentním tempomatu se krátkým stisknutím spínače inteligentní tempomat přepne do pohotovostního režimu.
 - Při aktivovaném inteligentním tempomatu (ON) nebo v pohotovostním režimu se stisknutím a podržením spínače inteligentní tempomat vypne (OFF).

- 2 Páčka nastavení rychlosti

RES+

 - Opětovná aktivace tempomatu
 - Zvýšení rychlosti

SET-

 - Nastavení rychlosti jízdy tempomatu
 - Snížení rychlosti

- 3 Přepínač zapnutí/vypnutí inteligentního asistenta rychlosti (ISA)
- 4 Spínač nastavení bezpečné vzdálenosti
- 5 Spínač zapnutí/vypnutí asistentů udržování v jízdním pruhu (LDW, LKA a CLKA)

☞ Viz „Upozornění na omezení rychlosti“ (str. 4-208).

Zobrazení připravenosti/vypnutí inteligentního tempomatu



Nastavení inteligentního tempomatu (zapnuto)

Pokud inteligentní tempomat a omezovač rychlosti nejsou aktivní, krátkým stisknutím spínače se zapne inteligentní tempomat (ON).

- A Zobrazuje se vyskakovací zpráva „Inteligentní tempomat nastaven“.
 - B Zobrazí se zpráva „Intelligent Cruise“ (Inteligentní tempomat)
 - C Ukazuje, jak je nastavena vzdálenost od vozidla před vámi.
(Nezobrazuje se, když je systém ve stavu připravenosti).
 - D Zobrazuje nastavenou rychlost vozidla
- Inteligentní tempomat (IACC) je funkční při rychlostech nad 10 km/h.

Intelligentní tempomat připravený

Při aktivním intelligentním tempomatu krátce stiskněte příslušný spínač.

Na přístrojovém panelu se zobrazí následující zpráva a intelligentní tempomat přejde do režimu připravenosti.

- Zobrazí se pop-up zpráva „Intelligentní tempomat PŘIPRAVEN“.
- Symbol a „— km/h“ znamená, že systém je připraven zobrazit zobrazenou rychlost.

Poznámka

- **Chcete-li intelligentní tempomat vypnout, stiskněte a podržte spínač omezovače rychlosti a intelligentního tempomatu ON, když je systém připraven a v provozu.**

Nastavení citlivosti provozu intelligentního adaptivního tempomatu (IACC)

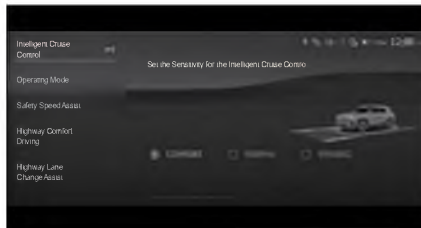

- V hlavní nabídce ovládacího panelu hypervizoru zvolte Nastavení vozidla () → Driving Assistance → Intelligent Cruise Control → Operation Mode → COMFORT/NORMAL/DYNAMIC (Jízdní asistent → Intelligentní tempomat → Provozní režim → KOMFORTNÍ/NORMÁLNÍ/DYNAMICKÝ).

Jízdní nastavení intelligentního adaptivního tempomatu (IACC)

- 1 Stiskněte spínač tempomatu ON/OFF. Intelligentní tempomat (IACC) je aktivovaný.
- 2 Na přístrojovém panelu se zobrazí zpráva „Intelligentní tempomat nastaven“.
 - Poté vozidlo udržuje nastavenou rychlost bez sešlápnutí rychlostního pedálu a jede ve středu jízdního pruhu pomocí kontroly volantu (řídící síly).
 - Když se detekuje vozidlo vpředu, vozidlo řidiče pojedje dál a bude od vozidla vpředu udržovat nastavenou vzdálenost.
- 3 Po aktivaci intelligentního tempomatu (IACC) se rychlost vozidla nastaví následovně:
 - Nastaví se na 30 km/h, pokud je rychlost vozidla nižší než 30 km/h.
 - Nastaví se na aktuální rychlost, pokud je rychlost vozidla 30 km/h nebo vyšší.
- 4 Nastavenou rychlost můžete změnit stisknutím páčky ovládání rychlosti dolů směrem k SET- nebo jejím zvednutím směrem k RES+.

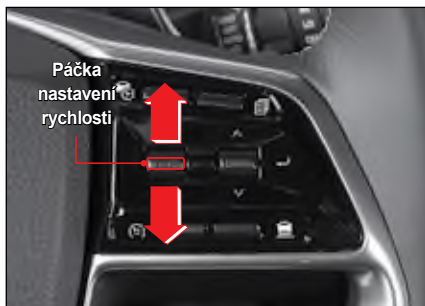

Upozornění

- Rychlost vozidla se může při jízdě do kopce anebo z kopce dočasně snížit anebo zvýšit, přičemž inteligentní tempomat je zapnut.

Zvýšení rychlosti

Pro zvýšení nastavené rychlosti během fungování inteligentního tempomatu, stlačte páčku tempomatu směrem nahoru ve směru RES+ bez stlačení (sešlápnutí) plynového pedálu.

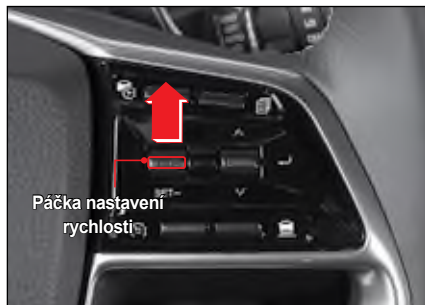

- Pokaždé když krátce stlačíte páčku tempomatu směrem nahoru, rychlost se zvýší o 5 km/h.
- Když páčku tempomatu stlačíte déle směrem nahoru, rychlost se zvýší o 10 km/h. Nastavená rychlost vozidla se plynule zvýší, když zvednete páčku. (Nastavená rychlost se zvýší o 10.)
- Rychlost můžete nastavit do 180 km/h.



Upozornění

- Pokud potlačíte páčku směrem nahoru a budete ji držet, rychlost se bude zvyšovat moc rychle, proto při tomhle úkonu věnujte pozornost okolní situaci.

Snížení rychlosti

Pro snížení nastavené rychlosti během fungování inteligentního tempomatu, stlačte páčku tempomatu směrem dolů ve směru RES- bez stlačení (sešlápnutí) plynového pedálu.



- Při každém krátkém stisknutí páčky voliče rychlosti se rychlost sníží o 5 km/h.
- Když stlačíte páčku tempomatu směrem dolů a podržíte ji, rychlost se sníží o 10 km/h. Nastavená rychlost se plynule sníží, když spustíte páčku. (Nastavená rychlost se sníží o 10.)
- Nejnižší nastavitelná rychlost je 30 km/h.

Dočasné zrychlení (předbíhání)

Chcete-li dočasně zvýšit rychlost vozidla a máte zapnutý inteligentní tempomat, sešlápněte rychlostní pedál.

Řidič může dočasně zrychlit vozidlo bez toho, aby ovlivnil nastavenou rychlost.

Pokud sa chcete vrátit na nastavenou rychlost, uvolněte rychlostní pedál. Vozidlo pojedie nastavenou rychlostí.



Upozornění

- **Když pro dočasné zrychlení sešlápnete rychlostní pedál na víc jako 60 vteřin, inteligentní tempomat se vypne.**

Deaktivace

Pokud bude během provozu inteligentního tempomatu splněna některá z následujících podmínek, tempomat se vypne. (Mód připravenosti inteligentního tempomatu)

Podmínky vypnutí

- Sešlápnutý brzdový pedál pro brzdění.
- Sešlápnutí akceleračního pedálu na déle než 60 s (předjíždění)
- Zapnutý systém elektrické kontroly stability vozidla (např. ESC, TCS a ABS).
- Vypnutý systém elektrické kontroly stability vozidla (spínačem ESC OFF).
- Páka SBW (shift by wire) je v jakékoli jiné poloze než D (jízda)
- Aplikuje se EPB.
- Dveře řidiče jsou otevřeny.
- Maximální rychlost inteligentního adaptivního tempomatu (180 km/h) je překročena.
- 3. varování, AEBS bude aplikovat nouzové brzdění.
- Zapnutý systém HDC.
- Kryt senzoru radaru je moc znečištěn.

Jiné podmínky vypnutí

- Po zastavení vozidla na základě kontroly není v době opětovného nastartování žádně vozidlo vpředu.
- Během kontroly zastavení vozidla je vzdálenost k vozidlu vpředu příliš velká anebo příliš malá.
- Častá kontrola zastavení vozidla.

Poznámka

- Pokud se na přístrojovém panelu zobrazí zpráva „Inteligentní tempomat PŘIPRAVEN“ a podmínky vypnutí jsou splněny, když krátce stisknete páčku volby rychlosti směrem RES+, inteligentní tempomat se opět aktivuje.
- Chcete-li znovu nastartovat vozidlo, ve kterém současně funguje funkce AUTO HOLD, musíte sešlápnout akcelerační pedál.
- Pokud je nastaven (aktivován) inteligentní adaptivní tempomat (IACC), je asistent pro udržování uprostřed jízdního pruhu (CLKA) deaktivován, a pokud je inteligentní adaptivní tempomat (IACC) deaktivován, je deaktivován i asistent pro udržování uprostřed jízdního pruhu (CLKA).

Pokud bude inteligentní tempomat vypnutý, zkontrolujte situaci na cestě a podmínky jízdy. Kromě toho sešlápněte brzdový pedál a upravte rychlost vozidla.

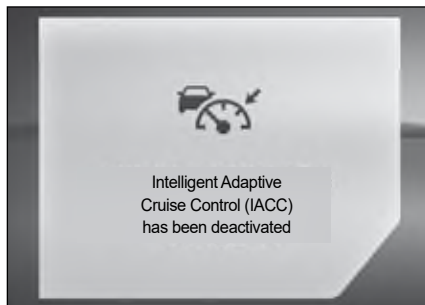

Poznámka

- Tato zpráva se zobrazí tehdy, když bude inteligentní tempomat vypnut abnormálně.

Opětovné zapnutí

Pokud je inteligentní tempomat vypnut (inteligentní tempomat připraven), můžete jej opět aktivovat.

Krátce potlačte páčku tempomatu směrem RES+ při rychlosti vozidla cca 10 km/h anebo vyšší bez sešlápnutí brzdového pedálu anebo rychlostního pedálu.



- Nastavená rychlost se vrátí na hodnotu před vypnutím inteligentního tempomatu.

Upozornění

- Při opětovném zapnutí se může rychlost vozidla rychle zvýšit anebo snížit na nastavenou rychlost ještě předtím, než se vypne. Proto při opětovném zapnutí dávejte pozor na okolní podmínky na cestě.

Pokud se na přístrojovém panelu zobrazí následující zpráva, když vozidlo stojí, krátce potlačte páčku nastavení rychlosti směrem nahoru anebo dolů RES+ anebo SET-.

Poté se inteligentní tempomat opětovně zapne. Sešlápnutí rychlostního pedálu také opět zapne inteligentní tempomat.

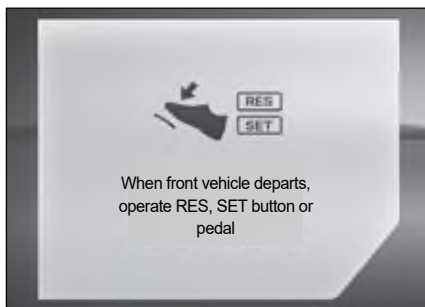

Deaktivace

Chcete-li inteligentní tempomat (IACC) zcela deaktivovat, stisknete spínač zapnutí/vypnutí tempomatu (ON/OFF).

- Na přístrojovém panelu zhasne vyskakovací zpráva inteligentního tempomatu.

Když nebudete používat inteligentní tempomat, vždy stisknete spínač, abyste jej deaktivovali.

Upozornění



- Když pro dočasné zrychlení sešlápnete rychlostní pedál na víc jako 60 vteřin, inteligentní tempomat se vypne.



Varování

- Když nepoužíváte inteligentní tempomat, systém vždy vypnete.
- Rychlost inteligentního tempomatu nastavujte vždy v rámci povolených rychlostí určených zákonem.
- Před použitím inteligentního tempomatu zkontrolujte okolní podmínky na cestě.
- Inteligentní tempomat nepoužívejte za následujících okolností:
 - Blízký vysoký nadjezd a silniční mýto.
 - Když je kolem moc kovu, např. na místě stavby anebo v železném tunelu.
 - Pokud je v blízkosti jízdního pruhu zbrzdí anebo ochranné zbrzdí.
 - Když není žádný jízdní pruh jako např. parkoviště.
 - Na cestě do strmého kopce anebo zo strmého kopce.
 - Slabá viditelnost v důsledku takových faktorů, jako je mlha, hustý déšť, husté sněžení, atd.
- Inteligentní tempomat je zařízení, které pomáhá řidiči. Nepoužívejte jej jako bezpečnostní zařízení.
- O řízení vozidla musí rozhodnout řidič sám. Spoléhaní se pouze na inteligentní tempomat zvyšuje riziko nehody.

Upozornění na řízení volantu (řídící síly)

Když řidič nedrží volant během jízdy se zapnutým inteligentním tempomatem a řízením volantu, v 3 krocích se zobrazí varovná zpráva, že řidič nemá ruce na volantu a systém inteligentního tempomatu se vypne.

Vyskakovací okno (Pop-up)	Popis
 <p>Please hold the steering wheel.</p>	Krok 1: Zpráva <ul style="list-style-type: none">Zobrazí se varovná zpráva
 <p>Please hold the steering wheel.</p>	Krok 2: Zpráva + zvukový signál <ul style="list-style-type: none">Zobrazí se varovná zpráva a zazní varovné pípání.

Vyskakovací okno (Pop-up)	Popis
 <p>Please hold the steering wheel.</p>	Krok 3 Zpráva + Vypnutí systému <ul style="list-style-type: none">Zobrazí se zpráva „Inteligentní tempomat vypnut“ a zároveň se vypne řízení volantu. Tempomat však zůstane zapnut.
 <p>Intelligent Adaptive Cruise Control (IACC) has been deactivated</p>	<ul style="list-style-type: none">Systém je deaktivován: Zpráva + funkce deaktivovánaFunkce bude deaktivována (včetně ovládání řízení) a zobrazí se zpráva.

Upozornění

- Pokud řidič drží volant tak slabě, že během jízdy na rovné silnici vozidlo nevykonává pohyb vlevo ani vpravo, systém může určit, že řidič nedrží ruce na volantu a může vygenerovat varování, že řidič nedrží ruce na volantu.**
- Varování, že řidič nedrží ruce na volantu, může přijít pozdě v závislosti od podmínek na silnici. Během jízdy vždy držte ruce na volantu.**

Upozornění

Systém řízení volantu (řídící síly) nemusí fungovat, anebo se zbytečně zapne za následujících okolností:

- Systém neumi rozpoznat označení jízdního pruhu za deště, sněžení, prachu, stojací vody nebo kaluže či jiné překážky na vozovce.**
- Barva označení jízdního pruhu je podobná barvě vozovky.**
- Označení jízdního pruhu nejsou zřetelné či na jedné straně jízdního pruhu jsou 2 a více označení.**
- Na vozovce jsou jiná označení, která jsou podobná označení jízdního pruhu.**

- Označení jízdního pruhu jsou skryté ve stínu středových bariér, zábradlí, protihlukových stěn a stromů při vozovce.
- Na vozovce jsou okolní překážky jako např. silniční sloupky.
- Doprava je hustá z důvodu stavebních prací na vozovce nebo objektů řídicích dopravu, např. dopravní kužely, které se používají na oddělení silničního provozu.
- Označení jízdního pruhu náhle končí na kruhovém objezdu či na křižovatce.
- Vozidla přejíždí přes určitou oblast jako je např. Křižovatka na dálnici kde se počet jízdních pruhů sníží nebo zvýší.
- Jízdní pruh je příliš úzký či příliš široký.
- Vzdálenost k vozidlu vpředu je příliš malá nebo se vozidlo vpředu dotýká označení jízdního pruhu.
- Na vozovce je i jiné označení, např. přechod pro chodce, šipky, symboly.
- Špatná viditelnost v důsledku mlhy, hustého deště, hustého sněžení apod.
- Z důvodu snížené viditelnosti jsou těžce rozeznatelná jiná vozidla a chodci.
- Nastane prudká změna osvětlení, např. při jízdě do tunelu a při výjezdu z tunelu.

- Při jízdě v noci nebo při projetí tunelu nejsou zapnutá dálková světla, nebo je intenzita světel příliš malá.
- Když jedete v jízdním pruhu vyhrazeném pro autobusy či blízko vnějších okrajů takového jízdního pruhu.
- Vozidlo jede do prudkého kopce nebo v prudké zatáčce.
- Vozidlo jede za zvláštních podmínek, které způsobují velkou vibraci.
- Na palubní desce jsou předměty s odrazovým povrchem (bílý papír, zrcadlo atd.).
- Přední sklo před modulem kamery je pokryté ledem, sněhem, blátem, špínou či jiným znečištěním.
- Na předním skle je mlha nebo rosa.
- Teplota kolem přední kamery je příliš vysoká v důsledku přímého slunečního světla.
- Vozidlo se pohybuje směrem k světelnému zdroji.
- Světlo ze slunce, pouličního osvětlení či z dálkových světel oproti jedoucím vozidel odražejícího se od vlhkého povrchu vozovky.
- Ostrá zatáčka, např. ve tvaru S

Nastavení bezpečné vzdálenosti od vozidla vpředu

Pokud se u zapnutého inteligentního tempomatu detekuje vozidlo vpředu, systém umožní řidiči, aby udržoval konstantní vzdálenost od vozidla vpředu.

Pokud je aktivován inteligentní tempomat, předtím nastavená bezpečná vzdálenost bude fungovat zároveň bez separátního zapnutí. Pokud je to zapotřebí, stisknete tlačítko nastavení bezpečné vzdálenosti, čímž změníte tuto vzdálenost vozidla (bezpečnou vzdálenost) v 5 krocích.

Nastavte bezpečnou vzdálenost podle současné rychlosti vozidla.

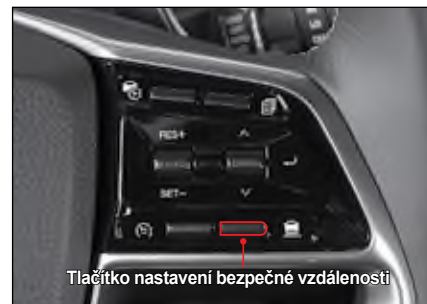

- Nastavená rychlost se vrátí na hodnotu před vypnutím inteligentního tempomatu (IACC).

Krok 5 → Krok 4 → Krok 3 → Krok 2 → Krok 1





- Pokud není detekováno vepředu žádné vozidlo, vaše vozidlo jede rychlostí, kterou nastavil systém bezpečné vzdálenosti.
- Když vozidlo vepředu zrychlí a vzdálenost mezi vozidly se zvětší, vozidlo řidiče zrychlí pouze na nastavenou rychlost a poté jede konstantní rychlostí.

Upozornění na situaci vepředu



Pokud je vzdálenost od vozidla vepředu tak malá, že může dojít ke srážce, anebo vozidlo vepředu zmizí z dohledu např. v důsledku změny jízdního pruhu, atd. při zapnutém inteligentním tempomatu, na přístrojovém panelu se objeví příslušná zpráva.

- Pokud řidič sešlápně brzdový pedál anebo otočí volant, okamžitě snižte rychlost vozidla anebo změňte směr.

Upozornění

- Pokud vozidlo vepředu zmizí z dohledu např. v důsledku změny jízdního pruhu, atd., když jedete malou rychlostí a udržujete vzdálenost od vozidla vepředu konstantní, vozidlo řidiče se může srazit s jiným vozidlem, které stojí anebo s jiným objektem.

Startování na cestě se zácpou

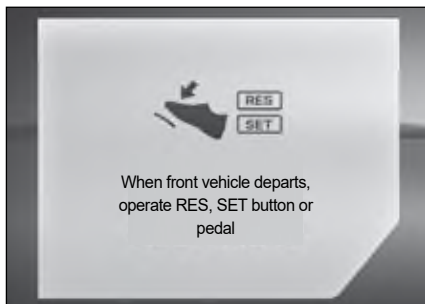

Když je zapnutý inteligentní tempomat jezdíte s vozidlem v hustém provozu tak, že budete vzdálenost od vozidla vpředu udržovat konstantní. Sešlápněte rychlostní pedál, anebo krátce potáhněte řadič páku ve směru RES+, anebo ji krátce potlačte dolů ve směru SET- a nastartujte vozidlo 3 vteřiny poté, jako vaše vozidlo zastaví před vámi stojícím vozidlem.

Přední detekční senzor (Přední radar + přední kamera)

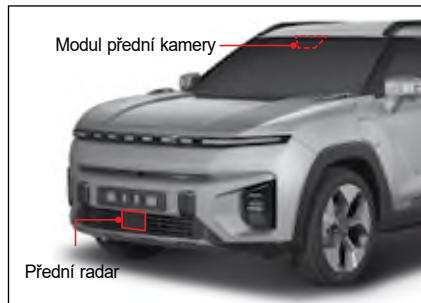

Přední radar

Tohle je senzor, který detekuje vozidlo vpředu a umožňuje řidiči vozidla udržovat konstantní vzdálenost od vozidla vpředu a sledovat vozidla vpředu. Pokud je přední senzor zakryt sněhem, deštěm anebo jinými látkami, citlivost senzoru se snižuje a inteligentní tempomat nemusí fungovat, anebo nebude dočasně fungovat. Oblast kolem senzoru udržujte vždy čistou.

Přední kamera

Kamera detekuje jízdní pruh před vozidlem pomocí senzoru modulu přední kamery (FCM), co umožňuje vozidlu při zapnutém inteligentním tempomatu jezdit ve středu jízdního pruhu. Oblast kolem modulu přední kamery udržujte vždy čistou.



⚠ Upozornění

- Oblast kolem předního detekčního senzoru udržujte vždy čistou a nikdy na ni nedávejte žádné doplňky (evidenční číslo, nálepku, atd.).
- Dávejte pozor, abyste nepoškodili senzor při umývání vysokotlakou hadicí, anebo aby se voda během mytí vozidla nedostala dovnitř (do dolní části).
- Po umytí vozidla osušte okolí kolem senzoru.
- Dávejte pozor, abyste nikam nenarazili předním nárazníkem. Takovýto náraz může změnit oblast kolem senzoru.
- Použijte pouze originál senzor.
- Přední nárazník nenatírejte žádnou barvou.

Detekce vozidla je těžká v následujících podmínkách:

- Když jedete po strmém kopci, anebo když zatáčíte do prudké zatáčky.
- Když jedete v specifických podmínkách, které způsobují značné vibrace vozidla.
- Když před vás náhle vjede vozidlo anebo chodec.
- Když se jiné vozidlo přibližuje anebo couvá.
- Když je před vámi vozidlo neobvyklého tvaru.
- Vozidlo jede u jedné strany jízdního pruhu anebo vepředu.
- Vozidlo jede nízkou rychlostí, anebo prudce sníží rychlost.
- V případě zaparkovaného vozidla.
- Vozidlo ouzké zadní konstrukce (přívěs, motocykl, bicykl, atd.).
- Když jedete po ouzké cestě anebo po cestě s prudkou zatáčkou.
- Když otočíte volantem.
- Když je přední část vozidla vyšší v důsledku těžkého nákladu v zavazadlovém prostoru.
- Senzor je zakryt v důsledku sněžení, deště, mlhy, atd.
- Vozidlo, které se pohybuje anebo je zaparkováno kolmo ke směru jízdy vašeho vozidla.



Upozornění

- **Za uvedených podmínek systém nemusí rozeznat vozidlo vepředu. Vyžaduje se mimořádná pozornost. Vždy dávejte pozor na provoz a pokud je to zapotřebí, sešlápněte brzdový pedál.**

Nedetekovaný chodec vepředu

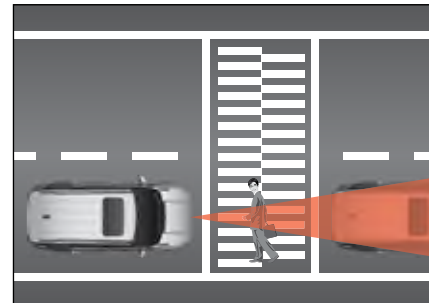

- Inteligentní tempomat nemusí detekovat lidi.
- Když jedete a držíte vzdálenost mezi vozidly a před vaším vozidlem se objeví chodec, může to způsobit nebezpečnou situaci.

Cesta se zatáčkou



- Systém nemusí rozeznat vozidlo vpředu ve stejném jízdním pruhu na cestě se zatáčkou a náhle zvýší rychlost vozidla na nastavenou rychlost.
- Pokud se náhle detekuje vozidlo vpředu, rychlost vozidla se může náhle snížit.
- Vždy dávejte pozor na provoz a pokud je to zapotřebí, sešlápněte brzdový pedál.



- Systém může detekovat vozidlo v jiném jízdním pruhu v zatáčce, což může ovlivnit rychlost vozidla řidiče. Vždy dávejte pozor na provoz a sešlápněte brzdový pedál.
- V takovém případě zkontrolujte podmínky provozu kolem vás, a poté sešlápněte rychlostní pedál, abyste zabránili nežádoucímu snížení rychlosti.

Cesta nahoru kopcem anebo dolů kopcem

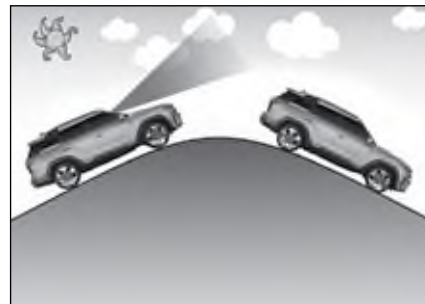

- Vozidlo může náhle zvýšit rychlost na rychlost nastavenou řidičem, protože nerozezná vozidlo vpředu ve stejném jízdním pruhu při cestě nahoru kopcem anebo dolů kopcem.
- Pokud se vpředu náhle detekuje jiné vozidlo, rychlost vozidla se může prudce snížit.
- Při jízdě do kopce nebo z kopce dávejte vždy pozor na provoz a v případě potřeby snižte rychlost vozidla sešlápnutím brzdového pedálu.

Varování

- Ve vysokých nadmořských výškách, například v horských oblastech, nikdy nenabíjejte akumulátor nad 90 %.
- Při jízdě z kopce po úplném nabití akumulátoru může dojít ke zpoždění brzdění z důvodu nemožnosti rekuperačního brzdění.

Změna jízdniho pruhu

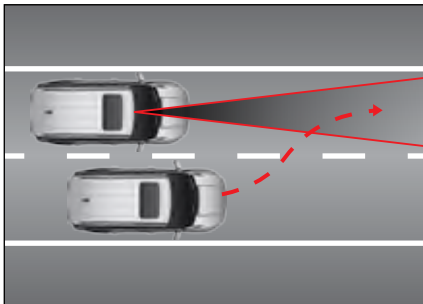

- Pokud vozidlo ve vedlejším jízdniím pruhu vjede do vašeho jízdniho pruhu, systém rozezná tohle vozidlo až tehdy, když vjede do detekční oblasti senzoru.
- Po celou dobu dávejte pozor, protože senzor může pozdě detekovat takové vozidlo, které náhle vjede do pruhu.
- Snižte rychlost tak, abyste udržovali vzdálenost mezi vozidly, když je rychlost přibližujícího se vozidla nižší jako rychlost vašeho vozidla.
- Udržujte nastavenou rychlost tak, abyste udržovali vzdálenost k vozidlu před váma, když je rychlost přibližujícího se vozidla vyšší jako rychlost vašeho vozidla.

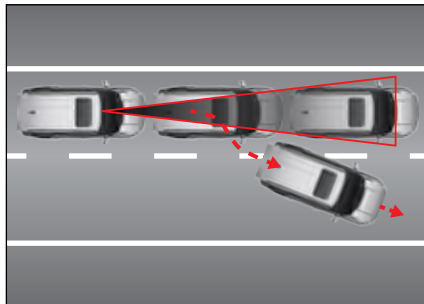

- Pokud vozidlo vepředu opustí jízdni pruh v důsledku změny pruhu, atd., dávejte pozor na existující riziko srážky, protože systém neurní detekovat další vozidlo před váma.

Detekování vozidla vepředu

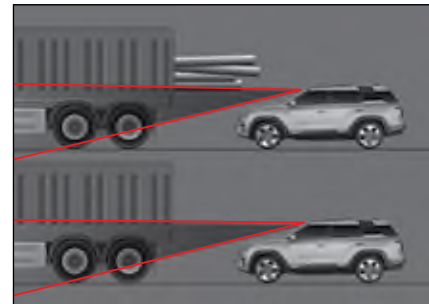

- Pokud jedete za vozidlem, které tahá náklad přesahující délku nákladní plošiny, anebo kde je náklad vysoko nad nákladní plošinou, vždy dávejte pozor, protože AEBS nemusí fungovat řádně.



Varování

- V případě nouze vždy zastavte vozidlo sešlápnutím brzdového pedálu.
- Po celou dobu udržujte bezpečnou vzdálenost. Pokud nastavíte vzdálenost od vozidla vepředu na bližší vzdálenost při velké rychlosti, může to způsobit velmi nebezpečnou situaci, jako např. srážku s vozidlem vepředu.
- Inteligentní tempomat si neporadí s vozidly zaparkovanými před vámi, náhle zastavujícími vozidly, chodci, vozidly přijíždějícími z opačných stran atd. Řidič by měl vždy dávat pozor, aby se díval dopředu a reagoval na nečekané situace.
- Pokud vozidlo vepředu často mění jízdní pruhy, reakce senzoru může být pomalejší. Řidič se vždy musí dívat dopředu a reagoval na nečekané situace.
- Inteligentní tempomat je komfortní zařízení pro řidiče, nikoli bezpečnostní zařízení. Za bezpečné manévrování a ovládání vozidla je vždy odpovědný řidič.



Varování

- Řidič by vždy měl znát rychlost nastavenou inteligentním tempomatem a vzdálenost od vozidla vepředu.
- Mezi vašim vozidlem a vozidlem vepředu si vždy nastavte vzdálenost navíc. Pokud je to zapotřebí, snižte rychlost vozidla sešlápnutím brzdového pedálu.
- Inteligentní tempomat nedokáže rozpoznat složité dopravní podmínky, proto je třeba během jeho provozu vždy dbát na dopravní podmínky a řidič musí v nebezpečných situacích osobně upravit rychlost vozidla.
- Chcete-li inteligentní tempomat používat bezpečněji, nezapomeňte si před jeho použitím přečíst uživatelský manuál.



Upozornění

- Inteligentní tempomat se může náhle deaktivovat silnými elektromagnetickými vlnami.

Automatická změna jízdního pruhu (ALC)*

Automatická změna jízdního pruhu (ALC) je asistenční systém, který využívá modul přední kamery, přední radar, přední rohové senzory a zadní rohové senzory, aby řidiči pomohl bezpečně změnit jízdní pruh na dálnici automaticky pouhým stisknutím ovladače směrového světla během jízdy po dálnici.

Varování

- Automatická změna jízdního pruhu (ALC) je asistenční systém, který pomáhá bezpečně řídit. V žádném případě se na systém ALC nespolehejte a během jízdy nezapomeňte kontrolovat stav na vozovce.
- Pokud obdržíte upozornění na problém se systémem ALC, nechte jej zkontrolovat a opravit v nejbližším autorizovaném servisu.

Jak nastavit automatickou změnu jízdního pruhu (ALC)

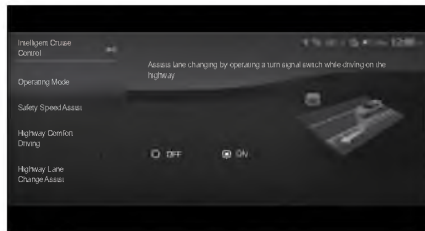

- V hlavní nabídce ovládacího panelu hypervizoru zvolte Nastavení vozidla 
 - Driving Assistance → Intelligent Cruise Control → Highway Lane Change Assist
 - ON/OFF (Jízdní asistent → Inteligentní tempomat → Asistent pro změnu jízdního pruhu na dálnici → ZAP/VYP).

Upozornění

- Automatickou změnu jízdního pruhu můžete nastavit se zapnutým asistentem pro jízdu na dálnici.
- Tato funkce funguje pouze v případě, že je nastaven asistent pro jízdu na dálnici, automatická změna jízdního pruhu, asistent pro udržování vozidla v jízdním pruhu a inteligentní tempomat.

Poznámka

- Pokud vypnete a zapnete zapalování, asistent pro jízdu na dálnici zůstane zapnutý.

Provozní podmínky

Automatická změna jízdního pruhu (ALC) se aktivuje, když jsou splněny následující podmínky:

- Je nastaven Asistent pro jízdu na dálnici
- Je aktivovaný asistent pro udržování uprostřed jízdního pruhu
- Aktivovaný inteligentní tempomat
- Po zapnutí zapalování je alespoň jednou detekováno vozidlo za vámi.
- Jsou vypnuta varovná světla
- Rychlost vozidla při změně jízdního pruhu: 60 km/h až 180 km/h
- Je aktivovaná navigace
- Silnice, po které řidič jede, je dálnice nebo silnice určená pouze pro motorová vozidla.
- Na volantu
- Řidič drží volant
- Žádné varování před nebezpečím vpředu a vozidlem v mrtvém úhlu
- Není indikováno nebezpečí kolize v jízdním pruhu, do kterého má vozidlo přejet.
- Jízdní pruh, do kterého má vozidlo přejet, je označený jednou přerušovanou čarou
- Jízdní pruh, do kterého má vozidlo přejet, je s jízdní silnice
- Vozidlo jede ve středu vozovky (nesměňuje na jednu stranu).

Poznámka

- **Nastavení Bezpečné jízdy v jízdním pruhu se nevypne ani v případě, že je při nastavení Automatické změny jízdního pruhu zapnuta směrovka nebo výstražná světla.**
- **Automatická změna jízdního pruhu (ALC) je vypnuta při vjezdu do následujících úseků silnic:**
 - **Jednosměrná silnice, silnice s jedním jízdním pruhem**
 - **Silnice s blížícími se křižovatkami nebo přechody pro chodce**
 - **Silnice bez fyzického středového pásu (svodidla atd.)**
 - **Silnice s chodci nebo cyklisty před vozidlem**
- **Pokud rychlost vozidla klesne pod 60 km/h, systém přejde do pohotovostního režimu.**



Upozornění

- **Tato funkce nemusí fungovat v jízdních pruzích pro vjezd a výjezd z dálnice.**

Jak funguje automatická změna jízdního pruhu (ALC)



- 1 Pokud jsou nastaveny asistent pro jízdu na dálnici, automatická změna jízdních pruhů, asistent pro udržování vozidla uprostřed jízdního pruhu a inteligentní tempomat a řidič vjede na dálnici a rychlost vozidla je vyšší než 60 km/h, zobrazí se na přístrojovém panelu na 5 sekund příslušné vyskakovací okno (A).

Poznámka

- **Pokud vypnete asistenta pro udržování v jízdním pruhu a inteligentní tempomat se zapnutou funkcí automatické změny jízdního pruhu a poté jej resetujete, zobrazí se vyskakovací okno znovu na 5 sekund.**



- 2 Jakmile se zobrazí vyskakovací okno (do 5 sekund), stiskněte pravé tlačítko výběru (A) na volantu.

Varování

- Automatická změna jízdního pruhu (ALC) je dočasně vypnuta, pokud se v blízkosti vozidla řidiče nacházejí nájezdy, křižovatky a odpočívadla (zastávky). Když se pak vozidlo nachází v určité vzdálenosti od těchto míst, zobrazí se vyskakovací zpráva.

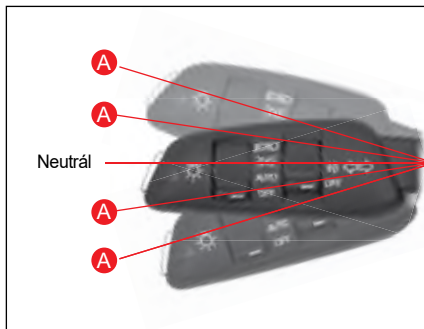

- 3 Aktivuje se symbol změny jízdního pruhu a funkce je funkční.
- 4 Pokud je funkce aktivována a jsou splněny provozní podmínky, aktivujte směrovku přepnutím přepínače směrových světel do polohy (A) a vozidlo bezpečně změni jízdní pruh v daném směru.

Poznámka

- Pokud během automatické změny jízdního pruhu vypnete směrové světlo dříve, než se vozidlo dotkne jízdního pruhu, do kterého se chcete zařadit, automatická změna jízdního pruhu bude pokračovat a směrové světlo se vypne po dokončení změny jízdního pruhu.

Pohotovostní režim

Automatická změna jízdního pruhu (ALC) přejde do pohotovostního režimu v následujících případech:

- Není splněna některá z provozních podmínek
- Vozidlo řidiče je v určité vzdálenosti před a za mýtnou bránou.
- Vozidlo řidiče se nachází na úseku silnice, který končí bez provozuschopné křižovatky (IC/JC) před ním.
- Vozidlo řidiče se pohybuje v ostrých zatáčkách a úzkých úsecích silnice.

Jak jej vypnout

Automatickou změnu jízdního pruhu (ALC) můžete zrušit:

- Přesunutím přepínače směrových světel do protisměru jízdního pruhu, do kterého se řadíte.
- Silným otočením volantu

Změna jízdnic pruhů (1)

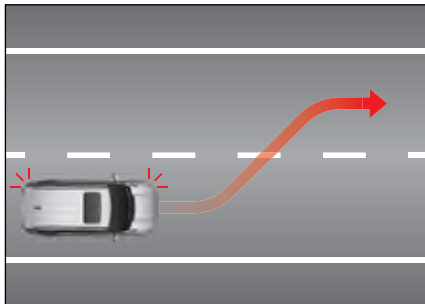

- Používání směrových světel při jízdě na dálnici
- Přejede do 1 jízdnicího pruhu po několika sekundách, pokud v jízdnicím pruhu, do kterého se řidič chce zařadit, nehrozí žádné nebezpečí.
(Směrová světla se při změně jízdnicího pruhu dodatečně vypínají a zapínají)

Změna jízdnic pruhů (2)

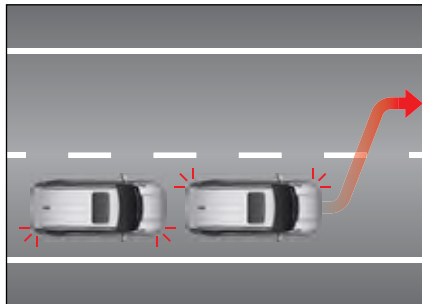

- Při jízdě na dálnici, pokud řidič aktivuje ukazatel směru do jedné sekundy po aktivaci směrového světla v opačném směru.
- Přejede do 1 jízdnicího pruhu po několika sekundách, pokud se v jízdnicím pruhu na straně posledního zapnutého směrového světla nenachází žádné nebezpečí.
(Směrová světla se při změně jízdnicího pruhu dodatečně vypínají a zapínají)

Změna jízdnic pruhů (3)

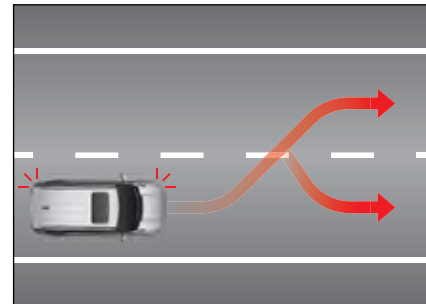

- Zrušení po zapnutí směrového světla při jízdě po dálnici
- Provede pokračování nebo návrat v závislosti na stavu ovládnání změny jízdnicího pruhu.

Varování

- Pokud je během provozu automatické změny jízdního pruhu (ALC) splněna některá z následujících podmínek, okamžitě přestane fungovat.
 - Vypnutí asistenta pro jízdu na dálnici
 - Dočasné vypnutí nastavení bezpečné jízdy v jízdním pruhu
 - Spuštěno varování Ruce nejsou na volantu
 - Spuštěná výstražná světla
 - Varování před nebezpečím vpředu a vozidlem v mrtvém úhlu
 - Je zjištěno, že je pravděpodobné, že dojde ke srážce, i když se nezobrazí výstrahy na nebezpečí vpředu a provozu v mrtvém úhlu (např. protijedoucí vozidla a silniční konstrukce).
 - Vpředu v jízdním pruhu, do kterého se řadíte, se silnice rozděluje (označeno jako riziko nehody).
 - Pruh, do kterého chcete přejet, se vpředu ztrácí.
 - Jízdní pruh ve směru, do kterého chcete přejet, není rozpoznán.
 - Automatická změna jízdního pruhu (ALC) je vypnuta
 - Rychlost vozu nižší než 53 km/h
 - Chyba navigace
- Pokud je v provozu funkce automatické změny jízdního pruhu (ALC) a řidič ji zruší, může se v závislosti na jízdních podmínkách zapnout nebo vypnout nastavení bezpečnosti jízdy v jízdním pruhu.

Varování

- Tato funkce nemusí správně fungovat na komunikacích s chodci nebo cyklisty, například na křižovatkách/přechodech.
- Při řízení vozidla má řidič v každé situaci přednost, proto je jeho pozornost zásadní.
- Vždy mějte ruce na volantu.
- Automatická změna jízdního pruhu je pomůcka pro řidiče a nejedná se o plně autonomní systém řízení. Řidič by měl vždy sám kontrolovat dopravní situaci a v případě potřeby podniknout příslušné kroky.
- Bez ohledu na to, zda je automatická změna jízdního pruhu aktivována, nebo ne, jsou řidiči stále povinni sledovat cestu před sebou, jezdit bezpečně a neporušovat dopravní předpisy.
- Výrobce vozidla neodpovídá za porušení nebo odvolání proti pravidlům silničního provozu.
- Automatická změna jízdního pruhu nedokáže stanovit veškerý provoz v okolí vozidla řidiče.
- Vždy se dívejte dopředu a jezděte bezpečně, protože možné cíle kolize (například automobily, motocykly, jízdní kola, chodci, svodidla a blíže neurčené objekty a stavby) nemusí být rozpoznány.

Varování

- Automatická změna jízdního pruhu může fungovat nebo se nechtěně vypnout v závislosti na podmínkách na silnici (informace z navigace) a na vašem okolí.
- Systém LKAS může být dočasně deaktivován, pokud přední kamera správně nerozpozná jízdní pruh nebo pokud se objeví varování sundaných rukou z volantu.
- Výstražné zvuky automatické změny jízdního pruhu nemusí být slyšet kvůli zvukům uvnitř nebo vně vozidla.
- Pokud zóně s vysokou rychlostí překročíte povolenou rychlost, můžete se dostat do protisměru nebo mimo vozovku.
- Doporučujeme nepoužívat funkci automatické změny jízdního pruhu při tažení jiného vozidla nebo nákladu vzadu (např. přívěsu), protože může snížit bezpečnost ovládání.
- Varování „hands-off“ (ruce nejsou na volantu) se může objevit dříve nebo později v závislosti na způsobu držení volantu, stavu vozovky atd.
- Pro vaši bezpečnost si před použitím nezapomeňte přečíst uživatelský manuál.
- Automatická změna jízdního pruhu nefunguje během spouštění nebo během inicializace rozpoznávání senzoru a navigace (např. při restartu).



Varování

- Asistent změny jízdního pruhu na dálnici nemusí fungovat správně nebo vůbec a vyžaduje pozornost řidiče, pokud:
 - Mapové informace v navigaci vašeho vozu nejsou aktuální a neodpovídají skutečnému stavu silnice.
 - Chyby dat GPS v reálném čase nebo mapových dat, které způsobují, že se navigační mapa liší od skutečné silnice.
 - Více funkcí, jako je navigace, přehrávání videa, hlasové příkazy a funkce handsfree, je prováděno najednou, což způsobuje přetížení.
 - Signál GPS není přijímán v tunelech apod.
 - Trasa je znovu nalezena (včetně opětovného nalezení TPEG) nebo zrušena, protože řidič nejede po nastavené trase nebo resetuje cíl.
 - Řidič vjede na odpočívadlo nebo do noclehárny v těsné blízkosti silnice, po které jede.
 - Navigace / technologie propojení s chytrým telefonem, jako je Android Auto nebo CarPlay, jsou povoleny.
 - Došlo k chybě při určování přesné aktuální polohy vozidla řidiče (například výjezd nahoru/dolů nebo různé přilehlé silnice).



Varování

- Bílé tečkované pruhy a okraje silnic nejsou zjištělné.
- Některé jízdní pruhy jsou dočasně uzavřeny kvůli stavbě silnice apod.
- Uprostřed silnice není žádné fyzické oddělení, například středový pás.
- Jízdní pruh, do kterého se chcete zařadit, je pruh určený pouze pro autobusy/pruh pro proměnné použití.

Inteligentní asistent rychlosti (ISA)*

ISA (Intelligent Speed Assistance, inteligentní asistent rychlosti) je bezpečnostní systém řidiče, který prostřednictvím modulu přední kamery rozpozná rychlostní limit a pomocí vizuálních a zvukových výstrah ovládá rychlost vozidla tak, aby nedošlo k jeho překročení.

Poznámka

- Využívá vestavěnou kameru ve vozidle a navigaci k zobrazení informací o rychlostním limitu na silnici, po které se právě pohybuje, a pomáhá tak řidičům dodržovat rychlostní limity.



Upozornění

- V závislosti na navigačních informacích a rychlosti vozidla se může vzdálenost rozpoznání dopravních značek lišit. V některých případech nemusí systém dopravní značky rozpoznat.



Varování

- Všechna varování systému ISA instalovaného ve vozidle neporušují skutečný rychlostní limit na silnici a za jeho kontrolu a dodržování je odpovědný výhradně řidič.
- Dočasné změny rychlostních limitů na určitá časová období a na určitých úsecích v důsledku nestandardních událostí, jako jsou nehody nebo stavební práce, nemusí systém ISA zohlednit.

Obrázek, který zobrazuje provozní stav ISA



Jak nastavit ISA

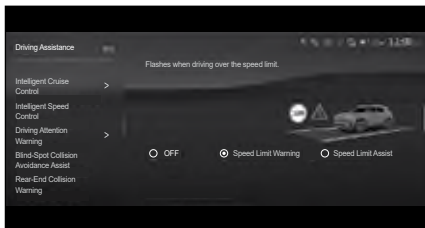

- V hlavní nabídce ovládacího panelu hypervizoru zvolte Nastavení vozidla (🚗) → Driving Assistance → Intelligent Speed Control → Off/Speed Limit Warning/Speed Limit Assist (Jízdní asistent → Inteligentní asistent rychlosti → Vypnuto/Upozornění na omezení rychlosti/Asistent při omezení rychlosti).
- Upozornění na omezení rychlosti
Pokud rychlost vozidla překročí rychlostní limit na silnici, systém vydá zvukový signál a varovné hlášení.
- Asistent při omezení rychlosti
Pokud rychlost vozidla překročí rychlostní limit na silnici, systém vydá zvukový signál a varovné hlášení a zpomalí vozidlo, aby nedošlo k překročení rychlostního limitu.

Jak ovládat inteligentní asistent rychlosti (ISA)



Při nastaveném inteligentním asistentu rychlosti se funkce aktivuje stisknutím pravého spínače inteligentního asistenta rychlosti na volantu.

Jak se ISA zobrazuje na přístrojovém panelu



Na základě informací z přední kamery (detekce dopravních značek) a navigace se na přístrojovém panelu zobrazí informace o omezení rychlosti v jízdním pruhu, ve kterém jedete.

Poznámka

- Detekce dopravních značek je k dispozici pouze při rychlosti vozidla nižší než 250 km/h a zobrazí značku na přístrojové desce do 0,1 sekundy od detekce.

Upozornění na omezení rychlosti

Povolení upozornění na omezení rychlosti

Základní podmínky pro fungování varování před omezením rychlosti

- Upozornění na omezení rychlosti povoleno
- Omezení rychlosti je rozpoznáno
- Rychlost vozidla, které řídíte, je vyšší než 1 km/h nad povolenou rychlostí.

Pokud jsou splněny všechny výchozí podmínky varování před omezením rychlosti, systém upozorní řidiče vizuálním varováním.

Vypnutí upozornění na omezení rychlosti

Upozornění na omezení rychlosti se vypne, pokud je splněna některá z následujících podmínek:

- Omezení rychlosti není rozpoznáno
- Rychlost vozidla, které řídíte, je nižší než povolená.

Asistent při omezení rychlosti

Povolení asistenta při omezení rychlosti

Základní podmínky pro fungování asistenta pro omezení rychlosti

- Asistent při omezení rychlosti je povolen
- Vozidlo jede
- Je rozpoznáno omezení rychlosti vyšší než 30 km/h
- Omezení rychlosti (rychlost na displeji přístrojového panelu) se liší od nastavené rychlosti
- Je zapnutý inteligentní tempomat nebo omezovač rychlosti

Pokud řidič stiskne spínač inteligentního ovládání rychlosti, zatímco se vlevo od displeje omezení rychlosti na přístrojovém panelu zobrazuje ukazatel SET, změní se na rozpoznané omezení rychlosti.

Poznámka
<ul style="list-style-type: none">• Asistent při omezení rychlosti funguje pouze tehdy, když je na přístrojovém panelu zobrazen ukazatel omezení rychlosti.

Vypnutí asistenta při omezení rychlosti

Asistent při omezení rychlosti přejde do pohotovostního režimu, pokud je splněna některá z následujících podmínek:

- Inteligentní tempomat nebo omezovač rychlosti je vypnutý
- Omezení rychlosti (rychlost na displeji přístrojového panelu) je stejné, jako nastavená rychlost
- Vozidlo stojí
- Vadný systém asistenta při omezení rychlosti

Rozpoznávání dopravních značek

Podmínka boční vzdálenosti na základě rychlosti

- V závislosti na rychlosti vozidla nemusí být dopravní značky rozpoznány.

Poznámka
<ul style="list-style-type: none">• Inteligentní asistent rychlosti (ISA) určuje vlastnosti silnic (místní komunikace, dálnice) na základě informací z navigace.

Rozpoznatelné dopravní značky

Značky s omezením rychlosti

- Rozpoznatelné průměry: 0,3 m až 1,0 m
- Typické značky s omezením rychlosti (10 až 140 km/h)
- Značky s omezením rychlosti typu LED (30 až 140 km/h)
- Značky konce omezení rychlosti

Dopravní značky mohou být obtížně rozpoznatelné v následujících případech:

- Značky jsou zastíněny stínem nadjezdů nebo pouličních stromů.
- Přední kamera má potíže s rozpoznáním v důsledku protisvětla, deště nebo sněžení.
- Značka je zakryta jinými předměty, například větvemi stromů podél silnice.
- Značka je poškozená.
- Viditelnost je natolik špatná, že je obtížné značku rozpoznat.
- Značka není rozpoznána podle úhlu osvětlení světlometů nebo pokud je rozpoznána pouze část značky.
- Oslnění způsobené odrazy od značek.
- Světlo ze zdroje světla se odráží v důsledku deště nebo sněžení.

Varování při rozjezdu vozidla vpředu (FVSW)*

Tento systém upozorní řidiče, když si řidič neuvědomí, že se vozidlo vpředu rozjelo, během doby, kdy vozidlo řidiče stojí, s použitím senzoru (FCM), který je v přední části vozidla.

Jak nastavit tuto funkci



- V hlavní nabídce ovládacího panelu hypervizoru zvolte Nastavení vozidla (🚗)
 - Driving Assistance → Driver Attention Warning → Front Vehicle Departure Warning
 - OFF/ON (Jízdní asistent → Upozornění na pozornost řidiče → Varování při rozjezdu vozidla vpředu → VYPNUTO/ ZAPNUTO.)

Funkce



Pokud řidič neudělá žádný úkon (např. že se s vozidlem nerozjede) přibližně 1 sekundu poté, co odjede vozidlo vpředu (před vámi), na obrazovce LCD se zobrazí zpráva a zazní výstražný signál.

⚠ Upozornění

- Před nastartováním/rozjetím vozidla pro zajištění bezpečné jízdy vždy zkontrolujte podmínky na silnici před vámi a v okolí.
- Funkce varování při rozjezdu vozidla vpředu (FVSW) nefunguje, pokud není sešlápnut brzdový pedál k zastavení.
- Pokud zastavíte vozidlo s volicí pákou v poloze N (neutrál), nemusí fungovat, nebo může vygenerovat falešný alarm.
- V prostředí, které nepředstavuje běžnou situaci během jízdy (silnice, která není silnicí první třídy/dálnice), může vygenerovat falešný alarm.
- FVSW funguje pouze tehdy, když je řadicí/volící páka v poloze P (parkování) nebo N (neutrál).
- Pokud zastavíte na zpomalovací prahu nebo rampě, může dojít k falešnému alarmu.

Upozornění na bezpečnou vzdálenost (SDW)*

Upozornění na bezpečnou vzdálenost je systém, který využívá modul přední kamery (FCM) a přední radar (FRM) k upozornění řidiče, pokud vozidlo během jízdy nedodržuje bezpečnou vzdálenost od vozidla jedoucího před ním vzhledem k rychlosti vozidla.

Jak nastavit Upozornění na bezpečnou vzdálenost (SDW)



- V hlavní nabídce ovládacího panelu hypervizoru zvolte Nastavení vozidla (🔧) → Driving Assistance → Driver Attention Warning → Safe Distance Warning → OFF/ON (Jízdní asistent → Upozornění na pozornost řidiče → Upozornění na bezpečnou vzdálenost → VYPNUTO/ ZAPNUTO.)

Funkce Upozornění na bezpečnou vzdálenost (SDW)



Když se vzdálenost od vozidla před vámi zmenšuje, zobrazí se vyskakovací okno „Keep a safe distance“ (Dodržujte bezpečnou vzdálenost). Zpomalte vozidlo, ve kterém jedete, abyste získali odstup od vozidla před vámi.

4

Varování na provoz před vozem + Varování na provoz za vozem*

Varování na provoz před vozem + Varování na provoz za vozem je asistenční systém, který pomocí senzorů na vnitřní straně předního i zadního nárazníku a modulu přední kamery detekuje a upozorňuje na špatně viditelná místa v mrtvém úhlu.

- Varování na provoz před vozem + Varování na provoz za vozem zahrnuje následující systémy:
 - Reakce na protijedoucí vozidla na křižovatce
 - Reakce na vozidla z bočního směru na křižovatce
 - Reakce na protijedoucí vozidla
 - Upozornění na přední příčný provoz při předjíždění
 - Upozornění na protijedoucí vozidla při předjíždění
 - Asistent řízení při úhybném manévru
 - Asistent řízení řidiče

Autonomní nouzové brzdění

Systém autonomního nouzového brzdění využívá senzory na vnitřní straně rohů předního nárazníku a modul přední kamery k detekci mrtvých úhlů, které řidič špatně vidí, a v případě hrozící kolize pomáhá brzdit a vydává zvukové varování.

Jak nastavit autonomní nouzové brzdění



- V hlavní nabídce ovládacího panelu hypervizoru zvolte Nastavení vozidla (🚗) → Driving Assistance → Forward Safety Settings → Forward Collision-Avoidance Assist → ON/OFF (Jízdní asistent → Nastavení bezpečnosti vpředu → Asistent pro odvrácení srážky s překážkou vpředu → ZAP/VYP).

Poznámka

- Výběrem možnosti OFF se funkce vypne a rozsvítí se indikátor „AEBS OFF“.
- Výběrem možnosti ON funkci zapnete.



Upozornění

- V zájmu své bezpečnosti zapněte a vypněte autonomní nouzové brzdění (AEB) před jízdou nebo po zastavení vozidla na bezpečném místě.

Reakce na protijedoucí vozidla na křižovatce

Asistenční systém, který aktivuje varování (výstražná zpráva a zvukový signál na přístrojovém panelu) a následné nouzové brzdění, když je na křižovatce detekováno křižující vozidlo.

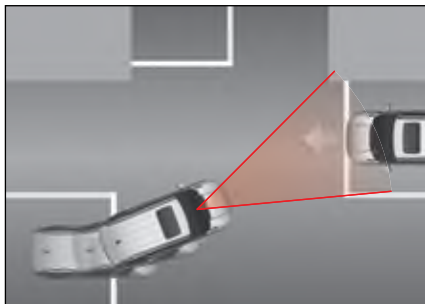

Provozní podmínky pro Upozornění na protijedoucí křižující vozidla

- Nouzové udržování v jízdním pruhu zapnuto

Reakce na protijedoucí vozidla zapnuta

- Zobrazení varování před srážkou (zpráva přístrojovém panelu + zvukový signál)

Položky	Rychlost vozidla	Brzdná síla
První varování	0 km/h až 30 km/h	-
Druhé varování	0 km/h až 30 km/h	System částečně zabrzdí.
Třetí varování	0 km/h až 30 km/h	Těsně před nárazem je ovládání brzd na maximum.

Reakce na vozidla z bočního směru na křižovatce

Jedná se o asistenční systém, který po varování aktivuje nouzové brzdění, když při průjezdu křižovatkou zaznamená vozidlo přijíždějící zleva nebo zprava.

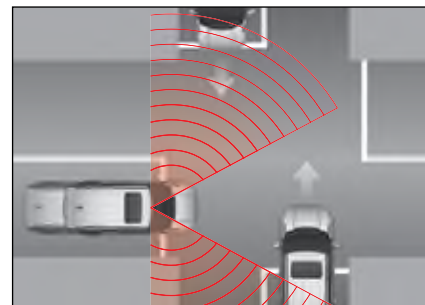

Provozní podmínky pro reakci na příčný provoz

- Nouzové udržování v jízdním pruhu zapnuto

Reakce na vozidla v příčném směru zapnuta

- Zobrazení varování před srážkou (zpráva přístrojovém panelu + zvukový signál)

Položky	Rychlost vozidla	Brzdná síla
První varování	0 km/h až 30 km/h	-
Druhé varování	0 km/h až 30 km/h	Systém částečně zabrzdí.
Třetí varování	0 km/h až 30 km/h	Těsně před nárazem je ovládání brzd na maximu.

Reakce na protijedoucí vozidla vpředu

Jedná se o asistenční systém, který varuje a následně nouzově brzdí, když během jízdy rozpozná vozidlo blížící se přímo před vámi v přímém jízdním pruhu.

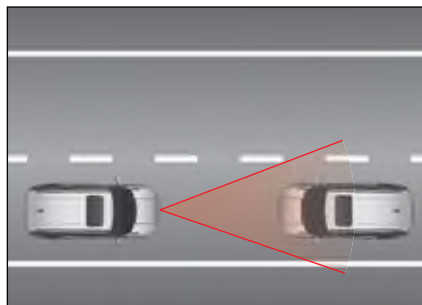

Provozní podmínky pro reakci na protijedoucí vozidla vpředu

- Nouzové udržování v jízdním pruhu zapnuto

Reakce na protijedoucí vozidla vpředu zapnuta

- Zobrazení varování před srážkou (zpráva přístrojovém panelu + zvukový signál)

Položky	Rychlost vozidla	Brzdná síla
První varování	30 km/h až 70 km/h	-
Druhé varování	30 km/h až 70 km/h	Systém částečně zabrzdí.
Třetí varování	30 km/h až 70 km/h	Těsně před nárazem je ovládání brzd na maximu.

Nouzové udržování v jízdním pruhu (ELK)*

Nouzové udržování v jízdním pruhu je asistenční systém, který využívá modul přední kamery, přední radar, přední rohové senzory a zadní rohové senzory, aby vám pomohl vyhnout se kolizi tím, že bude ovládat řízení a brzdění, pokud během jízdy zjistí možnou kolizi.

Jak zapnout nouzové udržování jízdního pruhu (ELK)

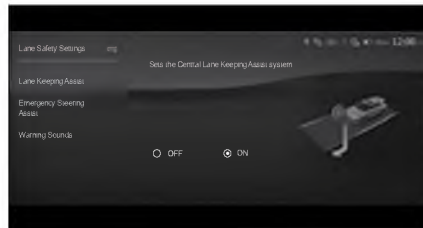

- V hlavní nabídce ovládacího panelu hypervizoru zvolte Nastavení vozidla (🔧) → Driving Assistance → Lane Safety Settings → Lane Keeping Assist → Emergency Steering Assist → ON/OFF (Jízdní asistent → Nastavení bezpečnosti jízdy v jízdním pruhu → Asistent pro nouzové udržování jízdního pruhu → Nouzový asistent řízení → ZAP/VYP).

Poznámka

- **Asistenční systém, který pomáhá s řízením, když hrozí nebezpečí havárie vozidla, pokud je zvolena možnost ON (ZAPNUTO).**

⚠ Upozornění

- **V zájmu své bezpečnosti zapínejte a vypínejte Nouzové udržování v jízdním pruhu (ELK) před jízdou nebo po zastavení vozidla na bezpečném místě.**
- **Jakmile se riziko kolize sníží, Nouzové udržování v jízdním pruhu (ELK) se ukončí a vy budete muset podle potřeby ručně ovládat volant.**

Upozornění na přední příčný provoz při předjíždění

Asistent řízení při úhybném manévru, který pomáhá při řízení, aby se zabránilo srážce s vozidlem přijíždějícím zepředu, pokud zjistí, že při změně jízdního pruhu hrozí nebezpečí srážky.

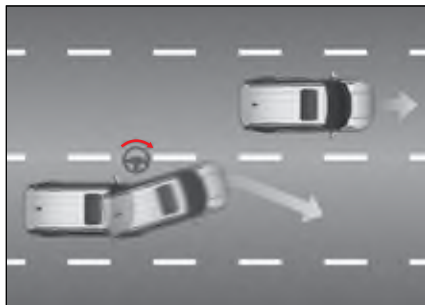

Provozní podmínky pro upozornění na přední příčný provoz při předjíždění

- Nouzové udržování v jízdním pruhu zapnuto
- Vozidlo jede rychlostí od 40 km/h do 145 km/h.
- Jsou rozpoznány oba jízdní pruhy

Jak funguje upozornění na přední příčný provoz

- Zobrazení varování před srážkou (zpráva přístrojovém panelu + zvukový signál)
- Ovládání síly řízení pro vyhnutí se srážce a zmírnění následků

Upozornění na protijedoucí vozidla při předjíždění

Asistent řízení při úhybném manévru, který pomáhá při řízení, aby se zabránilo srážce s protijedoucím vozidlem, pokud zjistí, že při změně jízdního pruhu hrozí nebezpečí srážky.

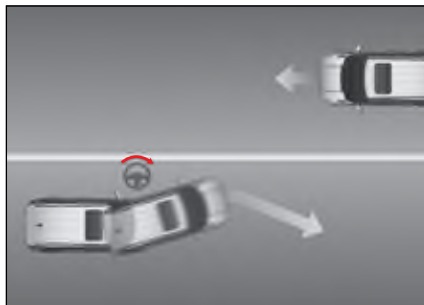

Provozní podmínky pro upozornění na přední příčný provoz při předjíždění

- Nouzové udržování v jízdním pruhu zapnuto
- Vozidlo jede rychlostí od 40 km/h do 145 km/h.
- Jsou rozpoznány oba jízdní pruhy

Jak funguje upozornění na přední příčný provoz

- Zobrazení varování před srážkou (zpráva přístrojovém panelu + zvukový signál)
- Ovládání síly řízení pro vyhnutí se srážce a zmírnění následků

Asistent řízení při úhybném manévru

Pokud je ve vašem jízdním pruhu detekována překážka, zapne se asistent řízení, který vám pomůže se jí v tomto pruhu vyhnout.

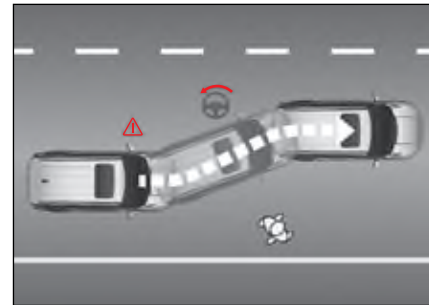

Provozní podmínky pro asistenta řízení při úhybném manévru

- Nouzové udržování v jízdním pruhu zapnuto
- Vozidlo jede rychlostí od 65 km/h do 75 km/h.
- Překážky před vozidlem řidiče ve stejném jízdním pruhu překrývají pruh v rozmezí 10 až 90 % šířky vozidla.

Jak funguje asistent řízení při úhybném manévru

- Zobrazení varování před srážkou (zpráva přístrojovém panelu + zvukový signál)
- Ovládá sílu řízení pro vyhnutí se srážce a zmírnění následků srážky ve stejném jízdním pruhu

Asistent řízení řidiče

Jedná se o asistenční systém, který pomáhá řidiči vyhnout se překážce tím, že vyvine sílu na řízení ve směru jízdy, pokud je před vozidlem během řízení detekována překážka.



Provozní podmínky pro asistenta řízení

- Nouzové udržování v jízdním pruhu zapnuto
- Vozidlo jede rychlostí od 40 km/h do 85 km/h.

Jak funguje asistent řízení

- Zobrazení varování před srážkou (zpráva přístrojovém panelu + zvukový signál)
- Poskytuje další sílu řízení ve směru řízení pro vyhnutí se srážce a zmírnění následků.

Poznámka

- Asistent řízení funguje nezávisle na sledování jízdního pruhu.

! Varování

- Při řízení vozidla musíte mít ruce na volantu bez ohledu na to, zda je aktivována funkce nouzového udržování v jízdním pruhu (ELK).
- Během jízdy musí řidič vždy držet volant, aby zajistil bezpečnou jízdu vozidla.
- Nepokoušejte se řídit vozidlo nebezpečným nebo bezohledným způsobem, abyste zjistili, jak ELK funguje.
- Při výměně dílů souvisejících se systémem řízení nechte systém zkontrolovat a opravit v našem autorizovaném servisu.



Upozornění

- Pokud funkce nouzového udržování v jízdním pruhu (ELK) pomáhá s ovládním volantu, může přestat fungovat, pokud předpokládá kolizi s objektem.
- Pokud se během provozu funkce nouzového udržování v jízdním pruhu (ELK) nacházíte v těsném prostoru, může tato funkce přestat fungovat.
- Když je aktivována funkce nouzového udržování v jízdním pruhu (ELK), nemusí tato funkce fungovat, pokud zablokujete volant nebo jím otočíte do opačného směru, než kterým řídíte.
- Pokud je povoleno nouzové udržování v jízdním pruhu (ELK), může se volant automaticky otáčet. V takovém případě jím netočte rychleji, než je nutné.
- Systém nouzového udržování v jízdním pruhu (ELK) neovládá automaticky a nepřetržitě volant jedoucího vozidla.
- Při jízdě dbejte zvýšené opatrnosti, protože systém nouzového udržování v jízdním pruhu (ELK) může být spuštěn zbytečně v závislosti na stavu vozovky a okolí.

Zadní a boční varovný systém*

Systém varování vzadu a na boku detekuje oblast slepého bodu, který řidič nevidí, použitím detekčního senzoru, který je umístěn v obou okrajích zadního nárazníku.

- Zadní a boční varovný systém zahrnuje následující varovné systémy.
 - Varování sledování mrtvého úhlu (BSW)
 - Varování před změnou jízdního pruhu (LCW)
 - Varování na provoz za vozidlem (RCTW)
 - Asistent pro případ kolize při provozu za vozidlem (RCTA)
 - Varování systému pro bezpečné vystupování z vozidla (SEW)
 - Varování na provoz za vozidlem (RCW)
 - Asistent pro případ kolize v mrtvém úhlu (BSA)

Zobrazení aktivace zadního a bočního varovného systému



! Varování

- Systém varování vzadu a na boku je pomocný systém, který pomáhá řidiči bezpečně jezdit s vozidlem. V žádném případě se na systém varování vzadu a na boku nespolehejte a při jízdě s vozidlem dávejte pozor na podmínky na silnici.

! Upozornění

- Udržujte zadní nárazník vždy čistý. Senzor, který detekuje zadní stranu a obě boční strany vozidla je instalován v obou krajích nárazníku. Pokud je zadní nárazník znečištěn cizími látkami, senzory nemusí fungovat normálně.
- Když je zadní nárazník vyměněn, natřen barvou nebo opraven, výkon systému může být nižší.
- Detekční senzory systému nemusí fungovat v závislosti od okolitého prostředí. Jezděte s vozidlem tak, abyste přímo kontrolovali podmínky na cestě a zjistili nouzovou situaci.
- V opačném případě může dojít k poruše systému v důsledku silného elektromagnetického vlnění.

Kroky varování v systému BSW

První varování nebo druhé varování je vydáno, když je detekováno vozidlo blížící se rychlostí jízdy, která odpovídá funkčnímu nastavení varovného systému detekce mrtvého úhlu.

1. varování



- Na vnějším zpětném zrcátku bliká červená kontrolka
- Funkce ovlivněné prvním varováním
 - Systém varování sledování mrtvého úhlu (BSW)
 - Systém varování před změnou jízdního pruhu (LCW)

2. varování



- Na vnějším zpětném zrcátku bliká červená kontrolka
- Ve vozidle zazní varovní zvukový signál
- Funkce ovlivněné druhým varováním
 - Systém varování sledování mrtvého úhlu (BSW)
 - Asistent pro případ kolize v mrtvém úhlu (BSA)
 - Systém varování před změnou jízdního pruhu (LCW)
 - Varování na provoz za vozidlem (RCTW)
 - Asistenční systém pro provoz za vozidlem (RCTA)
 - Systém varování pro bezpečné vystupování z vozidla (SEW)
 - Systém varování na provoz za vozidlem (RCW)

Když je v systému zadního a bočního varování chyba

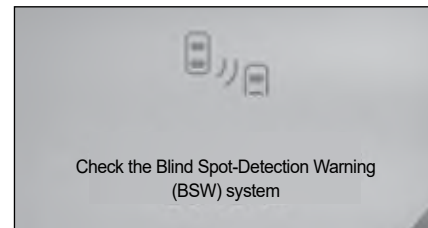

Když je v systému zadního a bočního varování chyba, na displeji přístrojového panelu se objeví varovná zpráva.

Upozornění

- **Když se zobrazí varovná zpráva o vadném RCTW, jsou všechny příslušné funkce RCTW deaktivovány.**
- **Pokud tato zpráva přetrvává, nechte si vozidlo zkontrolovat a opravit v autorizovaném servisu SsangYong.**

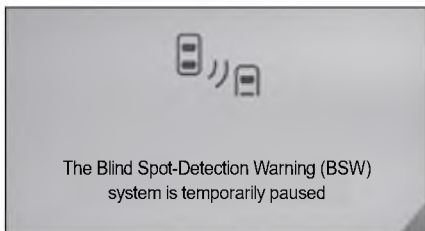

Pokud senzor nedokáže normálně detekovat zadní stranu a obě boční strany vozidla aktivovaným zadním a bočním systémem varování, na přístrojovém panelu se zobrazí zpráva.

- Když je na vnější a vnitřní straně zadního nárazníku cizí látka.
- Když se za vozidlo připojí přívěs.
- Když jedete v otevřené oblasti, kde nejsou vedle silnice pravidelné předměty (např. poušť, louka).
- V případě hustého sněžení nebo hustého deště.

Systém varování před změnou jízdního pruhu (LCW)

Systém LCW (varování před změnou jízdního pruhu) je navržen tak, aby upozornil řidiče blikáním vnějšího zpětného zrcátka a zvukovým signálem, když je ze zadní strany vozidla řidiče detekováno rychle se přibližující vozidlo.

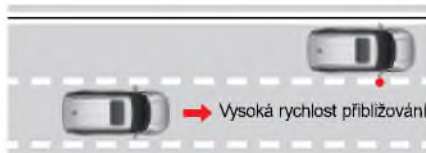

Provozní podmínky

Systém LCW aktivuje varovný systém, když jsou splněny následující podmínky:

- Systém BSW je aktivován.
- Rychlost vozidla se pohybuje od 30 km/h do 255 km/h.
- Pokud se v oblasti detekce nachází vozidlo, které se blíží vysokou rychlostí.
- Vozidlo řidiče jede po rovné silnici.

Varování

- **Tento systém je pomůckou pro zajištění pohodlí řidiče. Pokud se na tento systém příliš spoléháte, může to způsobit nehodu. Při změně jízdního pruhu vždy kontrolujte okolí vnějším zpětným zrcátkem.**

Varování před srážkou vzadu (RCW)

Varování před srážkou vzadu (RCW) je funkce, která má varovat vozidla jedoucí za vámi blikáním brzdových světel, když zjistí, že se zezadu blíží vozidlo vysokou rychlostí.



Jak nastavit varování před srážkou vzadu (RCW)

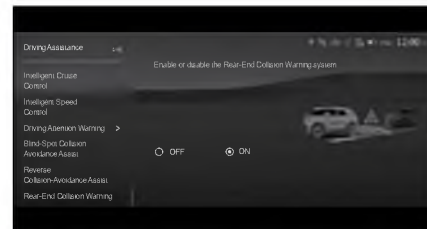

- V hlavní nabídce ovládacího panelu hypervizoru zvolte Nastavení vozidla  → Driving Assistance → Rear-End Collision Warning → OFF/ON (Jízdní asistent → Varování na před srážkou vzadu → VYPNUTO/ ZAPNUTO).

Provozní podmínky

Varování před srážkou vzadu (RCW) funguje, pokud jsou splněny následující podmínky:

- Varování před srážkou vzadu (RCW) je nastaveno
- Volicí páka převodovky v poloze N (neutrál) nebo D (jízda)
- Rychlost vozidla je 5 km/h nebo nižší
- Za vozidlem řidiče se blíží vysokou rychlostí vozidlo

Varování

- Varování před srážkou vzadu (RCW) je pomocný systém pro řidiče. Pokud se na tuto funkci příliš spoléháte, může dojít k nehodě, a proto byste měli vždy kontrolovat své okolí pomocí vnějších zrcáték.

Varování sledování mrtvého úhlu (BSW)

Systém BSW (Varování systému sledování mrtvého úhlu) je funkce, která při detekci vozidla blížícího se k zadnímu bočnímu mrtvému úhlu vozidla rozsvítí výstražnou kontrolku ve vnějším zpětném zrcátku a zvukovým signálem upozorní řidiče na riziko kolize.

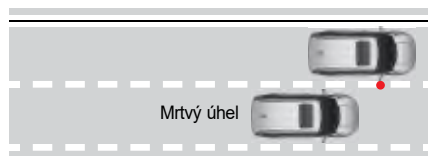

Jak nastavit varování sledování mrtvého úhlu (BSW)

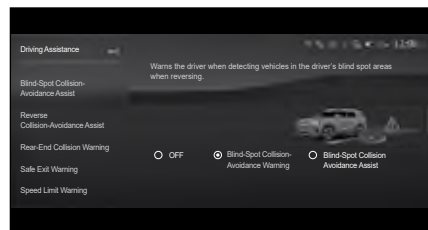

- V hlavní nabídce ovládacího panelu hypervizoru zvolte Nastavení vozidla (🚗) → Driving Assistance → Blind-Spot Collision-Avoidance Assist → OFF/Blind-Spot Collision-Avoidance Warning/ Blind-Spot Collision-Avoidance Assist (Jízdní asistent) → Asistent pro případ kolize v mrtvém úhlu → VYP/Varování pro případ kolize sledování mrtvého úhlu / Asistent pro případ kolize v mrtvém úhlu).

Provozní podmínky

Systém varování sledování mrtvého úhlu (BSW) vydá varování, pokud jsou splněny následující podmínky:

- Varování sledování mrtvého úhlu (BSW) nastaveno
- Rychlost vozidla je mezi 16 km/h a 255 km/h.
- V oblasti varování sledování mrtvého úhlu se nachází vozidlo.

Varování

- Systém varování sledování mrtvého úhlu (BSW) může varovat jen v omezeném prostoru a varování o vozidlech přibližujících se zezadu v mrtvém úhlu kvůli okolním podmínkám a podmínkám jízdy nemusí fungovat.

Asistent pro případ srážky v mrtvém úhlu (BSA)

Systém BSA (Asistent pro případ srážky v mrtvém úhlu) je systém, který v případě, že se vozidlo řidiče neúmyslně přiblíží k jízdnímu pruhu, navede vozidlo jednostranným brzděním do středu jízdního pruhu, pokud se očekává kolize s vozidlem v zadním mrtvém úhlu, a upozorní řidiče rozsvícením varovné kontrolky ve vnějším zpětném zrcátku.

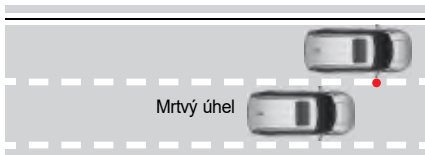

Jak nastavit systém BSA

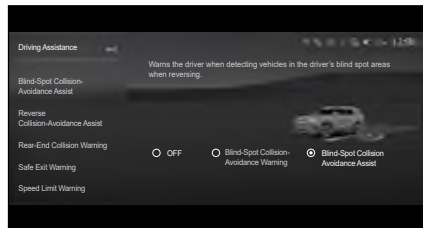

- V hlavní nabídce ovládacího panelu hypervizoru zvolte Nastavení vozidla (🔧) → Driving Assistance → Blind-Spot Collision-Avoidance Assist → OFF/Blind-Spot Collision-Avoidance Warning/ Blind-Spot Collision-Avoidance Assist (Jízdní asistent → Asistent pro případ kolize v mrtvém úhlu → VYP/ Varování sledování mrtvého úhlu pro případ kolize / Asistent pro případ kolize v mrtvém úhlu/Asistent pro případ kolize v mrtvém úhlu).

Provozní podmínky

Systém asistenta pro případ kolize v mrtvém úhlu (BSA) vydá varování v následujících případech:

- Asistent pro případ kolize v mrtvém úhlu (BSA) je nastaven.
- Páka voliče převodovky v poloze N (neutrál) nebo D (pohon)
- Rychlost vozidla je 3 km/h nebo nižší.
- Vozidlo blížící se k vozidlu řidiče jede rychlostí 5 km/h nebo vyšší.

⚠ Varování

- Asistent pro případ kolize v mrtvém úhlu (BSA) je pomocná funkce, která pomáhá řidičům v naléhavých a nebezpečných situacích, ale nezaručuje bezpečnost.
- Ne všechny naléhavé a nebezpečné situace dokáže asistent pro případ kolize v mrtvém úhlu (BSA) rozpoznat.
- Nikdy nejezděte s vozidlem nebezpečným nebo bezohledným způsobem, abyste vyzkoušeli systém asistenta pro případ kolize v mrtvém úhlu (BSA).
- Asistent pro případ kolize v mrtvém úhlu (BSA) se automaticky nevyhýbá všem kolizním situacím. Za bezpečné manévrování a ovládání je vždy zodpovědný řidič.
- V zájmu své bezpečnosti vždy kontrolujte okolí vozidla.
- Asistent pro případ kolize v mrtvém úhlu (BSA) funguje na základě detekce vozidla za vámi pomocí senzorového modulu BSD. Snímací výkon snímače může být snížen jeho okolím.

Systém RCTW

Systém RCTW (Varování na provoz za vozem) je systém, který při detekci vozidla přijíždějícího zezadu z levé/pravé strany během couvání zobrazí výstražné hlášení v okně displeje na přístrojovém panelu, vydá zvukové upozornění a rozsvítí varovnou kontrolku ve vnějších zpětných zrcátkách, aby informoval řidiče.

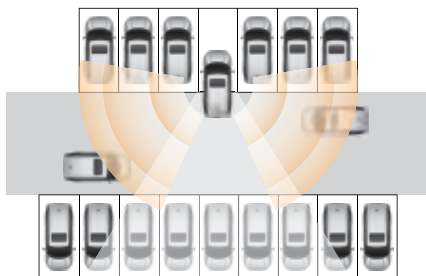

Jak nastavit systém RCTW

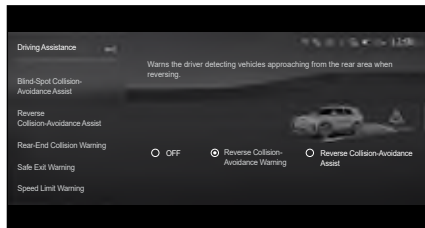

- V hlavní nabídce ovládacího panelu hypervizoru zvolte Nastavení vozidla () → Driving Assistance → Reverse Collision - Avoidance Warning → OFF/Reverse Collision- Avoidance Warning/Reverse Collision- Avoidance Assist (Jízdní asistent → Varování před vyhnutí se nárazu vzadu → VYPNUTO/ Varování před vyhnutí se nárazu vzadu / Asistent pro vyhnutí se nárazu vzadu).

Podmínky aktivace

- Systém RCTW je aktivován.
- Když je volicí páka zařazena do polohy R (zpátečka).
- Když je rychlost vozidla 8 km/h nebo nižší.
- Pokud se v rámci dosahu RCTW vyskytuje vozidlo a když je rychlost přibližujícího se vozidla 5 km/h nebo vyšší.

Pokud je detekováno přibližující se vozidlo na displeji přístrojového panelu se objeví zpráva o přibližování se z příslušné strany.

Systém RCTA

Systém RCTA (asistent pro případ kolize s vozidly při couvání) je asistenční zařízení, které vydává varovnou zprávu a zvukový signál, aby řidiče informovalo o riziku kolize v důsledku vozidla blížícího se z boku při couvání a pomohlo zabránit kolizi nebo zmírnit škody použitím brzdového asistenta.

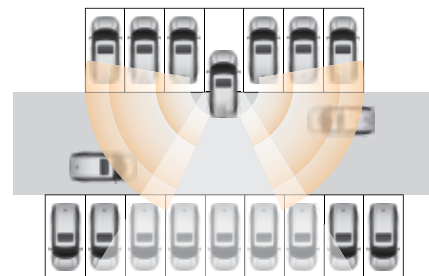

Jak nastavit systém RCTA

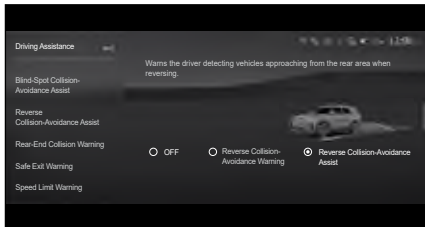

- V hlavní nabídce ovládacího panelu hypervizoru zvolte Nastavení vozidla () → Driving Assistance → Reverse Collision-Avoidance Warning → OFF/Reverse Collision-Avoidance Warning/Reverse Collision-Avoidance Assist (Jízdní asistent → Varování před vyhnutí se nárazu vzadu → VYPNUTO/ Varování před vyhnutí se nárazu vzadu / Asistent pro vyhnutí se nárazu vzadu).

Provozní podmínky:

- Systém RCTA je aktivován.
- Volicí páka je v poloze R (zpátečka)
- Rychlost vozidla je 8 km/h nebo nižší.
- Pokud se v rámci dosahu RCTA vyskytuje vozidlo a když je rychlost přibližujícího se vozidla 5 km/h nebo vyšší.
- Pokud je během provozu systému RCTA zjištěno nebezpečí srážky v důsledku blížícího se vozidla, spustí se nouzové brzdění (brzdový asistent).
- Brzdový asistent se znovu spustí až po přibližně 10 sekundách od jeho spuštění.

Zpráva na přístrojovém panelu

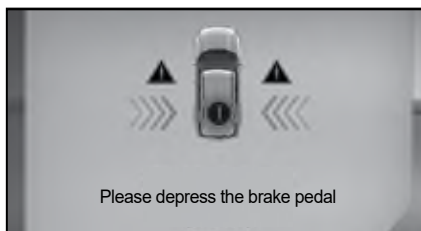
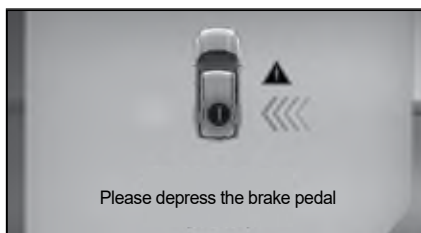

Případy, kdy systém RCTA není funkční

RCTA nemusí fungovat v následujících případech:

- Když je cílové vozidlo mimo detekční oblasti RCTA.
- Když je cílové vozidlo hned vzadu.
- Když se cílové vozidlo pohybuje stejným směrem.
- Když je rychlost cílového vozidla vysoká.
- Když se rychlost cílového vozidla náhle sníží.
- Když je detekční senzor zakrytý překážkou.

Případy, kdy je systém RCTA chybný

Systém může být chybný v následujících případech, takže je nutná pozornost řidiče:

- Když jsou na zadním nárazníku cizí látky (déšť, sníh, prach, nálepka, atd.).
- Když je za vozidlem instalováno nějaké zařízení, např. přívěs.
- Když je zadní nárazník poškozen, nebo když je karoserie vozidla pokrývána.
- V prudké zatáčce, u vchodu do mytné stanice a v oblasti exitu.
- V případě nevyrovnaného tlaku v pneumatikách a v případě nadměrného nákladu.

- V špatném počasí (husté sněžení, hustý déšť).
- Když se na cestě nebo v stavební oblasti nachází pevný objekt (střední zábradlí, boční zábradlí, hlukové bariéry).
- Když v těsném rozsahu jede velké vozidlo nebo malý motocykl (kolo).
- Když vaše vozidlo předbíhá těžkotonážní kamion.
- Když vaše vozidlo a oproti jedoucí vozidlo zvýší rychlost zároveň.
- Když je rychlost vozidla vzadu moc vysoká (předbíhá).
- Když měníte jízdní pruh.
- Na strmé cestě do kopce, z kopce, nebo na cestě, kde je výška pruhů rozdílná.
- Když oproti jedoucí vozidlo jede moc blízko zadní strany vozidla.
- Když vozidlo jedoucí moc blízko vzadu předbíhá.
- Když je oblast blízko senzoru překryta vozidlem, sloupem nebo zdí na parkovišti.
- Vozidlo, které se při couvání vozidla pohybuje stejným směrem.
- Malý pohybující se objekt, jako např. osoba, nákupní vozík nebo dětský kočárek.
- Když jsou parkovací podmínky komplikovány (diagonální parkování, blízko nájezdu, překážky, atd.).
- V případě vozidla s moc nízkou karoserií.

- V případě úzké cesty, která je husto pokryta stromami nebo trávou.
- Když je cesta moc široká.
- Když je povrch cesty mokrá.
- Když se detekční oblast senzoru změní v důsledku srážky vzadu.



Varování

- **Systém Varování na provoz za vozidlem (RCTW) nevyšle varování v případě předmětu, který je blízko vozidla a varovná funkce se nemusí aktivovat v případě vozidla, která se ze zadu přibližuje moc rychle.**
- **BSW a RCTW jsou pomocná zařízení pro řidiče, ne bezpečnostní zařízení. Pokud se budete na tyto systémy spoléhat, může to způsobit nehodu. Za bezpečnou jízdu vozidla používáním brzdového pedálu odpovídá řidič. Systém nemusí fungovat, nebo se může nepředpokládaně zapnout v závislosti na funkcích varování a kontroly. Během jízdy vždy sledujte okolí.**

Systém SEW

Systém SEW (Varování pro bezpečné vystupování z vozidla) je asistenční zařízení, které varuje řidiče a spolujezdce před rizikem nehody zobrazením výstražné zprávy na přístrojovém panelu spolu se zvukovým signálem, když se ze zadu blíží vozidlo, když z něj vystupuje řidič nebo spolujezdec.

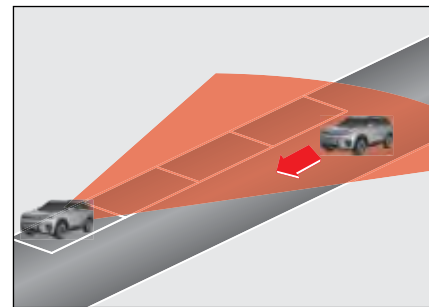

Upozornění

- **Funkce asistenta pro vystupování z vozidla funguje přibližně 10 minut po vypnutí zapalování. Po uplynutí přibližně 10 minut funkce asistenta pro vystupování z vozidla přestane fungovat, aby se zabránilo vybití baterie.**
- **Když zamknete dveře Smart klíčem, funkce asistenta pro vystupování z vozidla přestane okamžitě fungovat.**

Jak nastavit systém SEW

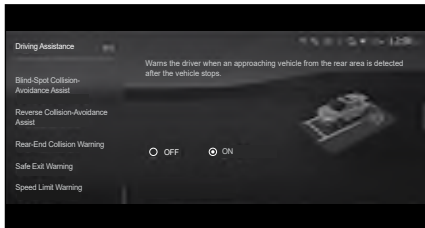

- V hlavní nabídce ovládacího panelu hypervizoru zvolte Nastavení vozidla (🚗)
→ Driving Assistance → Safety Exit Warning
→ OFF/ON (Jízdní asistent → Varování pro bezpečné vystupování z vozidla → VYPNUTO/ ZAPNUTO).

Provozní podmínky:

- Volicí páka je v poloze P (parkování) nebo N (neutrál).
- Zaparkujete vozidlo.
- Chcete-li otevřít dveře a vystoupit z vozidla, když se zezadu přibližuje jiné vozidlo.
- Rychlost vozidla je 8 km/h nebo nižší.
- Rychlost vozidla blížícího se k vozidlu řidiče se pohybuje mezi 6 km/h a 8 km/h.

Pokud je detekováno vozidlo přibližující zezadu, zobrazí se na displeji přístrojového panelu varovná zpráva a zvukový signál, který informuje řidiče a spolujezdce.

Zpráva na přístrojovém panelu

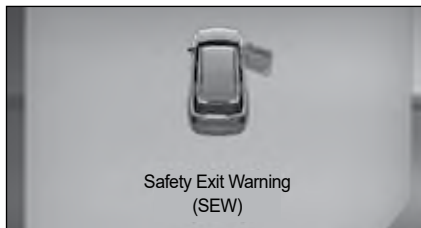
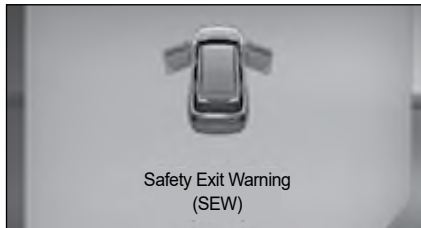

Upozornění na omezení rychlosti

System omezení rychlosti je bezpečnostní zařízení, které brání vozidlu, aby zvýšilo rychlost nad nastavenou rychlost, i když řidič sešlápne akcelerační pedál.

Spínač upozornění na omezení rychlosti



- 1 Spínač inteligentního tempomatu
 - Pokud není nastaven inteligentní tempomat a omezovač rychlosti, stisknutím a podržením spínače se zapne omezovač rychlosti.
 - Krátké stisknutí spínače s aktivovaným omezovače rychlosti uvede omezovač rychlosti do pohotovostního režimu.
 - Omezovač rychlosti funguje (omezovač rychlosti se vypne dlouhým stisknutím při zapnutí a v pohotovostním režimu)
 - 2 Páčka nastavení rychlosti
 - RES+
 - Zvýšení rychlosti
 - SET-
 - Snížení rychlosti
- 👁 Viz „System inteligentního tempomatu“ (str. 4-165)

Jak nastavit upozornění na omezení rychlosti

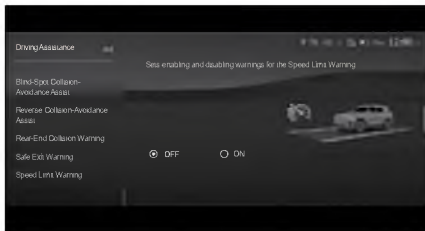

- V hlavní nabídce ovládacího panelu hypervizoru zvolte Nastavení vozidla (🗨️) → Driving Assistance → Speed Limit Warning → OFF/ON (Jízdní asistent → Upozornění na omezení rychlosti → VYPNUTO/ ZAPNUTO).

Zobrazení upozornění na omezení rychlosti

Pokud není nastaven inteligentní tempomat a omezovač rychlosti, stisknutím a podržením spínače zapnete omezovač rychlosti.

Pokud je zapnuto upozornění na omezení rychlosti, vozidlo po sešlápnutí akceleračního pedálu nezrýchluje nad nastavenou rychlost nebo se v závislosti na nastavení vozidla ozve varovný signál.

Pokud chcete jet vyšší než nastavenou rychlost, musíte sešlápnout akcelerační pedál na maximum.

Krátkým stisknutím spínače aktivního omezovače rychlosti přepnete omezovač rychlosti do pohotovostního režimu.

Vypnutí upozornění na omezení rychlosti

Opětovným stisknutím spínače Speed Limit Warning ON/OFF (ZAPNUTÍ/VYPNUTÍ upozornění na omezení rychlosti) v době, kdy je funkce upozornění na omezení rychlosti v činnosti, se tato funkce vypne.

Jak nastavit rychlost, při které se zobrazí upozornění na omezení rychlosti

- Při nastaveném (aktivním) upozornění na omezení rychlosti se nastavená rychlost mění v krocích po 5 km/h při stisknutí a podržení páčky ovládání rychlosti nahoru nebo dolů.
- Při nastaveném (aktivním) upozornění na omezení rychlosti se krátkým zvednutím nebo spuštěním páčky ovladače rychlosti mění nastavená rychlost v krocích po 1 km/h.



Poznámka

- Pokud vyměníte pneumatiky vašeho vozidla za pneumatiky jiné velikosti, může to způsobit chybu v nastavené rychlosti. V takovém případě se zkontaktujte s vaším servisem.

5. Nouzová opatření pro případ nouze

Zde naleznete užitečné informace a nouzová opatření pro různé nouzové situace, které mohou nastat během jízdy.

Obsahuje i informace o výstražném trojúhelníku a sadě nástrojů, správném postupu v případě vybité baterie, prázdné pneumatiky a tažení vozidla.

Obsahuje vysvětlení jako bezpečně zvládnout požár, husté sněžení, problémy s vozidlem a nehodu.

Sada nástrojů (pro údržbu majitelem)

Výstražný trojúhelník*

Výstražný trojúhelník představuje označení zastavení a měl by být umístěn za vozidlo, aby zabránil druhotné nouzové situaci, jako jsou např. problémy s vozidlem nebo nehoda.

Úložné místo pro výstražný trojúhelník*

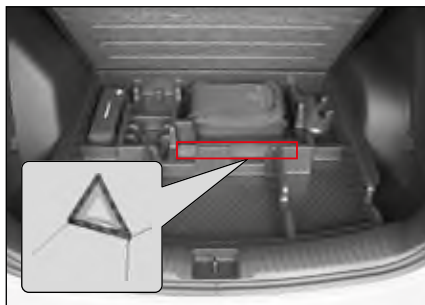

Výstražný trojúhelník je uložen v spodní vaničce pod krytem v zavazadlovém prostoru.

! Upozornění

- **Dávejte velký pozor na okolité dopravní podmínky a umístěte výstražní trojúhelník na místo, kde je jeho odrazová plocha jasně viditelná pro vozidla přijíždějící zezadu.**
- **V noci umístěte k výstražnímu trojúhelníku i výstražní světlo.**
- **Pokud je vaše vozidlo už pojízdné, nebo pokud je problém vyřešen, rychle odjeďte s vozidlem a dávejte velký pozor na okolité dopravní podmínky.**

Sada nástrojů

Sada nástrojů jsou přístroje nebo nástroje umístěny ve vozidle na opravu chyby nebo na vyřešení nouzové situace, která může nastat během jízdy vozidla.



- 1 Lepicí tmel (tmel pro nouzové lepení pneumatiky při defektu)
- 2 Kompresor (nafouknutí pneumatiky a vstříknutí lepicího tmelu do prázdné pneumatiky)
- 3 Klíč na matice
- 4 Skrutkovač (+ a -)
- 5 Tahací hák vozidla
- 6 Pouzdro na nástroje

Místo, kde je uložena sada nářadí



Sada nářadí je uložena v úložném prostoru na levé straně zavazadlového prostoru.

Sadu nářadí vyjměte a použijte kdykoliv v případě potřeby.

Při vybití nízkonapěťového (12V) akumulátoru (nouzové startování)

Když vozidlo nelze nastartovat v důsledku vybitého akumulátoru, můžete jej nastartovat připojením akumulátoru (autobaterie) stejného standardu a kapacity z jiného vozidla nebo pomocného akumulátoru připojeného k vašemu akumulátoru použitím startovacích kabelů.

Nastartování vozidla s použitím startovacích kabelů

Varování

- **Nouzové startování pomocí startovacích kabelů je velmi nebezpečný úkon, který může poškodit elektrický systém nebo způsobit zranění v důsledku výbuchu akumulátoru. Požádejte o pomoc odborníka a postupujte podle níže uvedených pokynů.**



- 1 Ujistěte se, že 12V baterie se stejnou specifikací je správná.
- 2 Vypněte všechna elektrická zařízení vozidla s vybitou baterií.
- 3 Připojte startovací kabely v následujícím pořadí.
 - Kladná svorka + (1) vybité baterie.
 - Kladná svorka + baterie v jiném vozidle nebo pomocné baterie, která dodává elektrinu.
 - Záporná svorka - baterie v jiném vozidle nebo pomocné baterie, která dodává elektrinu.
 - Karoserie vozidla s vybitou baterií (2) (umístění daleko od baterie).
- 4 Pokud použijete baterii jiného vozidla, nastartujte motor příslušného vozidla a nechte jej běžet na volnoběh několik minut.
- 5 Nastartujte motor vozidla s vybitou baterií.
- 6 Když nastartujete vozidlo, odpojte startovací kabely v následujícím pořadí:
 - Startovací kabel připojený k záporné svorce (-).
 - Startovací kabel připojen ke kladné svorce (+).



Varování

- Při startování vozidla pomocí startovacího kabelu postupujte podle postupu popsaného v tomto manuálu majitele. Nedodržení tohoto postupu může způsobit zranění nebo poškození vozidla v důsledku výbuchu baterie (akumulátoru).
- Pokud je akumulátor zamrzlý, nepokoušejte se nastartovat vozidlo pomocí startovacího kabelu. To může vést k prasknutí nebo explozi akumulátoru a způsobit vážné zranění.
- Při startování vozidla pomocí startovacího kabelu nezapomeňte používat izolované rukavice, abyste předešli úrazu elektrickým proudem.
- Dbejte na to, aby se tato dvě vozidla vzájemně nedotýkala. V opačném případě může dojít ke stavu zemního spojení, což může způsobit úraz elektrickým proudem a poruchu vozidla.
- Použijte startovací kabely specifikovaného standardu a baterii stejného standardu a kapacity. Pokud tak neučiníte, může to při připojení startovacích kabelů způsobit jiskru a plyn vytvářený v baterii může explodovat.
- Když používáte baterii jiného vozidla a připojíte startovací kabely k motoru tohoto jiného vozidla, pro vaši bezpečnost ustupte od vozidla.



Varování

- Při připojování startovacích kabelů dbejte na to, aby se kladný (+) a záporný (-) kabel vzájemně nedotýkaly. V opačném případě může vzniknout elektrická jiskra a následnému výbuchu baterie.
- Ujistěte se, že jsou startovací kabely bezpečně připevněny ke každé svorce. V opačném případě může dojít k odpojení v důsledku okamžitých vibrací při nastartování motoru. Pokud se propojovací kabel oddělí a dostane se do kontaktu s karoserií vozidla, může dojít k úrazu elektrickým proudem a poškození elektrických a elektronických součástí vozidla.
- Kapalina baterie je velmi kyselá, takže pokud se dostane do kontaktu s vašimi očima nebo pokožkou, okamžitě si vysvěčte oděv se skvrnami od této kapaliny, omyjte si postiženou oblast čistou vodou a obraťte se na lékaře. Během přepravy do nemocnice si jemně utírejte postiženou oblast vlhkým měkkým hadříkem nebo houbou.



Upozornění

- Při startování vozidla se ujistěte, že propojovací kabel není omotan kolem ventilátoru v motorovém prostoru.
- Po nastartování vozidla startovacími kabely motor po určitou dobu nevyplňte a umožněte, aby se vybitá baterie opět nabíla. Pokud nebude baterie dostatečně nabíla, nebudete moci vozidlo opětovně nastartovat.
- Pokud příčina vybité baterie není jasná, nechte si vozidlo zkontrolovat a provést servis v autorizovaném servisu SsangYong.

Když je pneumatika prázdná



Pokud je pneumatika prázdná během jízdy, nepodléhejte panice a proveďte kroky v následujícím pořadí:

- 1 Zapněte indikátor výstražního varovného světla.
- 2 Zastavte vozidlo na bezpečném místě.
Pro tenhle účel držte pevně volant, dejte nohu dolů z rychlostního pedálu, pomalu zpomalujte rychlost vozidla a jemně sešlápněte brzdový pedál, abyste bezpečně zastavili vozidlo.
- 3 Zařadíte řadící páku do polohy P (parkování) a zatáhněte parkovací (ruční) brzdu.
- 4 Pod přední a zadní kola dejte klíny v diagonální poloze k prázdné pneumatice.

- 5 Na silnici nebo na dálnici, kde jezdí vozidla, dejte výstražní trojúhelník.

Poloha, kterou lehce identifikuje řidič příjezdějícího vozidla při dodržení bezpečné vzdálenosti (100 m přes den, 200 m vzadu v noci), je vhodné místo na umístění výstražního trojúhelníku.

- 6 Když jsou ve vozidle kromě řidiče také spolucestující, odvedte je na bezpečné místo s oblečenými reflexními vestami (pro děti použijte dětské reflexní vesty).

- 7 Přemyslete si, zda prázdnou pneumatiku lze opravit pomocí sady nástrojů na opravu (které jsou uloženy v úložném prostoru zavazadlového prostoru) a podle toho proveďte příslušné úkony.

Varování

- Pokud je pneumatika prázdná během jízdy, neotáčejte prudce volantem, ani prudce nesešlapujte brzdu. Pokud tak učiníte, vozidlo může ztratit stabilitu, co může vést k nehodě.
- S prázdnou pneumatikou nejezděte ani na krátkou vzdálenost. Může to poškodit kola a znemožnit normální jízdu, co může vést k nebezpečné situaci.
- Zapněte indikátor výstražního varovného světla, jeďte s vozidlem na kraj silnice nebo na bezpečné místo a umístěte výstražní trojúhelník na místě, které lehce identifikuje řidič příjezdějícího vozidla.
- Pokud je to možné, zaparkujte vozidlo na rovném, pevném a ne kluzkém povrchu silnice a opravte pneumatiku bez spolucestujících ve vozidle.

Poznámka

- Pokud neumíte opravit defekt pneumatiky, požádejte o pomoc autorizovaný servis SsangYong, vaši pojišťovnu nebo asistenční silniční službu.

Oprava prázdné pneumatiky/ nafouknutí pneumatiky s použitím sady* na opravu pneumatiky

Součásti sady na opravu pneumatiky



- 1 Hadice na plnění lepícího tmelu
- 2 Lepící tmel
- 3 Vzduchová hadice
- 4 Tlačítko na vybraný lepící tmel
- 5 Upnutí lepícího tmelu
- 6 Tlakoměr
- 7 Kladný kabel (+)
- 8 Záporný kabel (-)
- 9 Elektrický spínač
- 10 Tlačítko vyfouknutí pneumatiky

Místo pro uložení sady nástrojů



Sada nástrojů na opravu pneumatiky je uložena v úložném prostoru na zadní levé straně zavazadlového prostoru s dalšími nástroji.

Potvrzení, zda je možné opravit prázdnou pneumatiku sadou nástrojů nebo ne

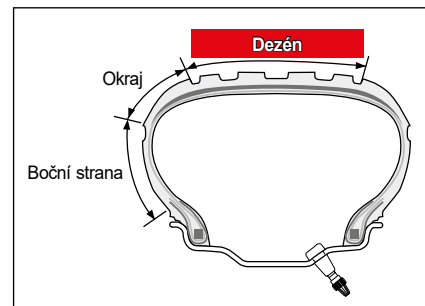

Pokud je pneumatika prázdná, nejdřív zjistěte místo defektu, abyste se mohli rozhodnout, zda můžete použít sadu nástrojů pro opravu nebo ne.

- Sadu nástrojů na opravu můžete použít pouze tehdy, kdy je rozměr defektu menší jako 6 mm.

Varování

- Před použitím sady na opravu pneumatik zkontrolujte boční stranu/okraj pneumatiky, zda není roztržena, prasknutá nebo přeřezaná. V takovém případě si nechte pneumatiku zkontrolovat a provést servis v autorizovaném servisu SsangYong, nebo kontaktujte vaši pojišťovnu, asistenční silniční službu nebo nejbližší pneuservis.

Zásada práce se servisní sadou

Když jezdíte s vozidlem i po vstříknutí lepicího tmelu s použitím kompresoru, lepicí tmel se rozleje po vnitřním povrchu pneumatiky, vyplní díru a umožní dočasnou jízdu.



Oprava prázdné pneumatiky

Když je pneumatika prázdná, lze ji opravit následujícím způsobem s použitím sady nástrojů.

- 1 Vyberte sadu nástrojů na opravu pneumatiky z vaničky pod krytem zavazadlového prostoru.



- 2 Odstraňte nálepku s limitem rychlosti na boku nádobky s lepicím tmelem a přilepte ji na volant.



Upozornění

- Nálepka s limitem rychlosti upozorňuje řidiče, že pneumatika byla opravena s použitím sady nástrojů a že musí jet omezenou rychlostí. Nikdy nejezděte s vozidlem rychlostí vyšší než 110 km/h.

- 3 Vytáhněte hadičku na plnění lepícího tmelu na horní straně nádoby s lepícím tmelem.



⚠ Upozornění

- Zkontrolujte datum expirace lepícího tmelu. Datum expirace je uveden na horní straně nádoby s lepícím tmelem. Expirovaný lepicí tmel třeba vyměnit za nový, protože jeho lepicí schopnost bude snížena.
- Před použitím lepícího tmelu si přečtěte upozornění na nádobce.

Poznámka

- Před použitím lepícího tmelu nádobku dobře potřepajte, abyse obsah promíchal.

- 4 Dobře upevněte nádobku s lepícím tmelem ke kompresoru.



- 5 Odstraňte uzávěr z ventilu prázdné pneumatiky.

- 6 Pevně připojte hadici na plnění lepícího tmelu, kterou jste vybrali z nádoby s lepícím tmelem k vzduchovému ventilu prázdné pneumatiky.



⚠ Upozornění

- Elektrický spínač sady nástrojů by měl být v poloze OFF.

- 7 Vyberte + (červený) kabel / - (černý) kabel na spodní straně kompresoru.

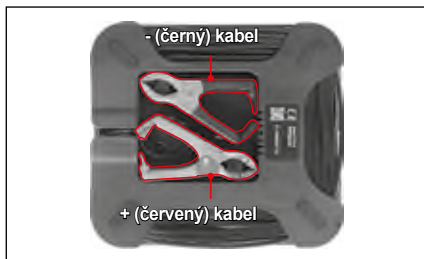

- 8 Zapojte + (červený) kabel (1) sady nástrojů do baterie vozidla a potom zapojte - (černý) kabel (2).



! Varování

- Při připojování kabelů dbejte zvýšené opatnosti. Může dojít k jiskření.

! Upozornění

- Zapojení kladné (+) a záporné (-) svorky baterie v opačném pořadí může poškodit baterii i sadu nástrojů na opravu pneumatiky. Ubezpečte se, že jste kabely zapojili ve správném pořadí.
- Při odpojování kabelů začněte vždy odpojením záporné (-) svorky (černého kabelu).

- 9 Nastartujte vozidlo.

! Varování

- Opravu pneumatiky provádějte na dobře větraném místě.

- 10 Kompresor aktivujte stisknutím spínače v servisní sadě.



! Upozornění

- Aby se kompresor nepřehřál, zapínejte jej na max. 10 minut. Pokud tak neuděláte, kompresor se přehřeje a dojde k poruše.

- 11 Počkejte, dokud tlak nedosáhne předepsanou hodnotu (36 psi, (2,48 baru)), přičemž kontrolujte ručičku tlaku na servisní sadě.



Varování

- Pokud specifikovaný tlak pneumatiky nelze dosáhnout do 8 minut (hoci současný tlak v pneumatice je nejméně 26 psi (1,8 baru)), opětovně nafoukněte pneumatiku tak, jako je to uvedeno dále:
 1. Sadu nástrojů dále nepoužívejte a odstraňte lepicí tmel z kompresoru.
 2. Dejte sadu nástrojů spátky na své místo (pod kryt v zavazadlovém prostoru).
 3. Jeďte s vozidlem nízkou rychlostí asi 10 m, aby se lepicí tmel v pneumatice rovnoměrně rozložil.
 4. Připevněte vzduchovou hadici z kompresoru na prázdnou pneumatiku.
 5. Připojte elektrický kabel na spodní straně kompresoru k baterii vozidla.
 6. Nastartujte vozidlo, aby se kompresor zapnul.
 7. Nechte kompresor běžet, dokud tlak v pneumatice nedosáhne stanovené hodnoty (2,48 baru, (36 psi)).

Pokud je pneumatika přehuštěna, stiskněte tlačítko na vypuštění vzduchu a upravte tlak v pneumatice.



- 12 Když se dosáhne standardní hodnota, vypněte sadu nástrojů.

Upozornění

- Pokud tlak v pneumatice nevystoupá nad 26 psi (1,8 baru) ani poté, když je kompresor zapnut 10 minut, pneumatiku nelze opravit sadou nástrojů. Zavolejte asistenční silniční službu nebo odtahovou službu.

- 13 Vytáhněte vzduchovou hadici z pneumatiky.
- 14 Nasadte čepičku vzduchového ventilu na pneumatiku.
- 15 Vypněte vozidlo.
- 16 Vytáhněte nádobku s tmelem na lepení pneumatik a vzduchovou hadici ze servisní sady a sadu uložte zpět na její místo (pod kryt v zavazadlovém prostoru).
- 17 Okamžitě jeďte s vozidlem asi 10 km, aby se lepicí tmel rovnoměrně rozmístil po vnitřním povrchu pneumatiky.
- 18 Zastavte vozidlo na bezpečném místě a změřte tlak v pneumatice pomocí servisní sady.



Varování

- Sadu nástrojů použijte pouze v případě, pokud je v dezénu pneumatiky pouze malá díra (cca 6 mm nebo méně).
- Pokud je defekt na okraji nebo na bočné stěně pneumatiky, nebo pokud je díra příliš velká, nepoužívejte servisní sadu. Nechte si vozidlo odtáhnout nebo provést servis v autorizovaném servisu SsangYong.
- Po opravě pneumatiky opravené pomocí servisní sady jezděte s vozidlem rychlostí nižší než 110 km/h.
- Servisní sadu použijte pouze na dočasnou opravu. Maximální vzdálenost, kterou lze projet s pneumatikou opravenou lepícím tmelem je cca 200 km.
- Pokud vozidlo vibruje, nebo pokud je řízení nestabilní a během jízdy je slyšet hluk, vozidlo okamžitě zastavte. V takovém případě si nechte provést servis v autorizovaném servisu SsangYong.



Upozornění

- Opatrně vyberte nádobku s lepícím tmelem, aby se lepící tmel nedostal do kontaktu s vašimi očima. Pokud se lepící tmel dostane do kontaktu s vaší pokožkou, vymyjte jej mýdlovou vodou.
- Po použití se nádobka s lepícím tmelem nemůže opětovně použít. Kupte si nový lepící tmel a starý vyměňte.
- Použitou nádobu s opravným tmelem nikde nezhazujte. Vraťte ji do autorizovaného servisu SsangYong.
- Nepoužívejte neschválený lepící tmel, který není originál tmel SsangYong. Může to poškodit senzor TPMS.
- Co nejdříve vyměňte pneumatiku opravenou opravným tmelem za novou v autorizovaném servisu SsangYong a nechte si zkontrolovat TPMS.
 Viz „Systém monitorování tlaku v pneumatikách (TPMS)“* (str. 2-29)

Kontrola tlaku v pneumatice po opravě prázdné pneumatiky

Po jízdě do vzdálenosti cca 10 km třeba zkontrolovat tlak v pneumatice opravené sadou nástrojů následovně:

- 1 Vyberte sadu nástrojů z vaničky v zavazadlovém prostoru.
- 2 Vyberte ze sady nástrojů vzduchovou hadici.
- 3 Odskrutkujte ventil na pneumatice.
- 4 Pevně připojte vzduchovou hadici k ventilu na pneumatice.
- 5 Zkontrolujte tlak v pneumatice na tlakoměru ze servisní sady.

Pokud je tlak v pneumatice vyšší nebo nižší než předepsaná hodnota (36 psi, (2,48 baru)), upravte jej na předepsanou hodnotu pomocí vzduchového ventilu na pneumatice.



Varování

- Pokud není tlak v pneumatikách udržován na předepsané hodnotě (36 psi, 2,48 bar), okamžitě přestaňte s vozidlem jezdit a požádejte o pomoc autorizovaný servis SsangYong.

Nafouknutí pneumatiky

Pokud je tlak v pneumatice nedostatečný, pneumatiku můžete nafouknout na standardní hodnotu následujícím způsobem použitím sady nástrojů:

- 1 Vyberte sadu nástrojů z vaničky v zavazadlovém prostoru.
- 2 Vyberte ze sady nástrojů vzduchovou hadici (1) a elektrický kabel (2).

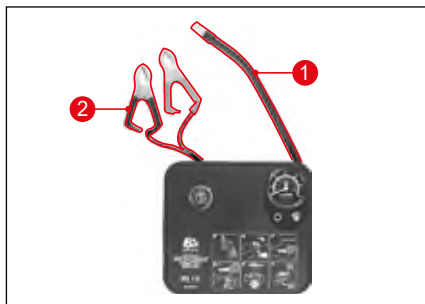

- 3 Odskrutkujte ventil na pneumatice, do které budete dofukovat vzduch.
- 4 Pevně připojte vzduchovou hadici k ventilu na pneumatice.



⚠ Upozornění

- Elektrický spínač sady nástrojů by měl být v poloze OFF.

- 5 Vyberte + (červený) kabel / - (černý) kabel na spodní straně kompresoru.

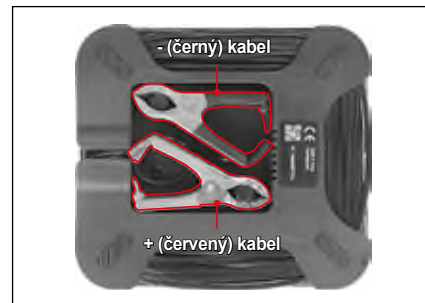

- 6 Zapojte + (červený) kabel (1) servisní sady k baterii vozidla a potom zapojte - (černý) kabel (2).

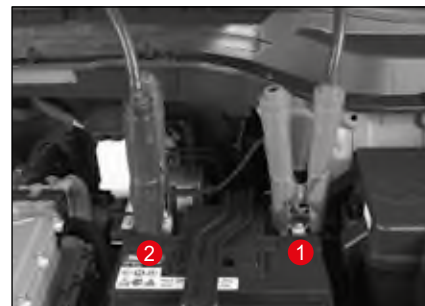

5

7 Nastartujte vozidlo.

! Varování

- Opravu pneumatiky provádějte na dobře větraném místě.

8 Kompresor aktivujte stisknutím spínače servisní sady (1).

9 Počkejte, dokud tlak nedosáhne předepsanou hodnotu (36 psi, (2,48 baru)), přičemž kontrolujte tlakoměr (2) ze servisní sady.



Pokud je pneumatika přehuštěna, stiskněte tlačítko na vypuštění vzduchu a upravte tlak v pneumatice.



10 Po dosažení standardní hodnoty tlaku stiskněte spínač (1) v sadě nástrojů a vypněte jej.

! Upozornění

- Aby se kompresor nepřehřál, zapínejte jej na max. 10 minut. Pokud tak neučiníte, kompresor se přehřeje dojde k poruše.

11 Vypněte vozidlo.

12 Odpojte vzduchovou hadici od pneumatiky.

13 Zaskrutkujte kryt vzduchového ventilu na pneumatice.

14 Umístěte servisní sadu na původní místo (úložný prostor na levé straně zavazadlového prostoru).

Když potřebujete vaše vozidlo odtáhnout

Tažení nepojízdného vozidla

- Odtah vozidla na odtahovém vozidle/plošině

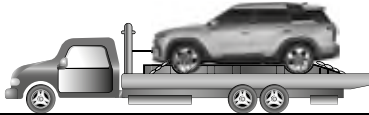

- Tažení s předními koly na plošině



Přepravní podvozky

- Tažení se zadními koly na plošině



Přepravní podvozky

Tažení odtahovým vozidlem

Nejllepší způsob tažení je ten, že se celé vozidlo naloží na plošinu, aby byli všechna kola nad zemí. Pokud to není možné, dejte přední nebo zadní kola na plošinu a táhněte vozidlo s použitím přepravních podvozků, takže všechny kola jsou nad zemí.

! Varování

- Pokud musíte vaše vozidlo odtáhnout proto, že kola jsou zabořeny v blátě nebo v písku, můžete použít tažné háky ve vašem vozidle. Pokud je však zátěž na háky příliš velká, tažný hák, lano nebo řetěz by se mohly přetrhnout, což by mělo za následek vážná zranění a poškození vozidla.
- Aby jste zabránili poškození vozidla, je nutné použít řádný postup zvedání a tažení. Když budete potřebovat odtahovou službu, zavolejte prodejce SsangYong nebo autorizovaný servis SsangYong.

Pro vozidla 2WD

Při tažení není povoleno použít odtahové vozidlo nebo bránit kolům, aby se točili s neuvolněnou parkovací (ruční) brzdou, jako to vidíte na obrázku.

Netáhněte vozidlo s předními koly na zemi.

! Upozornění



- Nevlečte vozidlo pomocí závěsného zařízení, jinak může dojít k poškození nárazníku a spodních částí.
- Dávejte pozor, aby se během tažení nepoškodil nárazník a spodní části.

Pokud odtahové vozidlo není k dispozici (v případě nouze)

Potřebujete-li vaše vozidlo odtáhnout a odtahové vozidlo není k dispozici, můžete vaše vozidlo odtáhnout pomocí tahacího háku, který je instalován na taženém vozidle, ale vozidlo lze táhnout i propojením dvou vozidel tažným lanem (které se prodává samostatně).

Instalace tažného háku

- 1 Vyjměte tažné háky ze sady nářadí uložené v úložné schránce v levé zadní části zavazadlového prostoru.
- 2 Pro přední nárazník:
Tlačte na horní část krytu otvoru na předním nárazníku taženého vozidla ve směru šipky (1), a současně uchopte boční stranu krytu otvoru (A) a tahem ve směru šipky (2) kryt sejměte.
- 3 Pro zadní nárazník:
Odstraňte kryt ve směru šipky (3) ze spodní části krytu otvoru na zadním nárazníku taženého vozidla.
- 4 Vložte tažný hák do každého otvoru a pevně jej utáhněte.

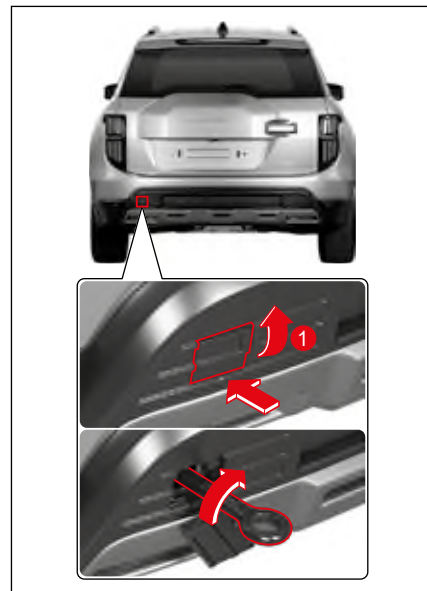
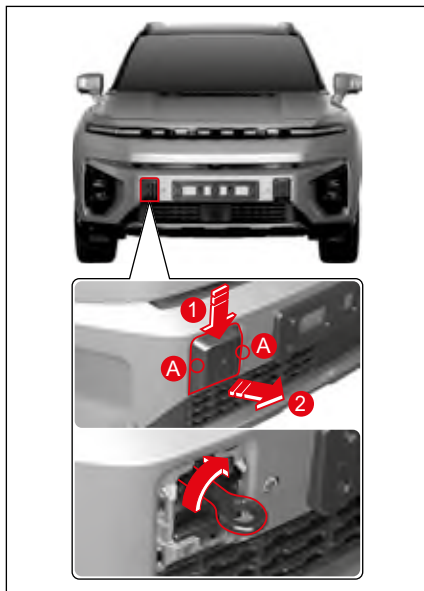

Použití tažného lana

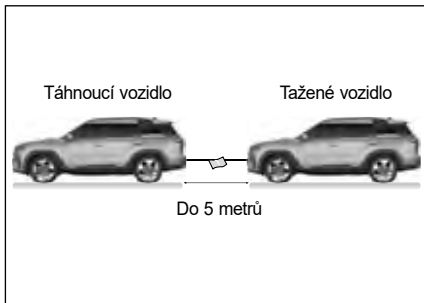

- 1 Bezpečně upevněte tažné lano na tahací hák taženého vozidla a táhnoucího vozidla.
- 2 Aby bylo lano dostatečně viditelné, přivažte do jeho středu červenou látku.
- 3 Uvolněte parkovací brzdou taženého vozidla a nastavte páčku řazení SBW (shift by wire) do polohy N (neutrál).
- 4 Pokud je tažené vozidlo vypnuté, nastavte spínač START/STOP do polohy ON.
- 5 Zapněte výstražná světla varování taženého vozidla i tažného vozidla.

- 6 Nastartujte tažné vozidlo a táhněte tažené vozidlo.

V tomto okamžiku by délka tažného lana měla být menší než 5 m a celková délka tažného vozidla a taženého vozidla by neměla přesáhnout 25 m.

Vozidlo táhněte rychlostí 5 km/h nebo méně.

! Varování

- Používejte tahací hák pouze pro dočasné odtažení vozidla na krátkou vzdálenost nebo v nouzové situaci. Netáhněte vozidlo dlouho.
- Chcete-li táhnout vozidlo s použitím tahacího háku, ujistěte se, aby síla směřovala předním, zadním a horizontálním směrem. Neodstartujte prudce ani neopatrně, protože to může na tahací hák vyvinout nepřiměřenou sílu. Tohle může poškodit tažné lano nebo řetěz, což způsobí poškození vozidla nebo vážné zranění.

! Upozornění

- Vyhněte se nepraktickému tažení a netáhněte vozidlo, které je těžší jako tažné vozidlo.
- Pokud je na trase tažení mnoho prudkých sjezdů nebo svahů, nepokoušejte se vozidlo táhnout pomocí tažného háku.
- Brzdový účinek se výrazně snižuje, když vozidlo není nastartováno. Proto při vlečení vozidla pomocí tažného háku sešlápněte brzdový pedál silněji než obvykle.
- Při tažení vozidla mějte zapnutý ukazatele změny směru (směrovky) nebo výstražná světla jako signály tažení vozidla.

Tažení přívěsu

Vaše vozidlo je navrženo v první řadě jako vozidlo pro cestující, proto jakýkoliv přívěs ovlivní manipulaci s vozidlem, brzdění, trvanlivost a ekonomiku jízdy.

Vaše bezpečnost a spokojenost závisí od řádného použití správného zařízení. Měly by jste se vyhnout přetížení nebo jinému nevhodnému použití.

Maximální hmotnost naloženého přívěsu, který můžete táhnout vaším vozidlem, závisí na zamýšleném použití a na tom, jaké speciální zařízení na něj bylo instalováno. Přesvědčte se ještě před začátkem tažení, že k vašemu vozidlu je připojeno správné zařízení.

Váš prodejce SsangYong vám pomůže dodat a instalovat tažné zařízení, které bude vyhovovat vašim požadavkům.

Naložení přívěsu

Aby jste naložili váš přívěs správně, musíte vědět, jako máte změřit přípustnou hmotnost přívěsu a největší přípustnou hmotnost v bodě spojení. Přípustná hmotnost přívěsu je hmotnost přívěsu plus nákladu v něm.

Přípustnou hmotnost přívěsu můžete změřit tak, že dáte plně naložen přívěs na váhu pro vozidla.

Největší přípustná hmotnost v bodě spojení je síla dolů, která působí na kulovou spojku spřáhlem přívěsu při normální výšce tažení. Tuto hmotnost lze odměřit osobní vahou.

Hmotnost vašeho naloženého přívěsu (přípustná hmotnost přívěsu) by neměla nikdy překročit stanovené hodnoty.

Přípustné zatížení přívěsu platí pro několik sklonů od 6,8 % do 12,6 % v závislosti na výkonu vozidla.

Když je připojen přívěs, povolené zatížení zadní nápravy pro plně naloženo tažné vozidlo (včetně cestujících) se nesmí překročit.

Maximální limity nákladu

(jednotka: kg)

Typ	Maximální zatížení přívěsu	Hmotnost spojení přívěsu	
		Maximálně povolena vertikální zátěž na spojovací zařízení	Maximální hmotnost přípojného zařízení
s brzděným přívěsem	1500	60	25
s nebrzděným přívěsem	500		

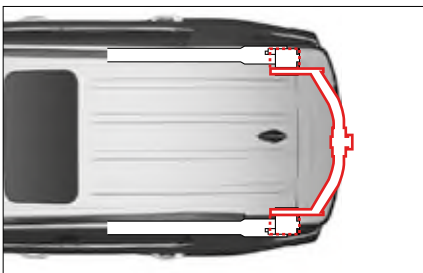
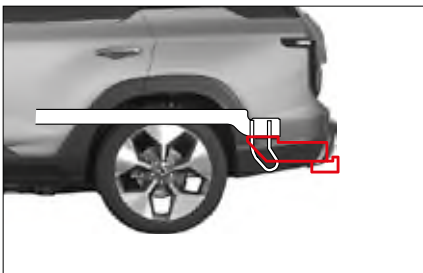

Když chcete táhnout přívěs

Důležité body:

- Musíte zvážit kontrolu kolísání. Kolísání můžete zkontrolovat u prodejce přívěsů.
- Pokud je celková ujetá vzdálenost vašeho nového vozidla nižší než 800 km, přívěs netahejte. Během prvních 800 km (500 mil), kdy táhnete přívěs, nepřekračujte rychlost 80 km/h a nerozjíždějte vozidlo na plný plyn. V opačném případě by mohlo dojít k poškození dalších částí vašeho vozu v důsledku většího zatížení.
- S vozidlem jezděte vždy střední rychlostí (méně než 80 km/h).
- Vždy musíte odvážit hmotnost přívěsu.
- Přípustná hmotnost kulové spojky přívěsu se mění podle hmotnosti nákladu na plošině.
- Počet osob ve vozidle je omezen na 5 lidí včetně řidiče.

Hmotnost přívěsu

Aby jste udrželi vaše vozidlo a přívěs bezpečně, musíte zvážit mnoho faktorů kromě maximálního limitu zatížení.

Bezpečnost vozidla a přívěsu závisí od toho, jako používáte váš přívěs. Rychlost vozidla, nadmorská výška, náklad, vnější teplota a frekvence používání přívěsu jsou velice důležité. Vaše vozidlo ovlivňuje také jakékoliv speciální zařízení ve vašem vozidle.

Hmotnost tažné tyče přívěsu

Zatížení tažné tyče přívěsu třeba také pozorně zvážit, protože ovlivňuje hrubou hmotnost vašeho vozidla (GVW). Tato hmotnost obsahuje hmotnost výstuže vozidla, zavazadla v přívěsu a cestujících ve vozidle. Kromě toho musíte k datům GVW připočítat náklad tažné tyče přívěsu, protože vaše vozidlo bude táhnout celou hmotnost.

Tažná tyč přívěsu by měla vážit maximálně 4% celkové hmotnosti naloženého přívěsu. Aby jste zkontrolovali, zda jsou hmotnosti správné, musíte po naložení odvážit přívěs a tažnou tyč separátně. Když hmotnosti nejsou správné, musíte z přívěsu vybrat některé předměty.



Upozornění

- **Nikdy nedávejte na přívěs větší hmotnost do zadní části jako do přední části.** (Doporučení – přední část: 60%, zadní část: přibližně 40%)
- **Nikdy nepřekračujte maximální limity nákladu v přívěsu nebo zařízení táhnoucí přívěs. Nesprávné zatížení může poškodit vaše vozidlo. Tohle může způsobit zranění. Před jízdou zkontrolujte hmotnost a náklad na komerční váze nebo na dálniční vážící stanici.**
- **Nevhodně naložen přívěs může způsobit ztrátu kontroly nad vozidlem.**
- **Při tažení přívěsu vypněte systém ISG (Idle Stop & Go).**

Brzdy přívěsu

Pokud používáte brzdy přívěsu, měli by jste dodržovat všechny instrukce výrobce. Nikdy nemodifikujte brzdový systém vašeho vozidla.

Světla přívěsu

Ujistěte se, že váš přívěs je vybaven světlý, které splňují požadavky dané země a místní požadavky.

Před začátkem tažení vždy zkontrolujte, zda všechna světla přívěsu fungují.

Pneumatiky

Když táhnete přívěs, ujistěte se, zda jsou vaše pneumatiky dostatečně nahuštěny na příslušný tlak.

Bezpečnostní řetězy

Mezi vaše vozidlo a přívěs vždy dejte bezpečnostní řetězy. Bezpečnostní řetězy překřížte pod tažní tyčí přívěsu, aby tažní tyč neupadla na silnici, pokud se oddělí od kulové spojky. Při připájení bezpečnostních řetězů dodržujte postup doporučený výrobcem. Vždy nechte řetěz dostatečně uvolněn na to, aby umožnil úplné otočení. Bezpečnostní řetězy se nikdy nesmí dotýkat silnice.

Brzdová kapalina

Vyměňujte brzdovou kapalinu každých 15000 km (9000 mil) za následujících podmínek:

- Pokud často táhnete přívěs.
- Pokud jezdíte v kopcovitém nebo horském terénu.

Kapalina v automatické převodovce

Pokud vaše vozidlo často táhne přívěs, vyžaduje se častější údržba.

Typy pro tažení

Pokud táhnete přívěs, vaše vozidlo třeba řídit jiným způsobem v porovnání s běžnou jízdou.

- Pro bezpečnost dodržujte následující opatření:
- Před tažením v provozu si přečvíte otáčení, zastavení a zpětný chod. Přívěs táhnete v dopravě pouze tehdy, pokud jste přesvědčen, že umíte ovládat vozidlo a přívěs bezpečně.
- Před jízdou se ujistěte, zda světla přívěsu fungují řádně.
- Nejezděte rychlostí vyšší než 80 km/h.
- Ujistěte se, že při zahýbání máte dostatek prostoru a vyhněte se prudkým manévřům.
- Nestartujte, nepřidávejte rychlost, ani nezastavujte prudce.
- Vyhněte se ostrému zahýbání nebo změně jízdního pruhu.
- Při couvání by vás měl vždy někdo navigovat/ usměřňovat.

- Vždy dodržujte dostatečnou vzdálenost pro zastavení. Když táhnete přívěs, vzdálenost pro zastavení je delší.
 - Nedržte brzdový pedál příliš dlouho, ani jej nezešlapujte příliš často, protože to způsobí přehřátí brzd, co bude mít za následek sníženou účinnost brzd.
 - Při parkování vždy zablokujte kola klíny vozidla a přívěsu. Pevně zatáhněte parkovací (ruční) brzdu.
 - Nedoporučuje se parkovat na strmém svahu.
- Skutečně by jste neměli zaparkovat vaše vozidlo s přívěsem na kopci. Pokud se cokoliv stane, např. pokud se přívěs nebo karavan odpoj, lidi mohou utrpět zranění a vozidlo a přívěs se mohou poškodit.
- Pokud někdo odstraňuje spod kol klíny a stojí hned za přívěsem, může utrpět zranění. Pokud vaše noha uklouzne z brzdového pedálu, nebo pokud vyklouzne kulová spojka, přívěs se může pohnout směrem dolů. Ujistěte se, že osoba, která odstraňuje klíny stojí bokem od vozidla.
 - Dodržujte instrukce výrobce přívěsu.

Jízda ve svahu

Když začínáte sjíždět dlouhý nebo strmý sjezd, pokud nepodřadíte, může se stát, že budete muset používat brzdy tak často, že se zahřejí a přestanou dobře fungovat.

Parkování ve svahu

Skutečně byste neměli zaparkovat vaše vozidlo s přívěsem na kopci. Pokud se něco stane, jízdní souprava se může pohnout. Lidi mohou utrpět zranění a vozidlo a přívěs se mohou poškodit.

Pokud však někdy budete muset zaparkovat ve svahu, dodržujte následující pravidla:

- 1 Použijte běžnou brzdou, ale nepřeřazujte do parkovací polohy, PARK (P).
- 2 Požádejte někoho, aby dal pod kola přívěsu klíny.
- 3 Jakmile jsou pod koly přívěsu umístěny klíny, uvolněte nožní brzdou, až dokud klíny neabsorbují zátěž.
- 4 Znovu sešlápněte běžnou nožní brzdou. Poté zatáhněte parkovací brzdou a přeřadte do polohy PARK (P).
- 5 Uvolněte normální nožní brzdou.

Když jste připraveni odjet po parkování na kopci

- 1 Použijte normální nožní brzdou a podržte pedál sešlápnutý a:
 - Nastartujte vozidlo
 - pomocí páčky SBW zařadte rychlost a
 - Uvolněte parkovací brzdou.
- 2 Uvolněte brzdový pedál.
- 3 Jedte pomalu, dokavád přívěs neodjede od klínů.
- 4 Zastavte a požádejte někoho, aby odstranil klíny.

Údržba při tažení přívěsu

Pokud táhnete přívěs, bude vaše vozidlo potřebovat servis častěji. Více informací naleznete v Plánu údržby. Při provozu přívěsu jsou obzvláště důležité brzdové destičky a kotouče. Každá z nich je popsána v této příručce a rejstřík vám pomůže je rychle najít. Pokud chcete táhnout přívěs, je dobré si tyto části prostudovat ještě předtím, než se vydáte na cestu.

Pravidelně kontrolujte, zda jsou všechny matice a šrouby přívěsu utaženy.

Když se vozidlo zastavilo v důsledku chyby

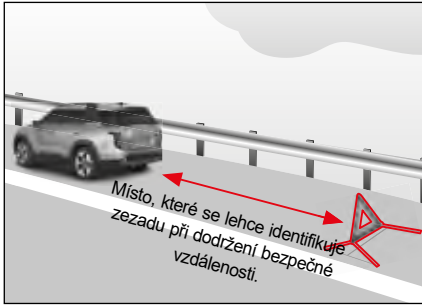

Pokud je ve vozidle chyba a vozidlo se během jízdy zastavilo, nepodléhejte panice a proveďte úkony v následujícím pořadí:

- 1 Zapněte výstražní varovné světlo ve vozidle.
- 2 Zajeďte s vozidlem k pravému okraji silnice nebo na bezpečné místo.
- 3 Umístěte výstražný trojúhelník (pokud je k dispozici).
Poloha, kterou snadno identifikuje řidič přijíždějícího vozidla při dodržení bezpečné vzdálenosti (100 m přes den, 200 m v noci), je místo vhodné na umístění výstražného trojúhelníku.
V noci dejte na silnici i výstražné světlo.
- 4 Odveďte všechny cestující na bezpečné místo.
- 5 Zavolejte asistenční silniční službu nebo odtahovou službu.

V případě nehody

Pokud se během jízdy stala nehoda, nepodléhejte panice a proveďte úkony v následujícím pořadí:

- 1 Zapněte výstražní varovné světlo ve vozidle.
- 2 Zajedťte s vozidlem k pravému okraji silnice nebo na bezpečné místo.
- 3 Umístěte výstražný trojúhelník (pokud je k dispozici).
Poloha, kterou snadno identifikuje řidič příjezdějícího vozidla při dodržení bezpečné vzdálenosti (100 m přes den, 200 m v noci), je místo vhodné na umístění výstražného trojúhelníku.
V noci dejte na silnici i výstražné světlo.
- 4 Odveďte všechny cestující na bezpečné místo.
- 5 Pokud je někdo zraněn, poskytněte mu pomoc a zavolejte sanitku.
- 6 Kontaktujte nejbližší policejní stanici a po příjezdu policisty se řiďte jeho pokyny.
- 7 Jděte do nemocnice nebo k lékaři i v případě malé nehody.

Tipy, když se nehoda nebo chyba stane na dálnici

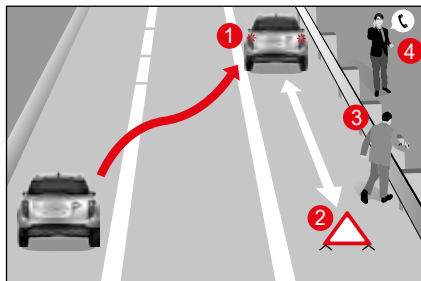

Když zastavíte vozidlo na dálnici v důsledku nehody nebo chyby ve vozidle, proveďte úkony v následujícím pořadí, abyste zabránili druhotné nehodě.

- 1 Rychle zapněte výstražná světla a zajedťte s vozidlem k pravému okraji silnice (1).
- 2 Pokud je k dispozici výstražný trojúhelník nebo výstražné osvětlení: Výstražný trojúhelník umístěte za vozidlo (2). (V noci umístěte navíc výstražné silniční osvětlení.)
- 3 Řidič a cestující by měli odejít na bezpečné místo, např. za silniční svodidla (3).
- 4 Pokud potřebujete pomoc, zavolejte policii nebo hasiče, případně dálniční policii.

! Varování

- V případě dopravní nehody přesuňte vozidlo na bezpečné místo a odpojte napájení vypnutím vozidla a odpojením svorek pomocné baterie (12 V), abyste zabránili svodu vysokého napětí.
- Nedotýkejte se vodičů, pokud jsou při pohledu zevnitř nebo zvenčí vozidla obnažené. Kromě toho se nedotýkejte vysokonapětových vodičů (oranžové) a konektorů a všech elektrických součástí a zařízení. V opačném případě může dojít k úrazu elektrickým proudem.
- V případě nehody vozidla může dojít k poškození pohonného (vysokonapětového) akumulátoru, což může mít za následek únik plynů a elektrolytů škodlivých pro lidský organismus. Dávejte pozor, aby se uniklé kapaliny nedotkly vaší pokožky. Při podezření na únik hořlavých a toxických plynů otevřete okna, abyste mohli větrat, a evakuujte se na bezpečné místo. Pokud uniklá kapalina vnikne do oka nebo se dostane do kontaktu s kůží, okamžitě místo vypláchněte tekoucí nebo slanou vodou a vyhledejte lékaře.
- Pokud je vaše vozidlo zaplaveno, okamžitě vypněte zapalování, evakuujte se na bezpečné místo a kontaktujte záchranné složky, jako jsou hasiči, a prodejce SsangYong nebo autorizovaný servis SsangYong, aby vám pomohli.

V případě požáru

Pokud ve vozidle vznikl požár, nepodléhejte panice a proveďte úkony v následujícím pořadí:

- 1 Zapněte výstražná světla ve vozidle.
- 2 Okamžitě zastavte vozidlo na bezpečném místě a vypněte jej.
- 3 Na uhašení ohně použijte hasicí přístroj.
- 4 Pokud se vám nepodaří požár uhasit, ohlaste to na policejní stanici nebo hasičům.

V takovémto případě se nepřibližujte k vozidlu a dodržujte od něho bezpečnou vzdálenost.

⚠ Varování

- V případě nehody vozidla může vytékat palivo a způsobit požár. Okamžitě vypněte vozidlo a odstraňte z vozidla hořlavé předměty.



⚠ Varování

- V případě požáru vozidla uhasete požár práškovým hasicím přístrojem určeným pro elektrický požár. Pokud není k dispozici hasicí přístroj určený k hašení elektrického požáru, použijte k uhašení požáru dostatečné množství vody. Použití malého množství vody nebo nevhodného hasicího přístroje může mít za následek zranění elektrickým proudem. Pokud se požár nepodaří rychle uhasit, může se pohonný (vysokonapětový) akumulátor zahřát a explodovat, proto ji evakuujte na bezpečné místo a udržujte lidi v její blízkosti. Kontaktujte záchranné složky, například hasičskou stanici, a informujte je o požáru elektrického vozidla a podnikněte příslušné kroky.
- Při malých požárech použijte k uhašení elektrický hasicí přístroj (hasicí přístroje typu ABC a BC). Pokud není možné včasné uhašení požáru, evakuujte se na bezpečné místo a udržujte osoby mimo vozidlo. Zavolejte na tísňovou linku a oznamte požár elektrického vozidla a získajte příslušné pokyny ohledně požáru.
- Pokud se požár rozšířil na vysokonapětový akumulátor pod vozidlem, je třeba k úplnému uhašení požáru nepřetržitě dodávat velké množství vody po dlouhou dobu. Pokud se použije malé množství vody nebo nevhodný hasicí přístroj, je obtížné požár uhasit a může dojít k úrazu elektrickým proudem.

Umístění hasicího přístroje ve vozidle

Do vozidla dejte hasicí přístroj, protože je nutný pro rychlé odstranění požáru.

Jako používat hasicí přístroj

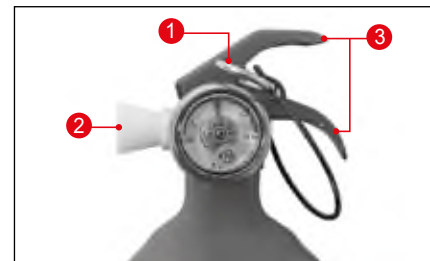

- 1 Z hasicího přístroje vyberte bezpečnostní pojistku (1) a stůjíte zády k vetru.
- 2 Nasměřujte dýzu hasicího přístroje (2) směrem k požáru.
- 3 Potáhněte madlo (3) a stříkejte hasicí prášek na oheň pohyby ze strany na stranu.

Kontrola a údržba hasícího přístroje

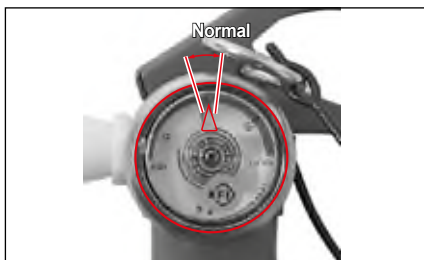

- Nejméně jednou za měsíc zkontrolujte, zda je ukazatel na měřiči tlaku hasícího přístroje v normálním rozsahu.
Zjistíte-li ztrátu tlaku nebo jiné abnormality, dejte hasící přístroj okamžitě do servisu.
- Životnost hasícího přístroje je cca. 5 let, pokud se udržuje v normálních podmínkách.
Po uplynutí 5 let by měli hasící přístroj zkontrolovat požárníci každé 2 roky.
- Po použití hasícího přístroje úplně odstraňte chemikálii (prášek ABC) z hasícího přístroje a doplňte hasící látku – prášek ABC.
Pokud se hasící přístroj delší dobu nekontroluje, jeho obsah může ztvrdnout a nebude se dát použít. Hasící přístroj pravidelně potřeptejte.

V případě silného sněžení

V případě silného sněžení nepodléhejte panice a proveďte následující úkony.

- Vždy poslouchejte rádio a použijte volací číslo poskytující informace o situaci na silnici.
- Na silnici se zatáčkami, na silnici do kopce nebo na mostě jezděte pomalu.
- Neparkujte ani nenechávejte vozidlo na kraji silnice, protože to může způsobit problémy při odhrovnání sněhu.
- Když musíte odejít od vozidla, nechte tam kontaktní údaje.
- Jezděte pomalu a dodržujte bezpečnou vzdálenost mezi vozidly.
- Pokud možno nepoužívejte brzdu a k postupnému zpomalování a zastavování vozidla používejte rekuperační brzdový systém.
- Čas od času odstraňte sníh kolem vozidla.

6. Pravidelná kontrola a údržba

Obsahuje podrobné informace o pravidelné kontrole a způsobu údržby pro bezpečnou a pohodlnou jízdu s vozidlem.

Plán údržby

Položka údržby	Každodenní kontrola	Interval výměny
Chladicí kapalina pro vysokonapěťový akumulátor	○	Každé 4 roky nebo 80 000 km
Chladicí kapalina pro pohon a systém nabíjení	○	Každých 5 let nebo 200 000 km
Brzdová kapalina	○	Každé 2 roky
Brzdové potrubí a hadice	-	Kontrola při prvních 1 000 km jízdy / poté kontrola každých 20 000 km jízdy nebo každý rok / v případě potřeby výměna.
Brzdové destičky a kotouče	-	Kontrola každých 10 000 km jízdy / seřízení nebo případná výměna.
Brzdová kapalina	-	Vyměňte každých 40 000 km
Hnací hřídel, zavazadlový prostor	-	Kontrola každých 10 000 km jízdy (v případě potřeby doplňte nebo vyměňte mazivo).
Filtr klimatizace	-	Vyměňte každých 10 000 km jízdy (V náročných podmínkách, jako jsou prašné silnice, nebezpečné cesty a nadměrný provoz klimatizace a topení, interval výměny zkráťte.)



Varování

Pro veškerý spotřební materiál a oleje používejte námi určené originální díly.

Objem/specifikace olejů

	Kategorie	Objem	Specifikace
Chladicí kapalina	System pohonu a nabíjení	≐ 4,6 l	SYC1025
	Vysokonapěťový akumulátor a chladicí kapalina vyhřívání kabiny	≐ 6,5 l	SYC306E
Brzdová kapalina		Dle potřeby	Originál olej SsangYong (DOT4)
Převodový olej		≐ 1,3 l	CASTROL BOT 384



Varování

- Vždy používejte originální oleje a kapaliny SsangYong.
- Nemíchejte oleje a kapaliny s jinými produkty. Mohlo by dojít k poškození odpovídajících částí vozidla.
- Při doplňování nebo výměně olejů a kapalin kontrolujte hladinu oleje.

Interval pravidelných prohlídek a výměn

Tabulka pro intervaly kontrol a výměn za normálních podmínek

Kategorie		Každodenní kontrola	Intervaly kontrol a výměn			Poznámky
			Každých 10 000 km jízdy	Každých 20 000 km jízdy	Každých 30 000 km jízdy	
Motorový prostor	Kontrola a doplnění chladicí kapaliny vysokonapěťové baterie	○				-
	Kontrola a doplnění chladicí kapaliny pohonného a nabíjecího systému	○				-
	Kontrola připojení chladicího systému	○				-
	Kontrola nízkonapěťového (12V) akumulátoru	○				
Posilovač řízení	Vůle volantu	○				
	Dotáhněte upevňovací šroub posilovače řízení.		Kontrola			
	Zkontrolujte každou přípojku systému řízení, převodovky, zavazadlový prostor.		Kontrola			
	Zkontrolujte a vyměňte kulový kloub		Kontrola			V případě potřeby seřídte nebo vyměňte, výměna každých 60 měsíců nebo 100 000 km.

Kategorie		Každodenní kontrola	Intervaly kontrol a výměn			Poznámky
			Každých 10 000 km jízdy	Každých 20 000 km jízdy	Každých 30 000 km jízdy	
Brzda	Kontrola a doplnění brzdové kapaliny	○				
	Výměna brzdové kapaliny		Výměna každé 2 roky			
	Brzdové potrubí a hadice		Kontrola			Zkontrolujte a v případě potřeby upravte nebo vyměňte.
			Kontrola každých 20 000 km jízdy nebo každý rok / v případě potřeby výměna			
	Brzdové destičky a kotouče		Kontrola			Zkontrolujte a v případě potřeby vyměňte.
	Chod a vůle brzdového pedálu	○				
Provoz parkovací brzdy		Kontrola			Často kontrolujte a seřizujte	
Systém pohonu a podvozek	Převodový olej		<ul style="list-style-type: none"> Kontrola každých 12 měsíců nebo 20 000 km Vyměňte každých 40 000 km 			Podle potřeby doplňte nebo vyměňte olej
	Zkontrolujte hnací hřídel a manžety		Kontrola			V případě potřeby doplňte nebo vyměňte mazivo
	Kontrola dotažení spodního šroubu/matice podvozku a karoserie, kontrola těsnosti maziva kulového kloubu, vůle/těsnost		Kontrola			Zkontrolujte a v případě potřeby vyměňte.
Pneumatiky a kola	Kontrola tlaku a nahuštění pneumatik	○				
	Opořebení pneumatik		Kontrola		Kontrola	
	Sřídání pneumatik		Výměna pozice každých 5 000 km jízdy			
	Vyvážení a seřízení kol		Kontrola			
	Stav utažení matic/šroubů kol		Kontrola			

Kategorie		Každodenní kontrola	Intervaly kontrol a výměn			Poznámky
			Každých 10 000 km jízdy	Každých 20 000 km jízdy	Každých 30 000 km jízdy	
Další kontrolní položky	Různé úniky oleje a chladicí kapaliny	<input type="radio"/>				
	Různé testy systému pomocí diagnostického zařízení		Kontrola			
	Stav funkce bezpečnostních pásů a spon	<input type="radio"/>				
	Zda svítí výstražná kontrolka a indikátor zapnutí, nebo ne	<input type="radio"/>				
	Provozní stav venkovního/vnitřního osvětlení	<input type="radio"/>				
	Kontrola a nastavení úhlu světlometů				Kontrola	
	Stav stěračů, ostřikovačů a zrcátek	<input type="radio"/>				
	Kontrola a výměna stíracích lišt	<input type="radio"/>				
	Kontrola hladiny kapaliny v ostřikovačích a její případné doplnění	<input type="radio"/>				
	Mazání a provoz kapoty, dveří a zadních výklopných dveří		Kontrola			Zkontrolujte a v případě potřeby vyměňte.
	Vyměňte filtr klimatizace		Výměna			Zkontrolujte během 10 000 km jízdy a v případě potřeby vyměňte.
Provoz systému chlazení/topení	<input type="radio"/>					

Tabulka pro intervaly kontrol a výměn v náročných podmínkách

Položka údržby	Intervaly kontrol a výměn	Podmínky jízdy
Brzdové destičky a kotouče	Často kontrolujte a v případě potřeby upravte nebo vyměňte.	2, 3, 4, 5, 6, 7, 8
Kulový čep	Často kontrolujte a v případě potřeby upravte nebo vyměňte.	2, 3, 4, 5, 6
Hnací hřídel a manžety	Často kontrolujte a v případě potřeby upravte nebo vyměňte.	2, 3, 4, 5, 6, 7
Filtr klimatizace	Často kontrolujte a v případě potřeby upravte nebo vyměňte.	2
Převodový olej	Výměna každých 20 000 km jízdy	1, 3, 4, 5, 6, 7, 8, 9, 10

Při jízdě v následujících náročných podmínkách provádějte časté kontroly zkrácením intervalu kontroly a výměny a v případě potřeby vyměňte.

- 1 Opakovaná jízda na krátkou vzdálenost
- 2 Jízda v prašné a písčité oblasti
- 3 Provoz v místě s hustým provozem
- 4 Vysoká frekvence jízdy po nerovných cestách, jako je písek, šterková cesta, zasněžená cesta a nebezpečná cesta.

- 5 Časté jízdy po horských silnicích nebo v kopcovitém terénu
- 6 Používání vozidla jako policejního vozu, taxi, firemního vozu, odtahového vozidla (tažení přívěsu) atd.
- 7 Častá jízda vysokou rychlostí (170 km/h)
- 8 Časté zastavování a rozjíždění
- 9 Časté jízdy v horkých oblastech (30 °C a více).
- 10 Časté zrychlování a náhlé rozjíždění

Kontrola motorového prostoru

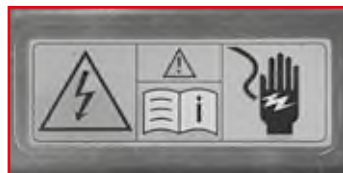
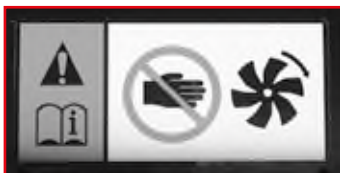
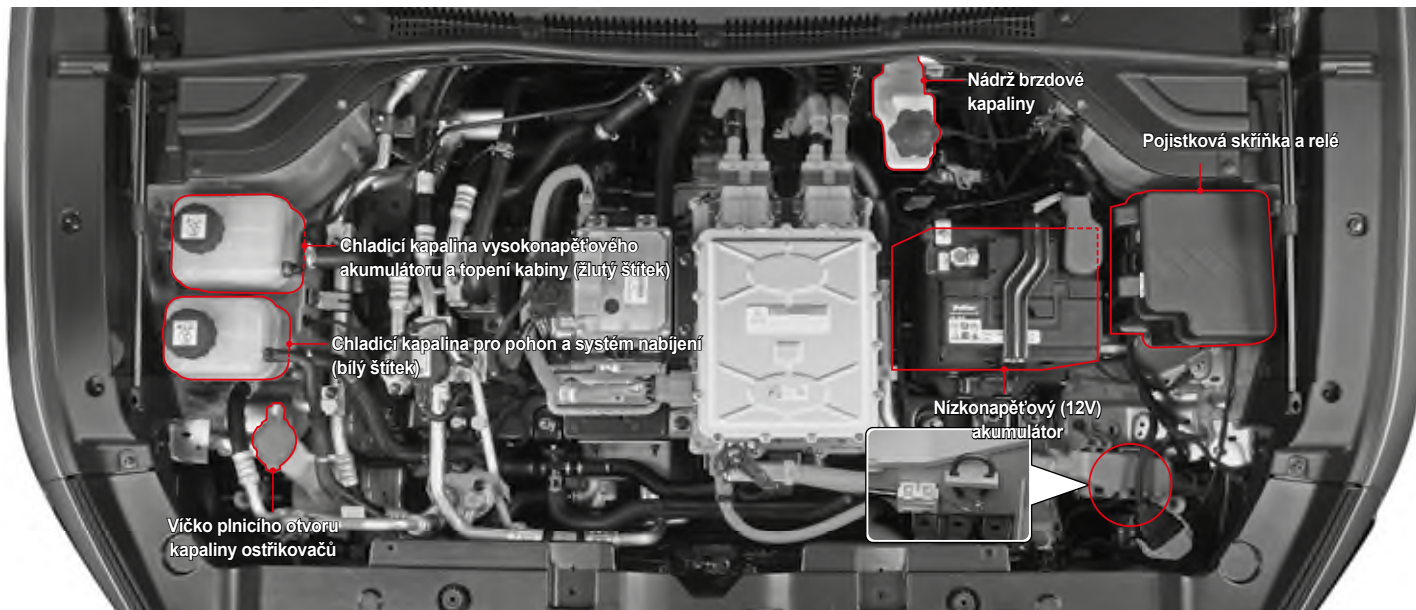

⚠ Varování

- Nevkládejte ruce do rotující části ventilátoru chlazení motorového prostoru. Může to vést k vážným zraněním.
- Zásah elektrickým proudem může vést k úmrtí.
- Neodstraňujte kryt a konektor.
- Nerozebírejte vnitřní části.



- 1 Vysokonapětový akumulátor a chladičí kapalina vyhřívání kabiny
- 2 Přídavná nádržka chladičí kapaliny hnacího motoru

⚠ Varování

- Nizká hladina chladičí kapaliny může způsobit špatný výkon a požár v důsledku přehřátí vysokonapětového akumulátoru, špatný výkon v důsledku přehřátí pohonného systému a špatný výkon vnitřního topení. Hladinu chladičí kapaliny kontrolujte v pravidelných intervalech.
- Pro chladičí kapalinu vždy používejte naši originální nemrznoucí směs. Pokud je doplněna jinými typy výrobků nebo nestandardními produkty, může v chladičím systému dojít k chemické reakci, která vytvoří vodní kámen a zablokuje průtok chladičí kapaliny a způsobí přehřátí.
- Míchání chladičích kapalin a doplňování vody může ve vozidle způsobit problémy. Pokud se tedy hladina chladičí kapaliny blíží minimální značce nebo je pod ní, nechte systém zkontrolovat a provést servis v autorizovaném servisu SsangYong.
- Jakmile je chladičí kapalina dostatečně ochlazená, pomalu otevřete uzávěr přídavné nádržky chladičí kapaliny. Pokud budete spěchat s jeho otevřením, dokud je kapalina horká, může z něj vytrysknout horká pára nebo voda a popálit vás.
- Pokud není poměr směsi chladičí kapaliny správný (koncentrace nemrznoucí kapaliny je nižší než 35 % nebo vyšší než 60 %), může se v chladičím systému vytvořit vodní kámen nebo koroze.

⚠ Upozornění

- Vyhnete se přímému kontaktu chladičí kapaliny s karoserií vozidla.

Kontrola hladiny a doplnění

Zaparkujte vozidlo na rovné silnici a zatáhněte parkovací brzdu.

Vypněte motor a počkejte, dokud nevychladne.

- 1 Zkontrolujte, zda je hladina chladičí kapaliny v přídavné nádržce chladičí kapaliny mezi značkou maxima (MAX) a značkou minima (MIN).
- 2 Pokud je blízko minimální hodnoty stupnice (MIN) nebo pod ní, doplňte chladičí kapalinu.

Poznámka

- Poměr směsi nemrznoucí kapaliny z výroby pro vaše vozidlo je následující:
 - Vysokonapětový akumulátor a chladičí kapalina vyhřívání kabiny: 50 %
 - Chladičí kapalina pro pohon a systém nabíjení: 45 %

Brzdová a spojková kapalina

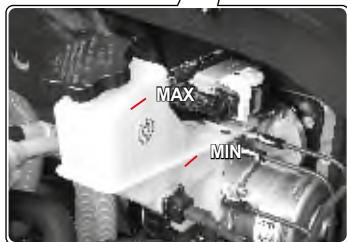
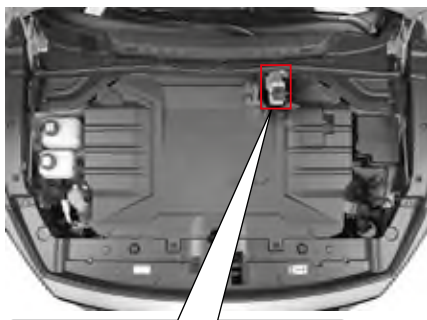

Specifikace a výměna

Specifikace	DOT 4
Interval servisu	Každé 2 roky

Kontrola hladiny a doplnění

- Brzdovou kapalinu kontrolujte na rovném povrchu.
- Hladina kapaliny by měla být mezi značkami MAX a MIN na nádržce.
- Hladinu kontrolujte na rovné zemi. Pokud klesne na nebo pod značku MIN, doplňte nádržku specifikovanou kapalinou. Používejte jen specifikovanou kapalinou.

⚠ Upozornění

- Při doplnění dávejte pozor, aby se do nádržky nedostaly nečistoty.
- Nedoplňujte kapalinu nad značku MAX.
- Dávejte pozor, aby se kapalina nedostala do styku s karosérií.
- Po doplnění kapaliny pevně zatáhněte víčko/kryt nádržky.
- Pokud je potřebné časté doplnění kapaliny, dejte si systém zkontrolovat u prodejce SsangYong anebo v autorizovaném servise SsangYong.

⚠ Varování

- Používejte jen originál brzdovou kapalinu SsangYong.
- Dávejte pozor, aby se kapalina nedostala do styku s kůží anebo očima. Pokud se tak stane, okamžitě si umyjte zasaženou oblast velkým množstvím vody. Pokud podráždění stále trvá, navštivte lékaře.
- Objem kapaliny pomalu ubývá podle opotřebování brzdové destičky. Náhlý pokles hladiny kapaliny může znamenat její únik v systému. V takovém to případě si dejte systém zkontrolovat u prodejce SsangYong anebo v autorizovaném servise SsangYong.

Kapalina do ostřikovače

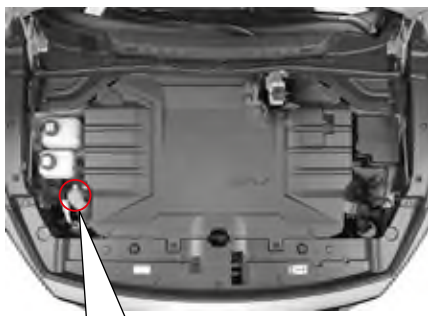

Hladinu kapaliny do ostřikovače kontrolujte často a v případě potřeby doplňte stanovený produkt.

V zimní sezóně používejte jen stanovenou kapalinu do ostřikovače.

Objem nádržky
na kapalinu do
ostřikovače

Cca. 3,5 l

! Upozornění

- Pokud použijete jako kapalinu do ostřikovače čistou vodu, v zimě zamrzne a poškodí nádržku kapaliny do ostřikovače a motor. Používejte jen specifikovanou kapalinu do ostřikovače.
- Pokud spustíte stěrače bez kapaliny v ostřikovači, motor se může v důsledku přetížení poškodit. Pokud není v nádržce žádná kapalina do ostřikovače, nepouštějte stěrače.
- Spuštění stěračů na suchém povrchu předního skla anebo výklopných zadních dveří bez kapaliny v ostřikovači může poškodit sklo. Stěrače pouštějte jen v případě, pokud na sklo vystříkne dostatek kapaliny.
- Při doplnění dávejte pozor, aby na motor anebo karosérii vašeho vozidla nevystříkla žádná kapalina. Pokud se kapalina do ostřikovače dostane do kontaktu s vaší rukou anebo jinou částí těla, umyjte si postihnuté místo pod tekoucí vodou.
- Pro sklo výklopných zadních dveří není samostatná nádržka s kapalinou. Nádržka s kapalinou pro přední sklo funguje i pro výklopné zadní dveře.

! Varování

- Kapalina do ostřikovače obsahuje hořlavé látky, které zabraňují zmrznutí. Pokud se tyto látky dostanou k ohni, mohou způsobit požár. Při kontrole hladiny kapaliny do ostřikovače dávejte pozor, aby nebyl v blízkosti nádržky otevřený oheň.
- Pokud je jako kapalina do ostřikovačů použita nemrznoucí směs, snižuje viditelnost přes čelní sklo a může způsobit nehodu.

Nízkonapětový akumulátor (12 V)

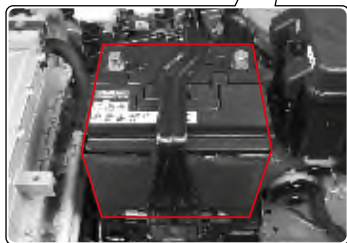
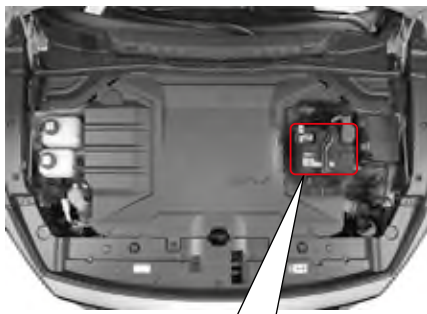

Pokud se během jízdy rozsvítí kontrolka nabití nízkonapětového akumulátoru (⊖+), došlo k závadě v nabíjecím systému vozidla včetně nízkonapětového (12V) akumulátoru. V takovém případě neprodleně nechte vozidlo zkontrolovat a opravit u prodejce SsangYong nebo v autorizovaném servisu SsangYong.

Údržba akumulátoru

- Přesvědčte se, zda jsou koncové spojení dobře upevněné.
- Pokud jsou koncovky zkorodované, očistěte je drátěným kartáčem nebo brusným papírem.
- Zkontrolujte, zda není akumulátor prasklý, poškozený nebo netěsný. V případě potřeby jej vyměňte. Chcete-li odstranit případnou kapalinu z akumulátoru na jeho povrchu, nasadte si gumové rukavice a kapalinu seřete hadříkem navlhčeným v mýdlové vodě.

Specifikace

Specifikace	MF / 12V - 50AH
Objem	50AH

Upozornění

- Pokud odpojíte svorku baterie při nastartovaném motoru, elektrické systémy se mohou poškodit.
- Pokud chcete odstranit kabel akumulátoru, odpojte nejprve záporný kabel a při zapojení kabelů dávejte pozor na polaritu svorek akumulátoru. Záporný a kladný kabel se nesmí zaměnit.
- Polarita baterie, tj. spojení pro kladné a záporné kabely se nesmí zaměnit. Nikdy nezpůsobte v baterii zkrat.
- Pokud je teplota okolí příliš nízká, kapacita baterie klesne a baterie může zamrznout.
- Elektrolyt baterie se musí udržovat na specifikované úrovni. Pokud je hladina elektrolytu nad značkou MAX, může během nabíjení baterie přetéct a pokud je elektrolyt příliš nabitý, baterie může explodovat.
- Používejte jen baterii se schváleným napětím a kapacitou. Nekompatibilní baterie může způsobit požár.

Varování

- Baterie obsahuje kyselinu, která by vás mohla popálit. Plyn v ní by mohl vybuchnout. Pokud nebudete dávat pozor, můžete utrpět vážné zranění. Nedávejte do blízkosti baterie otevřený oheň, jiskry a cigarety.
- Uvolněné koncovky baterie mohou házet jiskry. Tyto jiskry mohou při styku s hořlavým plynem způsobit požár. Proto koncovky dobře upevněte.
- Pokud musíte zkontrolovat motor v noci, nepoužívejte zapalovač, ale použijte jen svítilnu na baterie.
- Protože elektrolyt baterie je velmi silná kyselina, elektrolyt baterie se nesmí dostat do kontaktu s vaší kůží nebo karosérií vozidla. Pokud se vám kyselina dostane na kůži, dobře ji umyjte čistou vodou a navštivte lékaře. Umyjte i vaše vozidlo.
- Při práci s akumulátorem používejte ochranu očí. Pokud pracujete v uzavřeném prostoru, dobře ho větrejte.

Varování

- Nezapomeňte nechat akumulátor zkontrolovat a opravit v nejbližším autorizovaném servisu.

Varování

- Používejte vždy jen baterii so správným napětím pro vozidlo. Jinak riskujete požár.
- Dodržujte návod na baterii.



Před prací s baterií si vždy přečtěte bezpečnostní instrukce v Uživatelském manuálu.



Baterie vždy obsahuje vysoko hořlavý vodíkový plyn, který může při zapálení explodovat. Nikdy k ní nedávejte cigaretu, jiskru anebo jiný oheň.



Při nabíjení baterie anebo při jakékoli práci vždy mějte ochranné brýle. Mimo to zabezpečte dostatečné větrání uzavřeného prostoru.



Roztok elektrolytu baterie obsahuje vysoko korozivní kyselinu sirovou. Dávejte pozor, aby se nedostala do kontaktu s kůží, očima, oděvem anebo karosérií. Uchovávejte mimo dosahu dětí.



Po kontakte s vaší kůží si umyjte postiženou oblast; v případě kontaktu s očima si je umývejte pod tekoucí vodou nejméně 15 minut a okamžitě běžte k lékaři.



Vodíkový plyn v baterii je vysoko hořlavý a po zapálení může vybuchnout.



Použitý akumulátor nevyhazujte, protože znečišťuje životné prostředí a je nebezpečný pro zdraví. V rámci ochrany životného prostředí odnesete použitý akumulátor jen do určeného sběrného místa.

Kontrola stěračů a výměna lišty stěrače

Výměna lišty stěrače na předním skle

- 1 Vypněte motor a zvedněte ramínko stěrače.

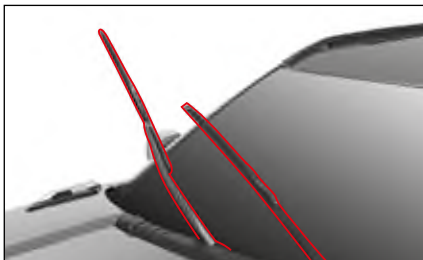

- 2 Stlačte zámek lišty (1) a vytáhněte lištu stěrače ve směru šipky (2).

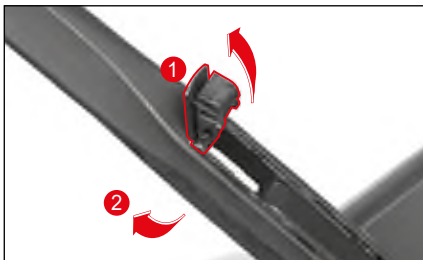

- 3 Nainstalujte novou lištu.
- 4 Dejte stěrač zpět.

Výměna lišty stěrače na zadním skle

- 1 Vypněte motor a zvedněte ramínko stěrače.

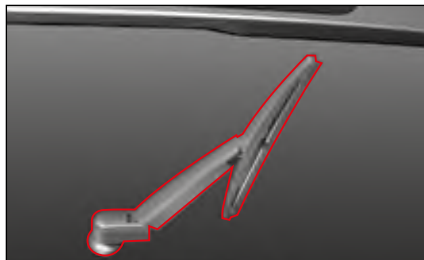

- 2 Když je stěrač zvednutý na stranu, vytáhněte lištu ve směru šipky.

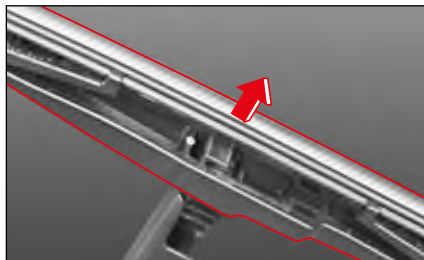

- 3 Nainstalujte novou lištu stěrače, dokud neuslyšíte kliknutí.
- 4 Dejte stěrač zpět.

Specifikace lišty stěrače

Stěrač předního skla		Stěrač zadního skla
Na straně sedadla řidiče	Na straně sedadla cestujícího	
600 mm	450 mm	250 mm
24 "	18 "	10 "

! Varování

- Špatně fungující stěrače za deště nebo sněhu mohou být pro jízdu nebezpečné. Za deště nebo sněhu nikdy nejezděte s vozidlem, kterému špatně fungují stěrače.
- Nechytejte puštěné stěrače. Mohou vám způsobit zranění.



Upozornění

- Pokud je ramínko stěrače zvednuté, neotvírejte kapotu. Stěrač a kapota se mohou poškodit.
- Nepouštějte stěrač v případě, pokud je nádržka s kapalinou do ostřikovače prázdná.
- Na čištění předního a zadního skla nepoužívejte mastný anebo navoskovaný hadr. Pokud je přední anebo zadní sklo znečištěné olejem anebo voskem, a v noci zapnete stěrač, anebo se na skle odrazí světlo, nebudete vidět dopředu.
- Pokud budete kontrolovat stěrače, nejprve zvedněte ramínko stěrače na straně sedadla řidiče a až potom na straně sedadla spolucestujícího.
- Pokud zvednete ramínko stěrače na straně sedadla řidiče, může se překřížit s ramínkem stěrače na straně sedadla spolucestujícího, což je normálně.

Kontrola a výměna pojistek a relé

Pokud elektrický systém nefunguje, nejprve zkontrolujte příslušnou pojistku. Pokud je pojistka vypálená, nahraďte ji novou se stejnou kapacitou.

⚠ Varování

- Pokud nepoužijete žárovku, anebo pokud použijete žárovku s kapacitou, která nesplní specifikace, anebo pokud modifikujete žárovku HID anebo žárovku LED, pojistka se nezapojí a může se objevit chyba anebo jiné poškození v zařízeních kabelů.

⚠ Upozornění

- Výměna pojistky, pokud je zapnutá elektrina, může poškodit příslušný elektrický systém. Pojistku vyměňujte až po vypnutí všech elektrických systémů.
- Pojistku vyměňte za novou pojistku se stejným výkonem, která splní specifikace.
- Pokud vyměněná pojistka neustále praská, nechte si vozidlo zkontrolovat a provést servis v autorizovaném servisu SsangYong.

Poznámka

- Přečtěte si štítek na pojistce a na krytu relé skříňky, kde zjistíte výkon a název pojistky.

Pojistková a reléová skříňka v motorovém prostoru

Otevřete kapotu motoru a otevřete kryt pojistkové skříňky a stlačte páčku (1) na přední straně krytu pojistkové skříňky v motorové části.

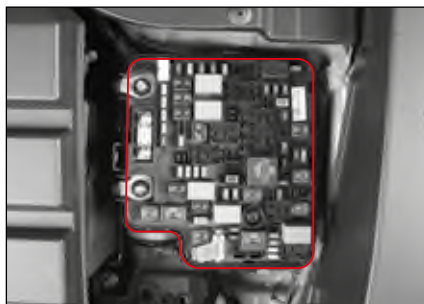
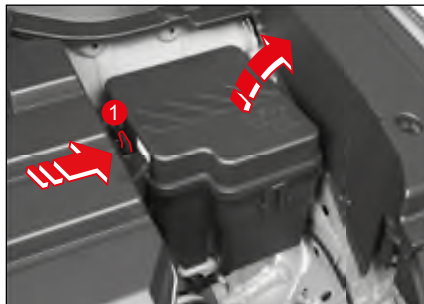

Pojistková skříň v interiéru

Otevřete dveře řidiče a otevřete pojistkovou skříň v interiéru tak, že vložíte prst do drážky krytu pojistkové skříňky (1) a potáhnete ho.



Kontrola a výměna pojistek

- 1 Vypněte všechny elektrické systémy a vozidlo.
- 2 Otevřete kryt pojistkové skříňky motorového prostoru nebo pojistkovou skříňku v interiéru.
- 3 Najděte příslušnou pojistku nahlédnutím do blokového schématu pojistek, který je v krytu pojistkové skříňky.
- 4 Vytáhněte danou pojistku vytahovačem pojistky.

Vytahovač pojistky se nachází v pojistkové skříni v motorovém prostoru.



- 5 Zrakem zkontrolujte, zda je pojistka vypálená nebo ne.
- 6 Pokud není pojistka vypálená, dejte ji zpět do původní polohy.
- 7 Pokud je pojistka vypálená, zkontrolujte její kapacitu uvedenou na horní straně pojistky a vyměňte ji za novou pojistku se stejnou kapacitou.

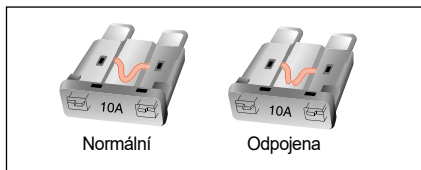
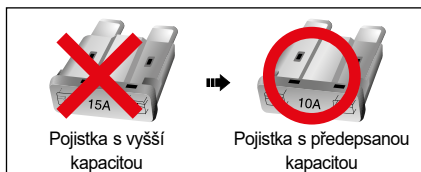

! Varování

- Pokud namísto pojistky použijete ocelový drát, měděný drát nebo hliníkovou fólii, může to způsobit požár z důvodu přetížení elektrického systému. Vždy použijte pojistku s předepsanou kapacitou.
- Nikdy nepoužijte pojistku s kapacitou vyšší než je předepsaná kapacita uvedená na pojistce a relé skříni, protože pojistka s vyšší kapacitou může poškodit elektrické systémy anebo způsobit požár.
- Po odpojení pojistky použijte normální pojistku s předepsanou kapacitou.

Poznámka

- Náhradní pojistky každé kapacity jsou uloženy v pojistkové a relé skříni. Pokud použijete náhradní pojistku, hned ji nahraďte novou. Kapacita je uvedena na vrchní straně pojistky.

Kontrola a výměna světel

Specifikace světel a kontrola

Specifikace a počet světel a žárovek

Kategorie		Počet	Spec.	
Vnější světla (přední strana vozidla)	Světloomet	Dálkové světlo	-	LED
		Potkávácí světlo	-	LED
	Přední sdružené světlo	Světlo pro denní svícení (DRL)/poziční světlo/odbočovací světlo	-	LED
		Středové poziční světlo	-	LED
	Boční ukazatel směru (směrovka)		-	LED
	Mlhové světlo	Zadní pohled	-	LED
Vnější světla (zadní strana vozidla)	Zadní sdružené světlo	Ukazatel změny směru (směrovka)	-	LED
		Brzdové/koncové světlo	-	LED
	Osvětlení státní poznávací značky (SPZ)		2	W5W
	Světlo zpátečky		-	LED
	Třetí brzdové světlo		-	LED

Kategorie		Počet	Spec.	
Interiérové světlo	Přední interiérové světlo		-	LED
	Centrální interiérové světlo		-	LED
	Světlo v zavazadlovém prostoru		-	LED
	Osvětlení ve sluneční cloně/zrcátku		-	LED
	Světlo v odkládací schránce		1	5 W
	Ambientní osvětlení (strana spolujezdce)		-	LED
	Ambientní osvětlení (strana řidiče)		-	LED
	Ambientní osvětlení (přední dveře)		-	LED
	Ambientní osvětlení (horní strana středové konzoly)		-	LED
Ambientní osvětlení (spodní strana středové konzoly)		-	LED	

Kontrola světel

Zkontrolujte spínač ON/OFF různých světel, abyste zjistili, zda se světla zapínají a vypínají normálně.

Pokud se světlo nezapne, zkontrolujte ho v následovném pořadí a pokud je v příslušné části chyba, vyměňte ji.

- Pojistka
- Žárovka

Pokud je v pojistce a žárovce chyba, dejte si vozidlo zkontrolovat a vykonat servis u prodejce SsangYong anebo v autorizovaném servise SsangYong.



Upozornění

- Při výměně světla použijte jen žárovku s předepsanou kapacitou.
- Před výměnou žárovky vždy odpojte záporný (-) kabel akumulátoru nebo vypněte vozidlo.
- Násilné odstranění krytu světla ho může poškodit, takže se nebude dát opět použít, takže při odstranění krytu světla postupujte opatrně.
- Před výměnou žárovky nezapomeňte vypnout příslušné světlo.
- Během výměny žárovky anebo těsně potom nechtejte žárovku rukama, protože se můžete popálit.
- Pokud budete chytat sklo žárovky rukama, necháte na ní otisk prstu, prach anebo vlhkost, což zkrátí její životnost, anebo žárovka může vybuchnout. Skleněnou část vyčistěte měkkým hadrem.
- Úhel směřování předních světel si nechejte upravit u prodejce SsangYong anebo v autorizovaném servise SsangYong.

- Za deště anebo při umývání auta se může vnitřní povrch předního světla anebo brzdového světla dočasně zamížit. Je to z důvodu kondenzace rosy v případě teplotního rozdílu mezi vnitřní a vnější částí světla, a není to funkční problém. Pokud se však do světla dostane voda anebo velké vodné kapky, zkontaktujte se s prodejcem SsangYong anebo autorizovaným servisem SsangYong.
- Pokud chcete vyměnit žárovku vnějšího světla, jeďte k prodejci SsangYong anebo do autorizovaného servisu SsangYong.

Poloha vnějších světel

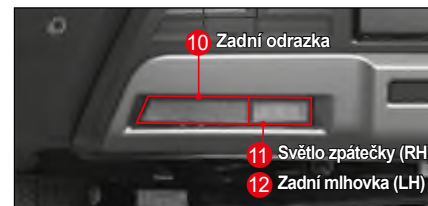
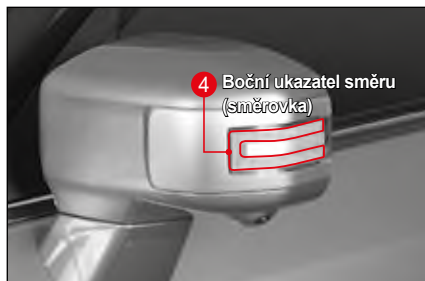
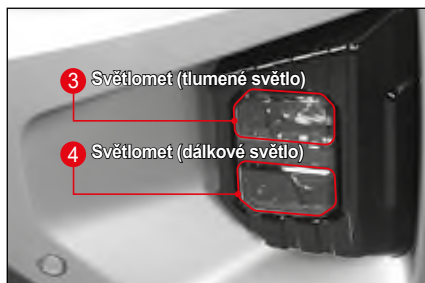
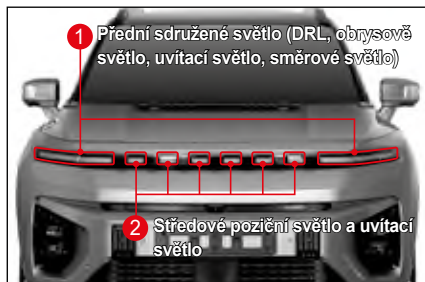

Výměna vnějších světel

Všechna světla mimo následujících světel by se měla zkontrolovat a vyměnit v nejbližším autorizovaném servise SsangYong.

- Zadní ukazovatel změny směru (směrovka)
- Světlo při couvání

Varování

- Pokud vyměníte světlo za takové, které nesplní specifikace, může to způsobit odpojení pojistky, chybu nebo požár.
- Před výměnou světla zaparkujte vozidlo na bezpečném místě, vypněte motor a odpojte záporný kabel (-) akumulátoru. (Po opětovném připojení akumulátoru resetujte některé funkce vozidla.)
- Během výměny žárovky anebo těsně potom nechtejte žárovku rukama, protože se můžete popálit.

Upozornění

- Pokud po výměně opětovně instalujete světlo, objímku žárovky pevně zatáhněte otáčením ve směru hodinových ručiček.
- Při výměně světla používejte jen originální díly.
- Do světel, které jsou už instalované ve vozidle, nedávejte žádné další světlo ani LED.

Výměna osvětlení státní poznávací značky (SPZ)

1 Odšroubujte šrouby na evidenčním čísle.



2 Odstraňte evidenční číslo.

Upozornění

- Dávejte pozor, abyste nepoškodili karosérii vozidla a okolí instalace.

3 Otáčejte zařízení evidenčního čísla ve směru hodinových ručiček a vytáhněte objímku žárovky.



4 Vytáhněte zařízení evidenčního čísla z otvoru a vyměňte ho za nové se správnými specifikacemi.



5 Po dokončení výměny instalujte světlo v opačném pořadí než při výběru.

Poloha interiérových svetiel

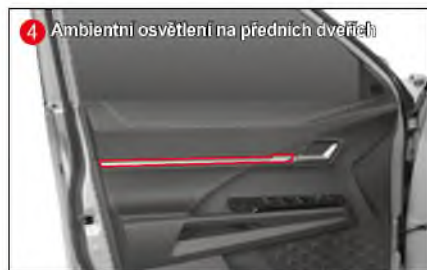
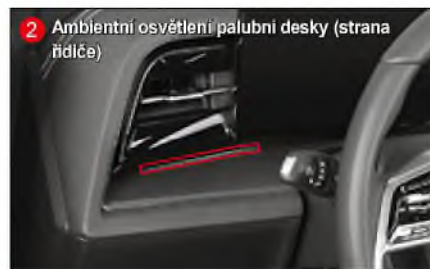

Výměna světla odkládací schránky

- 1 Vytáhněte záporný kabel (-) baterie a odstraňte kryt světla šroubovákem s plochým koncem.

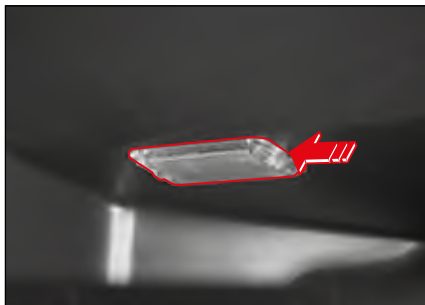

Upozornění

- Kryt světla odstraňujte nejprve v té části, která je označená šipkou. Pokud ho budete odstraňovat na opačné straně, kryt se může poškodit.

- 2 Vyměňte žárovku a vyměňte za novou. Přitom se snažte nezanechat na povrchu žárovky otisk prstu anebo cizí látku.

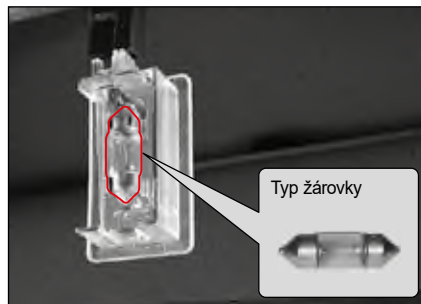

- 3 Po výměně světla opět nainstalujte kryt.

Výměna filtru klimatizace

V každém z následujících případů filtr klimatizace vyměňte i v případě, pokud se neblíží interval výměny.

- Pokud nebyla klimatizace puštěná po dlouhý čas a při jejím zapnutí z ní vychází nepříjemný zápach.
- Pokud je výkon vyhřívání, chlazení anebo proudění vzduchu nižší.



Upozornění

- Filtr klimatizace vyměňujte každých 15000 km. Pokud však s vozidlem jezdíte v místech, kde je vzduch silně znečištěný, na nezpevněných cestách, pokud používáte klimatizaci a topení nadměrně, filtr klimatizace vyměňujte i v kratším intervalu.
- Pokud je filtr klimatizace kontaminovaný, výkon chlazení může být nižší a po zapnutí klimatizace z ní může vycházet nepříjemný zápach.
- Při výměně filtru klimatizace dodržujte pokyny.

- 1 Otevřete odkládací schránku spolujezdce zatažením za páčku otevírání schránky.

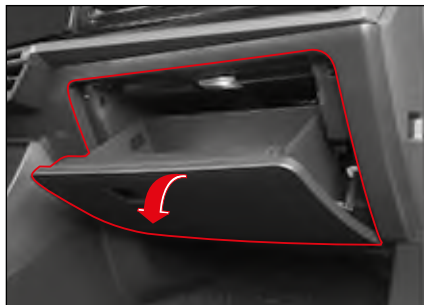

- 2 Vytáhněte upevňovací držák na levé straně a na pravé straně schránky ve směru šipky.



Upozornění

- Za upevňovací držák schránky netahejte násilím. Mohlo by to způsobit deformaci upevňovacího držáku a při opětovné montáži se může schránka uvolnit.

- 3 Oddělte sponu úchyty schránky z pravé spodní strany schránky.

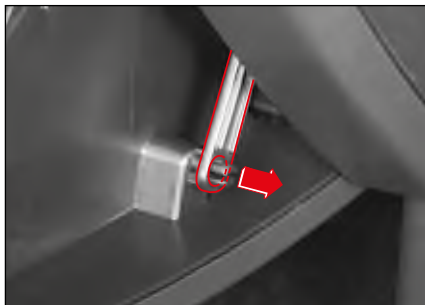

- 4 Sejměte kryt filtru klimatizace stisknutím pravé strany krytu filtru klimatizace.



- 5 Vyměňte filtr klimatizace.



- 6 Vyměňte jej za nový.
Nasadte jej špičkou „AIR FLOW“ směrem dolů.

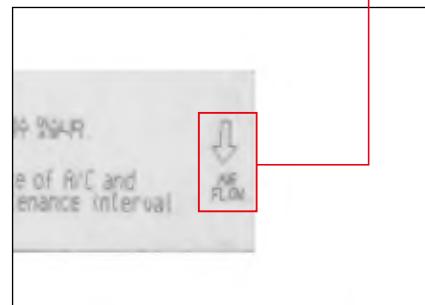
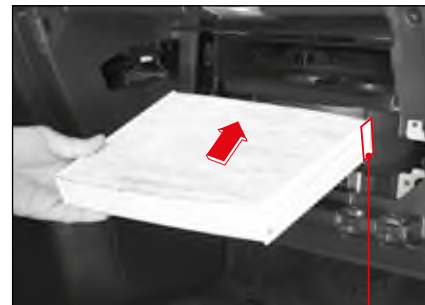

- 7 Po jeho výměně proveďte opětovnou montáž v opačném pořadí, než v jakém byl filtr klimatizace vyjmut.

Kontrola pneumatik a kol

Kontrola tlaku v pneumatikách

Zkontrolujte tlak v pneumatikách před jízdou nebo když pneumatiky celkem vystydli.

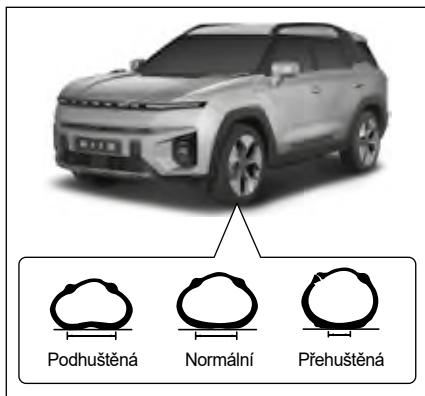

Upozornění

- Pokud je tlak v pneumatice vyšší nebo nižší, jako je předepsaná hodnota, pohodlí jízdy nebo stabilita řízení jsou nižší, pneumatiky se mohou lehce poškodit a budou nerovnoměrně opotřebený. Upravte tlak pneumatiky na předepsanou hodnotu.

Předepsaný tlak huštění pneumatik

Typ	Kolo	Tlak v pneumatice
225/60R18	6.5JX18	36 psi, 2,48 bar
245/45R20	8.0JX20	

Poznámka

- Předepsaný tlak nafouknuté pneumatiky se měří tehdy, když je pneumatika celkem vystydlá při pokojové teplotě. Pokud musíte jet na dálnici dlouhou dobu, zvýšte tlak nafouknuté pneumatiky o 4~5 psi (0,3 baru) nad tlak předepsaný v tabulce.

Stav seřízení kol a vyvážení pneumatik a kol

Pokud kola nejsou vyvážena podle specifikace, způsobí to nerovnoměrné a rychlejší opotřebení pneumatik a vozidlo táhne na jednu stranu.

Pokud rovnováha mezi koly a pneumatikami není vyvážena, způsobí to vibrace vozidla a nerovnoměrné opotřebení pneumatik.

V takovém případě nechte vozidlo zkontrolovat a provést servis v autorizovaném servisu SsangYong.

Kontrola stavu opotřebení pneumatiky

Zkontrolujte stav opotřebení pneumatiky na kontaktní ploše pneumatiky v označené části. Pneumatiku vyměňte ještě předtím než opotřebení dezénu pneumatiky klesne pod limit opotřebení.

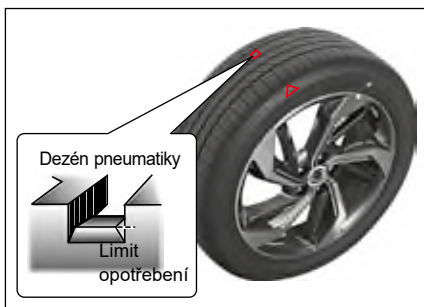

! Varování

- Poškození na pneumatice nebo stav pneumatiky kontrolujte často a pokud je to zapotřebí, vyměňte ji.
- Pokud je pneumatika moc opotřebená, brzdící vzdálenost se může prodloužit, nebo řízení volantem může být těžší. Pneumatika může i prasknout, což může způsobit nehodu.

Rotace poloh pneumatik

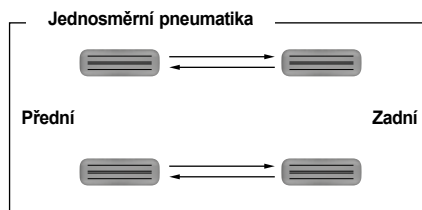
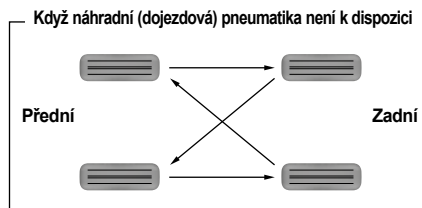

Jděte na „Když jste rotovali pneumatiky“ (str. 2-33).

! Varování

- Pneumatiku vždy vyměňujte v autorizovaném servisu SsangYong nebo v profesionální dílně (pneuservis).
- Vždy instalujte stejné pneumatiky stejného výrobce se stejnými specifikacemi, nekombinujte různé typy pneumatik.

Zimní pneumatika

Při jízdě na zasněžené cestě nebo na zledovatělé cestě v zimě používejte pro bezpečnou jízdu zimní pneumatiky.

Zimní pneumatiky by měly být instalovány na všech 4 kolech.

! Varování

- Když nemáte při jízdě na zasněžené cestě nebo na zledovatělé cestě instalovány zimní pneumatiky, jezděte co nejpomaleji.
- Zimní pneumatika se šípkou směru na boční stěně by měla být instalována podle směru jízdy.
- Zimní pneumatika je vyrobena na základě vlastností povrchu silnice v zimě. Je to však pouze pomoc, takže na zasněžené cestě nebo na zledovatělé cestě instalujte sněhové řetězy a pro bezpečnou jízdu jezděte co nejpomaleji.
- Po skončení zimního období vyměňte zimní pneumatiky za běžné. Zimní pneumatiky uskladněte na chladném místě bez přímého slunečního světla a dávejte pozor, aby se nedostaly do kontaktu s olejem, mastnotou nebo palivem.

Sněhové řetězy

- U vozidla s pohonem 2 kol nasadte řetězy na přední kola, u vozidla s pohonem 4 kol nasadte řetězy na přední i zadní kola. Pokud to není možné, nasadte řetězy na zadní kola.
- Pokud má vozidlo hliníková kola, řetězy je mohou poškodit. Proto použijte namísto řetězů zimní pneumatiky. Pokud to není možné, použijte řetěz drátěného typu.
- S vozidlem s namontovanými řetězy jedte specifikovanou rychlostí doporučenou výrobcem řetězů nebo rychlostí 30 km/h nebo menší.
- Pokud podle zvuku zjistíte, že řetězy naráží na karoserii vozidla, okamžitě zastavte vozidlo na bezpečném místě, zkontrolujte instalaci řetězů a pokud je to potřebné, upevněte je.
- Na normální silnici dejte řetězy okamžitě dolů, abyste zabránili jejich poškození.
- Řetězy nepoužívejte na normální silnici a používejte je pouze na zasněžené nebo na zledovatělé silnici.



Varování

- **Po jízdě s řetězy po určité vzdálenosti (asi 0,5 až 1 km) zkontrolujte řetězy a karoserii vozidla, zda nejsou poškozeny. Pokud jsou řetězy uvolněny, utáhněte je.**
- **Používejte pouze takové řetězy, které splňují specifikace a správně je nainstalujete. Pokud řetězy nespĺňují specifikace, nebo nejsou instalovány správně, vozidlo se může poškodit, nebo to může vážně ohrozit řízení a bezpečnost vozidla.**

Upozornění při kontrole pneumatik a kol



Upozornění

- **Na všech kolech používejte pouze pneumatiky se stejnými specifikacemi od jednoho výrobce, abyste dodrželi vlastnosti bezpečnosti vozidla.**
- **Před jízdou zkontrolujte opotřebení pneumatiky a tlak v pneumatikách.**
- **Tlak v pneumatikách a utažení šroubů na kolech třeba často kontrolovat. Před jízdou na dlouhou vzdálenost vždy zkontrolujte stav vozidla, tlak v pneumatikách a utažení šroubů na kolech.**
- **Používejte pouze pneumatiky od jednoho výrobce, které splňují specifikace. Pokud pneumatika nespĺňuje specifikace, nebudete moci řádně otáčat volantem, spotřeba paliva se může zvýšit a v pohonném nebo brzdovém systému vozidla může nastat chyba. Kromě toho může volant vibrovat, nebo v případě rychlé jízdy může dojít k nerovnoměrnému opotřebení pneumatik.**
- **V případě instalování pneumatiky, která nespĺňuje specifikace nebo pneumatiky, která je opotřebená, nebude platit záruční oprava.**

- Před jízdou s vozidlem zkontrolujte pneumatiky a kola. Pokud jsou kola poškozeny, tlak v pneumatikách může klesnout a pneumatiky se mohou poškodit.
- Pokud do pneumatiky během jízdy narazí kámen nebo jiný předmět, nechte si vozidlo zkontrolovat a provést servis v autorizovaném servisu SsangYong.
- Pneumatiky a kola instalovány na vozidle z výroby nezaměňujte za jiné. Pokud tak uděláte, může to ovlivnit jízdní stabilitu vozidla a způsobit nehodu.
- Zkontrolujte stav sady nástrojů na opravu pneumatiky. Vždy zkontrolujte stav kompresoru a lepicího tmelu.
- Před jízdou na dlouhou vzdálenost vysokou rychlostí zkontrolujte tlak v pneumatikách a pokud je to potřebné, pneumatiku dofoukejte. Jízda s vozidlem vysokou rychlostí s nedofouknutou pneumatikou může způsobit prasknutí pneumatiky v důsledku stálé vlny, což má za následek riziko jako např. převrácení vozidla.

Managment vozidla v zimě

V zimě se mohou vyskytnout na silnici různé nebezpečné jevy, proto se na takovou jízdu předem připravte.

Nastartování motoru a jízda s vozidlem

V zimě se může zvýšit odpor motorového pohonu a snížit výkon akumulátoru. Pro zachování výkonu akumulátoru elektromobilu udržujte vysokou hodnotu nabití.

Managment chladicí kapaliny motoru

Ještě před poklesem teploty zkontrolujte koncentraci chladicí kapaliny.

Péče o kapalinu do ostřikovače

Používejte pouze originální kapalinu do ostřikovače, která v chladném počasí nezamrzne. Pokud kapalina do ostřikovače zamrzne v důsledku použití nestandardní kapaliny do ostřikovače, může to poškodit motor ostřikovače a zhoršit bezpečnost jízdy.

Instalace zimní pneumatiky

V zimě se doporučuje vyměnit pneumatiky za zimní pneumatiky, aby se vozidlo na zasněžené nebo zledovatělé silnici nepoklouzlo.



Upozornění

- Pokud jsou instalovány zimní pneumatiky, jeďte s vozidlem nižší rychlostí jako obvykle.
- Zimní pneumatiky namontujte správně. Pokud tak neuděláte, může to poškodit systém kol nebo karoserii vozidla.

Managment klimatizace

Pokud se klimatizace nepoužívá po delší dobu, nebude v ní probíhat proces mazání. V důsledku toho části klimatizace mohou ztvrdnout, což může vést k úniku chladicí kapaliny a k chybě v systému v důsledku zrezivění.

Doporučujeme zapnout klimatizaci jednou týdně na 5 až 10 minut bez ohledu na sezonu, aby se udržel její trvalý výkon.



Upozornění

- V zimě neodstraňujte chladivo ani v případě, kdy klimatizaci nepoužíváte.

Tipy pro péči o vysokonapěťový akumulátor

- Pro optimální stav vysokonapěťových (hnacích) akumulátorů se doporučuje pomalé nabíjení.
- Doporučujeme nabíjet na 100 % úroveň jednou týdně a alespoň jednou měsíčně byste měli nabíjet na 100 % úroveň nabití.
- Zbývající kapacita vysokonapěťového (hnacího) akumulátoru se může postupně snižovat, i když vozidlo nejezdí.
- Dlouhodobé parkování vozidla při vysokých (40 °C) nebo nízkých (-30 °C) teplotách může snížit kapacitu vysokonapěťového (pohonného) akumulátoru.
- I při stejném nabití se může dojezd nebo výkon lišit v závislosti na jízdních podmínkách (např. venkovní teplotě).
Jízda vysokou rychlostí nebo do kopce může mít za následek vyšší spotřebu energie z vysokonapěťového (hnacího) akumulátoru než obvykle, což vede ke zkrácení dojezdu.
- Používání funkcí topení a chlazení spotřebovává energii vysokonapěťového (hnacího) akumulátoru, což vede ke zkrácení dojezdu.
Při používání funkcí topení a chlazení udržujte optimální teplotu.

- V průběhu stárnutí vozidla dochází k přirozené degradaci vysokonapěťového (hnacího) akumulátoru, což snižuje dojezd.
- Pokud se nabití a dojezd nadále snižují, navštivte nejbližší autorizovaný servis za účelem kontroly a údržby.
- Abyste zabránili vybití vysokonapěťového (hnacího) akumulátoru, pokud vozidlo delší dobu nepoužíváte, nabíjejte jej přibližně jednou za tři měsíce.
Pokud je nízký stav nabití, okamžitě jej nabijte a vozidlo zaparkujte.
- V závislosti na stavu nabití vysokonapěťového (hnacího) akumulátoru (stav nabíječky, venkovní teplota, teplota akumulátoru atd.) může být hodnota nabíjecího výkonu zobrazená na ukazateli nabití nižší.
Po určitém nabití vysokonapěťové (hnací) akumulátory z důvodu životnosti nebo bezpečnosti pomalu snižují proud pro plné nabití.

Poznámka

- **Nedovoľte, aby ukazateľ nabití vysokonapěťového (hnacího) akumulátoru klesl pod 10 %.**
Dlouhodobé parkování vozidla s nízkým nabitím může způsobit poškození akumulátoru nebo si vyžádat jeho výměnu v závislosti na stavu degradace.
- **Pokud bylo vaše vozidlo účastníkem nehody, při které došlo k výraznému nárazu, navštivte nejbližší autorizovaný servis a nechte si zkontrolovat a opravit přípojky vysokonapěťového (hnacího) akumulátoru a vysokonapěťové systémy.**
- **Používání funkcí V2L může mít za následek snížení dojezdu v důsledku využívání energie vysokonapěťového (hnacího) akumulátoru a při opakovaném používání může dojít ke zkrácení životnosti vysokonapěťového (hnacího) akumulátoru.**

Další údržba

- Pro jízdu na venkovské silnici nebo v těžkém sněhu si připravte pískové pytle, sněhové řetězy, lopatu, rukavice a staré šaty.
- Na zasněžené nebo zledovatělé silnici nejezděte příliš rychle, nepřidávejte rychlost, nebrzděte a neotáčejte volantem prudce.
- Při jízdě na zasněžené nebo zledovatělé vozovce dodržujte od vozidla jedoucího před vámi nejméně dvojnásobnou vzdálenost než obvykle a k zastavení vozidla správně používejte rekuperační brzdový systém.
- Když je stěrač zamrznutý, nepouštějte jej. Může to způsobit přetížení a poškození motoru stěrače.
- Když jedete s vozidlem na cestě pokryté sněhem, v prostoru kola se může naakumulovat sníh, co způsobí těžké otáčení volantu, takže sníh často kontrolujte a odstraňujte.
- Po jízdě na silnici posypané solí (chlorid sodný) umyjte spodek vašeho vozidla co nejdříve, abyste zabránili zrezivění.

- Když parkujete na cestě pokryté sněhem, brzdový systém může zamrznout, co sníží brzdící schopnost během jízdy. V takovémto případě během jízdy často sešlapujte brzdový pedál a jezděte nízkou rychlostí, aby se znovu nabyla brzdící schopnost vozidla a pak jezděte normální rychlostí.
- Když je parkovací (ruční) brzda zamrznuta, s vozidlem nejezděte. Mohlo by to poškodit vozidlo. S vozidlem odstartujte až po odmraznutí parkovací (ruční) brzdy.

Upozornění pro parkování v zimě

- Když teplota klesne pod nulu, parkovací (ruční) brzda nebude možné uvolnit, protože zařízení související s EPB zamrzli.
- Pokud zaparkujete vozidlo na rovném a bezpečném místě při teplotě pod nulou, po zaparkování namísto použití elektronické parkovací brzdy (EPB) podložte kola zarážkami/klíny.

Varování pro samoudržbu

Když vozidlo kontroluje a provádí samo údržbu řidič, pro prevenci před zraněním a poškozením vozidla je nutná znalost a speciální pozornost.

Varování

- Po jízdě je teplota v motorovém prostoru velmi vysoká, proto buďte při kontrole motorového prostoru opatrní. Abyste předešli popáleninám, vypněte před kontrolou zapalování a nechte jej vychladnout.
- Při kontrole vozidla nezapomeňte vypnout zapalování, dát elektronickou volící páku do polohy P (parkování) a zatáhnout parkovací brzdu.
- Při pracích v uzavřeném prostoru, např. v garáži, se ujistěte, že je klíček zapalování vypnutý.
- Při kontrole nízkonapětového (12 V) akumulátoru, kapaliny do ostříkovačů, brzdové kapaliny apod. vždy vypněte zapalování a nekuřte ani nenechávejte v blízkosti vozidla otevřený oheň (nebo jiskry).
- Nikdy nepřipojujte ani neodpojujte nízkonapětový (12 V) akumulátor, pokud je zapnutý spínač zapalování.
- Nezapomeňte, že kabelem nízkonapětového akumulátoru (12V) a kabeláží vozidla mohou procházet vysoké proudy a napětí. Dávejte pozor, aby nedošlo ke zkratu.
- Použitý olej, chladicí kapalinu a další kapaliny uchovávejte mimo dosah dětí. (Při likvidaci se obraťte na specializovanou firmu).

Varování

- Při kontrole vozidla v okolí ventilátoru chlazení nebo chladiče odpojte záporný pól nízkonapětové (12 V) baterie, protože ventilátor chlazení se může otáčet i při vypnutém zapalování.
- Denně kontrolujte hladinu olejů a chladicí kapaliny. Jízda s vozidlem s nedostatečnou hladinou olejů a chladicí kapaliny může poškodit vozidlo a nespadá pod záruční opravu.
- Při výměně spotřebních částí použijte originální díly.
- Při doplňování oleje dávejte pozor, aby se olej nebo chladicí kapalina nedostaly do kontaktu s vaším tělem, oblečením nebo lakovaným povrchem vozidla. Pokud se dostane do kontaktu s vaším tělem, okamžitě jej omyjte a poradte se s lékařem.
- Přidání většího množství oleje, než je předepsané, může poškodit systémy. Vždy přidávejte správné množství oleje.
- Při vstřikování nebo přidávání jakéhokoli oleje nebo kapaliny nedovolte, aby se do ní dostaly cizí materiály, jako je vlhkost nebo prach. V opačném případě může dojít ke snížení výkonu vozidla a znemožnění normální funkce, což může způsobit nehodu během jízdy.

Varování

- Po delší době může dojít k poklesu hladiny olejů i při nízkém počtu najetých kilometrů. Často ji kontrolujte a v případě potřeby doplňujte.
- Použité oleje a jiné kapaliny a nádoby by se neměly vyhazovat do domovního odpadu. Oleje a jiné kapaliny likvidujte v souladu s oprávněným postupem likvidace.

Index

Zde naleznete důležité funkce nebo termíny použité v tomto manuálu majitele v abecedním pořadí.

A, Á

ABS (protiblokovací brzdový systém).....	4-116
AEB nedokáže detekovat vozidlo řádně:.....	4-142
AEBS neumí detekovat chodce.....	4-145
Airbag cestujícího na předním sedadle.....	2-22
Airbag řidiče.....	2-22
Airbag*.....	2-20
Aktivace / deaktivace CLKA.....	4-159
Aktivace / deaktivace systému varování před opuštěním jízdního pruhu (LDW).....	4-148
Aktivace alarmu ochrany proti krádeži.....	2-38
Aktivace asistenta pro udržování v jízdním pruhu (LKA).....	4-153
Aktivace automatické funkce světel*.....	3-63
Aktivace funkce AUTO HOLD.....	4-127
Aktivace funkce automatického zamykání smart dveří (aktivace pomocí Smart klíče).....	4-10
Aktivace funkce automatického zamykání smart dveří (aktivace z ovládacího panelu hypervizoru).....	4-10
Aktivace systému detekce překážky.....	4-130
Aktivace systému varování před opuštěním jízdního pruhu (LDW).....	4-147

Aktivace vyhřívání skla.....	3-93
Aktivace/deaktivace funkce HDC.....	4-122
Aktivace/deaktivace nouzového režimu (typ B).....	4-9
Aktivace/deaktivace Smart výklopných zadních dveří.....	3-32
Anténa.....	3-106
Asistent při omezení rychlosti.....	4-188
Asistent pro jízdu z kopce (HDC).....	4-122
Asistent pro případ srážky v mrtvém úhlu (BSA).....	4-203
Asistent pro udržování v jízdním pruhu (CLKA)*.....	4-159
Asistent řízení při úhybném manévru.....	4-196
Asistent řízení řidiče.....	4-197
Asistent udržování v jízdním pruhu (LKA)*.....	4-153
AUTO HOLD.....	4-126
AUTO přiblížení.....	3-69
Automatická změna jízdního pruhu (ALC)*.....	4-180
Automatické otevírání.....	3-24
Automatické uvolnění EPB.....	4-124
Automatické vysoušení klimatizace (After-Blow).....	3-96
Automatické zavírání.....	3-24
Automatický režim.....	3-91
Autonomní nouzové brzdění.....	4-192
Autonomní nouzové brzdění (AEB)*.....	4-138

Autorizovaný servis SsangYong a partneři pro údržbu.....	1-35
AV/Navigace*.....	3-104

B

Během jízdy nepoužívejte mobilní telefon, ani nesledujte DMB.....	1-32
Během jízdy nevyplínejte vozidlo..	1-30
Bezpečné parkování a zastavení.....	1-30
Bezpečnost a upozornění pro jízdu.....	1-27
Bezpečnost kočence a dítěte.....	2-12
Bezpečnostní dětský zámek.....	3-5
Bezpečnostní funkce okna u sedadla řidiče.....	3-21
Bezpečnostní funkce střešního okna.....	3-25
Bezpečnostní konektor.....	1-10
Bezpečnostní pás.....	2-2
Bezpečnostní řetězy.....	5-20
Bezpečnostní režim systému.....	4-5
Beztláčkový panel.....	3-100
Bluetooth hands-free.....	3-105
Boční airbag při předním sedadle.....	2-23
Boční hlavový airbag.....	2-23
Brzdová a spojková kapalina.....	6-10
Brzdová kapalina.....	5-20
Brzdový systém.....	4-114
Brzdy přívěsu.....	5-20

C, Ć, CH

Centrální interiérové světlo.....	3-74
Certifikace.....	1-15

Cesta nahoru kopcem anebo dolů kopcem.....	4-177
Chladicí kapalina.....	6-9
Čistění a údržba skel.....	1-38
Čistění prostoru okolo sedadla řidiče.....	1-25
CLKA nefunguje, když:.....	4-163

D

Další funkce.....	4-10
Další údržba.....	1-41, 6-32
Další zařízení v nákladním prostoru*.....	3-117
Deaktivace.....	4-169, 4-171
Deaktivace funkce AUTO HOLD.....	4-127
Denní kontrola.....	1-22
Dešťový senzor.....	3-82
Detekce vozidla je těžká v následujících podmínkách:.....	4-176
Detekování vozidla vepředu.....	4-178
Dětské sedadlo.....	2-12
Dětské sedadlo otočené dopředu..	2-15
Dětské sedadlo otočené dozadu.....	2-15
Dětský zádržný systém pro kočence anebo dítě malého vzrůstu.....	2-11
Distribuce vzduchu.....	3-93
Dočasné zrychlení (předbíhání).....	4-169
Doporučená pozice při jízdě.....	1-25
Dopravní značky mohou být obtížně rozpoznatelné v následujících případech:.....	4-189

Druhotné zranění v důsledku nafouknutí airbagu.....	2-26
Držadlo/háček na kabát.....	3-110
Držák na karty.....	3-109
Držák na nápoj u předního sedadla/zadního sedadla*.....	3-112
Dveře.....	3-2
Dvířka nabíjecího portu elektromobilu.....	3-37

E

E-call (tísňové volání)*.....	3-77
Elektrická zástrčka.....	3-108
Elektricky ovládané výklopné zadní dveře*.....	3-28
Elektronická parkovací brzda (EPB).....	4-123
Elektronický rozdělovač brzdné síly (EBD).....	4-117

F

Fungování AEBS.....	4-141
Fungování spínače světel.....	3-68
Funkce.....	4-190
Funkce automatického odemčení dveří při srážce.....	3-3
Funkce automatického sklápění/odklápění.....	3-83
Funkce automatického světlá*.....	3-70
Funkce automatického zamčení dveří během jízdy.....	3-3
Funkce HDC.....	4-123
Funkce každého tlačítka.....	4-7

Funkce ochrany proti přiskřípnutí.....	3-30
Funkce ochrany systému (zpožděná reakce akceleračního pedálu).....	1-34
Funkce pro každou polohu řazení.....	4-108

Funkce spojení mezi Smart/Rekes klíčem a předním interiérovým osvětlením.....	3-73
Funkce spojení mezi stěračem zadního skla a kapalinou ostřikovače.....	3-82
Funkce světla coming home/leaving home.....	3-69
Funkce Upozornění na bezpečnou vzdálenost (SDW)....	4-191
Funkce zamknutí okna u zadního sedadla.....	3-22

H

Hlavní nabídka.....	4-37
Hlavní symbol.....	4-35
Hmotnost přívěsu.....	5-19
Hmotnost tažné tyče přívěsu.....	5-19
Horní kryt na náklad.....	3-117
Hypervizor (HVC).....	3-97

I

Identifikace vozidla.....	1-17
Identifikační číslo vozidla (VIN)....	1-17
Indikátor / kontrolka asistenta pro udržování v jízdním pruhu (CLKA).....	4-31

Indikátor AEB OFF.....	4-139
Indikátor asistenta automatické změny jízdního pruhu (ALC).....	4-35
Indikátor dálkových světel.....	4-31
Indikátor elektronické volící páky.....	4-21
Indikátor ESC OFF.....	4-120
Indikátor LDW ON.....	4-148
Indikátor nabíjení.....	3-44, 4-33
Indikátor připravenosti vozidla.....	4-32
Indikátor režimu COMFORT.....	4-28
Indikátor režimu ECO.....	4-29
Indikátor režimu SPORT.....	4-29
Indikátor režimu WINTER.....	4-29
Indikátor SHB*.....	4-30
Indikátor Smart výklopných zadních dveří.....	4-35
Indikátor teploty prostředí.....	4-21
Indikátor úrovně rekuperačního brzdění.....	4-20
Indikátor vyhřívání volantu*.....	4-26
Indikátor vypnutí autonomního nouzového brzdového systému (AEBS).....	4-27
Indikátor vypnutí systému elektronické kontroly stability (ESC) OFF.....	4-24
Indikátor vysokonapěťového (VN) akumulátoru.....	4-19
Indikátor zapnutého osvětlení.....	4-28
Indikátor zapnutého zadního mlhového světla.....	4-28

Indikátor zapnutí asistenta pro udržování v jízdním pruhu (CLKA).....	4-160
Indikátor zapnutí LKA ON.....	4-154
Indikátor/kontrolka AEB.....	4-139
Indikátor/kontrolka AUTO HOLD.....	4-127, 4-30
Indikátor/kontrolka ESC.....	4-119
Indikátor/kontrolka HDC.....	4-122
Indikátor/kontrolka LKA (LDW)....	4-31
Indikátor/kontrolka zapnutého asistenta pro jízdu z kopce (HDC).....	4-23
Indikátor/kontrolka zapnutí systému elektronické kontroly stability (ESC) ON.....	4-24
Informace o instalaci ADR a poskytování informací.....	1-2
Informace palubního počítače.....	4-38
Infotainment systém.....	3-103
Instalace CRS upevněných bezpečnostním pásem.....	2-15
Instalace horního krytu na náklad.....	3-117
Instalace tažného háku.....	5-16
Instalace zimní pneumatiky.....	6-30
Inteligentní / Adaptivní tempomat*.....	4-165
Inteligentní asistent rychlosti (ISA)*.....	4-186
Inteligentní dálková světla (SHB)*.....	3-67
Inteligentní řízení vyhřívání předního sedadla.....	3-16

Inteligentní řízení vyhřívání zadního sedadla.....	3-17	Jak nastavit systém SEW	4-207	Jak skladovat a pečovat o kabel pro pomalé nabíjení	3-56	Jízda nízkou rychlostí nebo nejsou detekovány obě čáry jízdního pruhu.....	4-150, 4-156
Inteligentní tempomat připravený.....	4-167	Jak nastavit tuto funkci.....	4-190	Jak uložit horní kryt na náklad... 3-117		Jízda po silnici s tekoucí vodou nebo s kaluží vody	1-32
Interiérové světlo.....	3-72	Jak nastavit Upozornění na bezpečnou vzdálenost (SDW)....	4-191	Jak upevnit (3-bodový) bezpečnostní pás na zadním středním sedadle.....	2-7	Jízda ve svahu	5-21
Interiérové zpětné zrcadlo manuálního typu.....	3-85	Jak nastavit upozornění na omezení rychlosti	4-209	Jak upevnit (dvoubodový) bezpečnostní pás na zadním středním sedadle.....	2-6	Jízdní asistent	4-40
Interiérové zrcadlo.....	3-84	Jak nastavit varování před srážkou vzadu (RCW).....	4-201	Jak v případě nouze zamknout dveře.....	3-4	Jízdní nastavení inteligentního adaptivního tempomatu (IACC)..	4-167
Interiérové zrcadlo ECM*	3-84	Jak nastavit varování před mrtvého úhlu (BSW).....	4-202	Jak zamknout/odemknout a otevřít dveře	3-2	K Kapalina do ostřikovače	6-11
Interval pravidelných prohlídek a výměn.....	6-4	Jak nastavit vozidlo	3-58	Jak zapnout nouzové udržování jízdního pruhu (ELK)	4-195	Kapalina v automatické převodovce	5-20
Interval výstražního zvukového signálu	4-131	Jak nastavit zvuk varování autonomního nouzového brzdění (AEB).....	4-140	Jak zkontrolovat, zda jsou dveře zamčené/odemčené	3-2	Kapota motorového prostoru.....	3-36
J		Jak nastavit zvuk varování LKA.....	4-147, 4-154	Jako používat hasicí přístroj	5-24	Kapsa na zadním opěradle sedadla	3-114
Jak funguje automatická změna jízdního pruhu (ALC).....	4-181	Jak ovládat inteligentní asistent rychlosti (ISA).....	4-187	Jas osvětlení přístrojového panelu	4-105	Kdy je potřeba deaktivovat funkci ESC	4-120
Jak funguje AVM	4-136	Jak posunout řadič/volící páku do polohy cílového převodu	4-107	Je detekována pouze jedna čára pruhu	4-149, 4-156	Když brzda nefunguje	4-116
Jak jej vypnout	4-182	Jak používat řadič/volící páku do polohy cílového převodu	4-107	Jiné interiérové zařízení	3-109	Když chcete táhnout přívěs.....	5-19
Jak nastavit automatickou změnu jízdního pruhu (ALC).....	4-180	Jak používat obousměrnou nabíječku (V2L).....	3-59	Jiné podmínky vypnutí	4-170	Když je pneumatika prázdná.....	5-6
Jak nastavit autonomní nouzové brzdění.....	4-192	Jak používat spodní ukotvení ISOFIX/i-Size	2-17	Jiné případy.....	2-27	Když je transpondér poškozený... 2-36	
Jak nastavit autonomní nouzové brzdění (AEB).....	4-140	Jak používat systém E-call	3-77	Jízda na nezpevněných a horských cestách.....	1-30	Když je v systému zadního a bočního varování chyba	4-200
Jak nastavit ISA	4-187	Jak používat systém Top Tether.....	2-18	Jízda na písčité nebo blátivé cestě	1-31	Když jste připraveni odjet po parkování na kopci.....	5-21
Jak nastavit rekuperační brzdění.....	4-111	Jak provádět plánované nabíjení.....	3-57	Jízda na rychlostní silnici	1-32	Když není k dispozici odtahové vozidlo (v případě nouze).....	1-13
Jak nastavit rychlost, při které se zobrazí upozornění na omezení rychlosti	4-209	Jak se ISA zobrazuje na přístrojovém panelu.....	4-187	Jízda na strmé cestě z kopce a do kopce.....	1-31	Když potřebujete vaše vozidlo odtáhnout.....	5-15
Jak nastavit systém BSA	4-203	Jak se odpojuje	3-60	Jízda na zasněžené nebo zledovatělé cestě.....	1-31	Když se vozidlo zastavilo v důsledku chyby.....	5-22
Jak nastavit systém RCTA	4-205	Jak se zapojuje	3-59			Když vozidlo nenastartuje	2-36, 4-4
Jak nastavit systém RCTW.....	4-204	Jak se zbavit vlhkosti na okenním skle	3-94				

Když ztratíte klíč.....	2-36	Kontrola stavu opotřebení pneumatiky	6-27	Kontrolka otevřených dveří	4-34	Manuální úprava pro noc/den	3-85
Klakson	3-102	Kontrola stěračů a výměna lišty stěrače.....	6-14	Kontrolka selhání Upozornění na pozornost řidiče (DAW).....	4-36	Manuální zavírání.....	3-24
Kojenec anebo dítě musí sedět na zadním sedadle s ochranným zařízením.....	1-28	Kontrola světel.....	6-19	Kontrolka TPMS	4-25	Maximální limity nákladu	5-18
Kolébka pro mobilní telefon	3-112	Kontrola tlaku v pneumatice po opravě prázdné pneumatiky.....	5-12	Kontrolka Upozornění na pozornost řidiče (DAW).....	4-36	Maximální výkon klimatizace.....	3-96
Kolenní airbag řidiče	2-22	Kontrola tlaku v pneumatikách	2-29, 6-26	Kontrolka virtuálního zvukového systému motoru (VESS).....	4-34	Média.....	3-99
Konektor bezpečnostního blokování	1-11	Kontrolka ABS.....	4-117	Kontrolka vysokonapětového akumulátoru.....	4-33	Menu jízdního asistenta	4-40
Konfigurace airbagu	2-21	Kontrolka ABS (protiblokovací systém).....	4-25	Kontrolka závady vysokonapětového akumulátoru	4-33	Místo pro uložení sady nástrojů.....	5-7
Kontrola a údržba hasicího přístroje.....	5-25	Kontrolka airbagu	2-20, 4-22	Kontrolky a indikátory.....	4-22	Místo, kde je uložena sada nářadí	1-12, 5-3
Kontrola a výměna pojistek.....	6-17	Kontrola autonomního nouzového brzdového systému (AEBS).....	4-27	Konzola.....	3-114	Montáž tažného háku.....	1-13
Kontrola a výměna pojistek a relé.....	6-16	Kontrola bezpečnostního pásu.....	4-22	Kroky.....	3-114	Mytí vozidla	1-14
Kontrola a výměna světel.....	6-18	Kontrola brzdového systému	4-25, 4-118	Kroky při otvírání/zavírání	3-32		
Kontrola a výměna brzdových destiček/kotoučů.....	4-116	Kontrolka brzdového systému	4-25, 4-118	Kroky pro aktivaci automatického odmrazování	3-95		
Kontrola brzdové kapaliny.....	1-22	Kontrolka brzdy (červená).....	4-23	Kroky varování v systému BSW... ..	4-200		
Kontrola chladicí kapaliny	1-22	Kontrolka elektronické parkovací brzdy (EPB) (oranžová).....	4-26				
Kontrola cizích látek kolem pedálu	4-115	Kontrolka elektronického posilovače řízení	4-23	L			
Kontrola hladiny a doplnění	6-9, 6-10	Kontrolka EPB/Kontrolka brzdy	4-124	LDW nemůže fungovat.....	4-150	Nabíjecí port USB	3-107
Kontrola kapaliny ostřikovače	1-23	Kontrolka imobilizéru / Smart klíče	2-35, 4-26	LKA nemůže fungovat	4-156	Nabíjení ihned po zrušení plánovaného nabíjení	3-57
Kontrola motorového prostoru	1-22, 6-8	Kontrolka nebezpečí.....	3-64			Nabíjení telefonu	3-115
Kontrola parkovací brzdy	1-24	Kontrolka nízkonapětového akumulátoru.....	4-22	M		Nafouknutí pneumatiky.....	5-13
Kontrola pedálů	1-25	Kontrolka nutnosti servisu	4-32	Management chladicí kapaliny motoru	6-30	Náložní přívěsu	5-18
Kontrola pneumatik	1-23	Kontrolka omezení výkonu.....	4-32	Management klimatizace.....	6-30	Nánosy cizích látek	1-39
Kontrola pneumatik a kol	6-26	Kontrolka otevřené kapoty motorového prostoru	4-34	Management vozidla	1-35	Nastartování motoru a jízda s vozidlem.....	6-30
Kontrola před jízdou.....	1-22			Management vozidla v zimě.....	6-30	Nastartování vozidla.....	4-3
Kontrola před zavřením kapoty motorového prostoru	3-36			Manuální otevírání.....	3-24	Nastartování vozidla při poruše pojistky brzdových světel (nouzové).....	4-4
Kontrola přístrojového panelu	1-24			Manuální ovládané výklopné zadní dveře.....	3-27	Nastartování vozidla s použitím startovacích kabelů	5-4
				Manuální režim.....	3-92	Nastavení bezpečné vzdálenosti od vozidla vepředu	4-173
						Nastavení citlivosti provozu inteligentního adaptivního tempomatu (IACC)	4-167

Nastavení inteligentního tempomatu (zapnuto)	4-166	Nouzové udržování v jízdním pruhu (ELK)*	4-195	Odpojení napájení z vysokonapětového akumulátoru	1-10	Otevření kapoty motorového prostoru	3-36
Nastavení SHB	3-67	Nouzový režim EPB	4-125	Okno (elektricky ovládané okno)*	3-20	Otevření okna u sedadla řidiče/ předním sedadla cestujícího	3-20
Nastavení sklonu opěradla (sedadlo řidiče/sedadlo spolujezdce)	3-11	Nutná pozornost řidiče	4-164	Omezovač zátěže	2-8	Otevření Smart výklopných zadních dveří	3-32
Nastavení sklonu opěradla sedadla (sedadlo řidiče/ spolujezdce na předním sedadle) ..	3-9	O		Opatření pro kojence, děti, starší osoby nebo těhotné ženy	1-28	Otevření výklopných zadních dveří v případě nouze	3-33
Nastavení sklonu opěradla*	3-12	Obě čáry jízdního pruhu detekovány	4-149, 4-156	Opatření pro modifikaci vozidla a konstrukční změny	1-20	Otevření/zavření okna u zadního sedadla	3-21
Nastavení světla funkce coming home/leaving home	3-69	Obecná nastavení	4-42	Opatření pro předměty potenciálně nebezpečné pro bezpečnostní pás	1-3	Otvírání/zavírání Smart klíčem	3-29
Nastavení tlumeného osvětlení	3-75	Objem/specifikace olejů	6-3	Opatření pro snížení počtu nebezpečných situací bez nehody ..	1-4	Otvírání/zavírání tlačítkem na výklopných zadních dveřích	3-29
Nastavení vozidla	4-44	Obousměrné nabíjení (V2L)*	3-58	Opětovné zapnutí	4-170	Otvory pro multimédia	3-105
Navigate	3-98	Obrázek, který zobrazuje provozní stav ISA	4-186	Oprava prázdné pneumatiky	5-8	Ovladač topení a klimatizace	3-99
Názvy částí ovládacího panelu (hypervizoru)	3-97	Obrazovka AV	4-41	Oprava prázdné pneumatiky/ nafouknutí pneumatiky s použitím sady* na opravu pneumatiky	5-7	Ovládací prvky světla odchodu z domu (leaving home)	3-70
Nedetekovaný chodec vepředu ..	4-176	Ochrana proti korozi	1-39	Osvětlení odkládací schránky	3-76	Ovládací funkce světla odchodu z domu (leaving home)	3-70
Nejezděte s otevřenými dveřmi nebo výklopnými zadními dveřmi	1-29	Odemčení spínačem madla na dveřích (když je zapnuté bezpečnostní odemčení)	4-12	Osvětlení ve sluneční cloně/ zrcátku	3-74	Ovládání funkce světla příjezdu domů (coming home)	3-70
Nenakládejte nebezpečné látky ...	1-33	Odemknutí spínačem páčky na dveřích (když je vypnuté bezpečnostní odemknutí)	4-11	Otvírání střešního okna	3-24	Ovládání teploty na straně řidiče/ spolujezdce	3-90
Nevystrkujte žádnou část vašeho těla z okna nebo ze střešního okna	1-29	Odemykání dveří (když je zapnuté bezpečnostní odemknutí)	4-8	Otevírání/zavírání pomocí tlačítek v zavazadlovém prostoru	3-30	Ovládání topení a klimatizace	3-89
Nezávislé ovládání teploty (SYNC vypnuto)	3-91	Odepnutí bezpečnostního pásu	2-5	Otevírání/zavírání pomocí tlačítek v zavazadlovém prostoru	3-30	Označení jednotlivých částí konektoru pro obousměrné nabíjení (V2L)	3-58
Nezávislé ovládání teploty (SYNC zapnuto)	3-91	Odkládací schránka	3-113	Otevírání/zavírání výklopných zadních dveří (typ A)	4-9	P	
Nízkonapětový akumulátor (12V) ..	6-12	Odpojení nabíjecího konektoru	3-41	Otevírání/zavírání zadních výklopných dveří pomocí vnitřního spínače	3-28	Páčka otevření dveří	3-2
Nouzová opatření pro případ nouze	1-6	Odpojení napájení z nízkonapětového (12V) akumulátoru	1-12	Otevření	3-27	Panel hypervizoru	3-97
Nouzové odpojení nabíjecího konektoru	3-42			Otevření dvířek nabíjecího portu elektromobilu	3-37	Panel s indikátory na přístrojovém panelu	4-37
						Parkování ve druhé řadě	1-6

Parkování ve dvou řadách (parkování ve druhé řadě).....	4-137	Použití funkce AUTO HOLD	4-127	Při vystupování dávejte pozor na projíždějící vozidla nebo osoby	1-30
Parkování ve svahu.....	5-21	Použití nouzového klíče	4-14	Při zavírání elektricky ovládaného okna dávejte pozor, aby nedošlo k zachycení jakékoli části vašeho těla.....	1-29
Péče o bezpečnostní pás.....	1-39	Použití rekuperačního brzdění	1-33	Při zjištění nízkého tlaku v pneumatikách	2-33
Péče o interiér a čištění	1-38	Použití tažného lana.....	5-17	Přibližování k čáře jízdního pruhu bez směrového světla	4-150, 4-156
Péče o kapalinu do ostřikovače ...	6-30	Používání originál dílů.....	1-35	Případy vyžadující resetování střešního okna.....	3-26
Plán údržby	6-2	Povolení / zakázání LKA.....	4-154	Případy, kdy je systém RCTA chybný.....	4-205
Plánované nabíjení.....	3-57	Povolení asistenta při omezení rychlosti	4-188	Případy, kdy se systém neaktivuje	4-151, 4-157
Pneumatiky	5-20	Povolení upozornění na omezení rychlosti	4-188	Případy, kdy systém RCTA není funkční	4-205
Po dokončení nabíjení	3-47, 3-54	Pozdržení alarmu ochrany proti krádeži	2-38	Případy, když se airbag nenafoukne.....	2-24
Počet km/průměrná rychlost/doba jízdy	4-38	Práce s bezpečnostním pásem.....	2-5	Případy, když se airbagy při sedadle řidiče/cestujícího na předním sedadle nenafouknou.....	2-27
Počítadlo kilometrů.....	4-21	Předepínač.....	2-8	Případy, když se boční airbagy nebo boční hlavové airbagy nenafouknou.....	2-27
Podmínka boční vzdálenosti na základě rychlosti.....	4-188	Předepínač bezpečnostního pásu a omezovač zátěže	2-8	Případy, které vyžadují pozornost řidiče	4-151, 4-158
Podmínky aktivace	4-142, 4-148, 4-204	Předepsaný tlak huštění pneumatik	6-26	Připojení a odpojení nabíjecího konektoru.....	3-41
Podmínky deaktivace	4-118	Přední automatické ostřikovače ...	3-81	Připojení nabíjecího konektoru.....	3-41
Podmínky aktivace HDC	4-123	Přední bodové světlo	3-73	Přístrojový panel.....	4-17
Podmínky deaktivace	4-142	Přední detekční senzor (Přední radar + přední kamera) .	4-175		
Podmínky deaktivace HDC	4-123	Přední sedadlo	3-7		
Podmínky otevření	3-32	Přední středový boční airbag*.....	2-23		
Podmínky pro aktivaci.....	4-160	Přední stropní osvětlení (konzola nad hlavou).....	3-73		
Podmínky vypnutí	4-169	Přední úložný prostor	3-113		
Pohotovostní režim.....	4-182	Přejezd přes křižovatku nebo železniční přejezd	1-32		
Pojistková a reléová skříňka v motorovém prostoru	6-16	Přenosná nabíječka*	3-39, 3-49		
Pojistková skříň v interiéru	6-16	Při vbití nízkonapětového (12V) akumulátoru (nouzové startování).....	5-4		
Pokud je rozpoznán pouze jeden jízdní pruh.....	4-162				
Pokud je systém nefunkční	4-162				
Pokud je systém vypnutý	4-163				
		Pokud je tlak v pneumatikách nebo TPMS abnormální	2-30		
		Pokud jsou rozpoznány oba jízdní pruhy.....	4-162		
		Pokud jste rotovali pneumatiky	2-33		
		Pokud odtahové vozidlo není k dispozici (v případě nouze).....	5-16		
		Pokud probíhá kontrola systému	4-162		
		Pokud systém nefunguje nebo je chybný	4-132		
		Pokud vozidlo jede nízkou rychlostí nebo není rozpoznán žádný jízdní pruh.....	4-162		
		Pokud vozidlo opustí svůj jízdní pruh bez zapnutí směrového světla	4-162		
		Poloha D (jízda)	4-109		
		Poloha interiérových světel	6-22		
		Poloha N (neutrál).....	4-109		
		Poloha P (parkování)	4-108		
		Poloha R (zpátečka).....	4-108		
		Poloha vnějších světel	6-20		
		Poloha volicí páky	4-106		
		Pomalé a rychlé nabíjení	3-45		
		Pomalé nabíjení	3-38		
		Poškození kovových plechů.....	1-39		
		Poškození venkovní úpravy	1-40		
		Postupy nabíjení.....	3-45, 3-51		
		Potvrzení, zda je možné opravit prázdnou pneumatiku sadou nástrojů nebo ne	5-7		
		Použití EPB	4-124		

Pro vozidla 2WD	5-15
Probíhá kontrola systému	
Provoz elektromobilu (EV)	4-112
Provozní podmínky	4-136, 4-155, 4-181, 4-201, 4-202, 4-203, 4-205, 4-207
Provozní stav a poruchy ovládací skříňky	3-49

R, Ř

Reakce na protijedoucí vozidla na křižovatce	4-193
Reakce na protijedoucí vozidla vpředu	4-194
Reakce na vozidla z bočního směru na křižovatce	4-193
Rekupační brzdový systém	4-110
Resetování	3-26
Resetování elektricky ovládaných výklopných zadních dveří	3-31
Resetování střešního okna	3-26
Resetování výšky otírání	3-30
Režim jízdy	4-113
Režim pro dlouhodobé parkování	1-35
Řízení rekupačního brzdění (řazení pádly)	4-110
Roleta na zadních dveřích*	3-110
Rotace poloh pneumatik	6-27
Rozměry	1-18
Rozpoznatelné dopravní značky ..	4-189
Rozpoznávání dopravních značek	4-188

Ruční nastavení sedadla	3-11
Rychlé nabíjení	3-38

S, Š

Sada nástrojů	1-12, 5-2
Sada nástrojů (pro údržbu majitelem)	5-2
SBW (shift by wire)	4-106
Sedadlo	3-6
Senzor a chyba v příslušném systému	4-132
Senzor automatického světla	3-71
Senzor nafouknutí airbagu a řídicí modul airbagu	2-21
Seznam hlavního menu	4-38
Seznam vhodných dětských záchytných systémů i-Size (CRS) ..	2-14
Seznam vhodných dětských záchytných systémů ISOFIX (CRS)	2-14
Seznam vhodných univerzálních dětských zádržných systémů (CRS)	2-14
Signál nouzového zastavení (ESS)	4-118
Silnice se zatáčkami	4-177
Sklápění/odklápění vnějšího zpětného zrcadla	3-83
Sklopení opěradla zadního sedadla	3-14
Sluneční clona	3-109
Sluneční clona a držák na karty (sedadlo řidiče)	3-109
Smart audio*	3-103

Smart automatické uzamčení dveří (automatické zavření)	4-10
Smart klíč* a REKES klíč	4-7
Smart výklopné zadní dveře*	3-32
Sněhové řetězy	6-28
Snížení rychlosti	4-169
Současné zapnutí dálkových a potkávacích světel (tlumených světel)	3-64
Součásti sady na opravu pneumatiky	5-7
Specifikace	6-12
Specifikace a počet světel a žárovek	6-18
Specifikace a výměna	6-10
Specifikace lišty stěrače	6-14
Specifikace světel a kontrola	6-18
Spínač / tlačítko / páčka sedadla a úpravy	3-6
Spínač bodového světla při sedadle řidiče	3-73
Spínač bodového světla u předního sedadla cestujícího	3-73
Spínač inteligentního tempomatu ..	4-165
Spínač ON/OFF airbagu spolucestujícího*	2-21
Spínač režimu jízdy	4-113
Spínač snadného přístupu k přednímu sedadlu spolujezdce ..	3-12
Spínač spojení dveří	3-73
Spínač START/STOP (Smart klíč)*	4-2
Spínač světla	3-63

Spínač světla řidiče/spolujezdce/centrálního interiérového světla/bodového světla	3-73
Spínač tempomatu	4-165
Spínač upozornění na omezení rychlosti	4-208
Spojení stěrače čelního skla a kapaliny ostřikovače	3-81
Spotřeba energie	4-39
Správně zapnutý bezpečnostní pás	1-26
Správný záběh nového vozidla ..	1-35
Standardní nastavení úhlu předního světla	3-66
Startování motoru nefunkčním Smart klíčem nebo v případě interference, atd. (v případě nouze)	4-4
Startování na cestě se zácpou ..	4-175
Startování vozidla	4-3
Stav ACC	4-2
Stav připravenosti READY	4-2
Stav seřízení kol a vyvážení pneumatik a kol	6-26
Stav TPMS	4-40
Stav vypnutí OFF	4-2
Stav zapnutí ON	4-2
Stěrač a odstříkovací kapalina	3-81
Stěrač předního skla	3-81
Stěrač s dešťovým senzorem*	3-82
Stěrač zadního skla	3-82
Střešní držák*	3-119
Střešní okno*	3-23

Světla a žárovky.....	3-62	Tabulka informací v manuálu vozidla pro instalaci vhodných dětských záchytných systémů pro různé polohy sezení.....	2-12
Světla přívěsu.....	5-20	Tabulka informací v příručce vozidla pro instalaci dětských zádržných systémů i-Size v různých polohách sezení.....	2-14
Světlo pro denní svícení (DRL)....	3-66	Tabulka pro intervaly kontrol a výměn v náročných podmínkách....	6-7
Světlo v zavazadlovém prostoru ..	3-74	Tabulka pro intervaly kontrol a výměn za normálních podmínek....	6-4
Systém automatického odmlžování (ADS).....	3-95	Tachometr.....	4-19
Systém bezdrátového nabíjení telefonu*	3-115	Tažení.....	1-14
Systém detekce překážky vpředu/vzadu.....	4-129	Tažení nepojízdného vozidla.....	5-15
Systém elektronické kontroly stability (ESC)*.....	4-119	Tažení odtahovým vozidlem.....	5-15
Systém imobilizéru*.....	2-35	Tažení přívěsu.....	5-18
Systém je vypnutý.....	4-150, 4-157	TBT (Turn By Turn).....	4-41
Systém monitorování tlaku v pneumatikách (TPMS)*	2-29	Tipy pro péči o vysokonapěťový akumulátor.....	6-31
Systém ochrany proti krádeži.....	2-37	Tipy pro tažení.....	5-20
Systém ochrany proti krádeži a varovný systém	2-35	Tipy, když se nehoda nebo chyba stane na dálnici.....	5-23
Systém parkovacího asistenta* ..	4-129	Tísňové volání nelze zrušit	3-79
Systém RCTA.....	4-204	Tlačítka na volantu.....	3-105
Systém RCTW.....	4-204	Tlačítka hlasového ovládání.....	3-105
Systém SEW	4-206	Tlačítka zamčení/odemčení dveří.....	3-2
Systém sledování okolí (AVM)* ..	4-135	Tlumené (ambientní) osvětlení* ..	3-75
Systém varování před změnou jízdního pruhu (LCW).....	4-201	Tok energie.....	4-40
Systém zadní kamery.....	4-134	Topení a klimatizace.....	3-86

T

Tabulka informací v manuálu vozidla pro instalaci vhodných dětských záchytných systémů ISOFIX pro různé polohy ISOFIX .2-13

U, Ú

Údržba akumulátoru	6-12
Údržba podvozku	1-40
Údržba při tažení přívěsu.....	5-21
Ukazatel POWER/CHARGE	4-19
Ukazatel změny směru (směrovka) /Výstražná světla	4-27
Uložení zadní spony.....	2-5
Uložení zadního bezpečnostního pásu.....	2-5
Uložení zadního středního bezpečnostního pásu	2-6
Úložné místo pro výstražný trojúhelník*.....	5-2
Úložné prostory	3-112
Úložný prostor ve dvouřídči.....	3-114
Umístění hasicího přístroje	1-34
Umístění hasicího přístroje ve vozidle	5-24
Umístění spodního ukotvení a Top Tethera ISOFIX/i-Size.....	2-17
Umývání kol.....	1-37
Umývání nárazníku	1-37
Umývání vozidla.....	1-36
Upevnění bezpečnostního pásu těhotnou ženou.....	2-9
Upozornění	1-14
Upozornění na bezpečnostní pás předního sedadla (řidič/spolujezdec).....	2-3
Upozornění na bezpečnostní pás zadního sedadla (levé/střední/pravé) *	2-3

Upozornění na bezpečnou vzdálenost (SDW)*	4-191
Upozornění na omezení rychlosti	4-188, 4-208
Upozornění na přední příčný provoz při předjíždění.....	4-196
Upozornění na protijedoucí vozidla při předjíždění	4-196
Upozornění na řízení volantu (řídící sílu)	4-172
Upozornění na situaci vpředu ..	4-174
Upozornění při kontrole pneumatik a kol	6-28
Upozornění při použití Smart klíče	4-13
Upozornění pro barevnou fólii na okna.....	1-38
Upozornění pro bezpečnostní pás ..	2-2
Upozornění pro leštění vozidla	1-37
Upozornění pro ochranu životního prostředí.....	1-5
Upozornění pro parkování v zimě	6-32
Upozornění pro používání klíče od vozidla	1-39
Upozornění pro používání spínače START/STOP.....	4-6
Upozornění pro používání vytápění a klimatizace.....	3-87
Upozornění pro příslušenství	1-33
Upozornění pro systém detekce překážky vpředu/vzadu	4-133
Upozornění pro TPMS	2-34
Upozornění pro větrání vozidla....	1-34

Upozornění pro vybití baterie při zapojení nepřerušitelné dodávky elektřiny do systému černé skříňky	1-35
Úprava elektricky ovládaného sedadla*	3-8
Úprava hlasitosti	3-105
Úprava jasů osvětlení přístrojového panelu	4-105
Úprava opěrky hlavy	3-7
Úprava podpory zádové oblasti (sedadlo řidiče)	3-10
Úprava přední a zadní polohy	3-12
Úprava přední a zadní polohy (sedadlo řidiče/cestujícího na předním sedadle)	3-8, 3-11
Úprava předního a zadního úhlu	3-7
Úprava rychlosti stěrače čelního skla	3-81
Úprava sedadla, opěrky hlavy, volantu a zrcátek	1-25
Úprava sklopení opěrky	3-13
Úprava směru proudění vzduchu a zablokování proudění vzduchu	3-86
Úprava úhlu předního světla	3-65
Úprava úhlu sedáku (sedadlo řidiče/spolujezdce na předním sedadle)	3-9
Úprava úhlu vnějšího zpětného zrcadla	3-84
Úprava vnějšího zpětného zrcadla	3-83
Úprava výšky	3-7
Úprava výšky (sedadlo řidiče)	3-11

Úprava výšky (sedadlo řidiče/ spolujezdce na předním sedadle) ..	3-9
Úprava výšky opěrky hlavy	3-13
Úprava výšky předního bezpečnostního pásu	2-5
Úprava výšky/délky volantu	3-101
Úrovňe úpravy úhlu předního světla	3-65
Úsporná jízda	1-5
Uvolnění EPB	4-124
Uvolnění zadního středního bezpečnostního pásu	2-6
Uzamčení nabíjecího konektoru ..	3-43
Uzamčení spínačem madla na dveřích	4-11
Uzamčení/odemčení dveří pomocí nouzového klíče	4-14

V

V případě nárazu do spodní části vozidla nebo podobné nehody	1-14
V případě požáru	1-14
V případě zaparkovaného (vypnutého) vozidla	1-9
V případě boční srážky	2-25
V případě diagonální srážky	2-25
V případě lehké srážky	2-24
V případě nehody	5-23
V případě požáru	5-24
V případě převrácení	2-26
V případě silného sněžení	5-26
V případě srážky s úzkým předmětem	2-25

V případě srážky vzadu	2-24
V případě vypnutí dálkových světel	3-68
V případě vypnutí DRL	3-67
V případě zapnutí dálkových světel	3-68
V případě zapnutí DRL	3-66
V případě, když se vozidlo dostane pod jiné vozidlo	2-26
Varování	1-14
Varování a upozornění pro sedadla	3-18
Varování na provoz před vozem + Varování na provoz za vozem*	4-192
Varování před opuštěním jízdního pruhu (LDW)*	4-147
Varování před srážkou vzadu (RCW)	4-201
Varování při otevření střešního okna	3-25
Varování při rozjezdu vozidla vepředu (FVSW)*	4-190
Varování pro airbag	2-27
Varování pro bezpečnostní pás	2-9
Varování pro dětský záchytný systém	2-19
Varování pro samoúdržbu	6-33
Varování sledování mrtvého úhlu (BSW)	4-202
Varovný štítek airbagu	2-20
Ve vysokohorské oblasti	1-31
Věšáčky na opěrky hlavy (háčky na kabáty)*	3-110

Větrání a vyhřívání předního sedadla*	3-15
Větrání a vyhřívání sedadla*	3-15
Větrání předního sedadla	3-15
Vizuální štítek VIN	1-17
Vnější světla/žárovky	3-62
Vnější zpětné zrcadlo	3-83
Volant	3-101
Volba módu	3-106
Volba vnějšího zpětného zrcadla ..	3-83
Výchozí nastavení pro každý režim	4-113
Vyhledávání v médiích (SEEK) ..	3-106
Vyhřívání předního sedadla*	3-16
Vyhřívání volantu*	3-101
Vyhřívání zadního sedadla*	3-17
Výjmutí/installace	3-8
Vyklápění (otevření zadní části) ..	3-25
Vyklápění/zaklápění střešního okna	3-25
Výměna baterie v Smart klíči	4-16
Výměna chladiva/oleje v klimatizaci	3-87
Výměna filtru klimatizace	6-24
Výměna lišty stěrače na předním skle	6-14
Výměna lišty stěrače na zadním skle	6-14
Výměna osvětlení státní poznávací značky (SPZ)	6-21
Výměna světla odkládací schránky	6-23
Výměna vnějších světel	6-21

Vypnutí asistenta při omezení rychlosti	4-188	Zadní a boční varovný systém*	4-199	Zapnutí/vypnutí topení a klimatizace	3-90	Zpráva na displeji přístrojového panelu	4-51
Vypnutí funkce Smart výklopných zadních dveří	3-33	Zadní rozvod vzduchu a ovládání otáček ventilátoru	3-87	Zařazení polohy P (parkování).....	1-6	Zpráva na přístrojovém panelu ...	3-60, 4-149, 4-156, 4-162, 4-205, 4-207
Vypnutí mlhového světla*	3-63	Zadní sedadlo	3-13	Zásada práce se servisní sadou....	5-8	Zrcátko.....	3-83
Vypnutí upozornění na omezení rychlosti	4-188, 4-209	Zadní úložný prostor	3-113	Zastavení vozidla	4-5	Zrcátko a světlo.....	3-109
Vypnutí vozidla během jízdy (v případě nouze).....	4-5	Zadní výklopné dveře.....	3-27	Zavazadlový prostor	3-118	Zrušení režimu monitorování krádeže	2-38
Vypnutí všech světel	3-63	Zákaz řízení pod vlivem drog, opilosti, rozptýlení a ospalosti (4D).....	1-27	Zavírání střešního okna	3-24	Zvláštní upozornění při kontrole chladicí kapaliny.....	1-33
Vypnutí zapalování.....	1-9	Zákaz spánku v uzamčeném vozidle	1-28	Zavření	3-27	Zvýšení rychlosti.....	4-168
Vypnutí zapalování za jízdy (v případě nouze).....	1-10	Zaklápění (zavření zadní části)....	3-25	Zavření dvířek nabíjecího portu elektromobilu	3-37		
Vypnutí zvuku (mute)	3-105	Zamčení/Odemčení zámku dveří....	3-5	Zavření kapoty motorového prostoru	3-36		
Výrobní štítek	1-17	Zámek nabíjecího konektoru.....	3-43	Zavření okna u sedadla řidiče/ předním sedadle cestujícího	3-20		
Vysokonapěťový (hnací) akumulátor.....	1-8	Zamknutí dveří mechanickým klíčem (kromě dveří řidiče).....	3-4	Zdvhací a montážní body.....	1-9		
Výstražná kontrolka vysokého napětí.....	1-41	Zamknutí/odemknutí dveří spínačem na klíce dveří	4-11	Zimní pneumatika	6-27		
Výstražný trojúhelník*.....	5-2	Zamykání dveří.....	4-7	Změna jízdních pruhů (1).....	4-183		
Vysunutí/zasunutí nouzového klíče	4-14	Zapnutí bezpečnostního pásu.....	2-4	Změna jízdních pruhů (2).....	4-183		
Vzdálenost do úplného vybití akumulátoru (DTE).....	4-20	Zapnutí předního světla	3-63	Změna jízdního pruhu	4-178		
		Zapnutí režimu monitorování krádeže.....	2-37	Značky s omezením rychlosti....	4-189		
		Zapnutí zadního mlhového světla*	3-63	Zobrazení aktivace zadního a bočního varovného systému	4-199		
		Zapnutí zadního světla.....	3-63	Zobrazení informací o jždě	4-19		
		Zapnutí/vypnutí automatického odmíznutí	3-95	Zobrazení polohy elektronické volicí páky.....	4-106		
		Zapnutí/vypnutí dálkových světel.....	3-64	Zobrazení připravenosti/vypnutí inteligentního tempomatu	4-166		
		Zapnutí/vypnutí levé/pravé směrovky	3-63	Zobrazení stavu TPMS na přístrojovém panelu.....	2-31		
				Zobrazení upozornění na omezení rychlosti	4-209		

Z

Zabezpečení dětského zádržného systému systémem „ISOFIX/i-Size a systémem „Tether Anchorage“	2-17
Žádné prudké manévrování s volantem	1-33
Žádné prudké rozjždění, zrychlování anebo brzdění	1-30

Č.	DÍL Č.	KÓD Č.	DATUM VYDÁNÍ	MODEL	POZNÁMKY
1	EVX100OM2311E	JE1-3OM0E-3K-300A	1. listopadu, 2023	U100	NEW

TORRES EVX (LHD) MANUÁL MAJITELE

VYDAVATEL
AW Distribution Kft.

Szabadság utca 117,
Budaörs 2040
MAĎARSKO

TELEFON: +36 1 451 4851
E-MAIL: info@ssangyong.cz

POZNÁMKA: *Všechna práva vyhrazena.
Žádnou část této příručky nelze použít ani reprodukovat bez
písemného povolení týmu Export Service Team.*

