

REXTON

MANUÁL MAJITELE



Doporučeny kapaliny a mazadla

Popis		Kapacita	Specifikace		
Motorový olej	D22DTR	≈ 6,0 ℓ	Třída kvality: originální motorový olej SsangYong nebo ACEA C2 SAE 0W-30		
	G20DTR	≈ 5,0 ℓ	Třída kvality: originální motorový olej SsangYong nebo ACEA C2 SAE 0W-30		
Roztok močoviny	D22DTR	≈ 20,0 ℓ	ISO 22241 anebo DIN 70070		
Chladicí kapalina motoru	D22DTR	≈ 10,2 ℓ	Originální chladicí kapalina SsangYong		
	G20DTR	≈ 11,0 ℓ	Nemrzoucí směs SYC-1025, nemrzoucí směs:voda = 50:50 NA BÁZI ORGANICKÝCH KYSELIN, BARVA:MODRÁ		
Kapalina v automatické převodovce	6A/T	≈ 9,6 ℓ	Originální olej SsangYong (NWS-9638)		
	8A/T	≈ 9,1 ℓ	ORIGINÁLNÍ OLEJ HYUNDAI TRANSYS ATF SP-IV-RR (GS CALTES SP-IV-RR)		
Olej do manuální převodovky	6M/T	≈ 2,2 ℓ	Originální olej SsangYong (HD MTF 75W/85 (SHELL) nebo HK MTF 75W/85 (SK))		
Olej v převodové skříní (PTU)	Připojitelná	≈ 1,4 ℓ	Originální olej SsangYong (ATF DEXRON II nebo III)		
Nápravový olej	Přední		≈ 1,4 ℓ	Originální olej SsangYong (API GL-5 a SAE 80W/90)	
		Tuhá	≈ 2,0 ℓ		
	Zadní	IRS	Ne LD	≈ 1,6 ℓ	Originální olej SsangYong (API GL-5 a SAE 80W/90)
			LD	≈ 1,4 ℓ	
Brzdová/spojková kapalina		Dle potřeby	Originál olej SsangYong (DOT4)		
Kapalina do posilovače řízení		≈ 1,1 ℓ	Originální olej SsangYong (S-PSF4) * TOTAL FLUIDE DA (Pouze v extrémně chladných podmínkách)		

D22DTR: naftový 2.2, G20DTR: benzinový 2.0



Varování

- Používejte pouze doporučené kapaliny a mazadla SsangYong.
- Nemíchejte různé druhy ani značky olejů nebo kapalin. Může to způsobit škodu.
- Při doplňování nebo výměně kapalin dodržujte specifikovanou hladinu.

Poznámka

- Poměr nemrzoucí směsi při dodání vozidla je 45 %.

Úvod

Tato část obsahuje užitečné informace, které potřebujete vědět ještě před tím, než si přečtete manuál majitele. Obsahuje informace o značkách, které se používají v manuálu, o změně designu vozidla a o pravidelných kontrolách.

Děkujeme vám za koupi vozidla Rexton.

Vůz Rexton, který jste si vybrali, je vozidlem s nejvyšší bezpečností, kvalitou a nejnovějšími technologiemi. KG Mobility Corporation provádí v tomto oboru neustálý výzkum a vývoj.

Před jízdou s vozidlem Rexton si prosím pozorně přečtete manuál majitele. Využíváním technických výhod ve vozidle budete jezdit bezpečně a ekonomicky.

My se budeme snažit zajistit, aby vaše jízda s vozidlem Rexton byla příjemná a bezpečná.



Účel a aplikace podmínek Manuálu majitele

Manuál majitele obsahuje informace o specifikacích a funkcích vozidla a důležité údaje o bezpečnosti, včetně upozornění a varování pro bezpečnou jízdu a správnou údržbu vozidla.

- Všechny popisy, obrázky a výkresy v manuálu majitele jsou založené na dokumentaci v čase jejího vyhotovení. V případě změny ve specifikacích (možnostech) a funkcích na základě změny designu se některý obsah může lišit od skutečného vozidla.
- Tento manuál majitele byl vyhotovený podle všech specifikací (možností) vozidla. Vezměte prosím na vědomí, že můžeme poskytnout vysvětlení specifikací (možností), které nejsou ve vašem vozidle.

Protože některé možnosti a možná balení mohou být doplněné anebo vypuštěné v závislosti od místa prodeje vozidla a od změn v designu, ujistěte se, že před přečtením manuálu majitele byly možnosti, které jste požadovali při podpisu smlouvy, nainstalované do vašeho vozidla.

Před jízdou vozidla si pozorně přečtěte tento manuál majitele, abyste zabezpečili bezpečnou jízdu a nejlepší výkon vozidla.

Značky používané v Manuálu majitele

Nebezpečí

Označuje nebezpečnou situaci (NEBEZPEČÍ), která může pravděpodobně vést k úmrtí anebo vážnému zranění.

Měla by se brát na vědomí pro bezpečnost řidiče a ostatních pasažérů.

Varování

Označuje nebezpečnou situaci (VAROVÁNÍ), která může pravděpodobně vést k úmrtí anebo vážnému zranění.

Měla by se brát na vědomí pro bezpečnost řidiče a ostatních pasažérů.

Upozornění

Označuje nebezpečnou situaci (UPOZORNĚNÍ), která může vést k malému anebo mírnému zranění, anebo situaci, která může vést k poškození vozidla.

Měla by se brát na vědomí pro bezpečnost řidiče a ostatních pasažérů a na ochranu majetku před poškozením.

Poznámka

Používá se na vysvětlení dalších údajů anebo postupů, které souvisí s vozidlem anebo jízdou.



Používá se na označení místa příslušné informace, která je užitečná pro využívání produktu.

Změna specifikací (možností) a funkcí na základě změny dezénu

Dezén podléhá změně bez předcházejícího oznámení, za účelem zlepšení bezpečnosti a výkonu vozidla. Proto mohou být specifikace (možnosti) doplněné anebo vypuštěné a funkce se mohou změnit.

Obsah tohoto manuálu majitele se může lišit od vašeho vozidla.

Nepoužívejte komponenty vozidla na jiné účely

Nepoužívejte komponenty vozidla na jiné účely. KG Mobility Corporation neodpovídá za žádné následné škody.

Význam pravidelné kontroly

Nechejte si vaše vozidlo zkontrolovat a vykonat údržbu, pokud je předepsaná za účelem udržování výkonu vozidla a prodloužení jeho životnosti.

Údaje o využití autorizovaných servisů SsangYong

KG Mobility Corporation nezodpovídá za žádný problém, který nastane v důsledku servisu, který vykonal jiný než autorizovaný servis SsangYong.

Obsah

Obsah uvádíme ve třech různých typech, abychom vám pomohli pohodlně najít potřebné informace lehko a rychle.

- Úvod do kapitol – Obsah každé kapitoly uvidíte při prvním pohledu.
- Podrobný obsah –Požadované informace můžete najít použitím názvu v podrobném názvu dané kapitoly.
- Obsah obrázků – Požadované informace můžete lehko najít použitím obrázku, i pokud nevíte název požadované informace.

Zjistíte obsah každé kapitoly při prvním pohledu

Úvod

- Můžete si najít údaje o značkách používaných v instrukčním manuálu, změně designu vozidla a pravidelné kontrole.

1. Údaje o vozidle a bezpečnostní opatření

- Můžete si bezpečně a pohodlně zkontrolovat údaje důležité pro jízdu a bezpečnost.
- Obsahuje informace o identifikaci vozidla, specifikaci, kontrolní body před jízdou vozidla, bezpečnostní opatření během jízdy a způsoby údržby vozidla.

2. Bezpečnostní jednotky

- Můžete si najít údaje o zařízeních, které vám umožní bezpečnou jízdu vozidla a zda máte tato zařízení používat.
- Obsahuje vysvětlení pro bezpečnostní pásy, dětské sedadlo, airbagy, ochranu proti krádeži a varovný systém.

3. Přídavné zařízení

- Můžete si najít údaje o zařízeních, které vám umožní pohodlnou a užitečnou jízdu vozidla a zda máte tyto zařízení používat.
- Obsahuje vysvětlení pro dveře, sedadla, okna, pokud i různé přídavné zařízení, včetně výklopných zadních dveří, různých světel a žárovek, vyhřívače a klimatizace, AV navigace, skladovací skřínky a skřínky nákladu.

4. Startování a jízda

- Můžete si najít údaje o pomocných zařízeních pro bezpečnou jízdu, pomocných zařízeních, které vám pomáhají jezdit pohodlně a zda máte tyto zařízení používat.
- Obsahuje vysvětlení pro spínač START/STOP a Smart klíč, pokud i pohonný systém, včetně přístrojového panelu, řadící páky, 4WD, tempomatu, pomocného pohonného systému, pokud např. brzdový systém a nouzový autonomní brzdový systém, systém varování před opuštěním jízdního pruhu vzadu a na boku, a systém parkovacího asistenta.

5. Nouzová opatření pro případ nouze

- Můžete si najít důležité údaje a nouzové opatření pro různé nouzové situace, které mohou nastat během jízdy.
- Obsahuje informace o výstražném trojúhelníku a sadě nástrojů a správné opatření v případě vybité baterie, přehřátí motoru, prázdné pneumatiky a tažení vozidla. Obsahuje i vysvětlení, jak bezpečně uhasit oheň, odstranit těžký sníh, pro případ problémů vozidla a pro případ nehody.

6. Pravidelná kontrola a údržba

- Můžete si najít potřebné pravidelné kontroly a podrobné způsoby údržby pro bezpečnou a pohodlnou jízdu vozidlem.

Index

- Můžete si pohodlně najít důležité funkce anebo termíny v obsahu tohoto manuálu v abecedním poradí.

Najdete požadované informace použitím názvu v podrobných názvech.

1. Informace o vozidle a bezpečnostní opatření

Informace o instalaci ADR a další informace1-2

Opatření pro předměty potenciálně nebezpečné pro bezpečnostní pás1-3

Opatření pro snížení počtu nebezpečných situací bez nehody1-4

Upozornění pro ochranu životního prostředí1-5

Certifikace1-6

Identifikace vozidla1-9

Výrobní štítek1-9

Identifikační číslo vozidla (VIN)1-9

Číslo motoru1-9

Rozměry 1-10

Specifikace 1-11

Opatření pro modifikaci vozidla a konstrukční změny 1-15

Kontrola před jízdou 1-17

Denní kontrola 1-17

Kontrola motoru 1-17

Kontrola chladicí kapaliny motoru 1-17

Kontrola motorového oleje 1-17

Kontrola brzdové kapaliny 1-18

Kontrola oleje posilovače řízení 1-18

Kontrola kapaliny v ostřikovači 1-18

Kontrola řemenů 1-18

Kontrola pneumatik 1-18

Kontrola přístrojového panelu 1-19

Kontrola parkovací (ruční) brzdy 1-19

Kontrola pedálů 1-20

Čistění prostoru okolo sedadla řidiče 1-20

Doporučená poloha při jízdě 1-20

Úprava sedadla, opěrky hlavy, volantu a zrcátek 1-20

Úprava sedadla, opěrky hlavy, volantu a zrcátek 1-20

Správné zapnutí bezpečnostní pás 1-21

Bezpečnost a upozornění pro jízdu 1-22

Jízda bez požití alkoholu, drog, nepozorná a neopatrná jízda (4D) 1-22

Upozornění pro airbag 1-22

Opatření pro kojence, děti, staré lidi nebo těhotné ženy 1-23

Kojenec nebo dítě musí sedět na zadním sedadle s ochranným zařízením 1-23

Zákaz spánku v uzamčeném vozidle 1-23

Nejezděte s otevřenými dveřmi nebo výklopnými zadními dveřmi 1-24

Nevystrkujte žádnou část vašeho těla z okna nebo z posuvné střechy 1-24

Při zavírání elektricky ovládaného okna dávejte pozor, abyste nezachytili žádnou část vašeho těla 1-24

Při vystupování dávejte pozor na projíždějící vozidla nebo osoby 1-25

Bezpečné parkování a zastavení 1-25

Správné zahřívání motoru 1-25

Během jízdy nevypínejte motor 1-26

Žádné prudké startování, zrychlení nebo brzdění 1-26

Jízda na nedlážděných nebo horských cestách 1-26

Ve vysokohorské oblasti 1-26

Jízda na zasněžené nebo ledové cestě 1-26

Jízda na písčité nebo zablácené cestě 1-27

Jízda na strmé cestě z kopce a do kopce 1-27

Jízda na cestě s kalužemi nebo řekou 1-27

Během jízdy nepoužívejte mobilní telefon, ani nesledujte DMB, včetně DVD 1-28

Jízda na rychlostní cestě	1-28
Přechod přes křižovatku anebo železniční přechod	1-28
Žádné prudké manévrování s volantem ..	1-28
Nezahřívajte motor ani nekontrolujte vozidlo v uzavřeném prostoru	1-28
Nenakládejte nebezpečné látky	1-29
Použití motorové brzdy	1-29
Speciální upozornění při kontrole chladící kapaliny	1-29
Upozornění pro příslušenství	1-29
Upozornění pro větrání vozidla	1-29
Funkce ochrany systému (zpožděná reakce rychlostního pedálu)	1-30
Umístění hasícího přístroje	1-30

Managment vozidla

Managment vozidla	1-31
Autorizované servisy SsangYong a partneři pro údržbu	1-31
Upozornění pro vybití baterie při zapojení nepřerušitelné dodávky elektřiny do systému černé skřínky	1-31
Správný záběh nového vozidla	1-31
Používání originál dílů	1-31
Umývání vozidla	1-32
Umývání nárazníku	1-33
Umývání kol	1-33
Upozornění pro leštění vozidla	1-33
Čistění a údržba skel	1-34

Upozornění pro barevnou fólii na okna ..	1-34
Péče o interiér a čištění	1-34
Péče o bezpečnostní pás	1-35
Upozornění pro používání klíče od vozidla	1-35
Ochrana proti korozi	1-35
Poškození kovových plechů	1-35
Nánosy cizích látek	1-35
Poškození venkovní úpravy	1-36
Údržba podvozku	1-36
Bezpečnostní režim systému	1-37
Tankování do vozidla ze sudů anebo kontejnerů	1-37
Doporučovaná paliva	1-37
Naftový motor	1-37
Benzinový motor	1-37
Doporučovaná paliva	1-37
Nepoužívejte metanol	1-38
Používání bionafty a nízko kvalitního paliva	1-38
Indikátor řízení motoru	1-38
Jiná údržba	1-39
Naftové palivo v zimě	1-39

2. Bezpečnostní jednotky

Bezpečnostní pás	2-2
Upozornění pro bezpečnostní pás	2-2

Upozornění na bezpečnostní pás předního sedadla (řidič/cestující)	2-3
Upozornění na bezpečnostní pás zadního sedadla (levé/střední/ pravé) * ..	2-3
Zapnutí bezpečnostního pásu	2-4
Odepnutí bezpečnostního pásu	2-5
Práce s bezpečnostním pásem	2-5
Úprava výšky předního bezpečnostního pásu	2-5
Uložení zadního bezpečnostního pásu v 1. řadě sedadel	2-5
Uložení spony zadního bezpečnostního pásu v 1. řadě sedadel	2-6
Uložení zadního středového bezpečnostního pásu v 1. řadě sedadel ..	2-6
Vytažení zadního středového bezpečnostního pásu v 1. řadě sedadel ..	2-6
Jak upevnit (2bodový) bezpečnostní pás v 1. řadě zadních sedadel	2-7
Jak upevnit (3bodový) bezpečnostní pás v první řadě zadních sedadel	2-7
Předepínač bezpečnostního pásu a omezovač zátěže	2-8
Předepínač	2-8
Omezovač zátěže	2-9
Upevnění bezpečnostního pásu těhotnou ženou	2-9
Varování pro bezpečnostní pás	2-9

Dětský záchytný systém pro kojence anebo malé dítě 2-11

Bezpečnost kojence a dítěte	2-12
Dětské sedadlo	2-12
Tabulka informací v manuálu vozidla pro instalaci vhodných dětských záchytných systémů pro různé polohy sezení.	2-12

Instalace CRS upevněných bezpečnostním pásem	2-13
Dětské sedadlo otočené dopředu	2-13
Dětské sedadlo otočené dozadu	2-13

Zabezpečení dětského zádržného systému systémem „ISOFIX“	2-14
Jak používat spodní ukotvení ISOFIX	2-14
Jak používat zadní ukotvení	2-15
Upozornění pro sedačku ISOFIX	2-16

Tabulka informací v manuálu vozidla pro instalaci vhodných dětských záchytných systémů ISOFIX pro různé polohy ISOFIX	2-17
---	------

Seznam vhodných univerzálních dětských záchytných systémů (CRS)	2-18
Seznam vhodných dětských záchytných systémů ISOFIX (CRS)	2-18

Varování pro dětský záchytný systém	2-18
---	------

Airbag* 2-19

Varovný štítek airbagu	2-19
Kontrolka airbagu	2-19

Senzor nafouknutí airbagu a kontrolní modul airbagu	2-20
---	------

Konfigurace airbagu	2-20
Spínač ON/OFF airbagu spolucestujícího	2-20
Airbag řidiče	2-21
Kolenní airbag řidiče	2-21
Airbag spolujezdce na předním sedadle	2-21
Boční airbag při předním sedadle	2-22
Boční airbag na zadním sedadle	2-22
Boční hlavový airbag	2-22

Případy, když se airbag nenafoukne	2-23
V případě lehké srážky	2-23
V případě srážky vzadu	2-23
V případě boční srážky	2-24
V případě diagonální srážky	2-24
V případě srážky s úzkým předmětem	2-24
V případě, když se vozidlo dostane pod jiné vozidlo	2-25
V případě převrácení	2-25

Druhotné zranění v důsledku nafouknutí airbagu	2-25
Jiné případy	2-26

Případy, když se airbagy při sedadle řidiče/cestujícího na předním sedadle nenafouknou	2-26
Případy, když se boční airbagy anebo boční hlavové airbagy nenafouknou	2-26

Varování pro airbag	2-26
---------------------------	------

Systém monitorování tlaku v pneumatikách (TPMS)* 2-28

Kontrola tlaku v pneumatikách	2-28
Pokud je tlak v pneumatikách anebo TPMS abnormální	2-29
Zobrazení stavu TPMS na přístrojovém panelu	2-30
Při zjištění nízkého tlaku v pneumatikách	2-32
Pokud jste rotovali pneumatiky	2-32
Upozornění pro TPMS	2-33

Systém ochrany proti krádeži a varovný systém 2-34

Systém imobilizéru	2-34
Kontrolka imobilizéru/Smart klíče	2-34
Když motor nenastartuje	2-35
Když je transpondér poškozený	2-35
Když ztratíte klíč	2-35
Systém ochrany proti krádeži	2-36
Zapnutí módu monitorování krádeže	2-36
Aktivace alarmu ochrany proti krádeži	2-36
Podržení alarmu ochrany proti krádeži	2-37
Zrušení módu monitorování krádeže	2-37

3. Přídavné zařízení

Dveře 3-2

Zamčení, odemčení a otevření dveří	3-2
--	-----

Páka zamčení/odemčení dveří	3-2	Nastavení sklonu opěradla	3-10	z vozidla	3-19
Páka otevření dveří	3-2	Spínač lehkého přístupu k přednímu sedadlu spolujezdce	3-10	Nastavení paměti sedadla řidiče a vnějšího zpětného zrcátka	3-20
Tlačítko zamčení/odemčení dveří	3-2	Úprava přední a zadní polohy	3-10	Uložení polohy	3-20
Funkce automatického zamčení dveří během jízdy	3-3	Nastavení úhlu opěradla*	3-10	Vyvolání uložené polohy	3-21
Funkce automatického odemčení dveří při srážce	3-3	Zadní sedadla v 1. řadě	3-11	Varování a upozornění pro sedadla	3-21
Bezpečnostní dětský zámek	3-4	Úprava výšky opěrky hlavy	3-11	Okno (elektricky ovládané okno) 3-22	
Zamčení/Odemčení zámku dveří	3-4	Zadní sedadlo v 1. řadě (středová opěrka hlavy)	3-12	Otevření/zavření okna u sedadla řidiče/ předního spolujezdce	3-22
Sedadlo 3-5		Nastavení výšky opěrky hlavy	3-12	Otevření okna u sedadla řidiče/ předním sedadle cestujícího	3-22
Sedadla, ovládací spínače, tlačítka, páčky a popruhy	3-5	Nastavení sklonu opěradla	3-12	Zavření okna u sedadla řidiče/ předním sedadle cestujícího	3-22
Přední sedadlo	3-6	Dvojitě sklápění zadních sedadel v 1. řadě	3-13	Bezpečnostní funkce okna u sedadla řidiče	3-23
Úprava opěrky hlavy	3-6	2. řada zadních sedadel (7místná konfigurace)*	3-15	Otevření/zavření okna u zadního sedadla	3-23
Úprava předního a zadního úhlu	3-6	Úprava výšky opěrky hlavy	3-15	Funkce zamknutí okna u zadního sedadla	3-24
Úprava výšky	3-6	Sklápění zadních sedadel ve 2. řadě	3-15	Střešní okno* 3-25	
Vyjmutí/instalace	3-6	Větrání a vyhřívání sedadla*	3-16	Otevírání střešního okna	3-26
Úprava elektricky ovládaného sedadla*	3-7	Větrání a vyhřívání předního sedadla	3-16	Automatické otevírání	3-26
Úprava přední a zadní polohy (sedadlo řidiče/cestujícího na předním sedadle)	3-7	Větrání předního sedadla	3-16	Manuální otevírání	3-26
Úprava výšky (sedadlo řidiče/ spolujezdce na předním sedadle)	3-7	Vyhřívání předního sedadla	3-17	Zavírání střešního okna	3-26
Úprava úhlu polštáře (sedadlo řidiče)	3-8	Inteligentní řízení vyhřívání předního sedadla	3-17	Automatické zavírání	3-26
Úprava úhlu zadní opěrky (sedadlo řidiče/cestujícího na předním sedadle)	3-8	Vyhřívání zadních sedadel v 1. řadě	3-18	Manuální zavírání	3-26
Úprava podpory zádomé oblasti (sedadlo řidiče)	3-8	Lehký přístup k sedadlu řidiče*	3-19	Vyklápění/zaklápění střešního okna	3-27
Ruční nastavení sedadla spolujezdce	3-9	Zapnutí/vypnutí funkce lehkého přístupu	3-19	Vyklápění (otevření zadní části)	3-27
Úprava přední a zadní polohy	3-9	Fungování funkce lehkého přístupu při nastupování do vozidla a vystupování		Zaklápění (zavření zadní části)	3-27

Varování při otevření střešního okna	3-27	Zastavení funkce Smart výklopných zadních dveří	3-34	Úrovně úpravy úhlu předního světla	3-43
Bezpečnostní funkce střešního okna	3-27	Otevření výklopných zadních dveří v případě nouze	3-35	Standard úpravy úhlu pro přední světlo	3-44
Resetování střešního okna	3-28	Kapota motoru	3-37	Denní světlo (DRL)*	3-44
Případy vyžadující resetování střešního okna	3-28	Otevření kapoty motoru	3-37	V případě zapnutí DRL	3-44
Resetování	3-28	Zavření kapoty motoru	3-37	V případě vypnutí DRL	3-45
Výklopné zadní dveře	3-29	Kontrola před zavřením kapoty motoru	3-37	Odbočovací světlomet	3-45
Manuální ovládané výklopné zadní dveře	3-29	Zavření kapoty motoru	3-37	Inteligentní dálková světla (SHB)*	3-45
Otevření	3-29	Otvor pro doplňování paliva	3-38	Nastavení SHB	3-45
Zavření	3-29	Otevření otvoru pro palivo	3-38	V případě zapnutí dálkových světel	3-46
Elektricky ovládané výklopné zadní dveře*	3-30	Zavření otvoru pro palivo	3-39	V případě vypnutí dálkových světel	3-46
Otvírání/zavírání tlačítkem při sedadle řidiče	3-30	Světla a žárovky	3-40	Fungování spínače světel	3-47
Otvírání/zavírání Smart klíčem	3-31	Vnější světla/žárovky	3-40	Automatické světlo přiblížení*	3-47
Otvírání/zavírání tlačítkem na výklopných zadních dveřích	3-31	Spínač světla	3-41	Režim příchodu domů	3-48
Funkce ochrany proti přiskřípnutí	3-32	Zapnutí předního světla	3-41	Mód odchodu	3-48
Resetování výšky otvírání	3-32	Zapnutí zadního světla	3-41	V případě vypnutí automatického světla příchodu	3-48
Resetování elektricky ovládaných výklopných zadních dveří	3-32	Aktivace automatické funkce světel	3-41	Světlo příchodu domů	3-48
Smart výklopné zadní dveře*	3-33	Vypnutí všech světel	3-41	Světlo příjezdu domů/pobytu doma*	3-49
Aktivace/deaktivace Smart výklopných zadních dveří	3-33	Zapnutí předního mlhového světla	3-41	Nastavení světla příjezdu domů/pobytu doma	3-49
Otevření Smart výklopných zadních dveří	3-34	Zapnutí zadního mlhového světla*	3-41	Fungování světla příjezdu domů	3-49
Podmínky otevření	3-34	Vypnutí předního mlhového světla	3-41	Fungování světla odchod z domu	3-49
Kroky při otvírání/zavírání	3-34	Zapnutí/vypnutí levé/pravé směrovky	3-41	Funkce automatického světla*	3-50
		Zapnutí/vypnutí dálkových světel	3-42	Senzor automatického světla	3-50
		Současné zapnutí dálkových a potkávacích světel (tlumených světel)	3-42	Interiérové světlo	3-51
		Výstražné světlo	3-42	Přední stropní osvětlení (konzola nad hlavou)	3-52
		Úprava úhlu předního světla	3-43	Dotykový spínač bodového světla řidiče	3-52

Dotykový spínač bodového světla spolujezdce	3-52	Zrcátko	3-58	Ovládání synchronizace teploty (SYNC On)	3-67
Spínač otevření dveří	3-52	Vnější zpětné zrcadlo	3-58	Automatický režim	3-67
Spínač bodového světla u sedadla řidiče/ cestujícího ve 2. řadě	3-52	Sklápění/odklápění vnějšího zpětného zrcadla	3-58	Manuální režim	3-67
Přední bodové světlo	3-52	Funkce automatického sklápění/ odklápění	3-58	Distribuce vzduchu	3-68
Funkce spojení mezi Smart klíčem a předním interiérovým osvětlením	3-52	Úprava vnějšího zpětného zrcadla	3-58	Aktivace vyhřívání skla	3-69
Centrální interiérové světlo/světlo zavazadlového prostoru	3-53	Volba vnějšího zpětného zrcadla	3-58	Jak se zbavit vlhkosti na okenním skle	3-69
Osvětlení ve sluneční cloně/zrcátku	3-53	Úprava úhlu vnějšího zpětného zrcadla	3-58	Systém automatického odrosování	3-70
Bezpečnostní světlo dveří (přední dveře)	3-54	Interiérové zrcadlo	3-59	Systém automatického odmlžování	3-70
Světlo v odkládací schránce	3-54	Interiérové zrcadlo ECM*	3-59	Úrovně automatického systému odrosování	3-70
Osvětlení prostoru pro nohy	3-54	Interiérové zpětné zrcadlo manuálního typu	3-60	Režim Eco	3-71
Světlo palubní desky (uprostřed)	3-55	Manuální úprava pro noc/den	3-60	Aktivace/deaktivace AQS	3-71
Světlo kliky dveří	3-55	Vytápění a klimatizace*	3-61	Indikátor provozu AQS	3-71
Tlumené osvětlení*	3-55	Nastavení směru distribuce vzduchu a rychlosti ventilátoru	3-61	Podmínky deaktivace AQS	3-71
Stěrač a odstříkovací kapalina ...	3-56	Zadní rozvod vzduchu a ovládání otáček ventilátoru	3-62	Ovladač topení a klimatizace (manuální)	3-72
Stěrač předního skla	3-56	Upozornění pro používání vytápění a klimatizace	3-62	Nastavení/fungování vytápění a klimatizace	3-73
Úprava rychlosti stěrače předního skla	3-56	Výměna chladicí směsi/oleje v klimatizaci	3-62	Úprava rychlosti ventilátoru	3-73
Spojení stěrače předního skla a odstříkovací kapaliny	3-56	Ovladač topení a klimatizace*	3-64	Úprava teploty	3-73
Přední automatický umývač	3-56	Zapnutí/vypnutí topení a klimatizace	3-66	Odmrazování a odmlžování	3-74
Stěrač zadního skla	3-57	Ovládání teploty na straně řidiče/ spolujezdce	3-66	Přepínání mezi módem cirkulace a módem čerstvého vzduchu	3-74
Funkce spojení mezi stěračem zadního skla a odstříkovací kapalinou	3-57	Nezávislé ovládání teploty (SYNC vypnuto)	3-66	Spínač MAX A/C	3-74
Stěrač s dešťovým senzorem*	3-57			Volba směru proudění vzduchu	3-75
Dešťový senzor	3-57			Fungování vyhřívání skla	3-75
				Odstranění vlhkosti ze skla	3-76
				Zadní klimatizace (duální A/C)*	3-77
				Fungování zadní klimatizace	3-77

Volant 3-78

- Úprava výšky/délky volantu 3-78
- Vyhřívání volantu* 3-78
- Klakson 3-78

Infotainment systém* 3-79

- Smart audio 3-79
- AV/Navigace 3-80
- Otvory pro multimédia 3-80
- Tlačítka na volantu 3-81
 - Bluetooth hands-free 3-81
 - Vypnutí zvuku 3-81
 - Úprava hlasitosti 3-81
 - Vyhledávání v médiích (SEEK) 3-81
 - Volba módu 3-82
 - Funkce rozeznání hlasu 3-82
- Anténa (GPS, rádio) 3-82

Napájecí port USB 3-83

Elektrická zásuvka 3-84

Jiné interiérové zařízení 3-85

- Sluneční clona a držák na karty (sedadlo řidiče) 3-85
 - Sluneční clona 3-85
 - Držák na karty 3-85
- Zrcátko a světlo 3-85
- Držadlo/háček na kabát 3-86
- Boční držadlo na zadním sedadle 3-86

- Roleta na zadních dveřích 3-87

Úložné prostory 3-88

- Držák na nápoj u předního sedadla/ zadního sedadla 3-88
- Přední úložný prostor 3-88
- Zadní úložná schránka 3-89
- Odkládací schránka 3-89
- Konzola 3-90
- Úložný prostor ve dveřích řidiče 3-90
- Kapsa na zadním opěradle sedadla 3-91
- Úložný prostor v zavazadlovém prostoru 3-91
- Úložná schránka v zavazadlovém prostoru 3-91
- Systém bezdrátového nabíjení telefonu* 3-92
 - Nabíjení telefonu 3-92

Další zařízení v zavazadlovém prostoru 3-94

- Horní kryt zavazadlového prostoru* 3-94
 - Instalace horního krytu na náklad 3-94
 - Úprava polohy horního krytu na náklad 3-94
- Kryt v zavazadlovém prostoru 3-95
 - Kryt v zavazadlovém prostoru při 5-sedadlech a 7-sedadlech 3-95
 - Nastavení krytu v zavazadlovém prostoru na jednu polohu nebo na druhou polohu 3-95

- Sítka na zavazadla* 3-96

- Sítka na zavazadla (bez zavazadlového prostoru)* 3-96

- Ochranná síťka (bez zavazadlového prostoru)* 3-96

Střešní držák 3-97

4. Startování a jízda

Nastartování motoru a jízda s vozidlem 4-2

- Startování motoru (REKES) 4-2
- Startování motoru (Smart klíč) 4-2
- Odjezd 4-3
- Vypnutí motoru 4-4

Funkce klíče zapalování 4-6

- Odemknutí volantu 4-6
- Osvětlení otvoru na klíč 4-6
- Upozornění na klíč 4-6
- Když nastartujete motor 4-7

Výměna baterie v REKES klíči 4-8

- Postup výměny: 4-8

Spínač START/STOP 4-9

- Stav vypnutí OFF 4-9
- Stav ACC 4-9
- Stav zapnutí ON 4-9

Stav připravenosti READY	4-9
Startování motoru	4-10
Startování motoru	4-10
Restartování motoru, když ho není možno nastartovat	4-10
Startování motoru v zimě	4-11
Vypnutí motoru	4-11
Vypnutí motoru během jízdy (v případě nouze)	4-12
Bezpečnostní režim systému	4-12
Upozornění pro používání spínače START/STOP	4-12

Klíč dálkového ovládání a klíč zapalování 4-14

Nouzové tlačítko (EÚ) (Funguje jen když je vložený klíč zapalování)	4-14
Nouzové tlačítko	4-14
Funkce nouzového tlačítka (stisknout a podržet)	4-14
Tlačítko zamknutí dveří	4-14
Zamknutí (krátké stisknutí)	4-14
Tlačítko odemknutí dveří	4-15
Odemknutí (krátké stisknutí)	4-15
Krátké stisknutí tlačítka odemknutí (Bezpečnostní odemknutí vypnuté)	4-15
Krátké stisknutí tlačítka odemknutí (Bezpečnostní odemknutí zapnuté)	4-15
Jak nastavit bezpečnostní systém UNLOCK (odemknutí)	4-16

Když je klíč dálkového ovládání ztracený	4-17
Interiérové světlo ON	4-17
Funkce bočního světla	4-17
Použití nouzového klíče	4-17
Vysunutí/zasunutí nouzového klíče	4-17
Uzamčení/odemčení dveří pomocí nouzového klíče	4-17
Startování motoru nefunkčním Smart klíčem nebo v případě interference, atd. (v případě nouze)	4-18
Výměna baterie v Smart klíči	4-19

Smart klíč* 4-20

Funkce každého tlačítka	4-20
Zamykání dveří	4-21
Odemykání dveří (když je zapnuté bezpečnostní odemknutí)	4-22
Odemykání dveří (když je vypnuté bezpečnostní odemčení)	4-23
Otvírání/zavírání okna	4-23
Otevírání/zavírání výklopných zadních dveří (typ A)	4-23
Aktivace/deaktivace nouzového módu (typ B)	4-23
Další funkce	4-24
Smart automatické uzamčení dveří (automatické zavření)	4-24
Aktivace funkce Inteligentní automatické uzamčení dveří	4-24

Zamknutí/odemknutí dveří dotykovým senzorem na klíce dveří	4-25
Zamykání dveří dotykovým senzorem	4-25
Odemykání dveří pomocí dotykového senzoru (když je zapnuté bezpečnostní odemknutí)	4-26
Odemykání dveří pomocí dotykového senzoru (když je vypnuté bezpečnostní odemknutí)	4-26
Upozornění k používání systému Smart klíče (dotykový senzor)	4-27
Použití nouzového klíče	4-29
Vysunutí/zasunutí nouzového klíče	4-29
Uzamčení/odemčení dveří pomocí nouzového klíče	4-29

Startování motoru nefunkčním Smart klíčem nebo v případě interference, atd. (v případě nouze)	4-30
Výměna baterie v Smart klíči	4-31

Přístrojový panel 4-32

Supervizorový typ*	4-32
Standardní typ	4-34
Okno zobrazení informací o jízdě	4-36
Otáčky motoru	4-36
Rychlost jízdy	4-36
Kontrolka překročení rychlosti (pouze GCC)	4-36
Teplota chladící kapaliny motoru	4-36
Palivoměr	4-37
Celkový počet km	4-37

Poloha řadící páky	4-38	Indikátor/kontrolka elektronického systému kontroly stability (ESP)* ON	4-47	Indikátor připravenosti tempomatu	4-53
Automatická převodovka (A/T)	4-38	Indikátor vypnutí systému elektronické kontroly stability (ESP)* OFF	4-47	ESCL (kontrolka elektrického zámku sloupku řízení)*	4-53
Indikátor řazení	4-38	Kontrolka nízké hladiny paliva	4-47	Kontrolka překročení rychlosti (pouze GCC)	4-54
Kontrolky a indikátory	4-40	Indikátor žhavení (pouze DSL)	4-48	Indikátor/varovná kontrolka ISG	4-54
Kontrolka bezpečnostního pásu	4-40	Obecná varovná kontrolka*	4-48	Indikátor vypnutí ISG	4-54
Kontrolka airbagu*	4-40	Kontrolka autonomního nouzového brzdového systému (AEBS)*	4-48	Hlavní menu	4-55
Kontrolka tlaku motorového oleje	4-40	Indikátor autonomního nouzového brzdového systému (AEBS) OFF*	4-49	Seznam hlavního menu	4-56
Kontrolka nabíjení	4-41	Indikátor/kontrolka zapnutého asistenta pro jízdu z kopce (HDC)*	4-49	Informace palubního počítače	4-56
Kontrolka otevřených dveří	4-41	Indikátor/kontrolka systému varování před opuštěním jízdního pruhu*	4-49	Vzdálenost do prázdné nádrže/ průměrná spotřeba paliva/okamžitá spotřeba paliva	4-56
Kontrolka otevřené kapoty motoru	4-42	Indikátor zapnutého osvětlení	4-50	Počet km/průměrná rychlost/doba jízdy	4-58
Hlavní symbol (supervizorový typ)	4-42	Indikátor zapnutého předního mlhového světla*	4-50	Údaje o jízdě po vyjetí	4-58
Indikátor Smart výklopných zadních dveří (supervizorový typ)	4-42	Indikátor zapnutého zadního mlhového světla*	4-50	Kumulativní doba ISG	4-58
Kontrolka SCR*	4-43	Indikátor HBA*	4-50	Stav TPMS	4-59
Varovná kontrolka přehřátí motoru	4-43	Indikátor dálkových světel	4-51	Hladina močoviny	4-59
Kontrolka SSPS*	4-43	Ukazatel změny směru (směrovka) / Výstražná světla	4-51	Digitální tachometr	4-60
Kontrolka odlučovače vody (jen DSL)	4-44	Kontrolka imobilizéru/Smart klíče	4-51	Jízdní asistent	4-60
Kontrolka brzd	4-44	Kontrolka Hands OFF (standardní typ)	4-52	Upozornění na pozornost řidiče	4-60
Kontrolka ABS (protiblokovací systém brzd)*	4-44	Indikátor režimu WINTER / SPORT	4-52	Obrazovka AV	4-61
Kontrolka elektronické distribuce brzdné síly (EBD)*	4-45	Indikátor režimu Power*	4-52	TBT (Turn By Turn)	4-61
Kontrolka elektronické parkovací brzdy (EPB)	4-45	Indikátor kontroly Smart klíče*	4-53	Uživatelské nastavení	4-62
Indikátor/kontrolka AUTO HOLD	4-45	Indikátor kontroly tempomatu	4-53	Osvětlení palubní desky	4-62
Indikátor řízení motoru	4-46			Nastavení palubní desky	4-64
Kontrolka 4WD CHECK*	4-46			Nastavení displeje	4-66
Indikátor 4WD LOCK LOW*	4-46			Nastavení vozidla	4-66
Indikátor 4WD HIGH*	4-46				
Indikátor vyhřívání volantu*	4-46				

Řadicí páka u manuální

převodovky 4-119

Přefazování směrem dolů 4-120

Poloha řadicí/volicí páky
při parkování 4-120

Používání spojky 4-120

Tipy pro jízdu při normálním odjezdu
nebo při odjezdu do kopce 4-120

Fungování EPB při jízdě z kopce 4-121

Volicí páka u automatické

převodovky* (typ A) 4-122

Poloha řadicí páky 4-122

Řadicí pádla pod volantem (-/+) 4-122

Manuální řadicí páka 4-122

Jak posunout řadicí/volicí páku do polohy
cílového převodu 4-123

Funkce pro každou polohu řazení 4-124

Poloha P (parkování) 4-124

Poloha R (zpátečka) 4-124

Poloha N (neutrál) 4-125

Poloha D (jízda) 4-125

Poloha M (manuální) 4-126

Volicí páka u automatické

převodovky (typ B)* 4-127

Poloha P (parkování) 4-128

Poloha R (zpátečka) 4-128

Poloha N (neutrál) 4-128

Poloha D (jízda) 4-129

Poloha M (manuální) 4-130

Řazení 4-130

Jak manuálně přeřadit rychlostní
stupeň 4-131

Zobrazení polohy řadicí páky na
přístrojovém panelu 4-132

Použití motorové brzdy 4-132

Pokud nelze řadicí páku přesunout
z polohy P (parkování) do jiné polohy –
pouze GSL 4-133

Jízda s vozidlem s automatickou

převodovkou 4-134

Použití motorové brzdy 4-135

Použití funkce podřazení (kick down) 4-136

Bezpečnostní režim automatické
převodovky 4-136

Resetování bezpečnostního módu,
když je řadicí páka fixována v poloze 4-136

Resetování bezpečnostního režimu 4-136

Když se po resetování bezpečnostního
režimu objeví jev fixované volicí páky 4-136

Upozornění pro používání vozidla
s automatickou převodovkou 4-137

Systém 4WD* 4-138

Přepnutí na 4WD 4-138

Přepínání mezi režimy 2H ↔ 4H 4-138

Přepínání mezi režimy 2H a 4H ↔ 4L 4-138

Režimy jízdy a indikátory 4-139

Režim 2WD (2H) 4-139

Režim 4WD HIGH (4H) 4-139

Režim 4WD LOW (4L) 4-140

Kontrolka 4WD CHECK 4-140

Upozornění pro používání
systému 4WD 4-141

*Uzavírání diferenciálu (LD) 4-142

Vlastnosti 4-142

Režim jízdy 4-143

Spínač režimu jízdy 4-143

Systém ISG (Idle Stop & Go)* 4-144

Automatické vypnutí motoru 4-144

Automatické opětovné nastartování
motoru 4-144

Systém ISG vypnutý 4-145

Podmínky pro aktivaci systému ISG 4-145

Podmínky pro nucené opětovné
nastartování 4-145

Senzor baterie (BSC) 4-146

Podmínky pro aktivaci senzoru baterie
(BSC) 4-146

Tempomat 4-147

Podmínky pro používání tempomatu 4-147

Spínač a indikátor tempomatu 4-147

Spínač tempomatu 4-147

Zobrazení připravenosti/zapnutí
tempomatu 4-148

Tempomat PŘIPRAVEN	4-148	Jiné podmínky vypnutí	4-156	Elektronický rozdělovač brzdné síly (EBD)	4-169
Tempomat ZAPNUTÝ	4-148	Opětovné zapnutí	4-157	Kontrolka EBD*	4-170
Nastavení rychlosti jízdy tempomatu	4-149	Deaktivace	4-157	Signál nouzového zastavení (ESS)*	4-170
Postup zvýšení rychlosti na tempomatu	4-150	Upozornění na řízení volantu (řídící sílu)	4-158	Podmínky aktivace a deaktivace	4-170
Snížení rychlosti na tempomatu	4-151	Nastavení bezpečné vzdálenosti od vozidla vepředu	4-160	Systém elektronické kontroly stability (ESP)*	4-171
Deaktivace tempomatu	4-151	Upozornění na situaci vepředu	4-161	Indikátor/kontrolka ESP	4-171
Podmínka deaktivace	4-151	Startování na cestě se zácpou	4-161	Indikátor ESP OFF	4-171
Další podmínky deaktivace tempomatu podle stavu vozidla	4-151	Přední detekční senzor (Přední radar + přední kamera)	4-161	Jev, který nastane při aktivaci ESP ..	4-172
Opětovné zapnutí tempomatu	4-152	Detekce vozidla je těžká v následujících podmínkách:	4-162	Kdy je potřeba deaktivovat funkci ESP	4-172
Inteligentní / Adaptivní tempomat*	4-153	Nedetekovaný chodec vepředu	4-163	Asistent pro jízdu z kopce (HDC)*	4-173
Displej připravenosti/vypnutí inteligentního tempomatu	4-153	Silnice se zatáčkami	4-163	Aktivace/deaktivace funkce HDC	4-173
Inteligentní tempomat připraven	4-153	Cesta nahoru kopcem anebo dolů kopcem	4-164	Indikátor/kontrolka HDC	4-174
Nastavení inteligentního tempomatu (zapnutí)	4-153	Změna jízdního pruhu	4-164	Podmínky aktivace HDC	4-174
Vypnutí inteligentního tempomatu na přístrojovém panelu	4-154	Detekování vozidla vepředu	4-165	Podmínky deaktivace HDC	4-174
Nastavení inteligentního tempomatu	4-154	Brzdový systém	4-166	Funkce HDC	4-174
Zvýšení rychlosti	4-155	Nožní brzda	4-167	Elektronická parkovací brzda (EPB)	4-175
Snížení rychlosti	4-155	Kontrola cizích materiálů kolem pedálů	4-167	Použití EPB	4-175
Dočasné zrychlení (zrušení nastavených hodnot)	4-155	Kontrola a výměna brzdových destiček/kotoučů	4-168	Uvolnění EPB	4-175
Deaktivace	4-156	Když brzda nefunguje	4-168	Automatické uvolnění EPB	4-176
Podmínky vypnutí	4-156	ABS (protiblokovací brzdový systém)* ..	4-168	Kontrolka EPB/Kontrolka brzdy	4-176
		Kontrolka ABS	4-169	Nouzový mód EPB	4-176
				AUTO HOLD*	4-178
				Aktivace funkce AUTO HOLD	4-178
				Deaktivace funkce AUTO HOLD	4-178
				Použití funkce AUTO HOLD	4-178
				Indikátor/kontrolka AUTO HOLD	4-179

Autonomní nouzový brzdový

system (AEBS)*..... 4-180

Indikátor/kontrolka AEBS..... 4-180

Indikátor AEBS OFF 4-180

Indikátor/kontrolka AEBS 4-180

AEBS je aktivováno..... 4-181

Nastavení citlivosti varování před
srážkou vpředu 4-181

Fungování AEBS 4-182

Podmínky fungování 4-183

Podmínky deaktivace 4-183

AEBS neumí detekovat vozidlo
řádně: 4-183

AEBS neumí detekovat chodce..... 4-186

Zadní a boční varovný systém** 4-188

Zobrazení aktivace systému
varování vzadu a na boku 4-188

Aktivace/deaktivace výstražného
zvukového signálu zadního
a bočního varovného systému 4-189

Úroveň varování systému zadního
a bočního varování 4-189

1. varování 4-189

2. varování 4-189

Když je v systému zadního a bočního
varování chyba 4-190

Systém BSW 4-190

Aktivace / deaktivace systému

BSW 4-190

Provozní podmínky..... 4-191

Systém BSA 4-191

Provozní podmínky..... 4-191

BSA se deaktivuje, když:..... 4-191

Systém LCW 4-192

Aktivace / deaktivace
systému LCW 4-192

Provozní podmínky..... 4-192

Systém RCTW 4-192

Aktivace / deaktivace
systému RCTW 4-193

Podmínky fungování 4-193

Systém RCTA 4-193

Aktivace / deaktivace
systému RCTA..... 4-194

Provozní podmínky:..... 4-194

Případy, kdy se systém neaktivuje ... 4-194

Případy, kdy je systém
RCTA chybný 4-194

Systém SEW 4-195

Aktivace / deaktivace
systému SEW..... 4-196

Provozní podmínky:..... 4-196

LDWS (Systém opuštění

jízdního pruhu)* 4-197

Aktivace/deaktivace LDWS..... 4-197

Indikátor LDWS ON..... 4-197

Podmínky aktivace 4-198

Zpráva na přístrojovém panelu 4-199

LDWS ON (READY) 4-199

Pokud jsou jízdní pruhy na obou
stranách rozpoznány..... 4-199

Pokud je rozpoznán pouze jeden
jízdní pruh 4-199

Pokud vozidlo jede nízkou rychlostí
nebo není rozpoznán žádný jízdní
pruh. 4-199

Vyjetí z jízdního pruhu bez zapnutého
směrového světla 4-199

Pokud je systém nefunkční..... 4-199

Zkontrolujte systém..... 4-200

Když je systém deaktivovaný..... 4-200

Případy, kdy se systém neaktivuje..... 4-200

Případy, které vyžadují pozornost
řidiče 4-201

Systém asistenta dodržení

jízdního pruhu (LKAS)* 4-202

Povolení / zakázání LKAS..... 4-202

Zapnutí/vypnutí LKAS..... 4-202

Indikátor LKAS ON..... 4-203

Provozní podmínky 4-203

Případy, kdy se systém neaktivuje..... 4-204

Případy, které vyžadují pozornost
řidiče 4-205

Nouzové udržování v jízdním

pruhu (ELK)*..... 4-206

RKA-ROADEDGE (Asistent udržování v jízdním pruhu, Lane Keeping Assist-Roadedge)	4-206
Aktivace / Deaktivace	4-206

TSR (Rozeznání dopravních značek)*	4-209
Nastavení	4-209

Výstražný signál při odjezdu vozidla vpředu (FVSA)*	4-210
--	--------------

Systém parkovacího asistenta*	4-211
Systém detekce překážky vpředu/vzádu	4-211
Aktivace systému detekce překážky	4-212
Zobrazení na displeji přístrojového panelu	4-213
Interval výstražního zvukového signálu	4-213
Senzor a chyba v příslušném systému	4-214
Pokud systém nefunguje nebo je chybný	4-214
Upozornění pro systém detekce překážky vpředu/vzádu	4-215
Systém zadní kamery	4-216
Systém sledování okolí (AVM)	4-217
Podmínky aktivace	4-218
Nastavení AVM	4-218
Jak funguje AVM	4-218

Parkování ve dvou řadách (parkování ve 2. řadě)	4-220
--	--------------

5. Nouzová opatření pro případ nouze

Výstražní trojúhelník a sada nástrojů (Údržba majitelem vozidla)	5-2
---	------------

Výstražní trojúhelník*	5-2
Úložné místo pro výstražní trojúhelník	5-2
Sada nářadí	5-3
Místo, kde lze uložit sadu nástrojů	5-3

Když motor nelze nastartovat v důsledku vybité baterie	5-4
---	------------

Nastartování motoru s použitím startovacích kabelů	5-4
--	-----

Když je motor přehřátý nebo v případě jiných problémů	5-6
--	------------

Když je motor tak přehřátý, že se zapne kontrolka	5-6
Symptomy, které se objeví u přehřátí	5-6
Nouzová opatření u přehřátí motoru	5-6
Nehoda nebo požár	5-7
Nehoda	5-7
Požár	5-7

Když se rozsvítí indikátor kontroly motoru	5-8
Když se rozsvítí kontrolka separátoru vody (vozidlo s naftovým motorem)	5-8

Když je pneumatika prázdná	5-9
---	------------

Oprava prázdné pneumatiky/ nafouknutí pneumatiky s použitím sady nástrojů na opravu pneumatiky	5-10
Komponenty sady nástrojů na opravu pneumatiky	5-10
Místo pro uložení sady nástrojů	5-10
Ověření, zda je možné opravit prázdnou pneumatiku sadou nástrojů nebo ne	5-10
Zásada práce se sadou nástrojů	5-11
Oprava prázdné pneumatiky	5-11
Kontrola tlaku v pneumatice po opravě defektu pneumatiky	5-15
Nafouknutí pneumatiky	5-15

Vybrání dojezdového (náhradního) kola	5-17
Výměna náhradní (dojezdové pneumatiky)	5-18
Při výměně přední pneumatiky	5-18
Při výměně zadní pneumatiky	5-19
Upozornění při výměně pneumatiky	5-21

Když potřebujete vaše vozidlo odtáhnout	5-22
--	-------------

Tažení nepojízdného vozidla	5-22
Tažení odtahovým vozidlem	5-22

Pro vozidlo 4WD	5-22
Pro vozidla 2WD	5-22
Pokud odtahové vozidlo není k dispozici (v případě nouze)	5-23
Instalace tažného háku	5-23
Použití tažného lana	5-24
Tažení přívěsu	5-25
Naložení přívěsu	5-25
Maximální limity nákladu	5-25
Když chcete táhnout přívěs	5-26
Hmotnost přívěsu	5-26
Hmotnost tažné tyče přívěsu	5-26
Brzdy přívěsu	5-27
Světla přívěsu	5-27
Pneumatiky	5-27
Bezpečnostní řetězy	5-27
Brzdová kapalina	5-27
Kapalina v automatické převodovce	5-27
Typy pro tažení	5-27
Jízda na kopci	5-28
Parkování na kopci	5-28
Když jste připraveni odjet po parkování na kopci	5-28
Údržba při tažení přívěsu	5-28

Když se vozidlo zastavilo v důsledku chyby 5-29

V případě nehody 5-30	
Typy, když se nehoda nebo chyba stane na dálnici	5-30

V případě požáru 5-31

Umístění hasičího přístroje do vozidla	5-31
Místo pro uložení hasičího přístroje* (7místné vozidlo)	5-31
Jako používat hasičí přístroj	5-31
Kontrola a údržba hasičího přístroje	5-32

V případě silného sněžení 5-33

6. Pravidelná kontrola a údržba

Pravidelná údržba (EU) – D22DTR 6-2

Pravidelná údržba (OBECNÁ) – D22DTR 6-5

Pravidelná údržba (při náročných podmínkách) – D22DTR 6-8

Pravidelná údržba – G20DTR 6-11

Pravidelná údržba (při náročných podmínkách) – G20DTR 6-14

Kontrola motorové části 6-17

Naftový motor (D22DTR)	6-17
Benzinový motor (G20DTR)	6-18

Motorový olej 6-19

Kontrola hladiny	6-19
Doplnění	6-19

Funkce motorového oleje	6-20
Spotřeba motorového oleje	6-20
Starostlivost o motor	6-20
Interval výměny	6-21
Specifikace a kapacita	6-21
Varování a upozornění při kontrole	6-21
Motor	6-22
Třídy viskozity - SAE	6-22

Chladicí kapalina motoru 6-23

Kontrola hladiny	6-23
Interval servisu	6-23
Doplnění	6-24

Vzduchový filtr 6-25

Čištění	6-25
Výměna	6-26

Palivový filtr (D22DTR) 6-27

Podmínky fungování nasávacího čerpadla	6-27
Funkce odlučování vody	6-27
Fungování nasávacího čerpadla	6-27
Provozní podmínky	6-27
Způsob fungování	6-28

Brzdová a spojková kapalina (manuální převodovka M/T) 6-29

Specifikace a výměna	6-29
Kontrola hladiny a doplnění	6-29

Kapalina do ostřikovače 6-30

Doplnění kapaliny do ostřikovače 6-30

Kapalina posilovače řízení 6-31

Specifikace a kapacita 6-31

Baterie 6-32

Údržba baterie 6-32

Specifikace 6-32

Zapalovací svíčky – Benzinový motor 6-34**Kontrola stěračů a výměna lišty stěrače 6-35**

Výměna lišty stěrače na předním skle 6-35

Výměna lišty stěrače na zadním skle 6-35

Specifikace lišty stěrače 6-35

Kontrola a výměna pojistek a relé 6-37

Pojistková a relé skříň v motorové části 6-37

Pojistková skříň v interiéru 6-37

Kontrola a výměna pojistek 6-38

Kontrola a výměna světel 6-39

Specifikace světel a kontrola 6-39

Specifikace a počet světel a žárovek 6-39

Kontrola světel 6-40

Poloha vnějších světel 6-41

Výměna vnějších světel 6-42

Výměna vysoušedla světlometu 6-42

Absorbent pro světlometry* 6-42

Poloha interiérových světel 6-43

Výměna interiérových světel 6-44

Výměna světla ve dveřích 6-44

Výměna světla sluneční clony/ světla zrcadla 6-44

Výměna světla odkládací schránky 6-45

Výměna žárovky osvětlení prostoru pro nohy sedadla předního spolujezdce 6-46

Výměna světla u nohou sedadla řidiče 6-46

Výměna filtru klimatizace 6-48**Kontrola pneumatik a kol 6-50**

Kontrola tlaku v pneumatikách 6-50

Předepsaný tlak nahuštěné pneumatiky 6-50

Stav seřízení kol a vyvážení pneumatik a kol 6-50

Kontrola stavu opotřebených pneumatik 6-51

Rotace poloh pneumatik 6-51

Zimní pneumatika 6-51

Zimní řetězy 6-52

Upozornění při kontrole pneumatik a kol 6-52

Management vozidla v zimě 6-54

Nastartování motoru a jízda s vozidlem 6-54

Management motorového oleje 6-54

Management chladicí kapaliny motoru 6-54

Péče o kapalinu do ostřikovače 6-54

Instalace zimní pneumatiky 6-54

Management klimatizace 6-55

Management vozidla s naftovým motorem 6-55

Jiná údržba 6-55

Upozornění pro parkování v zimě 6-56

Upozornění pro používání bionafty 6-57**Upozornění pro jízdu s vozidlem s turboagregátem 6-58****Varování pro samo údržbu 6-59****Regulace systému výfukového plynu a příslušných systémů 6-60**

Management snížení pevných částic u vozidla s naftovým motorem 6-60

Zařízení na snížení emisí 6-61

Katalyzátor filtru pevných částic (DOC) - EU4 6-61

LNT (zachycení chudé směsi a NOx) DPF (Filtr pevných částic naftového motoru) – EU6 6-61

Proces regenerace 6-61

Když bliká indikátor KONTROLY motoru 6-61

System následného zpracování výfukových plynů II (SCR)*	6-62
Varování v důsledku nízké hladiny roztoku močoviny	6-62
Varování v důsledku chyby v systému roztoku močoviny, nízké hladiny roztoku močoviny a efektivnosti katalyzátoru	6-63
Plnění roztoku močoviny	6-67
Omezení nastartování v důsledku nízké hladiny roztoku močoviny	6-68
Jak vypnout ochranu nastartování	6-68
Uskladnění roztoku močoviny	6-68
Upozornění pro systém úpravy výfukového plynu (SCR)	6-69

7. Index

Požadované informace si můžete lehko najít použitím obrázku, i když nevíte název žádané informace.

Přední část

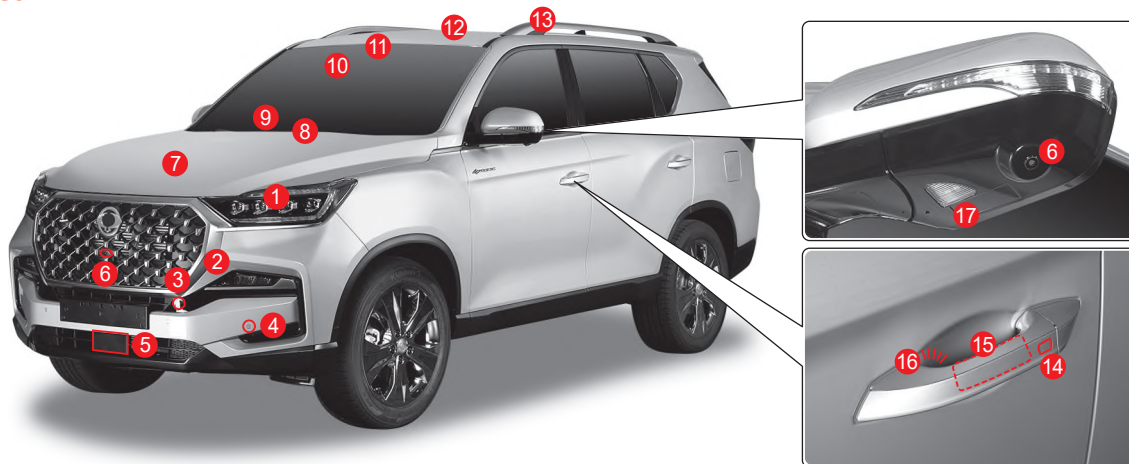

- 1 Přední světló (přední světló) 3-40, 6-39
 - Asistent předního světló (HBA) 3-45
 - Světló pro denní svícení (DRL) 3-44
- 2 Přední mlhové světló 3-40
- 3 Přední tahací hák 5-23
- 4 Senzor detekování přední překážky 4-211
- 5 Senzor detekce před vozem 4-161
- 6 Přední kamera, levá a pravá kamera 4-217
 - Systém sledování okolí (AVM) 4-217
- 7 Kapota motoru 3-37
- 8 Stěrač předního skla 3-56

- 9 Vyhřívání předního skla 3-68
- 10 Modul přední kamery (FCM) 4-180
 - Autonomní nouzový brzdový systém (AEBS) 4-180
 - Systém varování před opuštěním jízdního pruhu (LDWS) 4-197
 - Systém asistence při dodržení jízdního pruhu (LKAS) 4-202
 - Nouzové udržování v jízdním pruhu (ELK) 4-204
- 11 Automatický senzor světló/deště 3-50/3-57
- 12 Střešní okno 3-25

- 13 Střešní držák 3-97
- 14 Dotykový senzor kliky dveří (zamknutí) 4-25
- 15 Dotykový senzor kliky dveří (odemknutí) 4-25
- 16 Světló kliky dveří
 - Automatické světló přiblížení 3-47
 - Světló příchodu domú 3-48
- 17 Boční světló
 - Automatické světló přiblížení 3-47
 - Světló příchodu domú 3-48

Zadní část



- 1 Anténa (GPS, rádio, DMB) 3-82
- 2 Třetí brzdové světlo 3-40
- 3 Vyhřívání zadního skla 3-68
- 4 Stěrač zadního skla 3-57
- 5 Osvětlení státní poznávací značky (SPZ) 3-40, 6-41
- 6 Zadní kamera
 - Systém zadní kamery 4-216
 - Systém sledování okolí (AVM) 4-217

- 7 Tlačítko otevírání výklopných zadních dveří 3-29, 3-31
- 8 Vyhřívané vnější zrcátko 3-68
- 9 Zadní světlo 3-40, 6-39
- 10 Otvor pro doplňování paliva 3-38
- 11 Otvor pro roztok močoviny 6-67
- 12 Pneumatika a kolo 6-50
 - Systém monitorování tlaku v pneumatikách (TPMS) 2-28

- 13 Senzor detekování zadní překážky 4-211
- 14 Zadní tahací hák 5-23
- 15 Ukazatel změny směru (směrovka) 3-40, 6-41
- 16 Světlo zpátečky 3-40, 6-41

Sekce dveří při sedadle řidiče



- 1** Systém elektronické kontroly stability (ESP) 4-172
- 2** Asistent sjezdu z kopce (HDC) 4-173
- 3** Tlačítko výklopných zadních dveří 3-30
- 4** Otočný regulátor úhlu předních světel 3-43
- 5** Páčka otevírání dveří řidiče 3-2

- 6** Spínač/tlačítko paměti sedadla řidiče
 - Snadný přístup k sedadlu řidiče 3-19
 - Nastavení paměti sedadla řidiče a vnějšího zpětného zrcátka 3-20
- 7** Tlačítko okna 3-22
- 8** Spínač nastavení úhlu vnějšího zrcátka 3-58

- 9** Sklápění/odklápění vnějšího zpětného zrcadla 3-58
- 10** Páčka/tlačítko úpravy předního sedadla 3-7
- 11** Spínač lehkého přístupu k přednímu sedadlu spolujezdce 3-10

Sekce volantu řidiče

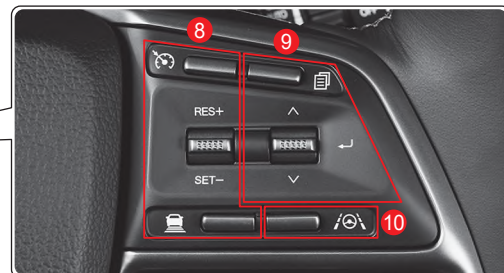

- ❶ Přístrojový panel 4-32
- ❷ Spínač světla 3-41
- ❸ Airbag řidiče 2-21
- ❹ Páčka vysouvání/sklápění volantu 3-78
- ❺ Pojistková skříň v interiéru 6-37
- ❻ Páčka otevírání kapoty motoru 3-37

- ❼ Nožní brzda 4-167
 - Elektronická distribuce brzdové síly (EBD) 4-169
 - Signál nouzového zastavení (ESS) 4-170
- ❽ Spínač tempomatu 4-147
- ❾ Menu a tlačítka přístrojového panelu 4-55

- ❿ Spínač systému varování před opuštěním jízdního pruhu (LDWS) .. 4-197
- System asistence při dodržení jízdního pruhu (LKAS) 4-202
- Nouzové udržování v jízdním pruhu (ELK) 4-206
- ⓫ Tlačítko audio systému 3-81
- ⓬ Spínač vyhřívání volantu 3-78

Sekce střední konzole

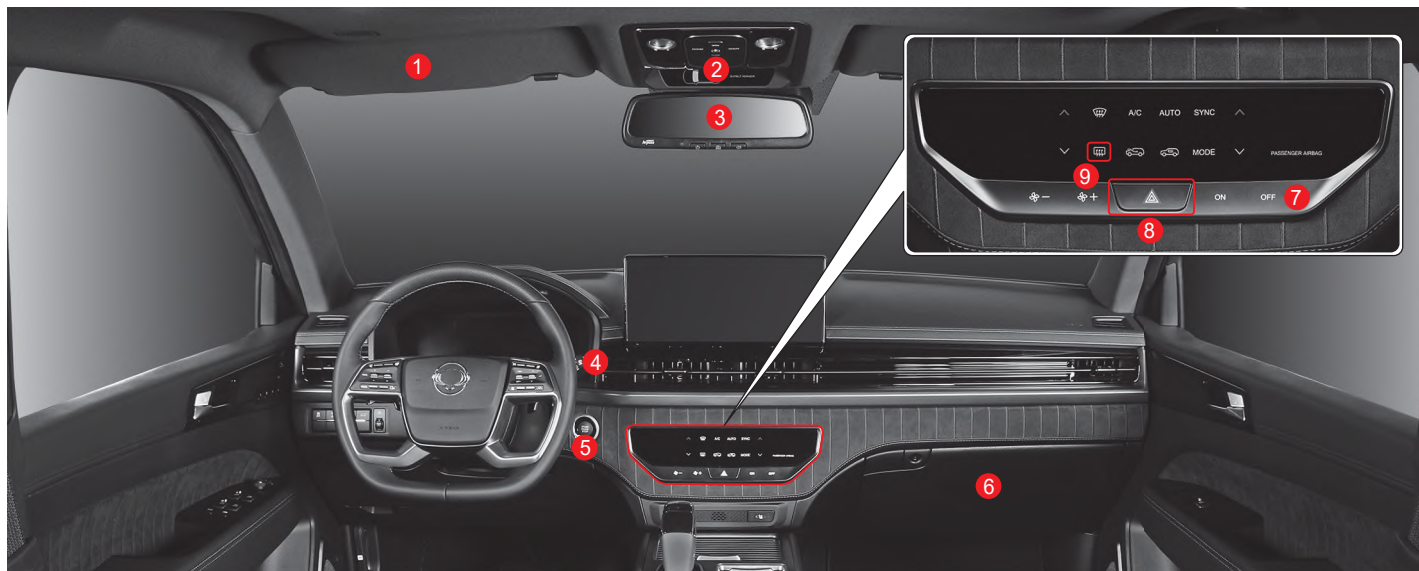

- 1 Sluneční clona3-85
- 2 Konzole nad hlavou3-52
 - Spínač posuvné střechy3-25
 - Přední stropní osvětlení3-52
- 3 Interiérové zpětné zrcátko3-59

- 4 Zadní rozvod vzduchu a ovládání otáček ventilátoru3-61
- 5 Spínač zapalování4-9
- 6 Odkládací schránka3-89

- 7 Topení a ovládání klimatizace3-64
 - Výměna filtru klimatizace6-48
- 8 Spínač výstražných světel3-42
- 9 Ovládání vyhřívaného skla3-68

Středová konzola



- | | | |
|--|--|--|
| 1 Spínač módu jízdy | 7 Spínač zapínání/vypínání detekce překážky vpředu 4-211 | 12 Volicí páka u automatické převodovky 4-122 |
| 2 Spínač ISG OFF 4-145 | 8 Otoční regulátor výběru 4WD 4-138 | 13 Systém bezdrátového nabíjení 3-92 |
| 3 Spínač uvolnění polohy P (parkování) 4-220 | 9 Páčka stěračů a ošťikovačů 3-56 | 14 Přípojka multimédií (typ C) (středová konzola) 3-80 |
| 4 Elektronická parkovací brzda (EPB) ... 4-175 | 10 Smart audio, AV/navigace (systém infotainmentu) 3-79 | 15 Nabíjecí port USB (typ C) 3-83 |
| 5 Spínač AUTO HOLD 4-178 | 11 Tlačítko vyhřívání a ventilace předního sedadla 3-16 | 16 Držák na nápoj u předního sedadla 3-88 |
| 6 Spínač aktivace sledování okolí 4-217 | | |

Zadní sedadla



- 1 Zadní sedadla v1. řadě 3-11, 3-15
- 2 Dětská autosedačka 2-11
- 3 Roleta na zadním sedadle 3-87
- 4 Páčka na otevření dveří při zadním sedadle 3-2
- 5 Tlačítko okna zadního sedadla 3-23
- 6 Spínač vyhřívání zadních sedadel v1. řadě 3-18
- 7 Elektrická zásuvka (zadní strana středové konzoly) 3-84
- 8 Nabíjecí port USB (typ C) (zadní strana středové konzoly) 3-83
- 9 Zadní ventilační otvory 3-62
- 10 Bezpečnostní pás zadního sedadla 1. řady 2-5
- 11 Zadní držák na pohár a opěradlo 3-88

Zavazadlový prostor

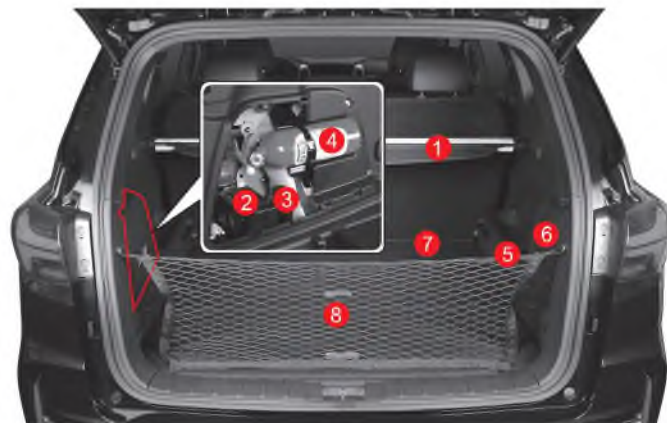

- 1 Horní kryt v zavazadlovém prostoru 3-94
- 2 Sada na opravu pneumatiky 5-10
- 3 Sada nástrojů 5-2
- 4 Hasičský přístroj (7místné vozidlo) 5-31
- 5 Elektrická zásuvka (příhrádka v zavazadlovém prostoru) 3-84
- 6 Úložná schránka v zavazadlovém prostoru 3-91
- 7 Kryt v zavazadlovém prostoru 3-95
- 8 Síťka v zavazadlovém prostoru 3-96



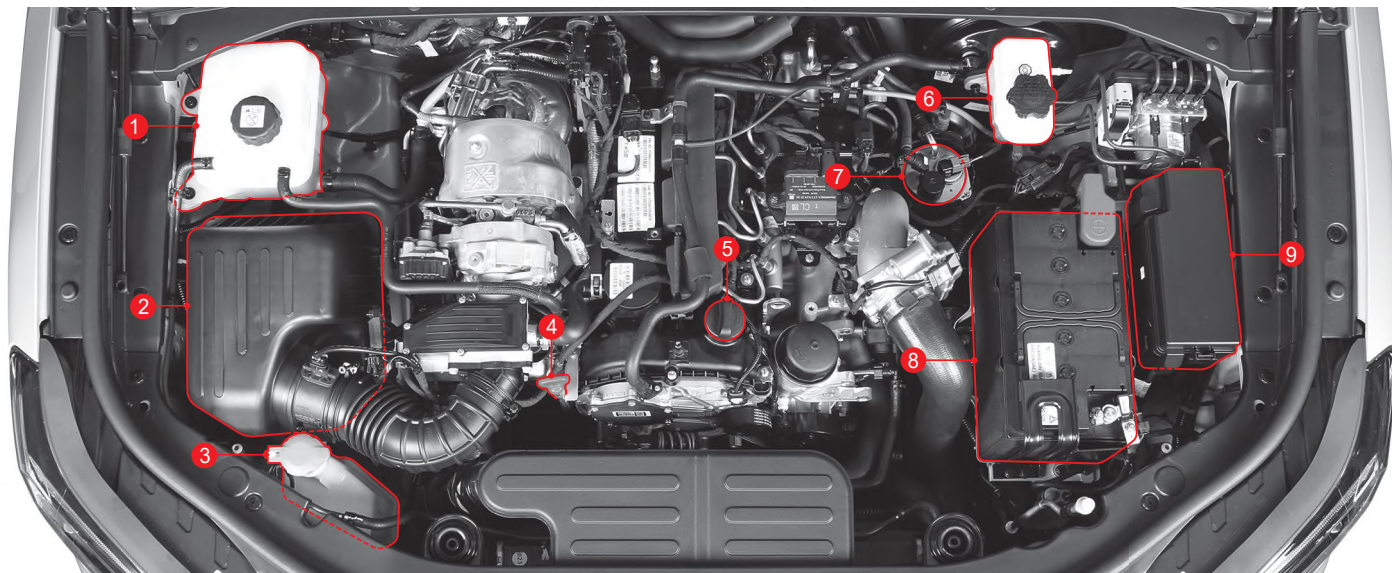



Motorová část















- | | | |
|---|--|--|
| 1 Nádrž chladicí kapaliny motoru 6-23 | 4 Měrka na měření motorového oleje 6-19 | 7 Palivový filtr 6-27 |
| • Kontrola chladicí kapaliny motoru 6-23 | • Kontrola motorového oleje 6-19 | • Kontrola a výměna palivového filtru ... 6-27 |
| 2 Vzduchový filtr 6-25 | 5 Plnicí hrdlo motorového oleje 6-19 | 8 Baterie 6-32 |
| • Čistění filtru vzduchu | • Doplnění a výměna motorového | • Kontrola a výměna baterie 6-32 |
| a výměna filtru 6-25 | oleje 6-19 | 9 Pojistková a relé skříň v motorové části · 6-37 |
| 3 Otvor pro kapalinu do ostřikovače 6-30 | 6 Nádrž brzdové kapaliny 6-29 | • Kontrola a výměna pojistek 6-38 |
| • Kontrola a doplnění kapaliny | • Kontrola brzdové kapaliny 6-29 | |
| do ostřikovače 6-30 | | |

Kontrolky a indikátory

Obrázek	Význam/Příslušná strana
	Kontrolka bezpečnostního pásu 2-2, 4-40
	Kontrolka airbagu 2-19, 4-40
	Obecná varovná kontrolka 2-29, 4-48
	Kontrolka imobilizéru / Smart klíče 2-34, 4-51
	Kontrolka tlaku motorového oleje 4-40
	Kontrolka nabíjení 4-41
	Kontrolka otevřených dveří 4-41
	Indikátor otevření kapoty motoru 4-42
	Kontrolka SCR 4-43

Obrázek	Význam/Příslušná strana
	Varovná kontrolka přehřátí motoru 4-43, 5-6
	Kontrolka SSPS 4-43
	Varovná kontrolka odlučovače vody 4-44, 5-8
BRAKE 	Kontrolka brzdy 4-44
	Kontrolka ABS (protiblokovací systém brzd) 4-44, 4-169
	Kontrolka elektronické distribuce brzdové síly (EBD) 4-45, 4-170
EPB	Kontrolka elektronické parkovací brzdy (EPB) 4-45, 4-176
AUTO HOLD	Indikátor/kontrolka AUTO HOLD 4-45, 4-166, 4-179
	Indikátor řízení motoru 4-46, 5-8

Obrázek	Význam/Příslušná strana
4WD CHECK	Kontrolka 4WD CHECK 4-46, 4-140
4WD LOW	Indikátor 4WD LOW 4-46, 4-140
4WD HIGH	indikátor 4WD HIGH 4-46, 4-139
	Indikátor vyhřívání volantu 4-46
	Indikátor/kontrolka zapnutí systému elektronického řízení stability (ESP) ON 4-47, 4-171
	Indikátor ESP OFF 4-47, 4-171
	Kontrolka nízké hladiny paliva 4-47
	Indikátor žhavení 4-48

Obrázek	Význam/Příslušná strana
	Kontrolka autonomního nouzového brzdového systému (AEBS) 4-48, 4-180
AEBS OFF	Indikátor AEBS OFF 4-49, 4-180
	Indikátor/kontrolka HDC ON 4-49, 4-166, 4-174
	Indikátor/kontrolka systému varování před opuštěním jízdního pruhu 4-49, 4-197
	Indikátor zapnutého osvětlení 4-50
	Indikátor zapnutého předního mlhového světla ... 4-50
	Indikátor HBA 3-45, 4-50
	Indikátor dálkových světel ... 4-51
	Ukazatel změny směru (směrovka) /Výstražná světla 4-51

Obrázek	Význam/Příslušná strana
WINTER	Indikátor režimu Winter 4-52
SPORT	Indikátor režimu SPORT 4-52
	Hlavní symbol 4-42
	Smart výklopné zadní dveře 3-33, 4-42
	Kontrolka rukou mimo volant 4-52
	Indikátor/kontrolka ISG 4-54, 4-144
	Indikátor ISG OFF 4-54, 4-145
KEY IN/OUT	Indikátor kontroly Smart klíče 4-53
AUTO CRUISE	Indikátor kontroly tempomatu 4-53

Obrázek	Význam/Příslušná strana
READY	Indikátor připravenosti tempomatu 4-53
120 km/h	Překročení rychlosti (120 km/h) (pouze GCC) 4-36, 4-54
	Indikátor zapnutého zadního mlhového světla 4-50
ESCL	ESCL (kontrolka elektrického zámku sloupku řízení) 4-53
POWER	Indikátor režimu Power (pouze GSL) 4-52
ECO	ECO (pouze GSL)

1. Informace o vozidle a bezpečnostní opatření

Zde můžete lehce a pohodlně najít užitečné informace pro jízdu a management vozidla.

Obsahuje informace o identifikaci vozidla, specifikacích, bodech kontroly před jízdou s vozidlem, bezpečnostní opatření během jízdy a způsoby údržby vozidla.

Instalace ADR (Záznamník údajů o nehodě) a další informace

Toto vozidlo má ADR (Záznamník údajů o nehodě).

ADR (Záznamník údajů o nehodě) je zařízení, které zaznamenává a kontroluje informace o jízdě vozidla (rychlost vozidla, stav brzdového pedálu, rychlostního pedálu atd.) během určitého období před nehodou a po nehodě, pokud je např. srážka vozidla.

ADR (Záznamník údajů o nehodě) pomáhá lépe pochopit situaci během nehody.

Opatření pro předměty potenciálně nebezpečné pro bezpečnostní pás



Varování

Když používáte předměty potenciálně nebezpečné pro bezpečnostní pás, bude tím vážně ohrožená bezpečnost cestujících. Nikdy nepoužívejte takové předměty.

Nepoužívejte sponu na vypnutí alarmu bezpečnostního pásu



Když je spona zasunutá do zámky bezpečnostního pásu, systém rozpozná, že bezpečnostní pás je zapnutý, přičemž v takovémto případě se neaktivuje varovná kontrolka a alarm bezpečnostního pásu.

Toto vede k tomu, že bezpečnostní pás není zapnutý a v případě nehody je velmi nebezpečný.

Nepoužívejte stopku bezpečnostního pásu



Když se instaluje na bezpečnostní pás, brání normálnímu automatickému fungování zpětného navíječe, což má za následek slabý výkon bezpečnostního pásu.

Nepoužívejte hrací podložku



Když se instaluje na zadní sedadlo, způsobí to, že bezpečnostní pásy nebudou zapnuté, a v případě nehody je to velmi nebezpečné.

Opatření pro snížení počtu nebezpečných situací bez nehody



Varování

Při otvírání nebo zavírání dveří se může některá část těla přivřít nebo udeřit, což může způsobit vážné zranění. Postupujte opatrně.



- Při otvírání a zavírání dveří se může některá část vašeho těla jako např. prst nebo hlava přivřít nebo udeřit, což vám může způsobit vážné zranění. Když otvíráte nebo zavíráte dveře, dávejte pozor, abyste se nepřivřeli nebo neudeřili.

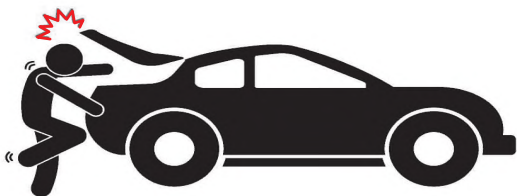

- Při otvírání nebo zavírání kapoty (anebo výklopných zadních dveří) se může některá část vašeho těla jako např. prst nebo hlava přivřít nebo udeřit a vy se můžete zranit. Otvírejte nebo zavírejte kapotu (anebo výklopné zadní dveře) jen tehdy, když je to bezpečné.
- Kapota (anebo výklopné zadní dveře) se otvírá nebo zavírá automaticky pod nebo nad určitou úrovní. Vždy dávejte pozor, abyste si nezranili tvář nebo hlavu, anebo aby se vám nepřivřela ruka.



- Při zavírání oken se ubezpečte, že cestující nemají ruku nebo hlavu vykloněnou z okna. Toto je důležité zejména u dětí, které mohou utrpět vážné zranění jako např. udušení v případě, pokud si přivřou hlavu.
- Pokud při zavírání okna držíte spínač stlačený v situaci, když je tam něco přivřené a nepoužijete zavírání okna jedním dotykem, ochrana proti přivření nebude fungovat.
- Zejména v případě dětí, i pokud je na okně některá část jejich těla, určitá síla (odpor) nepůsobí na okno, což může způsobit, že ochrana proti přivření nebude fungovat. Zkontrolujte vše ještě před zavřením oken.

Společnost KG Mobility Corporation dodržuje politiku a postupy pro ochranu životního prostředí. Toto je také způsob, jak můžeme zachránit přírodní zdroje, které jsou základem pro přežití lidstva na Zemi a na splnění a harmonizování požadavků přírody a lidstva.

Vy můžete přispět k ochraně životního prostředí, tak že budete jezdit s vaším vozidlem eco-friendly způsobem.

Spotřeba paliva, rychlost motoru, kontrola převodovky, opotřebenování brzd a pneumatik jsou ovlivněny podmínkami jízdy a zvyky při řízení.

Dodržujte následující pravidla a podílejte se na ochraně životního prostředí.

Podmínky jízdy

- Nejezděte na krátkou vzdálenost, protože to zvyšuje relativní spotřebu paliva.
- Vždy zkontrolujte předepsaný tlak v pneumatikách.
- Odstraňte z nákladového prostoru nepotřebné věci.
- Vždy kontrolujte ekonomickou spotřebu paliva.
- Pravidelně dávejte vozidlo do servisu.





Zvyky při řízení

- Při startování motoru nemačkejte rychlostní pedál až na zem.
- Vozidlo rozjíždějte pomalu.
- Dodržujte bezpečnou vzdálenost od vozidla před vámi a jezděte opatrně.
- Vyhněte se častému zrychlení anebo snížení rychlosti.
- Vyhněte se náhlému zrychlení, snížení rychlosti, anebo zastavení.
- V manuálním móde přefazujte rychlost ve vhodném čase a neprohánějte (nevytáčejte) motor nad 2/3 maximálních otáček motoru na každém převodovém stupni.
- Při zastavení vozidla nepřehřívajte motor.
- Když zastavíte vozidlo na delší čas, vypněte motor.

Recyklování

- Informace o vývoji ekologicky šetrných výrobků a recyklaci vozidel najdete na webových stránkách společnosti KG Mobility Corporation www.kg-mobility.com/en.

1. SYSTÉM MONITOROVÁNÍ TLAKU V PNEUMATIKÁCH

CE	Společnost KG Mobility tímto vyhláší, že rádiové systémy instalované ve vozidle odpovídají základním požadavkům a jiným příslušným ustanovením Směrnice 1999/5/ES	EU
FCC	<p>Model: TSSSG4G5 a TSSRE4Db FCC ID: OYGTSSRE4DB ORD: č. 14778/DFRS19614/F-50</p> <p>Toto zařízení odpovídá Části 15 pravidel Federální komise pro komunikace (FCC).</p> <p>Provoz podléhá následujícím dvěma podmínkám:</p> <ol style="list-style-type: none"> (1) toto zařízení nemůže způsobit nebezpečnou interferenci, a (2) toto zařízení musí akceptovat jakoukoli přijímanou interferenci, včetně interference, která může způsobit nežádoucí provoz. <div style="border: 1px solid black; background-color: #f4a460; padding: 5px; text-align: center; margin: 10px 0;">  Varování </div> <ul style="list-style-type: none"> • Změny anebo modifikace, které nejsou schválené stranou odpovědnou za dodržování, mohou způsobit neplatnost oprávnění uživatele provozovat zařízení. 	AMERIKA
CU TR	<p>LOGO</p> <div style="display: flex; align-items: center; gap: 10px;">    </div> <p>Certifikát v uživatelském manuálu podle velikosti produktu.</p> <p>Systém monitorování tlaku v pneumatikách</p> <p>Model: TSSRE4Db</p> <p>Zařízení prošlo všemi postupy hodnocení shody pro CU TR.</p> <p> Značka EAC v uživatelském manuálu podle velikosti produktu.</p>	CIS



2. /FOLDING – DÁLKOVÉ OVLÁDÁNÍ/SKLÁDACÍ KLÍČ

FCC	<p>FCC ID: DEO-MT-FLIP01</p> <p>Toto zařízení odpovídá Části 15 pravidel Federální komise pro komunikace (FCC).</p> <p>Provoz podléhá následujícím dvěma podmínkám:</p> <p>(1) toto zařízení nemůže způsobit nebezpečnou interferenci, a</p> <p>(2) toto zařízení musí akceptovat jakoukoli přijímanou interferenci, včetně interference, která může způsobit nežádoucí provoz.</p> <div style="border: 1px solid black; background-color: #f9cb9c; padding: 5px; text-align: center;"> <p>⚠ Varování</p> </div> <ul style="list-style-type: none"> Změny anebo modifikace, které nejsou schválené stranou odpovědnou za dodržování, mohou způsobit neplatnost oprávnění uživatele provozovat zařízení. 	AMERIKA
TR	<p>LOGO</p>  <p>Certifikát v uživatelském manuálu podle velikosti produktu.</p>	CIS

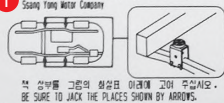
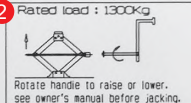
3. ŠTÍTEK ZVEDÁKU

CE	<div style="border: 1px solid black; padding: 5px;"> <p>1 For use with BESTON W, KORAMU/ACTION SPORTS made by Ssang Yong Motor Company</p>  <p>2 Rated load : 1300Kg</p>  <p>3 REPRESENTATIVE : Seanghyun European Parts Center B.V. IABC 5253 & 5254 - 4814RD Breda, the Netherlands</p> <p>4 Jack model : 09110-32003 Serial number : 20160918 The year of construction : 2016</p> <p>1 Název modelu</p> <p>2 Maximální přípustná hmotnost</p> <p>3 Zastupující společnost a adresa</p> <p>4 Datum výroby</p> <div style="border: 1px solid black; background-color: #f9cb9c; padding: 5px; text-align: center;"> <p>⚠ Upozornění</p> </div> <ul style="list-style-type: none"> Při používání tohoto zvedáku zatáhněte parkovací (ruční) brzdu. Při používání tohoto zvedáku vypněte motor. Když je vozidlo na zvedáku, nelehejte si pod vozidlo. Určené místa jsou pod rámem. Při zvedání vozidla musí být základní plotna zvedáku položena vertikálně na bod zvedání. U vozidel s manuální převodovkou zařadte zpátečku (R) a u vozidel s automatickou převodovkou dejte páku do polohy P (parkování). Položte zvedák na pevnou zem. </div>	EU
----	--	----

4. Kompresor, zvedák

CE	LOGO  (1) Popis Model: Díly s certifikací CE (2) Zástupce: KG Mobility European Parts Center B.V. (3) Adresa: IABC 5253&5254, 4814RD Breda, Nizozemsko	EU
UKCA	LOGO  (1) Popis Model: Díly s certifikací UKCA (2) Dovožce: KG Mobility UK Ltd (3) Adresa: G Offices, Parsonage Road, Stratton St. Margaret, Swindon, Wiltshire SN3 4RN	UK

Identifikace vozidla

Identifikační čísla včetně identifikačního čísla vozidla a čísla motoru jsou unikátní informace o vozidle. Pokud tyto informace víte, je velmi lehké dělat nabídky na vozidlo anebo zadat objednávku na díl anebo příslušenství.

Výrobní štítek

Výrobní štítek obsahuje informace včetně identifikačního čísla vozidla, tlaku v pneumatikách, hmotnosti vozidla a barvy, které jsou potřebné pro řádnou údržbu vozidla.

TYP A

KG MOBILITY	
1 -	KG
2 -	KG
BODY PAINT COLOR	
DATE OF MANUFACTURE	
KG MOBILITY Acquisition Parts Center S.L. Contact Address: 94011 01011 01011, Via Indro Montani	

TYP B

KG MOBILITY	
SPECIALTY MODEL	KG
VEHICLE IDENTIFICATION	KG
VEHICLE WEIGHT	KG
VEHICLE COLOR	KG
VEHICLE TYPE	KG
DATE OF MANUFACTURE	KG
VEHICLE MAKE	KG
VEHICLE MODEL	KG
VEHICLE TYPE	KG
VEHICLE MAKE	KG
VEHICLE MODEL	KG
VEHICLE TYPE	KG
VEHICLE MAKE	KG
VEHICLE MODEL	KG
VEHICLE TYPE	KG

TYP C

SsangYong Motor Co., Ltd.	
1 -	KG
2 -	KG
BODY PAINT COLOR	
DATE OF MANUFACTURE	
SsangYong Vehicle Parts Center S.L. Contact Address: 94011 01011 01011, Via Indro Montani	

TYP D

SsangYong Motor Co., Ltd.	
SPECIALTY MODEL	KG
VEHICLE IDENTIFICATION	KG
VEHICLE WEIGHT	KG
VEHICLE COLOR	KG
VEHICLE TYPE	KG
DATE OF MANUFACTURE	KG
VEHICLE MAKE	KG
VEHICLE MODEL	KG
VEHICLE TYPE	KG
VEHICLE MAKE	KG
VEHICLE MODEL	KG
VEHICLE TYPE	KG
VEHICLE MAKE	KG
VEHICLE MODEL	KG
VEHICLE TYPE	KG

Výrobní štítek je umístěn na parapetě dveří řidiče (Sloupek B).

Identifikační číslo vozidla (VIN)

Identifikační číslo vozidla (VIN) je identifikační číslo, které udává model vozidla, krajinu výroby a rok výroby.



Štítek VIN

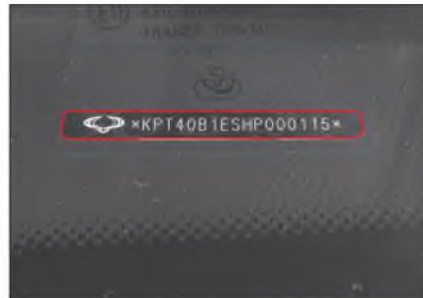

VIN je vyraženo na horní straně přístrojového panelu.

Číslo motoru

Číslo motoru je identifikační číslo, včetně typu paliva, typu motoru a celkový objem motoru atd.

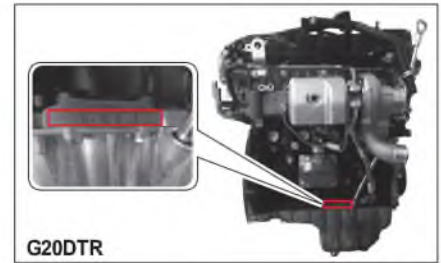

G20DTR

Benzinový motor: Číslo motoru je vyraženo na spodní části válcového bloku na straně nasávacího potrubí.

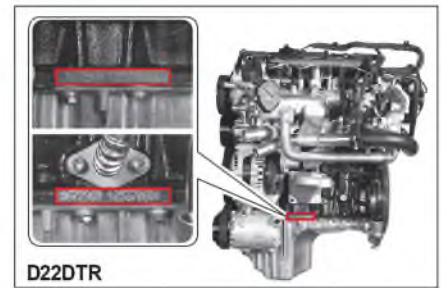

D22DTR

Naftový motor: Číslo motoru je vyraženo na spodní části válcového bloku na straně nasávacího potrubí.

Přední pohled



Pohled shora

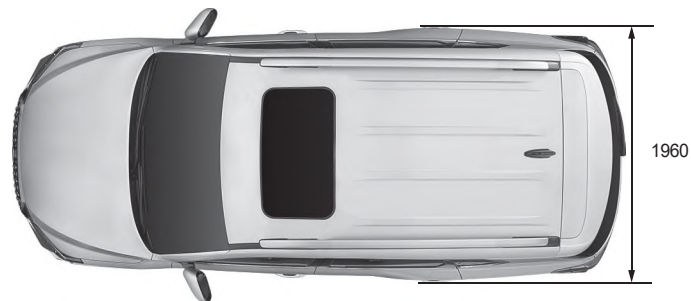

Zadní pohled



Boční pohled

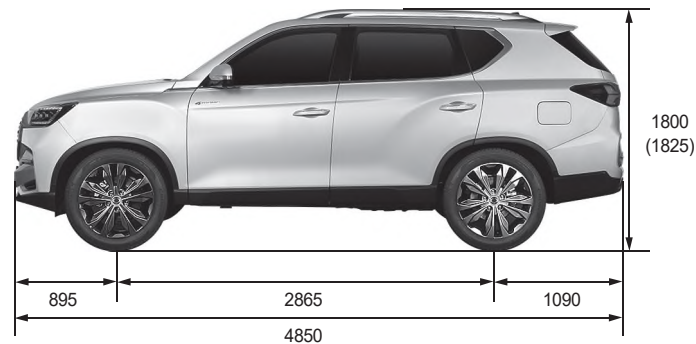

* (): Volitelné

Specifikace (I)

< >: GEN,* (): Volitelné, []: 2WD
D22DTR: naftový, G20DTR: benzinový

Popis				D22DTR	G20DTR
Obecné	Celková délka (mm)			4850	←
	Celková šířka (mm)			1960	←
	Celková výška (mm)			1800 (1825)	←
	Celková hmotnost vozidla (kg)	A/T	5 míst	2800 [2670] / <2860 [2750]>	2840 [2730]
			7 míst	2950 [2820] / <2960 [2850]>	2940 [2830]
		M/T	5 míst	-	[2730]
			7 míst	-	[2830]
	Provozní hmotnost vozidla (kg)	A/T	5 míst	2206 [2096] / <2275 [2175]>	2223 [2123]
			7 míst	2241 [2116] / <2300 [2200]>	2248 [2148]
		M/T	5 míst	-	[2104]
7 míst			-	[2129]	
Palivo			Nafta	Benzin	
Objem palivové nádrže (ℓ)			70 l	←	
Minimální poloměr otáčení			55 m	←	

* () Volitelné možnosti, hmotnosti vozidla a hrubá hmotnost vozidla jsou založené na maximálních hodnotách a závisí na volitelných možnostech a specifikacích vozidla.

Specifikace (II)

* (): Volitelné

Popis		D22DTR	G20DTR	
Motor	Počet válců/Kompresní poměr	4 / 15,5:1	4 / 9,6:1	
	Celkový objem motoru (cc)	2157	1998	
	Ventilový rozvod	DOHC	←	
	Maximální výkon	A/T	148,6 kW / 3800 ot/min (202 ps / 3800 rpm)	165 kW / 5500 ot/min (225 ps / 5500 rpm)
		M/T	-	
	Maximální krouticí moment	A/T	441 Nm / 1600 – 2,600 ot/min	350 Nm / 1500 – 4500 ot/min
		M/T	-	
	Rychlost při volnoběhu	720 ± 50 ot/min	750 ± 50 ot/min	
	Chladicí systém	Chlazený vodou /nucená cirkulace	←	
	Objem chladící kapaliny (ℓ)	10,2	11,0	
	Typ mazadla	Zubová pumpa, nucená cirkulace	←	
Max. objem oleje (ℓ) (při přepravě)	6,0	5,0		
Typ turbodmychadla a chlazení	Turbo nabíječ, chlazený vodou	←		
Manuální převodovka	Provozní typ	-	Převodové stupně	
	Převodový stupeň	1.	-	4,489
		2.	-	2,337
		3.	-	1,350
		4.	-	1,000
		5.	-	0,784
		6.	-	0,679
Zpátečka	-	4,253		

Specifikace (III)

* (): Volitelné

Popis		D22DTR	G20DTR	
Automatická převodovka (A/T)	Model	Elektronická, 8 rychlostních stupňů	Elektronická, 6 rychlostních stupňů	
	Typ	Na podlaze	←	
	Převodový poměr	1.	3,665	3,600
		2.	2,396	2,090
		3.	1,610	1,488
		4.	1,190	1,000
		5.	1,000	0,687
		6.	0,826	0,580
		7.	0,643	-
		8.	0,556	-
Zpátečka		2,273	3,732	
Rozsah	6,591	-		
Převodová skříň	Model	Připojitelná	Připojitelná (pouze A/T)	
	Typ	Planetová převodovka	←	
	Převodový poměr	Vysoký (4H)	1,000 : 1	←
		Nízký (4L)	2,483 : 1	←
Spojka – manuální převodovka (M/T)	Typ	Hydraulická	←	
	Typ kotouče	Suchý	←	

1

Specifikace (IV)

* (): Volitelné

Popis			D22DTR	G20DTR
Posilovač řízení	Typ		Rám a pastorek	←
	Úhel řízení	Vnitřní	39,61°	←
		Vnější	33,65°	←
Přední náprava	Typ hnacího hřídele		Kardanový kloub	←
	Kryt nápravy		Montovaný	←
Zadní náprava	Typ hnacího hřídele		Částečně plovoucí (s kulovým kloubem)	←
	Kryt nápravy		Montovaný (typ IRS)	←
Brzda	Hlavní válec (Master)		Dvojitý	←
	Posilovač		Posilovač s pomocí vakua	←
	Typ brzdy	Přední kola	Typ kotouče	←
		Zadní kola	Typ kotouče	←
	Parkovací (ruční) brzda		EPB	←
Závěs	Přední závěs		Dvojitý - lichoběžníkové + vinuté pružiny	←
	Zavěšení zadních kol		Pětiprvkové + vinuté pružiny (víceprvkové + vinuté pružiny)	←
Klimatizace	Chladivo (objem)	Typ A	R-1234yf / 520 ± 30 g (R-1234yf / 800 ± 30 g)	←
		Typ B	R-134a / 550 ± 30 g (R-134a / 850 ± 30 g)	←
Elektrické	Typ baterie / Kapacita (V-AH)		MF / 12 - 90 (AGM 12 - 80)	←
	Kapacita startéru (V-KW)		12 - 2,2 (2,0)	12 - 1,4
	Kapacita alternátoru (V-A)		14 - 160	14 - 140



Varování

Neautorizované modifikace vozidla, konstrukční změny a instalace komponentu mohou způsobit problémy s vozidlem anebo fatální nehodu. V případě chybného fungování produktu nebude poskytnutá záruční oprava.

- Vozidlo, které jste koupili, je vybaveno velkým počtem přesných dílů, které prošli mnohými experimenty a zkouškami a tyto díly jsou hluboko a systematicky vzájemně propojeny.
- Neoprávněná modifikace anebo změna, anebo instalace neschváleného zařízení může způsobit problémy s vozidlem a může ovlivnit výkon, trvanlivost a bezpečnost. Toto může vést k fatální nehodě.
- Záruční oprava nebude poskytnutá pro modifikovaný díl ani pro problém, který vznikl v důsledku modifikace, a to ani během záruční doby.

Neinstalujte separátní příslušenství ani přídavné zařízení do provozního zařízení vozidla.

- Prodloužení řídicí páky anebo instalace podložek na rychlostní pedál anebo brzdový pedál, prodávaných na trhu, může způsobit provozní chybu v důsledku změny provozní síly vozidla. V takovémto případě může dojít jak k poškození vozidla, tak i k vážné fatální nehodě.

Nemodifikujte motorový, jízdní a výfukový systém.

- Neupravujte nastavenou hodnotu systému přívodu paliva, nasávacího, výfukového a elektrického systému, ani je nevyměňujte, ani nepřidávejte žádné nestandardní díly, abyste zvýšili výkon motoru, anebo abyste upravili zvuk výfuku. Pokud tak učiníte, může to způsobit vážný problém pro trvanlivost vozidla. Je to nelegální.
- Konkrétně, modifikace vašeho vozidla instalovaným LPG může negativně ovlivnit výkon a trvanlivost vozidla. Ze záruky je vyloučený nejen motor, ale i převodovka a osy kola.

Nemodifikujte audio systém a neinstalujte další elektronické zařízení, pokud je bez kabelové komunikační zařízení, zadní kamera, TV a zařízení na dálkové startování.

- Elektrický systém tohoto vozidla obsahuje elektrické kabely a pojistky pro instalaci standardních elektronických zařízení.
- Připojení několika elektrických kabelů k existujícímu kabelu pro instalaci různých dalších elektronických zařízení může způsobit protažení, což bude mít za následek poškození elektronických zařízení a riziko požáru.
- Mimo toho, pokud pro instalování antény vyvrtáte díru, vozidlo může začít rezavět.

Nepoužívejte nestandardní pneumatiky, kola a jiné související díly.

- Pokud nainstalujete širší anebo delší pneumatiky, než je specifikace vozidla, pneumatiky a související díly se mohou dostat do kontaktu s jinými díly a mohou opotřebovat a poškodit systém přenosu hnací síly, když používáte volant anebo když jedete po nevydlážděné cestě.
- Mimo toho se může výkon jízdy snížit z důvodu zvýšené spotřeby paliva a brzdové dráhy, třesení vozidla a snížení řídicí síly volantu. Vozidlo s automatickou převodovkou může dostat šok při změně rychlosti.
- Mimo toho, může to mít vliv na tachometr a počítáč kilometrů, které zobrazí nesprávnou rychlost jízdy anebo delší dojezdovou vzdálenost, než je skutečná dojezdová vzdálenost.
- Pokud nainstalujete prachový kryt na kolo, abyste zlepšili vzhled pneumatik, třecí teplo, které vzniká během brzdění, se neuvolní hladce a způsobí jev ubývání anebo uzamknutí páry. Toto může vést k zhoršenému výkonu brzdy a může způsobit vážný problém.

Neinstalujte posuvnou střechu prodávanou na trhu, ani barevná skla podle vašeho výběru.

- Pokud instalujete posuvnou střechu tak, že neřezáte střechu vozidla, v řezané části se může objevit rez anebo protékání.
- Instalace barevných skel pro lepší vzhled a na zablokování ultrafialových paprsků po dodání vozidla může způsobit protékání. Takového skla neinstalujte.

Nemodifikujte podlahové rohožky ve vozidle podle vašeho výběru.

- Neinstalujte žádné přídavné předměty, jako jsou např. rohožky na podlaze ve vozidle, aby se zlepšilo pohodlí polštáře a ulehčilo čištění vozidla. Pokud tak učiníte, mohou se poškodit kontrolní jednotky různých elektronických systémů a elektrických kabelů a může to ovlivnit i funkci drážek sedadel, ve kterých se sedadla pohybují dopředu a dozadu.
- I uzamykací systém na fixování polohy sedadel bude fungovat nesprávně. V takovémto případě se sedadlo může pohnout dopředu anebo dozadu, což způsobí nehodu při jízdě do kopce anebo z kopce.

Nevyměňujte sedadlo za nové s jinou funkcí, ani neinstalujte separátní potah na sedadlo.

- Existují různé typy sedadel podle funkce a úlohy dokonce i pro stejný typ vozidla, takže elektrické kabely byly namontované podle toho.
- Nevkládejte ani nadměrně nepoužívejte, ani nemodifikujte příslušný elektrický kabel, abyste vyměnili sedadlo za nové s jinými funkcemi. Může to poškodit elektronické zařízení a způsobit riziko požáru z důvodu protažení.
- Nesprávná výměna potahu sedadla může poškodit elektrické zařízení v důsledku zkratu anebo odpojení, anebo může způsobit slabé větrání, požár a abnormální hluk.

Neinstalujte chránič nárazníku ani tyčový chránič prodávaný na trhu.

- Pokud instalujete chránič nárazníku anebo tyčový chránič podle vašeho výběru, může to způsobit problémy při parkování a zastavování v důsledku větší délky vozidla a zvýší náklady na palivo v důsledku větší hmotnosti vozidla, přičemž v dírách po montáži chrániče se může objevit rez. Mimo toho může přijít k vážnému zranění při nehodě v důsledku absence tlumiče nárazů v chrániči nárazníku.

Neinstalujte funkční produkt, který může snížit odolnost jízdy, pokud jsou nálepky, dekorativní lišty, vzdouvající se latě anebo větru odolné předměty.

- Lepidla nálepek mohou poškodit potažený povrch vozidla. Pokud se částí vozidla navrtají za účelem namontování dekorativní lišty anebo jiných funkčních dílů, plocha při dírách zrezne a během jízdy se mohou objevit neznáme zvuky.
- Zejména v případě, pokud nejsou připojené části dobře upevněné, může to poškodit vozidlo anebo dokonce způsobit smrtelnou nehodu.

Kontrola před jízdou

Denní kontrola



- Zkontrolujte vozidlo jednou denně před jízdou.
- Zkontrolujte chladicí kapalinu motoru, motorový olej, brzdovou kapalinu, kapalinu do ostřikovače a bezpečnostní pásy.
- Zkontrolujte, zda neuniká kapalina z baterie a z chladiče.
- Zkontrolujte spodek vozidla, či tam neuniká olej anebo kapalina.
- Umyjte přední a zadní okno, zadní skla, boční zrcátka a interiérové zrcátko.
- Zkontrolujte, zda fungují různá světla.
- Ubezpečte se, že při vozidle nejsou žádné překážky, které by bránily jízdě.

Kontrola motoru

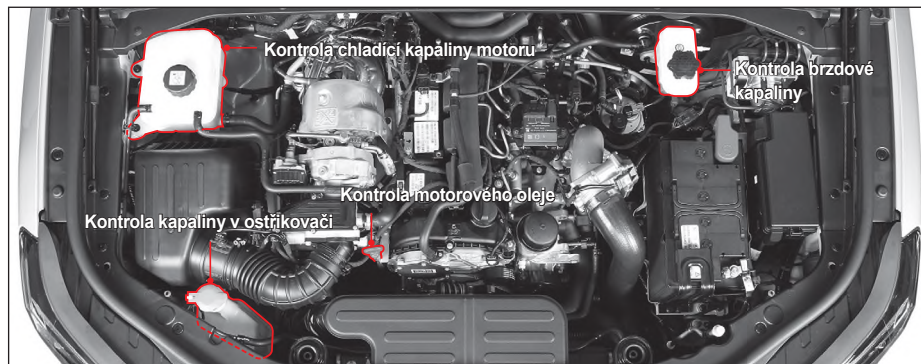

Kontrola chladicí kapaliny motoru



- Zkontrolujte chladicí kapalinu motoru po řádném vychladnutí motoru na rovnej zemi.
- Zkontrolujte, zda je hladina chladicí kapaliny mezi značkami „MAX“ a „MIN“ na nádrži chladicí kapaliny. Pokud je hladina blízko značky anebo pod značkou „MIN“, chladicí kapalinu doplňte.

Kontrola motorového oleje



- Zkontrolujte motorový olej po zastavení motoru na rovnej zemi a počkejte nejméně 5 minut.
- Zkontrolujte, či je hladina motorového oleje mezi značkami „MAX“ a „MIN“ na stupnici hladiny oleje. Pokud je hladina blízko značky anebo pod značkou „MIN“, olej doplňte.

Kontrola brzdové kapaliny



Zkontrolujte, zda je hladina brzdové kapaliny mezi značkami „MAX“ a „MIN“. Pokud je hladina blízko značky anebo pod značkou „MIN“, brzdovou kapalinu doplňte.

Kontrola oleje posilovače řízení



- Olej v posilovači řízení kontrolujte na rovném povrchu.
- Zkontrolujte, zda je hladina oleje posilovače řízení mezi značkami „MAX“ a „MIN“ na ukazateli na povrchu nádržky. Pokud je hladina blízko značky anebo pod značkou „MIN“, olej doplňte.

Kontrola kapaliny v ostřikovači

Zkontrolujte hladinu kapaliny v ostřikovači na nádržce ostřikovače a v případě potřeby doplňte.

⚠ Upozornění

- Pokud hladina chladicí kapaliny motoru a různých olejů klesne pod značku „MIN“, dejte si vozidlo zkontrolovat u prodejce SsangYong anebo v autorizovaném servisu SsangYong.

Kontrola řemenů

Nastartujte motor a přesvědčte se, zda nevydává abnormální zvuk.

Dejte si řemeny zkontrolovat v našem servise podle pravidelné kontroly a tabulky intervalů výměny.

Kontrola pneumatik

⚠ Varování

- Udržujte předepsaný tlak v pneumatikách. Jízda s vozidlem vysokou rychlostí s nízkým tlakem v pneumatikách může způsobit prasknutí pneumatiky v důsledku efektu stálé vlny, což má následek např. riziko převrácení.
- Zkontrolujte, či jsou zatáhnuté šrouby (matice) kol. Nesprávné zatáhnuté šrouby (matice) kol mohou způsobit nehodu.
- Použití kola anebo pneumatiky jiné velikosti, než je specializovaná velikost, může způsobit neobvyklé vlastnosti ovládání a slabou kontrolu nad vozidlem, což může mít za následek vážnou nehodu.
- Použití pneumatiky jiného rozměru, než je specializovaný rozměr, může způsobit abnormální fungování volantu, zvýšenou spotřebu paliva, zvýšení brzdové vzdálenosti, třesení, nesprávné fungování ABS/ESP, anebo nerovnoměrné opotřebování pneumatik. Může poškodit i hnací sílu vozidla.
- Pro všechny kola používejte jen stejné pneumatiky od jednoho výrobce pneumatik. Jinak se může poškodit hnací síla vozidla.

- Vždy zkontrolujte dezén a boční stěnu pneumatik, abyste zjistili, zda tam nejsou znaky opotřebenosti, praskliny nebo poškození.
- Zkontrolujte stav a tlak dojezdové (náhradní) pneumatiky podle potřeby a vždy ji mějte k dispozici. Dojezdovou (náhradní) pneumatiku vyměňte za správnou pneumatiku co nejdříve.
- Zkontrolujte stav sady nástrojů na opravu. Vzduchový kompresor a těsnící/lepící materiál by měli být vždy k dispozici.
- Každý den zkontrolujte tlak a opotřebenosti pneumatik a v případě potřeby je vyměňte.



Co je to jev „Stálé vlny“?

Jev stálé vlny znamená výskyt vlnovité vrásky na pneumatice s nedostatečným tlakem během jízdy vysokou rychlostí.

Během jízdy pneumatika s normálním tlakem opakuje kompresi a obnovu pohybu, ale pokud pneumatika s nedostatečným tlakem roluje na cestě vysokou rychlostí, objeví se značná komprese a přijde do kontaktu s povrchem cesty ještě před tím, než je plně obnovena. Pokud se taková situace opakuje často, nastane jev stálé vlny.

Pokud jev stálé vlny trvá po delší dobu, na pneumatice se vytvoří značný objem tepla a v konečném důsledku pneumatika praskne.

Kontrola přístrojového panelu



Zkontrolujte, zda všechny indikátory a kontrolky na přístrojovém panelu správně svítí, když je spínač zapalování v poloze ON.

Zkontrolujte i to, zda všechny měřiče (měřič paliva, měřič rychlosti vozidla, otáčkoměr atd.) fungují správně.

Kontrola parkovací (ruční) brzdy



Stlačte spínač EPB (Elektrická parkovací brzda) a zkontrolujte provozní zvuk a provozní stav.

Pokud parkovací (ruční) brzda nefunguje, dejte si vozidlo zkontrolovat a provést servis v nejbližším autorizovaném servisu SsangYong.

Kontrola pedálů

Zkontrolujte, zda funguje brzdový pedál, spojkový pedál a rychlostní pedál.

Pokud pedály nefungují normálně, dejte si je zkontrolovat a opravit u prodejce SsangYong anebo v autorizovaném servisu SsangYong.

Čistění prostoru okolo sedadla řidiče

Prostor okolo sedadla řidiče udržujte v čistotě po celý čas. Nikdy tam nenechávejte předměty, které by bránili v jízdě.

Před jízdou vždy vyčistěte prostor okolo sedadla řidiče.



Varování

- Prázdná láhev anebo předmět pod pedálem brání fungování pedálů a může způsobit nehodu.
- Pokud podlahová rohožka není upevněná, anebo pokud je příliš hrubá, brání fungování pedálů a může způsobit nehodu.

Doporučena poloha při jízdě



Udržujte doporučenou polohu pro bezpečnou a pohodlnou jízdu.

- Sedněte vzpřímeně na sedadle řidiče s boky opřenými o opěradlo sedadla.
- Upravte si polohu a výšku sedadla tak, abyste mohli pohodlně sešlápnout (stlačit) brzdový pedál (spojkový pedál) až na dlážku.
- Když máte záda opřená o opěradlo, upravte si polohu a výšku opěradla a volantů tak, abyste si mohli položit zápěstí na volant.
- Upravte si výšku opěrky hlavy tak, aby byl střed opěrky na úrovni očí řidiče.



Varování

- Nenoste pantofle ani obuv s vysokým podpatkem, které mohou bránit řízení. Takové boty mohou zablokovat rychlostní pedál anebo brzdový pedál a způsobit nehodu.

Úprava sedadla, opěrky hlavy, volantu a zrcátek

- Před jízdou si upravte si sedadlo, opěrku hlavy, volant a zrcátka.
- Pokud se váš volant dá nastavit, nastavte si ho na příslušnou výšku a úhel, aby vyhovoval vašemu tělu a řízení.
- Upravte si zadní skla, boční zrcátka a interiérové zrcátko na takový úhel, abyste měli dobrý výhled dozadu.



Varování

- Pokud je během jízdy potřebná další úprava, zastavte vozidlo na bezpečném místě a udělejte úpravu. Úprava během jízdy může bránit řízení a způsobit nehodu.

Správně zapnutý bezpečnostní pás



- Ujistěte se, že všichni spolucestující ve vozidle jsou bezpečně připoutáni bezpečnostním pásem.
- Bezpečnostní pás si zapněte tak, abyste se pevně opírali o opěradlo sedadla.
- Dítě, které nemůže mít zapnutý bezpečnostní pás, musí sedět na zadním sedadle v dětském záchytném systému.
- Ve vozidle, které je vybaveno nastavitelným upevňovacím zařízením pro ramenný popruh, mějte bezpečnostní pás zapnutý tak, že si nastavíte upevňovací zařízení podle typu vaší postavy.

! Varování

- Nemějte bezpečnostní pás upevněný pod ramenem.



- Každý bezpečnostní pás je určen pro jednu osobu. Dvě nebo více osob by neměli používat jeden bezpečnostní pás.



- Neupevňujte bezpečnostní pás svorkou anebo sponou.



- Sponu bezpečnostního pásu zasouvejte jen do příslušné zámky.



Nebezpečí

Jízda bez požití alkoholu, drog, nepozorná a neopatrná jízda (4D)

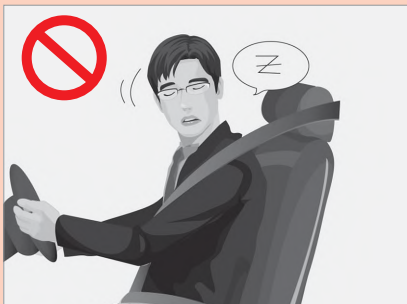

- Neřídte pod vlivem omamných látek. Je to nezákonné počínání, které může být ještě nebezpečnější než jízda pod vlivem alkoholu nebo léků.
- Neřídte pod vlivem alkoholu. Váš úsudek je pod vlivem alkoholu ohrožen, takže bezpečná jízda je nemožná. Je to trestní čin, který ohrožuje i životy cestujících v jiných vozidlech.

- Neřídte, když je vaše pozornost ohrožena. Používání mobilního telefonu anebo navigačního systému, sledování DMB anebo jezení během jízdy může zhoršit vaši koncentraci, což zvyšuje riziko nehody. Zejména používání mobilního telefonu anebo navigačního systému během jízdy je trestním činem, který ohrožuje bezpečnou jízdu. Když je to nevyhnutné, vozidlo zastavte anebo zaparkujte na bezpečném místě a až poté použijte příslušné zařízení.
- Neřídte ospalý. Dlouhá jízda bez přestávky může vést k ospalosti, což může způsobit nehodu. Pro vaši bezpečnost si udělejte přestávku každé 2 hodiny.

Varování

Upozornění pro airbag

- Systém airbagu je pomocné bezpečnostní zařízení. Správně zapnutý bezpečnostní pás může minimalizovat zranění.
- Nebouchejte do airbagu rukou ani jiným předmětem. Může to způsobit rozvinutí airbagu.
- Na místo vystřelení airbagu nepokládejte žádné předměty. Tyto předměty by vás mohly při aktivaci zranit.

- Cestující, který je menší než 140 cm, by měl sedět na zadním sedadle. Jinak se může při nafouknutí airbagu zranit.
- Bezpečnostní zařízení pro kojence a děti by mělo být umístěné na zadním sedadle. Jeho umístění na předním sedadle by mohlo při nafouknutí airbagu způsobit vážné zranění anebo smrt.
- Domácí zvíře by mělo být umístěné na zadním sedadle v určeném bezpečnostním zařízení. Domácí zvíře na předním sedadle by mohlo při nafouknutí airbagu utrpět zranění.
- Po nafouknutí airbagu mohou být příslušné komponenty horké.
- Nafouknutý airbag už není možné použít. Dejte si ho vyměnit.
- Systém airbagu by se měl zkontrolovat anebo vyměnit každých 10 let od instalace i v případě, pokud systém nevykazuje žádnou abnormalitu. Systém airbagu by měl zkontrolovat anebo vyměnit profesionální technik u prodejce SsangYong anebo v autorizovaném servisu SsangYong.
- Nemodifikujte žádnou část systému airbagu. K systému airbagu nepřipojujte žádné jiné elektrické zařízení.

! Varování

Opatření pro kojence, děti, staré lidi nebo těhotné ženy



- Nikdy nenechávejte kojence, malé dítě nebo starou osobu bez dozoru ve vozidle. Mohou se dotknout zařízení ve vozidle, což může způsobit nehodu. Když jsou v létě dveře zamčené a okna zavřená, teplota ve vozidle stoupne a osoby se mohou udusit.
- Nedovolte dětem používat klíč zapalování, různé spínače nebo tlačítka a jiné zařízení bez povolení. Pokud tak neučiníte, může to způsobit problémy s autem nebo i nehodu. Jejich tělo se může zachytit ve dveřích, v okně, v posuvné střeše, což způsobí zranění.
- Nedávejte kojence, dítě nebo starou osobu sedět na předním sedadle. Náraz při nafouknutí airbagu může způsobit vážné zranění nebo úmrtí. Kojenec nebo malé dítě by mělo být vždy připoutané bezpečnostním pásem nebo záchytným zařízením na zadním sedadle a sedět s dospělým.

! Varování

Kojenec nebo dítě musí sedět na zadním sedadle s ochranným zařízením



- Kojenec nebo malé dítě by mělo sedět na zadním sedadle s dospělým.
- Kojenec nebo malé dítě by mělo být připoutané bezpečnostním pásem nebo řádným záchytným zařízením. Pokud tak neučiníte, může to způsobit vážné zranění nebo úmrtí v případě náhlého zabrzdění nebo srážky.
- Použijte dětský zamykací ochranný systém v zadních dveřích, aby děti na zadních sedadlech nemohly otevřít zadní dveře.
👁 Viz „Bezpečnostní dětský zámek“ (str. 3-4)

! Varování

Zákaz spánku v uzamčeném vozidle

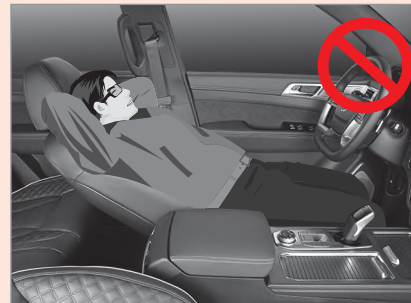

- Nikdy nespěte v zaparkovaném vozidle se zavřenými okny. Pokud usnete v autě se zapnutou klimatizací nebo topením, můžete se zadusit z důvodu nedostatku kyslíku.
- Spánek v uzavřeném prostoru s nastartovaným motorem znamená pro vás vysoké riziko zadušení výfukovými plyny.
- Během spánku se můžete náhodně dotknout řadící páky nebo rychlostního pedálu, což může způsobit nehodu.
- Během spánku v autě s nastartovaným motorem můžete náhodně stoupnout na rychlostní pedál, což může přehřát motor a výfuk, a tak způsobit požár.

! Varování

Nejezděte s otevřenými dveřmi anebo výklopnými zadními dveřmi



- Nejezděte s otevřenými dveřmi. Cestující může vypadnout z vozidla a utrpět vážné zranění.
- Pokud náhodně zatáhnete páčku otevření dveří během jízdy, může to způsobit riziko vážné nehody. Zejména nedovolte dětem, aby chytaly páčku otevření dveří během jízdy.
- Nejezděte s otevřenými výklopnými zadními dveřmi. Dovnitř může proudit výfukový plyn, což může mít za následek otravu plynem.
- Pokud budete jezdit s otevřenými výklopnými zadními dveřmi, z vozidla může vypadnout jakýkoli předmět, který způsobí nehodu.

! Varování

Nevystrkujte žádnou část vašeho těla z okna nebo z posuvné střechy



- Při jízdě nebo zastavení nevystrkujte žádnou část vašeho těla jako ruku nebo hlavu z okna nebo z posuvné střechy. Může vás zranit projíždějící vozidlo nebo překážka.
- Zejména nedovolte dětem nebo domácím zvířeti, aby vystrkovaly ruku nebo hlavu z okna.

! Varování

Při zavírání elektricky ovládaného okna dávejte pozor, abyste nezachytili žádnou část vašeho těla



- Používejte elektricky ovládané okno jen po zkontrolování, že všichni cestující jsou v bezpečí.
- Před zavřením okna zkontrolujte, zda některý cestující nevyklání část těla jako ruku nebo hlavu z okna a upozorněte ho, že jdete zavřít okno.
- Pokud na zadním sedadle sedí malé dítě, stiskněte zámek na uzamčení okna, aby spínače zadních oken nebyli funkční.
 Viz „Funkce uzamčení okna při zadním sedadle (str. 3-24)“

! Varování

Při vystupování dávejte pozor na projíždějící vozidla nebo osoby



- Při vystupování zkontrolujte zadní a boční stranu auta, zda tam nepřecházejí vozidla nebo chodci. Zejména otevření dveří bez zkontrolování vozidla nebo motocyklu, který prochází zezadu, může způsobit poškození vozidla a zranění.
- Upozorněte i ostatní cestující, aby si před otevřením dveří zkontrolovali okolí.

! Varování

Bezpečné parkování a zastavení

- Nikdy nenechávejte kojence nebo dítě bez dozoru ve vozidle se zamknutými dveřmi a okny po zaparkování nebo zastavení vozidla. Teplota ve vozidle může stoupnout, což může mít za následek zadušení anebo nehodu.
- Při parkování nebo zastavení vždy použijte parkovací (ruční) brzdu. I rovný povrch může obsahovat svah. Zařaďte řadičí páku do polohy P (parkování) a použijte parkovací (ruční) brzdu.
- Nezastavujte ani neparkujte na strmém svahu. Brzdový systém se může uvolnit a vozidlo se může pohnout.
- Při zaparkování vozidla v kopci zatáhněte parkovací (ruční) brzdu a kola zajistěte klíny, anebo nastavte kola směrem ke zdi.
- V tomto okamžiku nastavte u vozidel s automatickou převodovkou volicí páku do polohy P (parkování) a u vozidel s manuální převodovkou zařaďte 1. rychlostní stupeň (do kopce) nebo zpátečku (z kopce).
- Pokud jde o vozidlo s automatickou převodovkou, nepoužívejte polohu P (parkování) jako alternativu k parkovací brzdě a dbejte na to, aby byla parkovací brzda při parkování pevně zatažena.
- Neparkujte ani nezastavujte na místě s hořlavými látkami. Horký výfuk může způsobit požár.

- Pokud je zadní část vozidla příliš blízko při stěně, zahřívání vozidla po dlouhý čas anebo volnoběh vysokou rychlostí může způsobit znečištění stěny anebo požár horkým výfukovým plynem. Dodržujte přiměřenou vzdálenost.
- Pokud je to možné, neparkujte vozidlo ve vlhkém anebo v slabě větraném prostředí.

! Varování

Správné zahřívání motoru

- Nezačínějte jízdu bez zahřátí motoru. Jízda bezprostředně po nastartování motoru může snížit jeho předpokládanou životnost.
- Zahřívajte motor jen dotehdy, dokud se nepohne ručička ukazatele teploty chladicí kapaliny. Délka zahřívání se může lišit podle venkovní teploty.
- Během zahřívání nesešlapujte (nestláčejte) rychlostní pedál a prudce nezvyšujte otáčky motoru (ot/min). Může to poškodit motor.
- Přílišné zahřátí motoru zvyšuje spotřebu paliva a znečištění vzduchu.
- Nezahřívajte vozidlo v těsném prostředí. Výfukové plyny mohou proudit dovnitř a způsobit otravu plynem.



Varování

Během jízdy nevyvínejte motor

- Nevyvínejte motor během jízdy. Volant bude těžce ovladatelný a výkon brzdy bude nižší, což je mimořádně nebezpečné.

Pokud však musíte vypnout motor v nouzové situaci během jízdy v důsledku nehody anebo poškození vozidla, přečtěte si následující kapitolu.

👁 Viz „Vypnutí motoru během jízdy (v případě nouze)“ (str. 4-12)



Varování

Žádné prudké startování, zrychlení anebo brzdění

- Nestartujte, nezrychlujte a nebrzděte vozidlo prudce. Může to způsobit zvýšenou spotřebu paliva anebo nehodu.
- Rychlost přidávejte a ubírejte jemně.



Varování

Jízda na nedlážděných anebo horských cestách

- Před jízdou zkontrolujte podmínky na cestě, např. zda cesta náhle nekončí, anebo zda je ve středu cesty dostatek místa na otočení zpět.
- Na cestě posypané pískem anebo na suché cestě se vozidlo může lehko sklouznout. Dodržujte stále nízkou rychlost.
- Na horských cestách jezděte opatrně, protože povrch cesty se může nečekaně propadnout.
- Při jízdě z kopce zařaďte na nižší rychlostní stupeň a jeďte dolů pomalu s používáním motorové brzdy.



Varování

Ve vysokohorské oblasti

- Ve vysokohorské oblasti nad 2500 metrů není zaručená provozní stabilita naftového motoru. Krátká cesta v této oblasti, jako je jízda skrz tunel, je akceptovatelná. Nikdy tam však nejezděte příliš dlouho. Pokud jedete s vozidlem ve velmi vysoké výšce po dlouhý čas, motor se může poškodit. Výkon motoru, schopnost jet do kopce a emise závisí od nadmořské výšky.



Varování

Jízda na zasněžené anebo ledové cestě

- Pokud je to možné, jezděte pomalu.
- Protože vaše brzdná dráha je delší než obvykle, nechejte si od dalšího vozidla delší vzdálenost.
- Pokud přidáte rychlost anebo zabrzdíte příliš rychle, vaše vozidlo dostane smyk, což může způsobit nehodu.
- Když jedete po ledové anebo kluzké cestě, použijte motorovou brzdu a zpomalte na menší rychlost. Náhle použití motorové brzdy může způsobit smyk vašeho vozidla, což může vést k nehodě.
- Brzdy použijte po zpomalení na nižší rychlost a použijte motorovou brzdu.
- Když jedete na zasněžené anebo ledové cestě, použijte pro bezpečnou jízdu sněžné pneumatiky.



Varování

Jízda na písčné nebo zablácené cestě

- Dodržujte co nejmenší stabilní rychlost.
- Náhlá zvýšení rychlosti nebo zastavení během jízdy může způsobit to, že vaše vozidlo se zaboří do písku nebo do blata.
- Pokud se vaše vozidlo zaboří do písku nebo do blata, dejte pod kolo kámen nebo kus dřeva, a vyjed'te z písku nebo bláta. Anebo pomalu stiskněte rychlostní pedál a jemně se posouvejte dozadu a dopředu zpětným a předním chodem setrvačnou silou.
- Pokud při výjezdu z písku nebo bláta prudce sešlápnete rychlostní pedál, pneumatiky mohou proklouznout a způsobí poškození převodu a příslušných hnacích systémů. Pokud je to možné, nechejte si vozidlo odtáhnout jiným vozidlem.



Varování

Jízda na strmé cestě z kopce a do kopce

- Přeřaďte na nižší rychlost podle podmínek na cestě.
- Pokud při cestě do kopce nebo z kopce náhle použijete motorovou brzdu, může se poškodit motor. Zpomalte a přeřaďte na nižší rychlost.
- Při jízdě na dlouhé cestě z kopce použijte brzdový pedál a motorovou brzdu současně. Stále sešlápnutý (stlačený) brzdový pedál na dlouhé cestě z kopce může přehřát brzdový systém, což sníží výkon brzdy a může způsobit nehodu.



Varování

Jízda na cestě s kalužemi anebo řekou

- Pokud je to možné, vyhněte se cestě s kalužemi anebo řekou. Pokud se do motoru anebo elektrických systémů dostane voda, může vážně poškodit vaše vozidlo.
- Pokud se cestě s kalužemi anebo řekou nedá vyhnout, najdete mělké místo, kde se výfuk nedostane pod hladinu vody a jezděte pomalu stálou rychlostí.
- Před jízdou skrz řeku vystupte z vozidla a zkontrolujte dno řeky. Nechodte skrz vodu v případě, pokud je dno písčové anebo pokryté vysokými skalami.
- Pokud jede skrz vodu několik vozidel spolu, první vozidlo může do dna. Pokud je to možné, přejíždějte skrz vodu na jiném místě.

Upozornění pro přejíždění

- Pokud se motor při jízdě na cestě s kalužemi anebo řekou zastaví, nepokoušejte se ho opětovně nastartovat a nechejte si vozidlo odtáhnout.
- Dávejte si dobrý pozor, aby voda nepřešla do motoru skrz vzduchový filtr.
- Při jízdě na cestě s kalužemi anebo řekou nikdy neměňte rychlost.

Kontrola vozidla po přejetí

- Pokud se do brzdového systému dostane voda, účinnost brzd klesne. Po jízdě na cestě s kalužemi anebo řekou se pohybujte pomalu a několikrát sešlápněte (stiskněte) brzdový pedál. Jeďte normálně po vysušení brzdových disků třecím teplem a po zkontrolování, zda brzdy správně fungují.
- Zkontrolujte části na spodní straně vozidla, zda neuniká olej anebo kapalina. Pokud zjistíte nějaké problémy, dejte si vozidlo okamžitě zkontrolovat.
- Zkontrolujte světla a jiné elektrické zařízení a pokud je to potřebné, vyměňte je.
- Zkontrolujte, zda není poškozená karosérie vozidla anebo spodek vozidla. Pokud zjistíte nějaké problémy, dejte si vozidlo okamžitě zkontrolovat.
- Pokud je vaše vozidlo silně znečištěné, umyjte ho, abyste chránili karosérii vozidla.



Varování

Během jízdy nepoužívejte mobilní telefon, ani nesledujte DMB, včetně DVD

- Používání mobilního telefonu anebo sledování DMB (včetně DVD) během jízdy odvede vaši pozornost a může způsobit nehodu. Pokud je to nutné, odstavte vaše vozidlo na bezpečném místě, abyste mohli použít mobilní telefon.



Varování

Jízda na rychlostní cestě

- Před jízdou si předem pozřete správy o počasí a zkontrolujte stav paliva, brzdový systém, chladicí systém, úroveň opotřebování pneumatik a tlak v pneumatikách a dobře zkontrolujte celé vozidlo.
- Pokud je to možné, 2 km po startu jezděte pomalu.
- Vždy dodržujte předepsanou rychlost a nejezděte příliš rychle.
- Dodržujte bezpečnou vzdálenost od vozidla vpředu.
- V případě zlého počasí dodržujte nejméně dvojnásobnou vzdálenost od vozidla vpředu a snižte rychlost vozidla o víc než polovinu.
- Nedávejte do vozidla nepotřebné předměty.
- Vozidlo pravidelně kontrolujte a udržujte, aby bylo v co nejlepším stavu.



Varování

Přechod přes křižovatku anebo železniční přechod

- Při přecházení křižovatky anebo železničního přejezdu zastavte vozidlo, abyste zkontrolovali bezpečnost a přejděte je co nejrychleji s použitím nízkého převodového stupně a bez pohnutí řadicí páky.
- Pokud se motor zastaví ve středu křižovatky anebo železničního přejezdu, rychle odtáhněte vozidlo do bezpečí. Pokud je to možné, požádejte okolujících o pomoc.



Varování

Žádné prudké manévrování s volantem

- Rychlé otáčení volantu způsobuje, že vozidlo není stabilní, což může vést k riziku nehody.



Varování

Nezahřívajte motor ani nekontrolujte vozidlo v uzavřeném prostoru

- Nezahřívajte motor ani nekontrolujte vozidlo v těsném anebo špatně větraném prostoru. Výfukový plyn z vozidla může způsobit otravu plynem.



Varování

Nenakládejte nebezpečné látky

- Do vozidla nedávejte žádné hořlavé látky, jako je např. benzin, propan-butan anebo ruční plynový zapalovač, ani výbušné látky. Pokud ve vozidle stoupne teplota, kontejner může prasknout a způsobit požár.



Varování

Použití motorové brzdy

- Když jedete dolů z dlouhého kopce, používejte motorovou brzdou a nožní brzdou zároveň. Když zařadíte nižší rychlostní stupeň podle podmínek jízdy, bude fungovat motorová brzda.
- Přílišné používání nožní brzdy může způsobit jev ubývání anebo uzamčení páry v důsledku přehřátí brzdového systému, což snižuje výkon brzdy.

Co je jev ubývání?

Jev ubývání je snížení brzdící síly v důsledku menší třecí síly způsobené zvýšením teploty na třecím povrchu brzdy, když se při jízdě z kopce používá brzda příliš často.

Co je jev uzamknutí páry?

Uzamčení páry znamená stav, když se brzda při jízdě z kopce používá příliš často a v brzdovém kapalině v brzdovém válci nebo brzdových linkách vzniknou bubliny, v důsledku čeho se hydraulický brzdový tlak nemůže přenést a brzda nebude fungovat navzdory zcela sešlápnutému brzdovému pedálu.



Varování

Speciální upozornění při kontrole chladicí kapaliny

- Nikdy neotvírejte uzávěr nádrže s chladicí kapalinou, když je motor horký. Horká pára anebo kapalina může vystříknout, což vám způsobí popáleniny na tele, včetně rukou anebo tváře.



Varování



Nikdy neodstraňujte uzávěr nádrže s chladicí kapalinou, když je motor anebo chladič horký. Po odstranění uzávěru může chladicí systém vystříknout horkou kapalinou, což způsobí vážně zranění.



Varování

Upozornění pro příslušenství

- Na okna vozidla nedávejte žádné příslušenství ani zbytečné předměty. Mohou vám způsobit problémy při jízdě, a pokud připojené příslušenství funguje jako lupa (zvětšovací sklo), může to způsobit požár anebo nečekanou nehodu.



Upozornění

Upozornění pro větrání vozidla

- V novém vozidle zakoupeném do 1 roka mohou v kabině vozidla emitovat prchavé organické sloučeniny (VOC) škodlivé pro lidské tělo. Delší jízda s vozidlem na přímém slunku anebo bez správného větrání mohou způsobit bolest hlavy, závrat anebo nevolnost.
- Zapněte mód proudění čerstvého vzduchu anebo pravidelně otvírejte okna, abyste vyvětrali vzduch ve vozidle pro zdraví cestujících a příjemné prostředí ve vozidle.



Upozornění

Funkce ochrany systému (zpožděná reakce rychlostního pedálu)

- Při jízdě se sešlápnutým (stlačeným) rychlostním pedálem nezašlapujte (nestláchejte) brzdový pedál. Může to ovlivnit hnací systém vozidla a reakce rychlostního pedálu může být zpožděná.
- Tento symptom představuje bezpečnostní funkci, která chrání systém vozidla. Tento symptom zmizne, když sešlápnete rychlostní pedál jedenkrát bez sešlápnutí brzdového pedálu.



Upozornění

Umístění hasicího přístroje

- Hasící přístroj je zařízení potřebné na rychlé uhasění požáru. Doporučujeme koupit si jej v obchodě s hasicími přístroji a dát si jej do vozidla.

Autorizované servisy SsangYong a partneři pro údržbu

Autorizované servisy SsangYong nebo partneři pro údržbu, kteří provádí kontrolu a opravu vozidla. Pokud využijete jiné servisy anebo neautorizované dílny, nebude platit záruční oprava a v případě dalších problémů nebude poskytnutá záruka.

Upozornění pro vybití baterie při zapojení nepřerušitelné dodávky elektřiny do systému černé skříňky

Pokud s vozidlem nebudete jezdit po delší čas s nepřerušitelnou dodávkou elektřiny do systému černé skříňky, baterie vozidla se může vybit.

Pokud s vozidlem nebudete jezdit po delší čas, vypněte systém černé skříňky.

Správný záběh nového vozidla

U nového vozidla není potřebný záběh. Podmínky jízdy během prvních 1000 km však mohou značně ovlivnit životnost a výkon vozidla. Během tohoto období věnujte pozornost následovnému:

- Dbejte na to, aby motor před jízdou dosáhl normální provozní teploty.
- Nejezděte rychle, nepřidávejte rychlost ani nebrzděte prudce, ani nenechávejte nastartovaný motor na volnoběh příliš dlouho.
- Rychlosti přerušujte podle rychlosti jízdy.
- Když jedete po strmé cestě, nepřetěžujte motor.
- Během prvních 1000 km netahejte pívěs.
- Pokud během prvních 1000 km taháte pívěs, nejezděte rychlostí víc jako 80 km/h anebo na plnou rychlost. Může to poškodit motor anebo jiné prvky v důsledku přetažení.
- Během prvních 5000 km provozu často kontrolujte hladinu motorového oleje a pokud je to potřebné, olej doplňte.

Používání originál dílů

Pro udržení bezpečnosti a nejlepšího výkonu vozidla vždy používejte originál díly. V případě použití dílů, které nejsou originál, vám v případě problémů s vozidlem nebude poskytnutá záruční oprava.

Originální díly si můžete ověřit podle hologramu a štítku s číslem produktu.



Upozornění

- **Záruka nepokrývá problémy způsobené použitím dílů, které nejsou originál díly SsangYong.**
- **Pravý originál díl SsangYong rozpoznáte podle hologramu.**

Umývání vozidla

Po jízdě na pobřežní cestě (cesta pokrytá solí), na cestě, kde byla použita technická sůl, v oblasti s nadměrným dýmem anebo uhelným dehtem, anebo v bahnitě anebo prašné oblasti, anebo pokud je vozidlo znečištěné mizou ze stromů, hmyzem anebo ptáčím trusem, vozidlo okamžitě umyjte, abyste zabránili korozi karosérie.

- Neumývejte vozidlo na přímém slunci, ale umývejte ho ve stínu. Pokud bolo vaše vozidlo zaparkované na přímém slunci, před umytím ho nechejte dostatečně vychladnout.
- Opláchněte vozidlo studenou vodou.
- V kyblíku smíchejte studenou vodu a detergent a vozidlo umyjte od vrchu směrem dolů měkkým kartáčkem, houbou anebo hadrem.
- Odstraňte z vozidla všechny cizí materiály bez poškození lakovaného povrchu.
- Pokud na lakovaném povrchu najdete oděrky anebo škrábance, natřete je barvou určenou pro opravy.
- Odstraňte vlhkost suchou měkkým hadrem.
- Po umytí jezděte s vozidlem normálně a při pomalejší jízdě zkontrolujte, zda fungují brzdy.

! Upozornění

- Dávejte pozor, abyste při umývání vozidlo v automatické myčce nepoškodili vzduchový spojler.
- Pokud umýváte spodek vozidla anebo výfuk vodou (včetně vysokotlakové hadice), dávejte pozor, abyste nepoškodili senzory anebo konektory připojené k výfuku a zabraňte pronikání vody. V případě chyby vám neposkytneme záruku.
- Neumývejte vozidlo vodou, když jsou brzdové disky horké. Horké brzdové disky se při kontaktu s vodou mohou zdeformovat anebo poškodit.
- Pokud je to možné, při údržbě a managementu výkonu vozidla neumývejte vozidlo vysokotlakovou hadicí.
- Umývání vysokotlakovou hadicí může poškodit komponenty a senzory instalované na exteriéru vozidla a nátěr na povrchu panelů. Zejména dávejte pozor, aby se voda nedostala do elektrických zařízení a senzorů na spodku vozidla.
- Pokud musíte použít vysokotlakovou hadici, udržujte dostatečnou vzdálenost mezi hubicí vysokotlakové hadice a vozidlem. Pokud je vzdálenost příliš malá, senzory na nárazníku mohou fungovat chybně, anebo se v důsledku vysokého tlaku může poškodit povrchový nátěr panelů.



- Nepoužívejte abrazivní vosk a silné čističe materiály jako je ocelová vlna, které poškrábou karosérii vozidla a nárazník.
- Neumývejte motorovou část tekutými látkami, jako je voda anebo vosk. Pokud se do motoru dostane tekutina skrz elektrické zařízení (senzory) anebo vedení vzduchu umístěné v motorové části, různé elektrické zařízení budou fungovat chybně, anebo provoz vozidla nebude možný.

Umývání nárazníku

- Odstraňte cizí materiály měkkou houbičkou.
- Pokud je nárazník kontaminovaný motorovým olejem anebo mazadlem, očistěte ho vodou a jemným mýdlem.



Upozornění

- **Na čištění nárazníku anebo karosérie vozidla nepoužívejte abrazivní vosk anebo kartáč. Může to poškodit nárazník anebo karosérii vozidla (povrchový nátěr).**

Umývání kol

Abyste zabránili korozi kol, po cestě posypané solí očistěte kola.



Upozornění

- **Nepoužívejte abrazivní látky, leštidla, rozpouštědla, drátěné kartáče a vysokorychlostní umývací kartáče, protože mohou poškodit povrch vozidla.**
- Použití kyselých anebo zásaditých detergentů by mohlo poškodit povrch kola (povrchový nátěr), takže na čištění kol použijte neutrální detergenty.
- Požití silných čisticích prostředků může poškodit barvu povrchu kola. Proto používejte jen přírodní čisticí prostředky. Kolo s poškozenou barvou v důsledku nedbalosti není pokryte bezplatnou záruční opravou.

Upozornění pro leštění vozidla

- Před voskováním odstraňte prach anebo vlhkost z vozidla.
- Na měkký hadřík naneste trochu vosku, rovnoměrně ho rozetřete po celé karosérii vozidla a vyleštěte karosérii pohyby ve stejném směru.
- Po navoskování odstraňte z vozidla všechny přebytečný vosk.



Upozornění

- **Neleštěte ani neumývejte karosérii vozidla voskem, který obsahuje abrazivní látky. Může to poškodit povrch karosérie vozidla (povrchový nátěr).**

1

Čištění a údržba skel

- Očistěte vnitřní a vnější stany čistěčem na okna s měkkým hadrem.
- Při čištění oken dávejte pozor, abyste nepoškodili elektrický kabel odmlžování.
- V automatické myčce může pokrývací nátěr (vosk), který je obsáhnutý v čistící kapalině, přilnout k povrchu skla a když uschne, nebude lehké ji odstranit. Nastříkejte čistící kapalinu a nechejte dvakrát – třikrát běžet stěrače, čím se odstraní pokrývací nátěr (vosk) s použitím čistících látek, které jsou obsáhnuté v čistící kapalině.
- Nečistěte povrch skla utěrákem, na kterém je nanesený olej anebo vosk. Při spuštění stěračů to může způsobit vibrace anebo abnormální zvuk a za deště se zadní a přední okno nebude dát správně umýt. V noci může přijít i k odrazu světla, co způsobí slabou viditelnost a ovlivní bezpečnost jízdy.

Upozornění pro barevnou fólii na okna

- Všechny vozidla z našeho závodu mají barevné přední sklo a zadní sklo, které zodpovídá specifikovanému procentu transmise viditelného světla (VLT). Nebarvěte okna vozidla. Může to snížit procento VLT, které může být zákonným požadavkem.
- Tmavé barevné přední a zadní sklo může snížit viditelnost vpředu a vzadu v noci anebo za deště, což způsobí nečekané riziko.
- Při aplikování barevné fólie na přední a zadní sklo se ubezpečte, že do elektrických a elektronických zařízení neproniká žádný tekutý roztok. Může to způsobit chybu anebo selhání elektrických a elektronických zařízení.
- Pokud modifikujete anebo aplikujete barevnou fólii na přední a zadní sklo podle vlastního rozhodnutí, nůž anebo pracovní nástroj může poškodit elektrický prvek odmlžování.
- Pokud je čelní a zadní sklo zatmavené nebo tónované (metalická tónovací fólie), nemusí systém Hi-Pass, dešťový senzor a rádio fungovat normálně.
- Nedávejte barevnou fólii na citlivou část přední kamery. Může to způsobit chybu v příslušném systému.

Péče o interiér a čištění

- Při běžném čištění používejte suchý hadr.
- Syntetickou látku jako např. plast umývejte vlažnou vodou a mýdlem a utřete ji mokřým hadrem bez mýdla.
- Povrch utírejte suchým hadrem.
- Prach ze sedadel a rohožek odstraňte vysavačem.
- Pokud jsou rohožky velmi znečištěné, nastříkejte na ně čistící látku a utřete hadrem.



Upozornění

- **Když používáte na čištění interiéru chemikálie, může to změnit barvu anebo tvar interiéru.**
- **Nepoužívejte chemikálie jako např. aceton, ředidla smaltu, odbarvovače.**
- **Údržba kožených sedadel se musí dělat čtvrtročně určeným mlékem anebo krémem na kůži, aby se oživila kůže, aby se vyplnili praskliny na sedadlech a aby se zachoval původní vzhled a komfort sedadla.**



Varování

- Abyste zabránili spálení a elektrickému šoku, před čistěním interiéru vozidla vypněte interiérová světla.

Péče o bezpečnostní pás

- Pásy udržujte čisté a suché.
- Bezpečnostní pásy čistěte jen jemným mýdlem a vlažnou vodou.
- Nepřebarvujte ani neodbarvujte pásy, protože je to může velmi oslabit.

Upozornění pro používání klíče od vozidla

- Dávejte pozor, abyste klíč neztratili.
- Pokud klíč ztratíte, vyměňte celou sadu klíčů, abyste zabránili krádeži vozidla.
- Váš klíč neházejte, nepouštějte na zem. Může to poškodit klíč. Neházejte klíč do vody.
- Pro klíč používejte jen stejnou standardní baterii a dávejte pozor, abyste při vkládání baterie nevyměnili polaritu.

Ochrana proti korozi

Vaše auto bylo navrhnuté tak, aby odolalo korozi. Při výrobě vašeho auta byli použité speciální a ochranné povrchové úpravy na většině dílů, aby se udržel jeho dobrý vzhled, síla a spolehlivý provoz. Některé části, které nejsou běžně viditelné (např. některé díly v motorové části a na podvozku vozidla), jsou také, že rez na povrchu neovlivní jejich spolehlivost. Proto na tyto díly netřeba použít žádnou ochranu proti korozi.

Poškození kovových plechů

Pokud bude vaše auto poškozené a bude potřebovat opravu anebo výměnu částí karosérie, ubezpečte se, zda váš servis používá řádný antikoroziční materiál na opravované anebo vyměněné díly, aby se zachovala ochrana proti korozi. (Viz i část „Poškození povrchové úpravy“ na další straně).

Nánosy cizích látek

Kalcium chlorid a jiné soli, odmrazovače, olej a smůla na cestě, míza ze stromů, ptačí trus, chemikálie z průmyslových komínů a jiné cizí látky, které zůstanou na povrchu s nátěrem, mohou poškodit povrchovou úpravu vozidla. Okamžité umytí však nemusí všechny tyto nánosy odstranit. Možná budou potřebné i jiné čisticí prostředky. Když použijete chemické prostředky, ujistěte se, že je možné bezpečně použít pro povrchy s nátěrem.

Poškození venkovní úpravy

Jakékoli oděrky po kamenech, praskliny anebo hluboké škrábance obratem opravte. Obnažený kov rychle zkoroduje a může mít za následek velké výdaje na opravu. Malé oděrky a škrábance je možno opravit přílnavými materiály. Větší poškození venkovní úpravy mohou opravit v karosárně vašeho prodejce.

Údržba podvozku

Na podvozku se mohou nahromadit korozivní materiály, které se používají na odstranění sněhu a ledu a utření prachu. Pokud se tyto materiály neodstraní, na částech podvozku, jako jsou např. palivové trubky, rám, podlahový panel a výfukový systém, se může objevit postupná koroze (rez) i přes to, že byly vybavené antikorozní ochranou. Tyto materiály očistěte z podvozku čistou vodou nejméně každé jaro. Umyjte každou plochu, kde by se mohlo nasbírat bláto anebo jiné sutiny.

Před umytím vozidla odstraňte nánosy z uzavřených ploch rámu. Pokud si to přejete, tuto službu vám může udělat váš prodejce SsangYong anebo autorizovaný servis SsangYong.



Upozornění

- Když se umývá motor, odstraňují se zbytky paliva, mastnoty a oleje. Proto třeba využít jen čerpací stanici, prodejce SsangYong anebo autorizovaný servis SsangYong, který má v myčce zařízení na separaci oleje.
- Použitý motorový olej, brzdová kapalina, kapalina v převodovce, rozmrazovač, baterie a pneumatiky by se měli odevzdat do místních autorizovaných skládek odpadu anebo prodejci a servisu, který má po jejich výměně zákonnou povinnost je odebrat.
- Žádnou z těchto položek nedávejte do nádob na komunální odpad, ani je nevylévejte do kanalizace.
- Každý by se měl starat o ochranu životního prostředí.
- Pomáhejte i vy svým příspěvkem.
- Pokud používáte na vyčistění povrchu lakované karosérie, bočních zrcátek, předního skla, plastů anebo kůže silný mnohoúčelový, kyselinový anebo alkalický detergent, mohou se objevit změny, vyblednutí barvy anebo rez.

- Pokud se umyje přední sklo hadrem obsahujícím olej anebo vosk, na povrchu předního skla můžete při zapnutí stěračů slyšet divné zvuky a vibrace. Může dojít i ke snížené viditelnosti, odrazu v noci anebo horšímu odstraňování vody z předního skla. Nečistěte přední sklo hadrem obsahujícím olej anebo vosk.
- Abrazivní detergent může poškodit nátěr vašeho vozidla, včetně nárazníku. Nečistěte ani neleštěte vaše vozidlo abrazivním detergentem.
- Kyselinový anebo alkalický detergent může poškodit nátěr hliníkových anebo slitinových kol.
- Pokud se na čištění interiéru používají chemické produkty, mohou změnit některé barvy anebo tvar některých interiérových částí.
- Při čištění interiérových částí nepoužívejte chemické produkty, jako je např. aceton, ředidla smaltu anebo odbarvovač.

Mód bezpečnosti systému

Pokud se v systému objeví kritická chyba anebo nesprávná funkce v hlavním elektrickém anebo palivovém systému, existují ochranná opatření včetně osvětlení výstražné kontrolky motoru a sníženého výkonu motoru (v nejhorším případě vypnutí motoru). To znamená, že systém vstoupil do módu bezpečnosti, aby ochránil hnací systém vozidla.



Nebezpečí

- Při aktivaci módu bezpečnosti okamžitě odbočte a zastavte vozidlo na bezpečném místě a kontaktujte vašeho prodejce SsangYong anebo autorizovaný servis SsangYong. Potom jeďte pomalu, anebo nechejte vozidlo odtáhnout prodejci SsangYong anebo do autorizovaného servisu SsangYong podle instrukcí prodejce anebo servisu a nechejte si vozidlo zkontrolovat mechanikem.
- Pokud budete nadále jezdit v tomto stavu, není možno dodržet normální jízdu z důvodu fixních otáček motoru (ot/min) a vozidlo se může zastavit. Ale co je důležitější, další jízda v tomto stavu může poškodit hnací systém.

Tankování do vozidla ze sudů anebo kontejnerů

Z bezpečnostních důvodů (zejména když použijete nekomerční tankovací systémy) musí být palivové kontejnery, pumpy a hadice správně uzemněné.

Za určitých atmosférických podmínek a podmínek průtoku paliva může vzniknout statická elektřina, pokud jsou k pumpě vydávající palivo připojené neuzemněné hadice, zejména plastové.

Proto se doporučuje používat uzemněné pumpy s integrálně uzemněnými hadicemi, přičemž skladovací kontejnery by měli být během všech nekomerčních operací s palivem uzemněné.

Doporučovaná paliva

Vhodné jsou komerčně dostupné, vysoko kvalitní paliva. Kvalita paliva má rozhodující vliv na výstupný výkon, jízdní vlastnosti a životnost motoru. Aditiva obsažená v palivu hrají v této souvislosti důležitou úlohu. Proto byste měli používat jen vysoko kvalitní paliva.

Naftový motor

Používejte naftu 50 cetanovou anebo víc.

Benzinový motor

Palivo s příliš nízkým oktanovým číslem může způsobit předčasné zapalování (detonaci). KG Mobility Corporation nezodpovídá za žádnou následnou škodu.

Doporučovaná paliva

Typ	Bezolovnatý benzín (oktanové číslo 95 nebo vyšší)
-----	--



Upozornění

- Správné oktanové číslo anebo použití jiného benzínu (bezolovnatého) konzultuje s vaším prodejcem SsangYong anebo autorizovaným servisem SsangYong.



Upozornění

Motor a výfukový systém se poškodí.

- Pro vozidlo nastavené na bezolovnatý benzín nepoužívejte olovnatý benzín.
- Používejte palivo se specifickým anebo vyšším oktanovým číslem, které pro vaši krajinu doporučuje SsangYong.

Toto není pokryté zárukou.

Nepoužívejte metanol

Ve vašem voze Rexton byste neměli používat palivo, které obsahuje metanol (dřevný líh), které nesplňuje podmínky normy EN228 a EN590. Tento typ paliva může snížit výkon vozidla a poškodit prvky palivového systému.

Záruka nepokrývá poškození palivového systému a problémy s výkonem, které jsou způsobené použitím metanolu anebo paliva s obsahem metanolu.

Používání bionafty a nízko kvalitního paliva

Palivový systém běžného motoru s přímým vstřikováním je přesně fungující komponent. Použití paliva nízké kvality a nadměrné použití bionafty může způsobit motoru vážnou škodu následkem vody, nečistoty anebo částic plavajících v palivě.

Používání paliva s příliš velkým množstvím bionafty může způsobit zanesení palivového filtru, ztrátu výkonu, problémy s volnoběhem motoru, zastavení motoru, těžkosti při nastartování motoru v studeném počasí, jako i poškození motoru a palivového systému v důsledku přirozeně vyprodukovaných plivajících částic.

V současnosti je vozidlo SsangYong navrhnuté tak, aby se pro bezpečnost mohlo používat palivo, které je směsí bionafty a nafty s poměrem smíchání v rámci specifického rozsahu. Pokud se používá produkt, v kterém je bionafta, která převyšuje celkový objem paliva, anebo pokud se do běžného paliva přidá bionafta, může to vést k nesprávným funkcím vozidla, což není pokryté zárukou.

Co je „bionafta“?

Bio naftové palivo se vyrábí reaktivací rostlinného oleje extrahovaného z fazole, řepky olejné, rýžových otrub atd. s alkoholem. Toto se může používat samostatně anebo ve směsi s naftou pro naftový motor, protože jeho fyzikální a chemické vlastnosti jsou podobné naftě. Dnes se považuje za alternativní energii k naftě.

Indikátor kontroly motoru

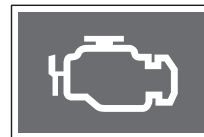

Indikátor kontroly motoru na přístrojovém panelu se rozsvítí tehdy, když palivový systém motoru anebo hlavní elektrický systém nepracuje správně. Důsledkem je to, že výstupní výkon motoru může klesnout, anebo motor přestane pracovat.

V takovém případě si vozidlo dejte zkontrolovat u prodejce SsangYong anebo v autorizovaném servisu SsangYong.

Jiná údržba

Po jízdě na cestě posypanou solí (kalcium chlorid) umyjte spodek vašeho vozidla co nejdříve, abyste zabránili zrezavění.

Když parkujete na cestě pokryté sněhem, na brzdový systém se může nalepít trocha ledu. Led sníží brzdící schopnost vašeho vozidla. Pokud se to stane, jezděte nízkou rychlostí a často používejte brzdu, což odstraní led. Po znovu dosažení brzdící schopnosti jezděte normální rychlostí.



Varování

- Pokud je na stěračích led, spuštění stěračů může způsobit nadměrnou zátěž motoru stěračů a může ho poškodit. Pokud je na stěračích led, stěrače nepouštějte.
- Při jízdě na cestě pokryté sněhem se v každém prostoru kola může vytvořit velká sněhová vrstva. To způsobí, že volant se nemůže volně pohybovat. Proto vrstvu sněhu často odstraňujte.

Naftové palivo v zimě

V mimořádně chladný den se může parafín, což je jedna z chemikálií v naftovém palivě, oddělit od naftového paliva. Toto oddělení způsobí těžkosti při startování vozidla. Během sezóny se na některých trzích přidává do paliva kerosin, aby se zabránilo oddělení parafínu a aby se zabezpečil stabilní průtok paliva skrz palivový filtr. Objem kerosinu přidaného do paliva se může lišit podle místa a průměrné zimní teploty. Proto, abyste zabezpečili v chladný den lehké nastartování, zaparkujte vaše vozidlo v garáži. Pokud je to možné, naplňte palivovou nádrž po každé jízdě, abyste zabránili tvorbě ledu v palivovém systému.



Upozornění

- Vyměňujte motorový olej a palivový filtr podle harmonogramu. Kontaminovaný motorový olej ztratí viskozitu, zanes olejový filtr a způsobí problémy při startování vozidla.
- Pro lepší startování nepřidávaje žádné aditiva, jiné, než je originál palivo. Aditivum může snížit lubrikační schopnost interního palivového systému; aditivum může mít jiný bod odpařování. Toto poškodí palivový systém anebo vyprodukuje nadměrný výfukový dým.

2. Bezpečnostní jednotky

Tu můžete najít informace o jednotkách, které vám umožňují bezpečnou jízdu s vozidlem a jak tyto zařízení používat.

Obsahuje informace o bezpečnostních pásích, dětském záchytném systému pro kojence a malé děti, airbazích, systému ochrany proti krádeži a varovných systémech.

Bezpečnostní pás

Bezpečnostní pás je základné bezpečnostní zařízení, které chrání cestujícího a zabraňuje zraněním, anebo snižuje riziko zranění v případě nehody.

Pokud si nepřipevníte bezpečnostní pás, anebo pokud si ho připevníte nesprávně, nebude fungovat správně a může vás i zranit.

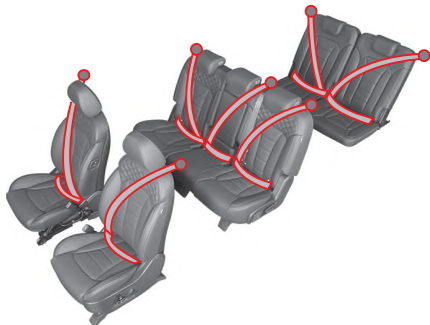

Varování

- **Všichni cestující si musí před jízdou připnout bezpečnostní pásy. Pokud tak neučiníte, může to vést ke smrtelné nehodě v případě nouze anebo v případě prudkého zabrzdění.**
- **Airbag může zaručit bezpečnost jen v případě, když je bezpečnostní pás zapnutý správně. Když se airbag nafoukne v případě, když nemáte zapnutý bezpečnostní pás, anebo pokud ho máte zapnutý nesprávně, může vás nafouknutý airbag zranit.**

Upozornění pro bezpečnostní pás

Pokud si cestující na sedadle řidiče a na předním sedadle nezapnou bezpečnostní pás, kontrola na přístrojovém panelu bude blikat a ozve se varovný zvukový signál.

Upozornění na zadní sedadlo (v první, druhé řadě) rozsvítí kontrolku anebo zapne zvukový signál podle stavu ve vozidle a podle toho, zda na sedadle někdo sedí anebo ne.



- 1 Kontrolka pro řidiče a cestujícího na předním sedadle.
- 2 Kontrolka cestujícího na předním sedadle (rozsvítí se zároveň s kontrolkou přístrojové desce).
- 3 Kontrolka zadního sedadla v 1. řadě (levého, prostředního a pravého).
- 4 Kontrolka zadního sedadla ve 2. řadě (levého a pravého).

Upozornění na bezpečnostní pás předního sedadla (řidič/cestující)

- Kontrolka a zvukový signál upozornění na bezpečnostní pás se zapnou jen po zapnutí klíče zapalování anebo po nastartování motoru.
- Když zapnete klíč zapalování anebo nastartujete motor bez připevněného bezpečnostního pásu, zazní zvukový signál a kontrolka bude blikat asi 6 sekund. Když si tehdy připevníte bezpečnostní pás, zvukový signál se vypne a po zbylý čas bude svítit kontrolka.
- Když zapnete klíč zapalování anebo nastartujete motor s připevněným bezpečnostním pásem, bude blikat jen kontrolka asi 6 sekund.
- Když si připnete a potom odepnete bezpečnostní pás, zazní zvukový signál a kontrolka bude blikat asi 6 sekund. V případě sedadla cestujícího však kontrolka a zvukový signál nebudou fungovat ani když se bezpečnostní pás zapne a odepne.
- Když jedete s vozidlem rychlostí asi 10 km/h anebo více a nemáte zapnutý bezpečnostní pás, kontrolka se rozsvítí asi na 100 sekund a zazní zvukový signál. Po 100 sekundách se varovný signál vypne a bude svítit jen kontrolka.

Upozornění na bezpečnostní pás zadního sedadla (levé/střední/pravé) *

- Kontrolka upozornění na bezpečnostní pás zadního sedadla se po zapnutí klíče zapalování rozsvítí na 70 sekund bez ohledu na to, zda na sedadlech někdo sedí anebo ne, ale zvukový signál nezazní.
- Senzor cestujícího sedícího na zadním sedadle rozeznává, zda na příslušném sedadle (v první, druhé řadě) někdo sedí, když se po zapnutí klíče zapalování zapne a potom odepne bezpečnostní pás.
- Když se bezpečnostní pás zapne po rozsvícení kontrolky na 70 sekund po zapnutí klíče zapalování, příslušná kontrolka zhasne.
- Když se bezpečnostní pás zapne a potom odepne, když jedete s vozidlem rychlostí asi 10 km/h anebo méně, příslušná kontrola bude nadále svítit, až dokud se bezpečnostní pás nezapne. Tehdy nezazní zvukový signál.
- Když se bezpečnostní pás zapne a potom odepne při rychlosti vozidla 10 km/h anebo víc, příslušná kontrolka bude nadále blikat až do téhdy, dokud se bezpečnostní pás nezapne a zvukový signál bude znít 70 sekund.
- Obsazení zadního sedadla se resetuje, když se zadní dveře otevřou a zavřou, přičemž vozidlo stojí (rychlost 0 km/h) a spínač zapalování je zapnutý.



Upozornění

- **Varování pro bezpečnostní pás cestujícího funguje jen tehdy, když je detekovaný cestující na předním sedadle. Když cestující na předním sedadle sedí nepřiměřeně anebo je příliš malý, senzor ho nemusí detekovat.**
- **Pokud na přední sedadlo cestujícího položíte nějaký předmět, senzor detekce se může spustit a zapne se Varování pro přední sedadlo.**
- **Pokud kontrolka svítí a zvukový signál zní i po zapnutí bezpečnostního pásu, nechte si vozidlo zkontrolovat v autorizovaném servisu SsangYong.**

Poznámka

- **Varování pro bezpečnostní pás funguje až do zapnutí bezpečnostního pásu podle podmínek ve vozidle.**
- **Když je řadicí páka v poloze zpátečka (R) na 1,5 sekundy anebo delší, Varování (upozornění) na bezpečnostní pás nefunguje.**

Zapnutí bezpečnostního pásu

- 1 Na sedadle sedněte ve vzpřímené poloze, abyste měli bedra opřená o opěradlo.
- 2 Chyťte sponu bezpečnostního pásu a pomalu ji tahejte směrem k zámku.

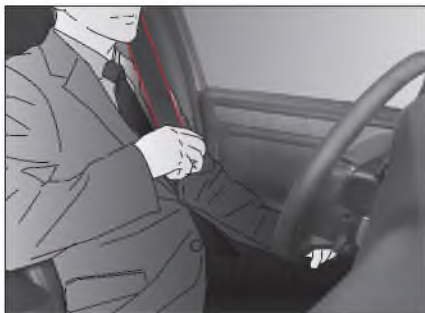

! Varování

- Bezpečnostní pás nesmí být pokroucený. Pokud je bezpečnostní pás pokroucený, nemůže v případě nehody správně distribuovat náraz.

Poznámka

- Když je bezpečnostní pás zamknutý a nejde s ním pohnout, trochu ho uvolněte a zatáhnete ho pomalu anebo silně. V některých případech budete muset potáhnout bezpečnostní pás silně asi na 2-3 sekundy, aby se pohnul.

- 3 Když je popruh bezpečnostního pásu natáhnutý přes hrudník a spodní popruh skrz bedra, vložte sponu do zámky, až kým necvakne.



! Varování

- Bezpečnostní pás si upevníte tak, aby ramenní popruh vedl okolo hrudníku. Když budete mít ramenní část bezpečnostního pásu okolo krku, v případě nehody vám bezpečnostní pás může způsobit vážné zranění.
- Umístěte popruh bezpečnostního pásu co nejnižší pod břišní oblast. Když bude bezpečnostní pás vést přes břišní oblast, v případě nehody vznikne náraz, což bude mít za následek vážné zranění.
- Zatáhnete sponu bezpečnostního pásu, abyste se ubezpečili, že je pevně upevněná v zámku.

- 4 Pokud je to potřebné, upravte výšku popuhu bezpečnostního pásu upravovacím zařízením.
- 5 Upravte si popruh bezpečnostního pásu na hrudníku a na bedrech, aby nebyl příliš volný.



! Varování

- Nedávejte si bezpečnostní pás výše, než je tělo, ani ho nemějte uvolněný. V případě srážky anebo nehody může tělo vyklouznout spod pásu, což bude mít za následek zranění.

Odepnutí bezpečnostního pásu

- 1 Když chcete bezpečnostní pás odepnout, stiskněte červené tlačítko na zámku a vytáhněte sponu ze zámku.



- 2 Podržte sponu pásu a nechte popruh pomalu se navinout.

Práce s bezpečnostním pásem

Úprava výšky předního bezpečnostního pásu

Vy si může nastavit výšku ukotvení ramenního pásu tak, aby vám pás nešel přes krk.

Varování

- Výšku bezpečnostního pásu si nastavujte před jízdou.

- 1 Stiskněte vrchní část zařízení nastavujícího výšku bezpečnostního pásu a držák bezpečnostního pásu posouvejte směrem nahoru nebo dole.



- 2 Uvolněte jej v požadované poloze. Nyní je držák bezpečnostního pásu upevněný.

Uložení zadního bezpečnostního pásu v 1. řadě sedadel

Pokud zadní bezpečnostní pásy nepoužíváte, anebo pokud chcete sklopit opěradlo zadního sedadla, vložte bezpečnostní pás do úchytky na stěně, jako to vidíte na obrázku.



Upozornění

- Pokud chcete bezpečnostní pás opět použít, nejprve vytáhněte popruh z úchytky. Pokud zatáhnete bezpečnostní pás, když je popruh stále v úchytce, může to poškodit popruh nebo bezpečnostní pás.

Uložení spony zadního bezpečnostního pásu v 1. řadě sedadel

Pokud zadní bezpečnostní pásy nepoužíváte, vložte sponu do otvoru pro sponu, jako to vidíte na obrázku.



Uložení zadního středového bezpečnostního pásu v 1. řadě sedadel

Pokud zadní střední bezpečnostní pás nepoužíváte, vždy uložte pomocnou sponu do pomocného zámku.



Vytažení zadního středového bezpečnostního pásu v 1. řadě sedadel

1 Zatláčte na otvor pomocného zámku (1) pomocí nouzového klíče.



2 Podržte pomocnou sponu (2) a nechte pás pomalu zavinout.

! Varování

- Když se pomocná spona navíjí příliš rychle, může zranit vedle sedícího spolucestujícího.
- Nedovolte, aby dítě opakovaně vytahovalo a uvolňovalo pomocnou sponu.

Jak upevnit (2bodový) bezpečnostní pás v 1. řadě zadních sedadel

- 1 Vytáhněte pás so sponou na boční straně sedadla.

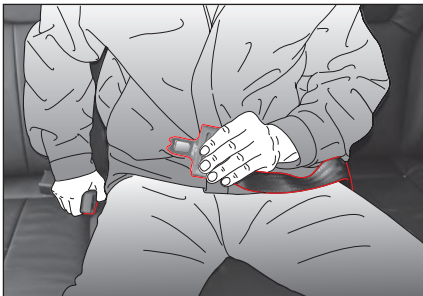

! Varování

- Přetáhněte si bederní část pásu co nejniž přes bedra. Nedávejte si ho přes pás. V případě nehody může bezpečnostní pás vyvinout tlak na vaše břicho. Toto může způsobit vážné vnitřní zranění.

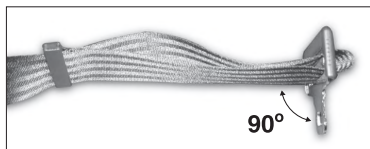

Pokud chcete bezpečnostní pás prodloužit, podržte kovovou sponu v pravém úhlu k pásu a pás zatáhněte. Pokud chcete bezpečnostní pás zkrátit, zatáhněte volný konec pásu směrem od spony, potom zatáhněte svorku pásu a vyrovnejte visící část.

- 2 Zasuňte kovovou sponu do zámku, až dokud necvakne. Přetáhněte si pás co nejniž přes bedra, nikdy ne okolo vašeho břicha.

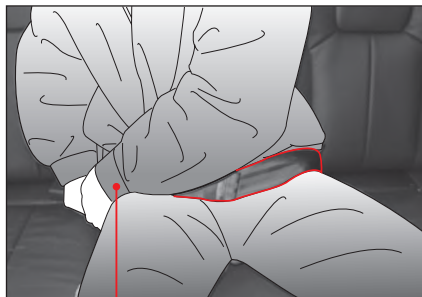

- 3 Pokud je pás příliš pevný, anebo pokud je na vašich bedrech uvolněný, upravte si jej.
- 4 Když chcete bezpečnostní pás odepnout, stiskněte červené tlačítko na zámku.

Jak upevnit (3bodový) bezpečnostní pás v první řadě zadních sedadel

- 1 Vytáhněte sponu z navijče. Když se bezpečnostní pás při vytáhnutí zablokuje, úplně jej vytáhněte z navijče a poté jej zatáhněte do požadované délky.



- 2 Zasuňte kovovou západku do levé mini spony, dokud necvakne.

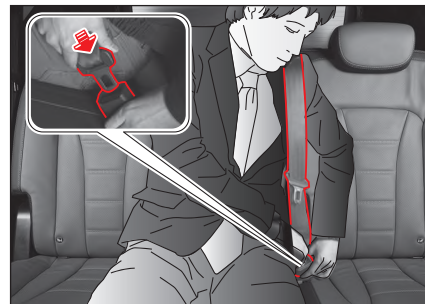

- 3 Přetáhněte si ramenní část pásu přes tělo a bederní část pásu co nejnižší přes bedra. Zasuňte kovovou sponu do zámku, až dokud necvakne.
- 4 Zatáhněte sponu, abyste se ujistili, že je správně zamknutá. Uvolněný pás dramaticky snižuje ochranu cestujícího.
- 5 Když chcete bezpečnostní pás odepnout, stiskněte červené tlačítko na zámku.

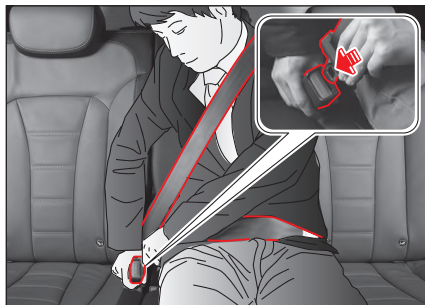

! Varování

- Aby bezpečnostní pás fungoval řádně, upevněte si ho v určeném pořadí.
- Aby bezpečnostní pás nebouchl do zadního okna, při odpínání bezpečnostní pás držte v ruce.
- Tento bezpečnostní pás je určený jen pro cestujícího, který sedí na středním zadním sedadle.
- Bezpečnostní pás potáhněte, abyste se ubezpečili, že je bezpečně uzamknutý v zámku.
- Přesvědčte se, zda bezpečnostní pás není pokroucený.
- Nesprávně zapnutý bezpečnostní pás zvyšuje riziko zranění anebo úmrtí v případě nehody.
- Dávejte pozor, aby váš bezpečnostní pás nevedl přes krk a břicho.

! Upozornění

- Když bezpečnostní pás nepoužíváte, zastrčte ho do konzoly.

Předepínač bezpečnostního pásu a omezovač zátěže

Předepínač bezpečnostního pásu a omezovač zátěže jsou zařízení, které se aktivují zároveň při nafouknutí airbagů před sedadlem řidiče a cestujícího na předním sedadle, což zvyšuje bezpečnostní účinek bezpečnostního pásu a airbagu.

Předepínač

Předepínač bezpečnostního pásu je ochranné zařízení, které okamžitě potáhne zpět bezpečnostní pás na hrudníku a bedrech cestujícího a přitáhne cestujícího k sedadlu, takže zabrání tomu, aby cestující přepadl směrem dopředu v případě silné čelní srážky.

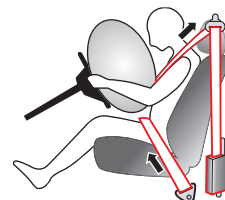

! Nebezpečí

- Předepínač bezpečnostního pásu je navrhnutý tak, že se aktivuje jen jedenkrát. Po jeho aktivaci vyměňte bezpečnostní pás.

Omezovač zátěže

Omezovač zátěže bezpečnostního pásu je ochranné zařízení, které uvolňuje bezpečnostní pás okamžitě po srážce vozidla, čím zabrání druhotnému zranění v důsledku úderu pásu.

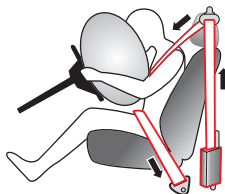

Upevnění bezpečnostního pásu těhotnou ženou

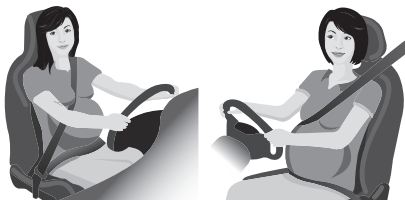

! Varování

- Pro těhotnou ženu je řízení nebezpečné, takže pokud můžete, v tomto stavu neřidte. Pokud se tomu není možno vyhnout, poradte se s vaším lékařem o opatřeních a upevnění bezpečnostního pásu během těhotenství.
- Bezpečnostní pás si zapněte před jízdou. Nehoda bez zapnutého bezpečnostního pásu může být nebezpečná pro ženu i pro plod.
- Když si těhotná žena zapíná bezpečnostní pás, pás nesmí přecházet přes břicho. Pokud pás stlačí břicho těhotné ženy, srážka vozidla anebo náhle zabrzdění může být nebezpečné pro těhotnou ženu i pro plod.

Varování pro bezpečnostní pás

! Varování

Kojenci, malé děti, těhotné ženy anebo pacienti

- Pro kojence anebo malé dítě by se měl používat dětský záchytný systém. Trojbodový bezpečnostní pás je navrhnutý pro osobu, která je vyšší než 140 cm.
- V případě náhlého zastavení anebo nehody, pokud je těhotná žena anebo pacient připoutaný bezpečnostním pásem, na břicho anebo jiné části těla může působit velká síla. Před použitím bezpečnostního pásu se třeba poradit s lékařem.

Poloha a způsob zapnutí bezpečnostního pásu

- Bezpečnostní pás je navrhnutý jen pro jednu osobu. Dvě anebo více osob by neměly používat jeden bezpečnostní pás.
- Pokud je poloha bezpečnostního pásu nesprávná, není možné ho zapnout správně. Před jízdou vždy upravte sedadla do normální polohy.
- Bezpečnostní pás si zapněte ve vzpřímené poloze na sedadle a opírejte se bedry o podušku opěradla. Pokud je bezpečnostní pás příliš vysoko, anebo je volný, tělo může vyklouznout z popruhu na rameni anebo na břicho, což může mít za následek vážné zranění anebo úmrtí.

- V případě silného nárazu, když je bezpečnostní pás zapnutý a opěradlo sedadla je sklopené příliš nízko, tělo může vypadnout spod pásu, čím se pás dostane okolo krku, což může způsobit vážné zranění.
- Pokud bezpečnostní pás přechází okolo krku, v případě nehody může způsobit vážné zranění. Ubezpečte se, že trojbodový bezpečnostní pás je zapnutý tak, aby popruh vedl přes hrudník k bedrám.
- Nedávejte si ruku pod bezpečnostní pás. V takovém případě nebude moct při nehodě bezpečnostní pás účinně zablokovat tělo před přepadnutím dopředu. Můžete přijít k zranění hlavy anebo krku a náraz na žebra, které jsou slabší, klíční kost, se mohou zranit.
- Když ramenní popruh pásu vede přes břicho, tělo může vypadnout spod pásu, anebo na břicho bude působit silný náraz, což může způsobit vážné zranění, např. přetrhnutí střev.
- Když vložíte sponu do jiného zámků, než je příslušný zámek, bezpečnostní pás nebude upevněn správně a nemůže účinně ochránit tělo.
- Mimo to, pokud je bederní popruh dvojbodového bezpečnostního pásu příliš volný, anebo pokud je bezpečnostní pás upevněn nesprávně, např. pokud je pokroucený, v případě nehody může způsobit smrtelné zranění.

Zákaz modifikace bezpečnostního pásu a zákaz připojení nelegálních předmětů

- Modifikovaný bezpečnostní pás nemůže zaručit bezpečnost. Bezpečnostní pás nikdy nemodifikujte.
- Nevhodná manipulace s bezpečnostními jednotkami může negativně ovlivnit anebo zrušit fungování jednotek. Nechte si provést servis bezpečnostních jednotek v autorizovaném servisu SsangYong, kde mají potřebné odborné znalosti, vědomosti a speciální nástroje.
- Pokud připojíte na bezpečnostní pás pomocné zařízení anebo jiné příslušenství, bezpečnostní pás nebude fungovat správně. Nikdy nepřipojujte na bezpečnostní pás pomocné zařízení anebo jiné příslušenství.
- Neuvolňujte bezpečnostní pás tak, že ho připevníte svorkou anebo sponou. V případě nehody to může způsobit smrtelné zranění v důsledku druhotného nárazu.

Kontrola a fungování bezpečnostního pásu a význam bezpečné jízdy

- Dávejte pozor, aby se do zámků bezpečnostního pásu nedostaly cizí látky.
- Pokud jsou bezpečnostní pás a příslušné komponenty poškozené, bezpečnostní pás nebude fungovat normálně. Bezpečnostní pás kontrolujte často, abyste zjistili, zda není poškozený a zabezpečili normální funkčnost. Pokud zjistíte jakoukoli abnormalitu, okamžitě nechte provést servis bezpečnostního pásu v autorizovaném servisu SsangYong.

- Pokud byl v případě nehody vyvinutý silný náraz na bezpečnostní pás atd., dejte si bezpečnostní pás zkontrolovat a v případě potřeby ho vyměňte za nový, a to i tehdy, když nevidíte žádnou abnormalitu. Pokud vidíte abnormalitu, zkontrolujte a vyměňte i předepínač a ukotvení bezpečnostního pásu.
- Dávejte pozor, aby bezpečnostní pás nebyl znečištěný lakem, olejem, chemikáliemi a zejména kyselinou z baterie. Bezpečnostní pás čistěte pozorně s použitím neutrálního detergentu a vody. Pokud je popruh roztržený, kontaminovaný anebo poškozený, vyměňte ho.
- Do oblečení anebo do kapes si nedávejte žádný tvrdý ani ostrý předmět, který by se mohl dostat do kontaktu s bezpečnostním pásem.
- Bezpečnostní pás může snížit riziko vážného zranění. Nemůže však celkem odblokovat smrtelné a jiné zranění. Toto si dobře uvědomte a jezděte opatrně.

Dětský záchytný systém pro kojence anebo malé dítě

Kojence anebo malé dítě, které nemůže používat trojbodový bezpečnostní pás, musí sedět na zadním sedadle v dětském záchytném systému pro kojence anebo malé dítě, jehož kvalita je certifikovaná vládou.

Pokud kojeneček anebo malé dítě sedí na předním sedadle, nemůže být ochráněn před nafouknutým airbagem anebo jiným nárazem v případě srážky vozidla.



Varování

Sezení kojence anebo malého dítěte

- Nenechávejte kojence anebo malé dítě sedět na předním sedadle. Může to v případě srážky způsobit vážné zranění anebo úmrtí při nárazu nafouknutého airbagu při předním sedadle.
- Neřídte s kojencem anebo malým dítětem v náruči anebo na vašem klíně. Může to způsobit v případě srážky smrtelné zranění kojence anebo malého dítěte.
- Pokud je cestující, který je menší než 140 cm, připoutaný trojbodovým bezpečnostním pásem, bezpečnostní pás nemůže plně fungovat. V takovém případě použijte a instalujte dětský záchytný systém, který je vhodný pro fyziognomii cestujícího.

Instalace dětského záchytného systému

- Nikdy nepoužívejte dětský záchytný systém otočený proti směru jízdy na sedadle chráněném AKTIVNÍM AIRBAGEM před ním, může dojít ke SMRTI nebo vážnému zranění DÍTĚTE.
- Použijte dětský záchytný systém pro kojence anebo malé dítě, který přešel certifikaci a bezpečnostní kontrolou vykonanou státní certifikační agenturou. Při instalaci a opatřeních pro dětský záchytný systém sledujte manuál výrobce.
- Pokud je dětský záchytný systém pro kojence anebo malé dítě instalovaný nesprávně, nemůže poskytovat příslušnou ochrannou funkci. V takovém případě to může mít v případě nehody za následek vážné riziko.
- Pokud není dětský záchytný systém pro kojence anebo malé dítě kompletně upevněný, v případě srážky může kojeneček anebo malé dítě utrpět vážné anebo smrtelné zranění.
- Nikdy nedávejte dětský záchytný systém otočený dozadu na přední sedadlo s airbagem.
- Položte dětský záchytný systém pro kojence anebo malé dítě na levou anebo pravou stranu zadního sedadla, kde je trojbodový bezpečnostní pás. Pokud ho položíte na přední sedadlo, nafouknutý airbag může způsobit smrtelné zranění.
- Když je dětský záchytný systém pro kojence anebo malé dítě instalovaný na zadním sedadle vozidla s bočním airbagem, položte systém co nejdál ode dveří. V opačném případě může nafouknutý airbag způsobit kojenci anebo malému dítěti vážné anebo smrtelné zranění.
- Když je dětský záchytný systém pro kojence anebo malé dítě instalovaný na zadním sedadle vozidla s trojbodovým bezpečnostním pásem, dávejte pozor, aby bezpečnostní pás nevedl přes krk anebo tvář kojence anebo malého dítěte.

Použití dětského záchytného systému

- Když se používá dětský záchytný systém pro kojence anebo malé dítě, dodržujte instrukce výrobce. Pokud tak neučiníte, může to mít v případě nehody za následek smrtelné zranění.
- Po instalování dětského záchytného systému pro kojence anebo malé dítě se ubezpečte, že je správně upevněné.
- Ujistěte se, že dětský záchytný systém je správně upevněný tak, že s ním budete hýbat různým směrem ještě předtím, než do něho posadíte kojence anebo malé dítě.

Práce s dětským záchytným systémem

- Nevozte dětský záchytný systém pro kojence anebo malé dítě ve vozidle bez instalace anebo upevnění. Pokud tak neuděláte, náraz volného dětského záchytného systému může v případě prudkého zabrzdění anebo nehody způsobit zranění cestujícími.



Upozornění

- Tyto informace vám mají pomoci pochopit potřebu používání dětského záchytného systému pro kojence anebo malé dítě. Využívejte tyto informace pro referenční účely.
- Když se používá dětský záchytný systém pro kojence anebo malé dítě, instalujte a použijte ho podle manuálu výrobce, který poskytne výrobce.

Bezpečnost kojence a dítěte

Dětské sedadlo

Děti, které jsou příliš malé na to, aby mohly použít bezpečnostní pás, musí být správně připoutané v dětském záchytném systému.

Varování

- Nikdy nedávejte dětský záchytný systém otočený dozadu na přední sedadlo s předním airbagem.
- Nafouknutý airbag před sedadlem cestujícího může způsobit náraz do dětského záchytného systému otočeného dozadu a usmrtit dítě.
- Používejte jen kvalifikované dětské záchytné systémy. Dodržujte instrukce výrobce pro instalaci a používání dětského záchytného systému.
- Při jízdě si nedávejte dítě na kolena. Nebudete moci odolat tlaku v případě nehody. V takovém případě může být dítě stlačeno mezi vámi a částmi vozidla.
- Pamatujte si, že dětský záchytný systém v uzavřeném vozidle se může velmi zahřát. Před posazením dítěte do dětského záchytného systému zkontrolujte povrch sedadla.
- Když dětský záchytný systém nepoužíváte, odněte ho z vozidla, anebo ho připoutejte bezpečnostním pásem, aby se nepřevrátil v případě náhlého zastavení anebo nehody.
- Když instalujete dětský záchytný systém, dbejte na to, aby bezpečnostní pás nešel přes krk dítěte.

Tabulka informací v manuálu vozidla pro instalaci vhodných dětských záchytných systémů pro různé polohy sezení.



Dětské sedadlo otočené dozadu



Dětské sedadlo otočené dopředu



TYP A



TYP B

Podsedák

Hmotnostní skupina	Obrázek záchytného zařízení	Přední sedadlo	Prostřední sedadlo v 1. zadní řadě	Krajní sedadlo v 1. zadní řadě	Způsob montáže do vozidla
0 – do 10 kg (0–9 měsíců)	Dětské sedadlo otočené dozadu	X	U	U	3bodový pás směrem dozadu
0+ – až 13 kg (0–2 roky)	Dětské sedadlo otočené dopředu	X	U	U	3bodový pás směrem dozadu
I–9 až 18 kg (9 měsíců – 4 roky)	Dětská sedačka otočená dopředu	X	U	U	3bodový pás
II – 15 až 25 kg (4 roky – 12 let)	Podsedák	X	U	U	3bodový pás
III – 22 až 36 kg (4 roky – 12 let)	Podsedák	X	U	U	3bodový pás

U: Vhodný pro „univerzální“ kategorii záchytných systémů, schválený pro použití v dané hmotnostní skupině.

UF: Vhodný pro „univerzální“ kategorii záchytných systémů otočených dopředu, schválený pro použití v dané hmotnostní skupině.

L: Vhodný pro konkrétní dětské záchytné systémy uvedené v připojeném Seznamu. Tyto záchytné systémy mohou představovat „polo univerzální“ kategorie.

X: Poloha sedadla není vhodná pro děti v dané hmotnostní skupině.

Instalace CRS upevněných bezpečnostním pásem

Dětské sedadlo otočené dopředu



Připoutejte dětský záchytný systém bezpečnostním pásem, jako to vidíte na obrázku.

Upozornění

- Při instalaci dětského záchytného systému dodržujte instrukce výrobce.

Varování

Sedadlo v autě použijte jen v případě, pokud jsou splněné následující podmínky. Dětské sedadlo se nemusí chovat tak, jak je to uvedené, což může vést k vážnému zranění.

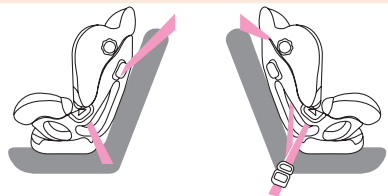

- Přesvědčte se, že zámek bezpečnostního pásu je správně vysunutý.
- Přesvědčte se, zda není bezpečnostní pás příliš volný anebo pokroucený.
- Přesvědčte se, zda se sedadlo při hře dítěte nehýbe všemi směry.
- Úhel opěradla nemůžete nastavit v případě, pokud je na sedadle dětská sedačka. Pokud se tak pokusíte udělat, bezpečnostní pás bude uvolněný, což může způsobit zranění. Úhel opěradla nastavujte vždy před instalováním dětské sedačky.

Dětské sedadlo otočené dozadu



Připoutejte dětský záchytný systém bezpečnostním pásem, jako to vidíte na obrázku.

Upozornění

- Nikdy neinstalujte dětský záchytný systém otočený dozadu na přední sedadlo bez toho, abyste se ubezpečili, že přední airbag je deaktivovaný. Společnost KG Mobility Corporation doporučuje umístit dětský záchytný systém na zadní sedadlo.

Při instalaci dětského záchytného systému upravte úhel opěradla podle potřeby.

Varování

Dětský záchytný systém používejte jen v případě, když jsou splněné následující podmínky.

Dětský záchytný systém nemusí fungovat tak, jak je to stanovené, takže může způsobit vážné zranění.

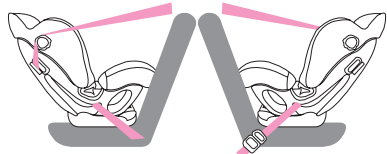

- Přesvědčte se, že zámek bezpečnostního pásu je správně vysunutý.
- Přesvědčte se, že bezpečnostní pás není uvolněný ani pokroucený.
- Zkontrolujte, zda je úhel opěradla nastavený na polohu 4.
- Přesvědčte se, zda se sedadlo při hře dítěte nehýbe všemi směry.
- Přesvědčte se, že bezpečnostní pás vede oproti opěradlu a že je upevněný v zámku.

Zabezpečení dětského zadržného systému systémem „ISOFIX“

Systém ISOFIX je standardní způsob upevnění dětského sedadla, který eliminuje potřebu používat standardní bezpečnostní pás pro dospělé na zabezpečení sedadla ve vozidle. To umožňuje mnohem bezpečnější a pozitivní umístění s další výhodou, kterou je lehší a rychlejší instalace.

Jak používat spodní ukotvení ISOFIX

- Spodní ukotvení ISOFIX jsou umístěné na levém a pravém zadním bočním sedadle. Jejich umístění (1) jsou uvedena na ilustraci.
- Zasuňte sponu dětského bezpečnostního systému do spodního ukotvení ISOFIX, až dokud necvakne.
- Na instalaci dětského bezpečnostního systému ISOFIX nepoužívejte bezpečnostní pás.
- Na zadním středním sedadle není spodní ukotvení ISOFIX.

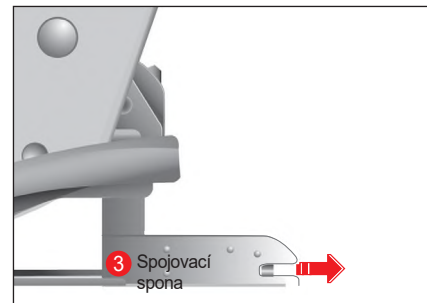



Varování

- Když používáme systém spodního ukotvení „ISOFIX“, všechny nepoužívané kovové destičky, spony bezpečnostního pásu na zadním sedadle nebo poutka musí být bezpečně upevněné v zámcích bezpečnostních pásů a popruh bezpečnostního pásu musí vést za dětským zádržným systémem, aby dítě nemohlo dosáhnout a chytit neupevněné bezpečnostní pásy. Nezachycené kovové destičky, spony bezpečnostního pásu nebo poutka mohou umožnit dítěti, aby dosáhl na neupevněné bezpečnostní pásy, to může mít za následek uškrcení a vážné zranění nebo úmrtí dítěte v dětském zádržném systému.
- Ukotvení dětského zádržného systému jsou navrženy tak, aby vydrželi jen takové zatížení, které vyvinou správně upevněné dětské zádržné systémy. V žádném případě se nesmí používat pro bezpečnostní pásy dospělých nebo pro postroje nebo na upevnění jiných položek nebo zařízení ve vozidle.

Jak používat zadní ukotvení

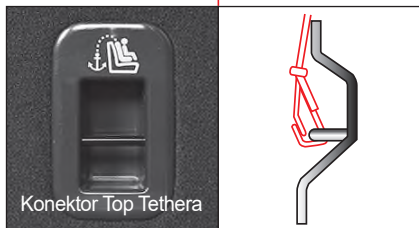
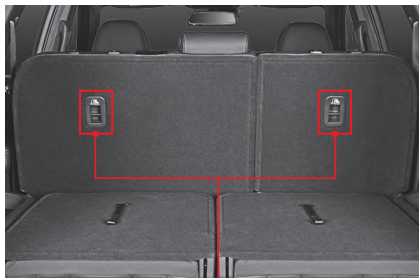

- 1 Ze sedadla v druhé řadě odstraňte opěrku hlavy.
- 2 Umístěte dětský zádržný systém na sedadlo ve druhé řadě.
- 3 Připojte konektor Tethera v dětském zádržném systému do zadního ukotvení. Bezpečně upevněte dětský zádržný systém úpravou popruhu konektoru Tethera.

Upozornění pro sedačku ISOFIX



Upozornění

- Zadní ukotvení je přídavné zařízení, které zabezpečuje dětský zádržný systém po jeho upevnění spodními sponami. Proto neupevňujte dětský zádržný systém jen kotvami na opěradle zadního sedadla. Zvýšená zátěž může způsobit, že háky nebo ukotvení prasknou a mohou způsobit vážné zranění nebo smrt.
- Pokud dětský zádržný systém není řádně připevněn ve vozidle a dítě není řádně zapásováno v dětském zádržném systému, dítě může utrpět vážné nebo smrtelné zranění. Vždy dodržujte instrukce pro instalaci od výrobce.
- Přesvědčte se, že spony dětského zádržného systému jsou upevněné ve spodním ukotvení. V takovém případě budete slyšet „kliknutí“.
- Špatně nainstalovaný dětský zádržný systém může způsobit nečekané zranění osoby.

- Ukotvení dětského zádržného systému jsou navrženy tak, aby vydrželi jenom takové zatížení, které vyvinou správně upevněné dětské zádržné systémy.
- Popruh Tethera nemusí fungovat správně, pokud je připojený na jiném místě, než je správné zadní ukotvení.
- Dětským zádržným systémem zakývejte, aby jste zkontrolovali, zda je bezpečně nainstalovaný. Přečtěte si instrukce od výrobce dětského zádržného systému.
- Neinstalujte dětský zádržný systém tak, aby bránil manipulaci s předním sedadlem.
- Všechny zde popsané postupy vám mají pomoci, aby jste správně pochopili dětský zádržný systém. Používejte je jen jako referenci. Při instalaci dětského zádržného systému ve vašem vozidle dodržujte návod na instalaci uvedený v manuálu výrobce.

Tabulka informací v manuálu vozidla pro instalaci vhodných dětských záchytných systémů ISOFIX pro různé polohy ISOFIX

Hmotnostní skupina	Velikostní třída	Upevnění	Polohy ISOFIX ve vozidle		
			Cestující na předním sedadle	Středové sedadlo ve 2. zadní řadě	Krajní sedadlo ve 2. zadní řadě
KORBA KOČÁRKU	F	ISO/L1	X	X	X
	G	ISO/L2	X	X	X
SKUPINA 0 DO 10 KG	E	ISO/R1	X	X	IL
SKUPINA 0+ DO 13 KG	E	ISO/R1	X	X	IL
	D	ISO/R2	X	X	IL
	C	ISO/R3	X	X	IL
SKUPINA I 9 AŽ 18 KG	D	ISO/R2	X	X	IL
	C	ISO/R3	X	X	IL
	B	ISO/F2	X	X	IUF
	B1	ISO/F2X	X	X	IUF
	A	ISO/F3	X	X	IUF

POZNÁMKA: Vysvětlivky písmen v nahoře uvedené tabulce.

IUF: Vhodné pro dětské záchytné systémy ISOFIX otočené dopředu univerzální kategorie, schválený pro použití v dané hmotnostní skupině.

IL: Vhodné pro konkrétní dětské záchytné systémy ISOFIX (CRS), které jsou uvedené v připojeném Seznamu.

Tyto ISOFIX CRS jsou pro kategorie „specifické vozidlo“, „omezené“ nebo pro „polo univerzální“ kategorie.

X: Poloha ISOFIX, která není vhodná pro dětské záchytné systémy ISOFIX v této hmotnostní skupině a/nebo v této velikostní třídě.

Seznam vhodných univerzálních dětských záchytných systémů (CRS)

Přečtěte si prosím pozorně instalační manuál vašeho dětského záchytného systému.

Hmotnostní skupina		Dětský záchytný systém	Vlastnosti
0	< 10 kg	-	-
0+	< 13 kg	Maxi Cosi CabrioFix	S pásy, otočený dozadu
I	9 až 18 kg	Römer King II LS	S pásy, otočený dopředu
II	15 až 25 kg	Römer KidFix XP	S pásy, otočený dopředu
III	22 až 36 kg	Römer KidFix XP	S pásy, otočený dopředu

Seznam vhodných dětských záchytných systémů ISOFIX (CRS)

Přečtěte si prosím pozorně instalační manuál vašeho dětského záchytného systému.

Hmotnostní skupina		Dětský záchytný systém	Vlastnosti
0	< 10 kg	-	-
0+	< 13 kg	Maxi Cosi CabrioFix & FamilyFix	ISOFIX a podpora nohy směřující dozadu
I	9 až 18 kg	Römer Duo+	ISOFIX a Top Tether otočený dopředu
II	15 až 25 kg	Römer KidFix XP	ISOFIX a pás směřující dopředu
III	22 až 36 kg	Römer KidFix XP	ISOFIX a pás směřující dopředu

Varování pro dětský záchytný systém

- **Používejte jen oficiálně schválený dětský záchytný systém.**
Společnost KG Mobility Corporation nezodpovídá za zranění osoby ani za poškození majetku způsobené chybou dětského záchytného systému.
- **Používejte dětský záchytný systém jen takového typu a velikosti, který je vhodný pro vaše dítě.**
- **Používejte dětský záchytný systém jen v příslušném místě.**
- **Dětský záchytný (zádržný) systém má 5 kategorií podle hmotnosti, jak je uvedeno níže:**
SKUPINA 0: 0 ~ 10 kg
SKUPINA 0+: 0 ~ 13 kg
SKUPINA I: 9 ~ 18 kg
SKUPINA II: 15 ~ 25 kg
SKUPINA III: 22 ~ 36 kg
- **Skupina 0 a 0+**
Dětský záchytný systém otočený dozadu na zadním sedadle.
- **Skupina I**
Dětský záchytný systém otočený dozadu na zadním sedadle.
- **Skupina II a III**
Podsedák umístěný na zadním sedadle se zapnutým bezpečnostním pásem. Vždy dodržujte návod k montáži a používání, které poskytuje výrobce podsedáku.



Varování

- **Zatřeste pásem, aby jste se ubezpečili, že hák pásu dětského bezpečnostního systému je pevně upevněný v kotvě na zadní opěrce.**
- **Nepoužívejte dětský bezpečnostní systém ISOFIX upevněný jen do kotvy na zadní opěrce bez upevnění do spodní spony. Když bude kotva poškozena v důsledku zvýšené zátěže na kotvu, existuje riziko ohrožení.**

Airbag je doplňkové bezpečnostní zařízení, které se okamžitě nafoukne v případě srážky vozidla a chrání cestujícího před nárazem.

Systém airbagu se skládá ze senzoru nárazu, kontrolního modulu a airbagu.

Airbag se aktivuje podle několika faktorů, včetně síly a směru srážky vozidla, síly srážky s objektem, rychlosti vozidla a stavu cestujícího.

! Varování

- Airbag je pomocná jednotka, která doplňuje ochrannou funkci bezpečnostního pásu, ale nenahrazuje bezpečnostní pás. Během jízdy musí být zapnuté bezpečnostní pásy.
- Airbag obsahuje elektrické senzory a kontrolní moduly a aktivuje se jen po otočení klíče zapalování do polohy ON, anebo když je motor nastartovaný.
- Airbag je instalovaný v části, která je označená slovem „AIRBAG“. Na místo, kde je instalovaný airbag, nevyvíjejte žádný tlak, nedávejte tam žádný předmět ani příslušenství. Pokud tak učiníte, nafouknutý airbag může způsobit vážné zranění.
- Pokud po instalaci airbagu uplynulo 10 let, dejte si airbag zkontrolovat v autorizovaném servisu SsangYong i v případě, že vizuálně nevidíte žádnou abnormalitu.

Varovný štítek airbagu

Varovný štítek airbagu, který zobrazuje riziko druhotné škody v případě nafouknutí airbagu a bezpečnostní informace, je umístěný na sluneční cloně na straně spolucestujícího. Tyto bezpečnostní informace si přečtěte před jízdou.

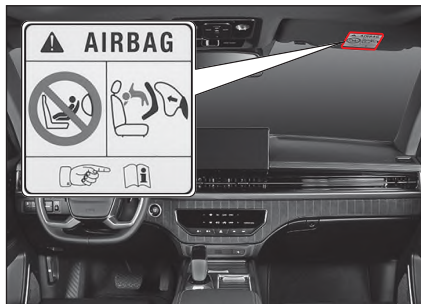

! Varování

- Airbag je zařízení, které exploduje určitý druh střelného prachu a okamžitě nafoukne airbag, aby ochránilo cestujícího. Proto v důsledku exploze při nafouknutí airbagu vznikne hluk, žár a dým.
- Cestující může při nafouknutí airbagu utrpět popáleniny. V některých případech může cestující z nafouknutého airbagu utrpět zranění jako je např. zhmožděnína, zlomenina kostí, odřeninou anebo úder do tváře a mohou vzniknout druhotné škody jako např. rozbité sklo.

Kontrolka airbagu

Kontrolka airbagu se rozsvítí po otočení klíčem v zapalování do polohy ON a zhasne v případě, pokud v systému airbagu není žádná abnormalita.



! Varování

- Pokud kontrolka airbagu stále svítí, znamená to, že v airbagu anebo v systému předepínače bezpečnostního pásu je abnormalita. Okamžitě si dejte vozidlo zkontrolovat a provést servis v autorizovaném servisu SsangYong.

Senzor nafouknutí airbagu a kontrolní modul airbagu

Vozidlo je vybavené senzory, které umí detekovat srážku a modulem, který kontroluje fungování airbagu.



- 1 Kontrolní modul airbagu
- 2 Senzor předního nárazu (typ G-senzoru)
- 3 Senzor bočního nárazu (typ tlakového senzoru)
- 4 Senzor bočního nárazu (typ G-senzoru)

Konfigurace airbagu

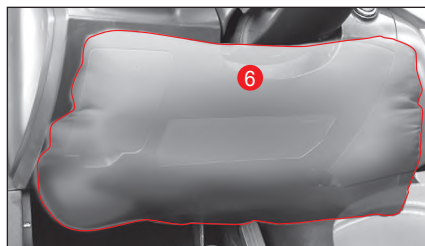

- 1 Airbag řidiče
- 2 Airbag spolucestujícího na předním sedadle
- 3 Boční hlavový airbag
- 4 Boční airbag při předním sedadle
- 5 Boční airbag na zadním sedadle
- 6 Kolenní airbag řidiče

Spínač ON/OFF airbagu spolucestujícího



Airbag spolucestujícího na předním sedadle bude vypnutý (nenafoukne se), když otočíte spínač ON/OFF airbagu spolucestujícího do polohy OFF. Tento spínač se nachází na pravé straně přístrojového panelu a uvidíte ho tehdy, když otevřete přední dveře spolucestujícího. Když chcete tento spínač použít, stiskněte ho a otočte. Poloha OFF: funkce je vypnutá (nenafoukne se) Poloha ON: funkce je zapnutá (nafoukne se)

Airbag řidiče

Airbag řidiče chrání jeho hlavu v případě srážky vepředu.

Airbag řidiče je umístěný uprostřed volantu.

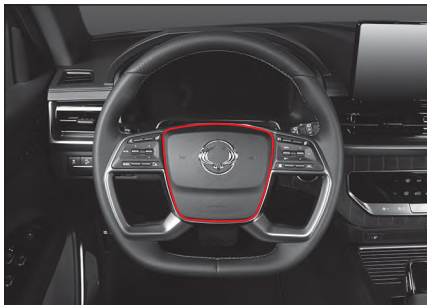

Varování

- Řidič by měl sedět co nejdále od volantu tak, aby byl schopný kontrolovat vozidlo. Pokud řidič sedí příliš blízko volantu, může utrpět smrtelné zranění při nafouknutí airbagu.
- Na kryt airbagu (kryt volantu) nedávejte žádný předmět ani příslušenství, ani tam nelepte žádnou nálepku. Toto může zabránit normální funkci airbagu a zvýšit riziko zranění při nafouknutí airbagu.

Kolenní airbag řidiče

Kolenní airbag řidiče se aktivuje zároveň s airbagem řidiče v případě srážky vepředu a chrání kolena řidiče.

Kolenní airbag řidiče je instalován v palubní desce pod volantem.



Airbag cestujícího na předním sedadle

Airbag cestujícího na předním sedadle chrání hlavu cestujícího na předním sedadle v případě srážky vepředu.

Airbag cestujícího na předním sedadle je umístěný v palubní desce před předním sedadlem.



Varování

- Seděte co nejdále od palubní desky v případě, pokud je ve vozidle instalovaný airbag pro cestujícího na předním sedadle. Pokud cestující na předním sedadle sedí příliš blízko palubní desky, při nafouknutí airbagu může utrpět smrtelné zranění.

Poznámka

- Airbag cestujícího na předním sedadle se aktivuje zároveň s airbagem řidiče.

Boční airbag při předním sedadle

Boční airbag při předním sedadle chrání boční stranu cestujícího na předním sedadle v případě boční srážky, která splňuje podmínku pro nafouknutí airbagu.

Boční airbag při předním sedadle je instalovaný na boku opěradla sedadla řidiče a na boku opěradla sedadla cestujícího.



Varování

- Na sedadla, kde je instalovaný boční airbag nevěšete žádné šaty, nedávejte tam příslušenství ani pokrývky.
- Na oblast senzoru detekce nárazu pro boční airbag (opěradlo předního sedadla) nevyvíjejte žádný tlak. Může to způsobit nesprávnou funkci bočního airbagu.

Boční airbag na zadním sedadle

Boční airbag na zadním sedadle chrání boční stranu cestujícího na předním sedadle v případě boční srážky, která splňuje podmínku pro nafouknutí airbagu.

Boční airbag na zadním sedadle je umístěn v boční části opěradla zadního sedadla.



Varování

- Na sedadla, kde je instalovaný boční airbag nevěšete žádné šaty, nedávejte tam příslušenství ani pokrývky.
- Na oblast senzoru detekce nárazu pro boční airbag (opěradlo zadního sedadla) nevyvíjejte žádný tlak. Může to způsobit nesprávnou funkci bočního airbagu.

Boční hlavový airbag

Boční hlavový airbag chrání hlavu cestujících na předním sedadle a cestujících na zadním sedadle v případě boční srážky, která splňuje podmínku pro nafouknutí airbagu.

Boční hlavový airbag je umístěný nahoře mezi předními a zadními dveřmi a okrajem střechy vozidla na obou stranách.



Varování

- Na oblast senzoru hlavového airbagu (spodní část sloupku B) nevyvíjejte žádný tlak. Může to způsobit nesprávnou funkci airbagu.
- Nezavírejte dveře prudce. Může to způsobit nesprávnou funkci airbagu.

Poznámka

- Boční airbagy a hlavové airbagy se aktivují zároveň v případě boční srážky, ale levé a pravé boční airbagy a hlavové airbagy se aktivují samostatně.

Případy, když se airbag nenafoukne

Airbag se nenafoukne při všech srážkách. Airbag se nemusí nafouknout v některém z následujících případů:

V případě lehké srážky

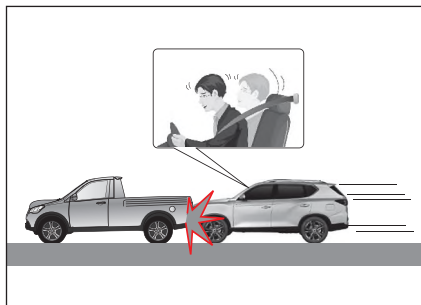

Airbag se nemusí nafouknout v případě lehké srážky, kterou senzor detekce srážky neumí detekovat, anebo pokud je srážka příliš slabá.

V takovém případě poskytuje bezpečnostní pás dostatečnou ochranu a pokud by se airbag aktivoval, může to způsobit cestujícímu druhotné zranění, jako např. popáleninu anebo zranění.

V případě srážky vzadu

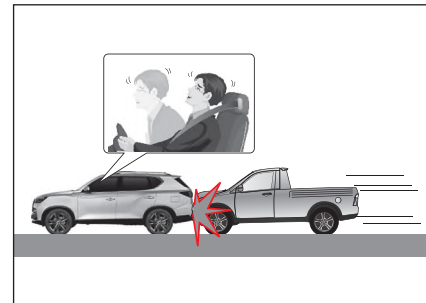

V případě srážky vzadu jiným vozidlem se těla cestujících pohnou směrem dozadu, takže airbag neposkytuje dostatečnou ochranu ani v případě, když se nafoukne. V takovém případě se airbag nemusí nafouknout.

V případě boční srážky

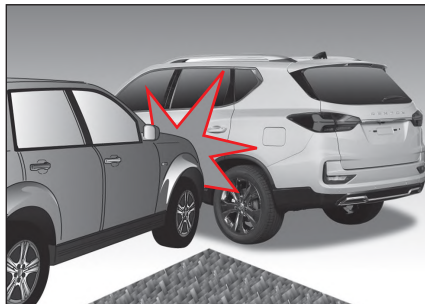

V případě boční srážky nemusí být cestující chráněni předními airbagy, takže airbagy se nemusí nafouknout.

Boční hlavové airbagy a boční airbagy se však v případě boční srážky aktivují v závislosti od velikosti nárazu, čím chrání cestujícího na předním sedadle.

V případě diagonální srážky

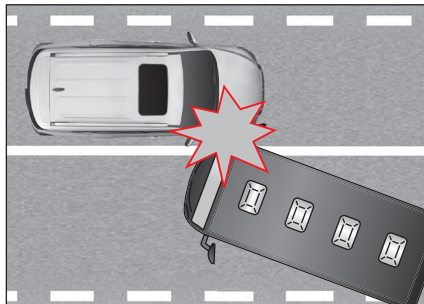

Protože náraz srážky v diagonálním směru je slabší než náraz srážky vepředu anebo na boku, airbag se nemusí nafouknout.

V případě srážky s úzkým předmětem



V případě srážky s úzkým předmětem, jako je např. semafor, sloup anebo strom, nemusí být velikost nárazu na senzor dostatečná, takže airbag se nemusí nafouknout.

V případě, když se vozidlo dostane pod jiné vozidlo

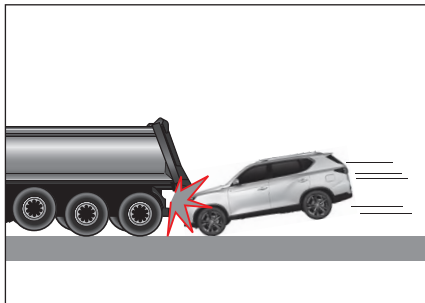

Všeobecně, v případě srážky většina řidičů prudce zabrzdí, takže přední část vozidla se nakloní směrem dolů. Proto se v případě nehody s vysokým vozidlem, jako je autobus anebo nákladní auto vozidlo často dostane pod vozidlo vpředu. V takovém případě se airbag nemusí nafouknout.

V případě převrácení

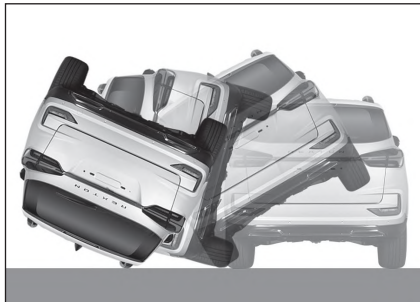

Pokud se vozidlo převrátí na bok anebo na střechu, cestující nemůže být plně chráněn samotným airbagem. V takovém případě se airbag nemusí nafouknout.

Boční hlavový airbag anebo boční airbag se však mohou nafouknout podle velikosti nárazu na boku, když se vozidlo převrátí.

Druhotné zranění v důsledku nafouknutí airbagu



Pokud se vozidlo převrátí na bok anebo na střechu cestující nemůže být plně chráněn samotným airbagem. V takovém případě se airbag nemusí nafouknout. Boční hlavový airbag anebo boční airbag se však mohou nafouknout podle velikosti nárazu na boku, když se vozidlo převrátí.

Jiné případy



Případy, když se airbagy při sedadle řidiče/cestujícího na předním sedadle nenafouknou

- Když svítí kontrolka airbagu.
- Padající skála, atd. narazí na kapotu motoru.
- Když vozidlo spadne do odtokového kanálu anebo do díry na cestě.

Případy, když se boční airbagy anebo boční hlavové airbagy nenafouknou

- Když svítí kontrolka airbagu.
- V případě srážky vepředu anebo vzadu.
- Když se vozidlo převrátí na bok anebo na střechu v bočním směru při mírném nárazu.

Varování pro airbag



Varování

Sezení kojence anebo malého dítěte

- Nenechávejte kojence anebo malé dítě sedět na předním sedadle, ani neřídte s kojencem anebo malým dítětem v náručí. Při nafouknutí airbagu může kojeneček anebo malé dítě utrpět vážné anebo smrtelné zranění.
- Na přední sedadlo nedávejte dětský záchytný systém pro kojence anebo malé dítě. Při nafouknutí airbagu může kojeneček anebo malé dítě utrpět vážné anebo smrtelné zranění v důsledku nárazu.
- Když instalujete dětský záchytný systém pro kojence anebo malé dítě na zadní sedadlo vozidla, kde je instalovaný boční hlavový airbag, dejte ho co nejdále od dveří. Pokud se boční hlavový airbag nafoukne, může kojeneček anebo malé dítě utrpět vážné anebo smrtelné zranění.

Poloha při řízení

- Při řízení držte jen okraj volantů. Toto zabezpečí, že airbag se při aktivaci plně nafoukne.
- O volant se neopírejte, ani nedejte ruce v poloze „X“. V případě problému při aktivaci airbagu, anebo pokud se airbag nafoukne, můžete utrpět vážné zranění.
- Neřídte nahnutí dopředu, ani nedejte příliš blízko volantů. Airbag vás při nafouknutí může udeřit a způsobit vážné zranění vaší hlavy a krku, anebo vás může i usmrtit.
- Pokud máte zapnutý bezpečnostní pás v nestabilní poloze, anebo pokud se nakláníte na jednu stranu, airbag vám neposkytne dostatečnou ochranu. Airbag vás dokonce může i vážně zranit.
- Nedávejte si nohy ani ruce na palubní desku. Nafouknutý airbag vás může vážně zranit.
- Neopírejte se o dveře, ani nevystřkujte ruku ven z okna. Nafouknutý boční hlavový airbag vás může vážně zranit.

Manipulace s airbagem

- Na zařízení související s airbagem, včetně volantu, části s instalovaným airbagem, kabely a systém předepínače bezpečnostního pásu nevyvíjejte žádný tlak. Při náhlém nafouknutí airbagu můžete utrpět vážně zranění.
- Na opěradlo sedadla, kde je instalovaný boční airbag, nevyvíjejte žádný tlak. Může to způsobit nesprávné fungování bočního airbagu.
- Při zavírání nebouchejte dveřmi. Může to způsobit nesprávné fungování bočního airbagu anebo předního airbagu.
- Nedávejte žádný předmět mezi airbag a cestujícího. Může to ztížit funkci airbagu a při nafouknutí airbagu vás může tento předmět zranit.
- Po aktivaci airbagu a předepínače bezpečnostního pásu jsou jejich příslušné komponenty velmi horké. Tyto komponenty chyťte až po vychladnutí.

Fungování airbagu

- Airbag je zařízení, které chrání život cestujícího při náhlé nehodě a rychle se nafoukne horkým plynem. Cestující může v případě nafouknutí airbagu utrpět zranění, jako např. popáleninu, odřeninu anebo zhmožděninu podle okolností.
- Při aktivaci airbagu anebo předepínače bezpečnostního pásu může vzniknout hluk, prach, dým, anebo plyn, což je normální.
- Plyn, který se generuje při aktivaci airbagu anebo předepínače bezpečnostního pásu, je netoxický, ale podráždí vaši kůži, oči anebo nos. Proto je umyjte čistou vodou. Pokud symptomy přetrvávají, poraďte se s lékařem.
- Je potřeba dávat pozor, protože přední sklo a ostatní skla se mohou rozbít v důsledku nárazu airbagu na předním sedadle anebo hlavového airbagu.

Nemodifikujte airbag ani neměňte strukturu

- Nemodifikujte ani neměňte strukturu zařízení airbagu, včetně volantu, části s airbagem anebo kabely. Nekontrolujte okruh airbagu zkoušečkou. Může to způsobit chybu anebo selhání systému airbagu, což může mít za následek zranění anebo škodu na majetku.
- Nevyměňujte volant za výrobek, který není originálním dílem SsangYong. Může to způsobit, že airbag ve volantu nebude fungovat normálně.

System monitorování tlaku v pneumatikách (TPMS)*

System monitorování tlaku v pneumatikách (TPMS) je pomocné bezpečnostní zařízení, které detekuje, zda je tlak v pneumatikách abnormálně vysoký anebo nízký a oznamuje tuto skutečnost řidiči, čím se zabrání nehodě, která by mohla vzniknout v důsledku tlaku v pneumatikách.

- Pokud je tlak v pneumatikách abnormální, rozsvítí se celková kontrolka (⚠).
- I v případě, pokud je abnormalita v systému monitorování tlaku v pneumatikách (včetně senzoru), celková kontrolka (⚠) zablíká a bude svítit.

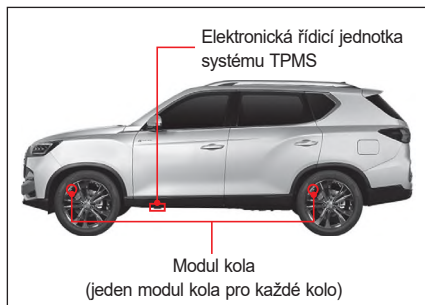

Elektronická kontrolní jednotka TPMS dostává různé údaje, včetně tlaku v pneumatikách a teploty z modulu kola, který je instalovaný na každém kole a zobrazuje tyto údaje na přístrojovém panelu.

- Normální tlak v pneumatikách: 34 psi (2,3 baru).
- Normální tlak v pneumatikách je hodnota naměřená při pokojové teplotě (20°C) za podmínky prázdného vozidla, když jsou pneumatiky úplně vychlazené.

Poznámka

- Pokud vozidlo jede po nastartování motoru rychlostí 30 km/h anebo rychleji, tlak v pneumatikách se detekuje po 5 minutách, ačkoli se může mírně lišit v závislosti na stavu systému. Pokud tlak v pneumatikách není možné zjistit, zobrazí se znak „-“.

⚠ Upozornění

- Tlak v pneumatikách zobrazený na přístrojovém panelu se může měnit v závislosti od různých environmentálních faktorů, včetně momentální jízdy vozidla a stavu vypouštění vzduchu do pneumatik.
- Pokud se do pneumatiky vypouští vzduch, vzduch s různou teplotou se smíchává, takže tlak v pneumatice se může měnit až dotehdy, dokud se nedosáhne vyrovnaní teploty.

Kontrola tlaku v pneumatikách

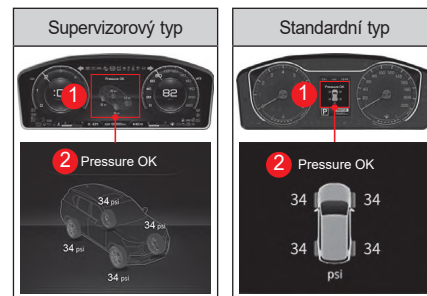

Když si vyberete z hlavního menu (1) funkci TPMS, můžete zkontrolovat tlak ve všech pneumatikách na displeji (2) přístrojového panelu.

Pokud je tlak v pneumatikách anebo TPMS abnormální



Pokud je tlak v pneumatikách abnormální, rozsvítí se celková kontrolka.

- Abnormální tlak v pneumatikách (nízký/vysoký/prázdná pneumatika): Bude svítit obecná kontrolka.
- Abnormalita v systému monitorování tlaku v pneumatikách (včetně senzoru): Celková kontrolka bude blikat přibližně 70 sekund a potom bude svítit.





⚠ Varování



- Pokud se na přístrojovém panelu rozsvítí celková kontrolka, tlak v pneumatikách je nedostatečný, nadměrný anebo nerovnoměrný. Zaparkujte vozidlo na bezpečném místě a zkontrolujte tlak v pneumatikách.
- Pokud po zkontrolování tlaku v pneumatikách, nastartování motoru a jízdě vozidla po dobu delší než 10 minut rychlostí vyšší než 30 km/h bude obecná kontrolka stále svítit, nechte si vozidlo zkontrolovat a provést servis v autorizovaném servisu SsangYong.
- Náhlé poškození pneumatiky v důsledku vnějších faktorů, jako je např. hřebík anebo nečistoty na cestě, atd. nemusí být detekované okamžitě. Pokud bude během jízdy vozidlo nestabilní, zpomalte, zaparkujte na bezpečném místě a vozidlo zkontrolujte.
- Nemodifikujte ani neupravujte vaše vozidlo způsobem, který může bránit fungování TPMS.
- Pro vaši bezpečnost vždy používejte originál kola s instalovaným senzorem monitorování tlaku v pneumatikách.

⚠ Upozornění

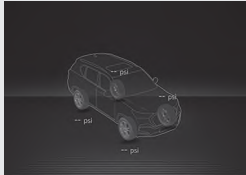
- Tlak v pneumatikách upravujte tehdy, když jsou pneumatiky studené (2-3 hodiny po jízdě).
- I v případě, pokud byl tlak v pneumatikách upravený na normální hodnotu, může se rozsvítit celková kontrolka (⚠) v důsledku rozdílu mezi tlakem v pneumatikách a tlakem vzduchu. Tento jev znamená, že tlak v pneumatikách klesne v poměru k teplotě a neznamená to, že TPMS nefunguje.
- Při jízdě za podmínek, že okolní teplota prudce stoupne anebo klesne, zkontrolujte a upravte tlak v pneumatikách na předepsaný tlak ještě před jízdou.
- Pro bezpečnou jízdu pravidelně kontrolujte tlak v pneumatikách a nespolehejte se jen na TPMS.

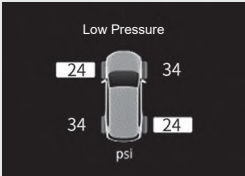
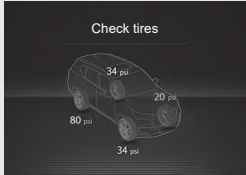
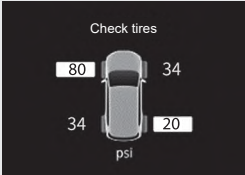
Zobrazení stavu TPMS na přístrojovém panelu

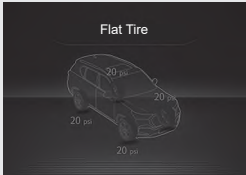
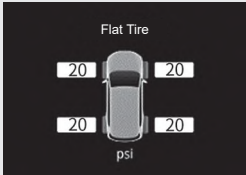
Položka	Supervizorový typ	Standardní typ	Podmínky fungování
Tlak v pneumatikách je OK			<ul style="list-style-type: none"> Zobrazí se tehdy, když je tlak v pneumatikách normální.
Nizký tlak			<ul style="list-style-type: none"> Aby bylo možné zjistit, zda je tlak v pneumatikách normální nebo nedostatečný, musí být modul TPMS správně nainstalován na každém kole. Po zapnutí zapalování trvá několik sekund, než ECU TPMS a modul TPMS kola začnou normálně komunikovat, a během této doby se zobrazuje každý stav.
			<ul style="list-style-type: none"> Zobrazí se tehdy, když je tlak v pneumatikách příliš nízký a je potřeba ho zkontrolovat. Údaj o tlaku příslušné pneumatiky je zvýrazněný a rozsvítí se celková kontrolka.
Zkontrolujte pneumatiky			<ul style="list-style-type: none"> Zobrazí se, když je tlak v pneumatice příliš nízký a vyžaduje kontrolu pneumatiky. Příslušná oblast zobrazení hodnoty tlaku v pneumatice je zobrazena šedou barvou a rozsvítí se obecná výstražná kontrolka.

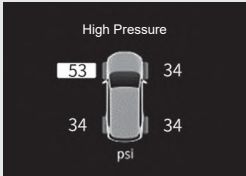
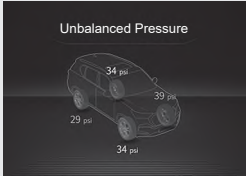
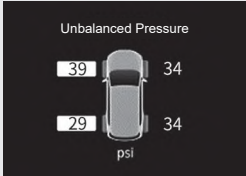
Položka	Supervizorový typ	Standardní typ	Podmínky fungování
Prázdná pneumatika			<ul style="list-style-type: none"> Zobrazí se tehdy, když tlak v pneumatikách prudce klesne, anebo když je pneumatika prázdná. Údaj o tlaku příslušné pneumatiky je zvýrazněný a rozsvítí se celková kontrolka.
Vysoký tlak			<ul style="list-style-type: none"> Zobrazí se tehdy, když je tlak v pneumatice příliš vysoký. Údaj o tlaku příslušné pneumatiky je zvýrazněný a bliká.
Nerovnováha tlaku			<ul style="list-style-type: none"> Zobrazí se tehdy, když je rozdíl v tlaku levé a pravé pneumatiky 5 psi (0,34 baru) anebo více a údaj o tlaku příslušné pneumatiky je zvýrazněný a bliká.

Poznámka

Pokud je tlak v pneumatice zobrazený znakem „-“ a tlak v ostatních pneumatikách je normální, modul TPMS kola příslušné pneumatiky může být chybný. Dejte si vozidlo okamžitě zkontrolovat a provést servis v autorizovaném servisu SsangYong.

Při zjištění nízkého tlaku v pneumatikách

Když se detekuje pneumatika s mimořádně nízkým tlakem, rozsvítí se celková kontrolka (!) a na přístrojovém panelu se zvýrazní příslušná pneumatika s nízkým tlakem.

V takovém případě zpomalte, zavezte své vozidlo do autorizovaného servisu SsangYong a nechejte si jej zkontrolovat a provést servis.



Upozornění

- Pokud budete jezdit s vozidlem po delší čas na pneumatice s nízkým tlakem, může se snížit brzdná síla a efektivnost paliva.
- Pokud nemůžete jet s vaším vozidlem do autorizovaného servisu SsangYong, dohustíte pneumatiku s použitím sady nástrojů na opravu defektu.

☞ Viz „Nafouknutí pneumatiky“ (str. 5-15)

Pokud jste rotovali pneumatiky

Pokud jste rotovali pneumatiky, TPMS resetujte polohu pro každou pneumatiku.

Pokud jedete s vozidlem rychlostí 30 km/h anebo vyšší, systém dokončí resetování do 5 minut, ačkoli se může mírně lišit v závislosti na stavu systému.

☞ Jděte na „Rotace poloh pneumatiky“ (str. 6-51)



Varování

- Pokud vyměňujete pneumatiku, do které byl vstříknut těsnicí prostředek pro opravu pneumatiky, nezapomeňte nechat v autorizovaném servisu SsangYong zkontrolovat, zda vnější část snímače TPMS a systém TPMS fungují normálně.



Upozornění

- Pokud jste rotovali pneumatiky anebo vyměnili modul kola včetně senzoru detekce tlaku v pneumatikách, na začátku jízdy nemusí být poloha pneumatiky rozpoznána správně, takže se může zobrazit předcházející tlak v pneumatice a může se rozsvítit celková kontrolka (!). Toto je dočasný stav, ne chyba.
- Čas potřebný na resetování polohy pneumatiky se může lišit podle jízdy vozidla.

Upozornění pro TPMS



Upozornění

- Pokud se na vozidlo instaluje kolo bez modulu kola (senzor detekce tlaku v pneumatikách), rozsvítí se obecná kontrolka a TPMS nebude fungovat.
- Nespoléhejte se příliš na TPMS a před jízdou s vozidlem tlak v pneumatikách zkontrolujte.
- TPMS funguje tak, že komunikuje s modulem kola bezdrátovým spojením. Proto pokud se do vozidla instaluje elektronické zařízení, jako např. mobilní kamerový detektor rychlosti, který může vytvářet interferenci vln, TPMS nemusí fungovat normálně.
- V oblasti se silným elektromagnetickým polem (policejní stanice, státní úřady, rozhlasové stanice, vojenské zařízení, vysílače, atd.), TPMS může selhat a může se rozsvítit celková kontrolka (!!).
- Pokud se při jízdě na zablácené nebo zasněžené cestě dostane cizí objekt do vysílače připojeného ke kolu, což stíží komunikaci s přijímačem vozidla, dojde k interferenci vln v důsledku silných vnějších vln anebo pokud je blízko TPMS kovový předmět, tlak v pneumatikách se může zobrazit s časovým zpožděním, anebo se nezobrazí normálně.

- Pokud jezdíte s vozidlem s instalovanými sněžnými řetězy, sněžné řetězy mohou ztížit komunikaci mezi modulem kola a anténou, takže TPMS nemusí fungovat normálně. Toto však neohrozí provoz vozidla.
- Když vpustíte vzduch do pneumatiky, tlak v pneumatice zobrazený na zařízení pro vpust vzduchu se může lišit od tlaku v pneumatice, který je zobrazený na TPMS. Tento rozdíl je způsobený faktory jako je stav jízdy vozidla, počet cestujících ve vozidle a stav vzduchu vpuštěného do pneumatiky, ale neznamená to chybné fungování TPMS.
- Dávejte si pozor, abyste při výměně pneumatik nepoškodili modul kola. Pokud modul kola utrpí náraz, anebo pokud je poškozený při výměně pneumatik, funkce detekce tlaku v pneumatikách nebude fungovat.
- Pokud jste si nechali pneumatiky vyměnit v pneuservis, který není autorizovaným servisem SsangYong, musíte se informovat, zda byla na pneumatiky nainstalovaná funkce TPMS.
- Životnost baterie v senzoru detekce tlaku v pneumatikách (modul kola) se může zkrátit v případě častých abnormalit, jako např. kontrola tlaku v pneumatice, nízký tlak, vysoký tlak a nerovnováha tlaku.

System imobilizéru

System imobilizéru je systém ochrany vozidla před krádeží, který nastartujete motor jen v případě použití povoleného klíče.

Motor je možné nastartovat jen tehdy, když byl kód transpondéru ve Smart klíči ověřený jeho porovnáním s kódem kontrolní jednotky motoru.

! Upozornění

- **System imobilizéru se nesmí z vozidla odstranit za žádných okolností. Pokud nepovoleně odstraníte nebo poškodíte systém imobilizéru, nebudete moci nastartovat motor. System imobilizéru nikdy neodstraňujte, nepoškozujte ani nemodifikujte.**
- **System imobilizéru by měl opravovat pouze kvalifikovaný technik v autorizovaném servisu SsangYong.**
- **Když se vymazává kód v transpondéru, nebo pokud se registruje další klíč, zúčastněte se tohoto procesu osobně.**
- **Blízko Smart klíče anebo klíče zapalování nedávejte žádný kovový objekt. Takové příslušenství mění signál, který přichází do spínače zapalování a motor se nenastartuje.**
- **Nepouštějte Smart klíč na zem, ani s ním nebouchejte. Toto může poškodit transpondér.**
- **Nemodifikujte nepovoleně vozidlo instalováním dálkového startovacího zařízení. Toto může způsobit problém při startování motoru anebo smrtelnou nehodu.**

Kontrolka imobilizéru/Smart klíče

Pokud systém imobilizéru anebo Smart klíče funguje abnormálně, kontrolka imobilizéru/Smart klíče bude blikat.

Supervizorový typ



Poznámka

- **Doba komunikace mezi imobilizérem/ Smart klíčem a kontrolní jednotkou motoru se může lišit v závislosti od konkrétního případu. Pokud je doba komunikace krátká, kontrolka se nemusí rozsvítit.**

Když motor nenastartuje

Pokud dojde k chybě komunikace mezi imobilizérem/chytrým klíčem a řídicí jednotkou motoru v důsledku vnitřní chyby systému nebo vnějšího faktoru poruchy komunikace, nelze motor nastartovat.

V takovém případě bude blikat kontrolka imobilizéru.

Vozidlo se systémem imobilizéru nemusíte nastartovat v jednom z následujících případů:

- Když se dostanou do vzájemného kontaktu dva anebo více Smart klíčů.
- Když se Smart klíč používá blízko zařízení, které vysílá anebo přijímá elektromagnetické pole anebo vlny.
- Když se Smart klíč používá blízko elektrických anebo elektronických zařízení, jako např. světelné zařízení, bezpečnostní klíče anebo bezpečnostní karty.
- Když se Smart klíč používá blízko řetízku na klíče, magnetu, kovového předmětu anebo baterie.
- Když nastartujete motor před skončením zahřívání motoru.



Upozornění

- **Nemusí se vám podařit nastartovat motor v důsledku vnějších faktorů (řetízku na klíče, magnet, atd.) anebo při předčasném startování motoru před skončením zahřívání, což způsobí selhání komunikace s imobilizérem. V takovém případě eliminujte faktor, který brání nastartování motoru, dejte Smart klíč mimo operační rozsah antény na cca. 10 sekund anebo delší a opětovně nastartujte motor.**
- **Pokud kontrolka imobilizéru/Smart klíče stále bliká a motor se nenastartuje ani při odstranění vnějšího faktoru, dejte si vaše vozidlo zkontrolovat a provést na něm servis v autorizovaném servisu SsangYong.**

Když je transpondér poškozený

Vozidlo nebudete moci nastartovat s klíčem, kterého transpondér je poškozený. V takovém případě vyměňte Smart klíč za nový, a nechte zaregistrovat příslušný kód do kontrolní jednotky motoru.

Když ztratíte klíč

Když ztratíte klíč, kód transpondéru ztraceného klíče, který je zaregistrovaný v kontrolní jednotce motoru, třeba vymazat.

Nechte autorizovaný servis SsangYong provést opatření proti odcizení vozidla ztraceným klíčem.

System ochrany proti krádeži

System ochrany proti krádeži aktivuje alarm při otevření dveří, zadních dveří nebo kapoty motoru jiným způsobem bez odemčení vozidla pomocí dálkového klíče nebo smart klíče, čímž zabrání odcizení vozidla.

Zapnutí módu monitorování krádeže

Když se tlačítko zamknutí dveří (včetně tlačítka zamknutí/odemknutí dveří na přední straně dveří) na klíči dálkového ovládní anebo Smart klíči stlačí a všechny dveře, výklopné zadní dveře a kapota motoru jsou zavřené, systém se přepne na mód monitorování krádeže.

- Když se systém přepne na mód monitorování krádeže, kontrolka zabliká dvakrát a výstražný zvukový signál zazní jedenkrát.
- **Klíč dálkového ovládní:** Když se zapne systém ochrany proti krádeži, výstražná světla bliknou dvakrát. Pokud však opět stisknete tohle tlačítko jedenkrát po 4 sekundách, výstražná světla bliknou dvakrát a výstražný zvukový signál zazní jedenkrát.
- **Smart klíč:** Když se zapne systém ochrany proti krádeži, výstražná světla bliknou dvakrát a výstražný zvukový signál zazní jedenkrát.
- Když uplynulo přibližně 30 sekund bez otevření dveří po odemknutí klíčem dálkového ovládní anebo Smart klíčem v módu ochrany proti krádeži, všechny dveře se opětovně zamknou a systém se přepne na mód monitorování krádeže.



Upozornění

- **Když vložíte klíč do otvoru na dveřích a dveře zamknete, dveře jsou zamčené, ale systém ochrany proti krádeži se neaktivuje.**
- **Systém se přepne na mód monitorování krádeže jen v případě, když je spínač zapalování v poloze OFF a všechny dveře, výklopné zadní dveře a kapota motoru jsou úplně zavřené.**
- **Pokud je spínač zapalování v poloze ACC anebo ON, anebo pokud je motor nastartovaný, systém se nepřepne na mód monitorování krádeže.**

Aktivace alarmu ochrany proti krádeži

V módu ochrany proti krádeži bude svítit kontrolka a znít zvukový signál v 1-sekundovém intervalu po dobu 30 sekund: v následujících případech:

- Při pokusu otevřít dveře, výklopné zadní dveře anebo kapotu motoru bez použití Smart klíče.
- Když se do otvoru na dveřích vloží klíč na otevření dveří.
- Když se páka na zamčení dveří násilně posune do polohy odemknutí.

Když se aktivuje systém ochrany proti krádeži, alarm se zastaví v následujících případech:

- Když se stiskne tlačítko na zamčení dveří anebo tlačítko na odemčení dveří na Smart klíči.
- Když se stiskne tlačítko na zamčení/odemčení dveří na venkovní straně předních dveří.
- Když je spínač zapalování v poloze ON:
- **Klíč dálkového ovládní:** stlačením tlačítka „Zamknout“, „Odemknout“ anebo „Nouzové tlačítko“ na klíči dálkového ovládní, anebo otočením spínače zapalování do polohy ON.
- **Smart klíč:** stisknutím tlačítka „Zamknout“, anebo „Odemknout“ na Smart klíči, stisknutím tlačítka „Zamknout“/ „Odemknout“ na venkovní páčce dveří, anebo otočením spínače zapalování do módu ON jeho stisknutím.

Podržení alarmu ochrany proti krádeži

Alarm nezazní a bude zastavený v následujících případech:

- Když se otevřou výklopné zadní dveře stlačením tlačítka na otevření výklopných zadních dveří na Smart klíči.
- Když se otevřou výklopné zadní dveře stlačením tlačítka na otevření výklopných zadních dveří na páčce dveří s detekovaným Smart klíčem.

Poznámka

- I při otevření zadních výklopných dveří zůstane zachován režim sledování dveří nebo kapoty motoru a po zavření zadních dveří se do režimu sledování vrátí i zadní výklopné dveře.

Zrušení módu monitorování krádeže

Mód monitorování krádeže je zrušen tehdy, když se dveře přepnou do polohy Odemknout klíčem dálkového ovládání nebo Smart klíčem (včetně tlačítka na zamknutí/odemknutí dveří na venkovní straně předních dveří).

Poznámka

- Když je mód monitorování krádeže zrušen, kontrolka blikne jedenkrát a varovný zvukový signál zazní dvakrát.
- Všechny dveře se opětovně zamknou a systém se přepne do módu monitorování krádeže v případě, pokud po odemknutí dveří Smart klíčem v módu monitorování krádeže uplynulo přibližně 30 sekund bez otevření dveří.
- **Klíč dálkového ovládání:** Při vypnutí systému ochrany proti krádeži výstražná světla jednou bliknou.
- **Smart klíč:** Když se zapne systém ochrany proti krádeži, výstražná světla bliknou jedenkrát a výstražný zvukový signál zazní dvakrát.

3. Přídavné zařízení

Vy si můžete přečíst informace o zařízeních, které vám umožňují pohodlně a rozumně vést vozidlo a způsoby, jak tyto zařízení používat.

Vysvětlení je uvedené pro všechny dveře, sedadla, okna, jako i různé doplňkové zařízení, včetně výklopných zadních dveří, různých světel a žárovek, zrcátek, topení a klimatizace, AV/navigace, úložných prostor a prostoru na uložení nákladu.

Zamčení, odemčení a otevření dveří

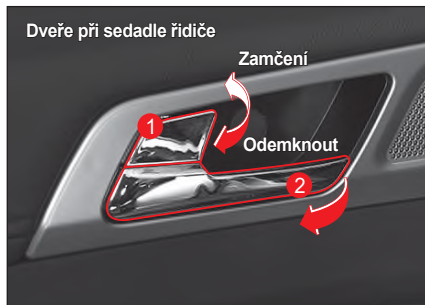

- 1 Páka zamčení/odemčení dveří
- 2 Páka otevření dveří

Páka zamčení/odemčení dveří

- Když potlačíte páku zamčení/odemčení dveří (1) při dveřích řidiče ve směru zamčení, všechny dveře a výklopné zadní dveře se zamknou.
- Když potlačíte páku zamčení/odemčení dveří (1) při dveřích řidiče ve směru odemčení, všechny dveře a výklopné zadní dveře se odemknou.

- Když potlačíte směrem od sebe nebo k sebe páku zamčení/odemčení dveří (1) při zadním sedadle, zamknete nebo odemknete jen příslušné dveře.

! Upozornění

- Dveře nezamknete pákou zamčení/odemčení dveří ani Smart klíčem v případě, pokud jsou dveře jen málo pootevřeny.

Páka otevření dveří

- Pokud potlačíte páku otevření dveří (2) směrem k sobě, když jsou dveře zamčené, dveře se odemknou a otevřou.
- Pokud potlačíte páku otevření dveří (2) směrem k sobě, když jsou dveře odemčeny, dveře se otevřou.

! Varování

- Dávejte pozor, abyste nepotlačili páku otevření dveří během jízdy. Pokud se dveře otevřou během jízdy, budete vystaveni vážnému riziku.

Tlačítko zamčení/odemčení dveří

Když se stiskne tlačítko zamčení/odemčení dveří na sedadle řidiče, stav všech dveří a výklopných zadních dveří se alternativně mění mezi zamknutými a odemknutými.



! Upozornění

- Dveře nezamknete tlačítkem zamčení/odemčení dveří ani Smart klíčem v případě, pokud jsou dveře jen málo pootevřeny.
- Dveře nezamknete v případě, pokud je tlačítko zamčení/odemčení dveří u řidiče v módu monitorování krádeže.





Varování

- Před jízdou s vozidlem zamkněte všechny dveře ze sedadla řidiče pákou zamčení/odemčení dveří. Ubezpečte se, že při jízdě jsou všechny dveře zamčené, když je ve vozidle dítě. Pokud se dveře během jízdy náhle otevřou, můžete být vystaveni vážnému riziku.
- Před vystoupením z vozidla nejprve zkontrolujte zadní a přední stranu, zda tam nejde jiné vozidlo, motocykl, kolo anebo chodec. Otevření dveří bez zkontrolování zadní strany může vést k nehodě.

Funkce automatického zamčení dveří během jízdy

Pokud jedete s odemčenými dveřmi vyšší než nastavenou rychlostí, všechny dveře a zadní výklopné dveře se automaticky zamknou.

Poznámka

- **Supervizorový typ**
Můžete si nastavit **Nastavení vozidla** → **Dveře/Výklopné zadní dveře** → **Automatické zamknutí** podle  (uživatelské nastavení) na přístrojovém panelu.
- **Standardní typ**
Můžete si nastavit **Dveře/Výklopné zadní dveře** → **Automatické zamčení** podle  (uživatelské nastavení) na přístrojovém panelu.

Funkce automatického odemčení dveří při srážce

V případě srážky s uzamčenými všemi dveřmi a aktivovaným airbagem se všechny dveře automaticky odemknou.



Varování

- Pokud se karosérie anebo dveře vozidla zdeformovali v důsledku nárazu ze srážky, funkce automatického odemčení dveří nemusí fungovat normálně.

Bezpečnostní dětský zámek

Bezpečnostní dětský zámek je instalovaný na to, aby zabránil dítěti otevřít dveře vozidla, když dítě sedí na zadním sedadle.

Bezpečnostní dětský zámek je umístěný na vnitřní straně dveří při zadním sedadle.



Zamčení/Odemčení zámku dveří

Když je bezpečnostní dětský zámek zamčen, dveře u zadního sedadla není možné otevřít pákou na otevření dveří ve vozidle ani tehdy, když jsou dveře u zadního sedadla odemčeny. V takovém případě je možné otevřít dveře u zadního sedadla pouze z venku vozidla.

Zamčení bezpečnostního dětského zámku

Posuňte páku bezpečnostního dětského zámku do polohy zamčení tak, že ji otočíte proti směru hodinových ručiček.



Odemčení bezpečnostního dětského zámku

Posuňte páku bezpečnostního dětského zámku do polohy odemčení tak, že ji otočíte ve směru hodinových ručiček.



Varování

- Když je ve vozidle dítě, posuňte páku bezpečnostního dětského zámku do polohy zamčení, aby dítě nemohlo otevřít dveře ve vozidle.

Sedadla, ovládací spínače, tlačítka, páčky a popruhy



Přední sedadlo

- 1 Přední sedadlo
- 2 Posuvná opěrka hlavy
- 3 Tlačítko topení a ventilace na sedadle řidiče
- 4 Tlačítko topení a ventilace na předním sedadle spolucestujícího
- 5 Spínač/tlačítko paměti sedadla řidiče
- 6 Páčka nastavení úhlu opěradla
- 7 Páčka nastavení úhlu polštáře sedadla (sedadlo řidiče)
- 8 Páčka nastavení výšky sedadla
- 9 Páčka nastavení přední a zadní polohy sedadla
- 10 Páčka nastavení podpory pro zádovou oblast (sedadlo řidiče)
- 11 Tlačítko snadného přístupu k přednímu sedadlu spolujezdce

Zadní sedadla v 1. řadě

- 12 Zadní sedadla v 1. řadě (6:4)
- 13 Opěrka hlavy
- 14 Spínač vyhřívání zadních sedadel v 1. řadě
- 15 Páčka/popruh dvojité sklopného sedadla
- 16 Ovládání/páčka sklopení/popruh úhlu opěradla
- 17 Zadní loketní opěrka (držák nápojů, konzola)

2. řada zadních sedadel (7místná konfigurace)

- 18 2. řada zadních sedadel (5:5)
- 19 Opěrka hlavy
- 20 Popruh sklápění opěradla

Přední sedadlo

Úprava opěrky hlavy

Úprava předního a zadního úhlu

- Zatlačte zadní část opěrky hlavy (1) ve směru šípky. Úhel opěrky hlavy možno nastavit na 3 úrovních.
- Pokud chcete vrátit opěrku hlavy do původní polohy, zatlačte ji zcela dozadu ve směru šípky a potom uvolněte.

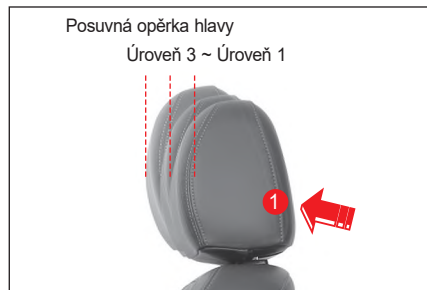

Úprava výšky

- Pokud chcete zvýšit opěrku hlavy, podržte ji a zatlačte směrem nahoru.
- Pokud chcete snížit opěrku hlavy, zatlačte ji směrem dolů stlačením tlačítka Zamčení (1) ve směru šípky.



Poznámka

- Výšku opěrky hlavy upravte tak, aby byl její střed na úrovni očí cestujícího.
- Možná nebude možné nastavit výšku opěrky hlavy tak, aby byl jej střed na úrovni očí cestujícího v důsledku jeho fyzických dispozic. V takovém případě nastavte pro vysokou osobu opěrku hlavy do nejvyšší polohy a pro nízkou osobu do nejnižší polohy.

! Varování

- Nejezděte s opěrkou hlavy, která je příliš nízká. V případě nehody to může způsobit smrtelné zranění na některých částech těla, včetně hlavy, krku nebo páteře.

Vyjmutí/installace

Vyjmutí opěrky hlavy

- 1 Sklopte opěradlo sedadla tak, abyste měli dostatečný prostor pro vyjmutí opěrky hlavy.
- 2 Stiskněte tlačítko Zamčení (1) ve směru šípky a vytáhněte opěrku hlavy.



- 3 Sklopte opěradlo sedadla do původní polohy.

! Varování

- Nikdy nejezděte s vozidlem s vyjmutou opěrkou hlavy. Může to způsobit zranění hlavy, krku anebo páteře.

Instalace opěrky hlavy

- 1 Sklopte opěradlo sedadla tak, abyste měli dostatečný prostor na instalaci opěrky hlavy.
- 2 Vložte opěrku hlavy do drážky na opěradle zadního sedadla.
- 3 Stiskněte tlačítko Zamčení (1) ve směru šipky a zatlačte opěrku hlavy směrem dolů do požadované polohy.
- 4 Vraťte opěradlo sedadla do původní polohy.

Úprava elektricky ovládaného sedadla*

Úprava přední a zadní polohy (sedadlo řidiče/cestujícího na předním sedadle)

Nastavte sedadlo do požadované polohy zatáhnutím páky na úpravu přední a zadní polohy směrem k sebe anebo od sebe.



Úprava výšky (sedadlo řidiče/spolujezdce na předním sedadle)

Nastavte si požadovanou výšku stlačením páčky na úpravu výšky směrem nahoru anebo dole.



Úprava úhlu polštáře (sedadlo řidiče)

Nastavte si požadovaný úhel potlačením páčky na úpravu úhlu polštáře směrem nahoru anebo dolů.



Úprava úhlu zadní opěrky (sedadlo řidiče/cestujícího na předním sedadle)

Nastavte si požadovaný úhel zatlačením páčky na úpravu úhlu opěradla směrem dopředu anebo dozadu.



! Varování

- Upravte si opěradlo sedadla co nejdříve do vzpřímené polohy, abyste si udrželi pohodlnou polohu. Když si cestující sklopí opěradlo příliš dozadu, může v případě srážky vozidla anebo prudkého zabrzdění vyklouznout z bezpečnostního pásu. V takovém případě nemůže být cestující chráněn bezpečnostním pásem ani airbagem a může utrpět vážně anebo smrtelné zranění.

Úprava podpory zádové oblasti (sedadlo řidiče)

Nastavte si podporu zádové oblasti stlačením tlačítka na úpravu podpory zádové oblasti.

- Když stisknete tlačítko úpravy dopředu/dozadu (1 / 2), podpora zádové oblasti se rozšíří anebo zúží.
- Když stisknete tlačítko úpravy nahoru/dolů (3 / 4), podpora zádové oblasti se zvýší anebo sníží.





Varování

- Sedadlo si nikdy neupravujte během jízdy. Pokud se sedadlo náhle pohne, může to vést k nebezpečné situaci.
- Po úpravě sedadla zkontrolujte, zda sedadlo pevně sedí.
- Pokud je na zadním sedadle cestující, upravujte sedadlo tak, abyste zohlednili bezpečnost cestujícího.
- Pokud elektricky ovládané sedadlo nefunguje, nejprve ho zkontrolujte a učiňte opatření, až potom s vozidlem odjed'te.



Upozornění

- Častá manipulace s elektricky ovládaným sedadlem může poškodit elektrické zařízení. Manipulujte s ním jen tehdy, když chcete sedadlo nastavit.
- Používání několika spínačů na úpravu sedadla zároveň může poškodit motor. Novou funkci použijte jen tehdy, pokud jste předcházející funkci ukončili.
- Elektricky ovládané sedadlo funguje i tehdy, když je spínač START/STOP v poloze OFF. Je však potřeba dávat pozor na to, že příliš častá manipulace s elektricky ovládaným sedadlem při vypnutém motoru může vybit baterii.
- Pokud je výška sedadla a opěrky hlavy vysoká a přední sedadla posouváte směrem dopředu, dávejte na posouvání dopředu pozor. Pokud tak neučiníte, přední sedadla, opěrka hlavy, sluneční clona a jiné prvky mohou do sebe narazit, což způsobí škodu.
- Pokud se elektricky ovládané sedadlo dostane do kontaktu s předmětem, takže se nemůže pohybovat, ani se s ním nedá manipulovat, nečiňte tak násilím. Sedadlo upravujte až po odstranění příčiny. Pokud zjistíte abnormalitu, nechte si vozidlo zkontrolovat a provést servis v autorizovaném servisu SsangYong.

Ruční nastavení sedadla spolujezdce

Úprava přední a zadní polohy

Zatlačením páčky úpravy sedadla směrem nahoru nastavte sedadlo do požadované polohy tak, že ho posunete směrem dopředu anebo dozadu.



Nastavení sklonu opěradla

Potlačením páčky úpravy úhlu opěradla směrem nahoru nastavíte opěradlo do požadovaného úhlu.



⚠ Varování

- Upravte si opěradlo sedadla co nejvíc do vzpřímené polohy, abyste si udrželi pohodlnou polohu. Když si cestující sklopí opěradlo příliš dozadu, může v případě srážky vozidla nebo prudkého zabrzdění vyklouznout z bezpečnostního pásu. V takovém případě nemůže být cestující chráněn bezpečnostním pásem ani airbagem a může utrpět vážné nebo smrtelné zranění.

Spínač lehkého přístupu k přednímu sedadlu spolujezdce

Přední a zadní poloha předního sedadla spolujezdce a úhel jeho opěradla je možné nastavit ze sedadla řidiče nebo ze zadních sedadel, tím se zvýší komfort cestujících.

Úprava přední a zadní polohy

Nastavte si sedadlo do požadované polohy stlačením tlačítka úpravy přední a zadní polohy (1 / 2).



Nastavení úhlu opěradla*

Nastavte si opěradlo do požadovaného úhlu (1 / 2) stlačením tlačítka úpravy úhlu opěradla.



⚠ Varování

- Upravte si opěradlo sedadla co nejvíc do vzpřímené polohy, aby jste si udrželi pohodlnou polohu. Když si cestující sklopí opěradlo příliš dozadu, může v případě srážky vozidla nebo prudkého zabrzdění vyklouznout z bezpečnostního pásu. V takovém případě nemůže být cestující chráněn bezpečnostním pásem ani airbagem a může utrpět vážné nebo smrtelné zranění.

⚠ Upozornění

- Nepoužívejte tlačítko lehkého přístupu k přednímu sedadlu spolucestujícího, když na předním sedadle sedí cestující. Cestujícímu to může způsobit zranění.
- Tlačítko lehkého přístupu k přednímu sedadlu spolucestujícího funguje tehdy, když není motor zapnutý. Dávejte ale pozor na příliš častou manipulaci s tlačítkem lehkého přístupu k přednímu sedadlu spolucestujícího když je motor vypnutý, protože to může vybit baterii.

Poznámka

- Když používáte tlačítko snadného přístupu a zároveň upravujete páčkou elektricky ovládané sedadlo, funkce páčky elektricky ovládaného sedadla je upřednostněna.

Zadní sedadla v 1. řadě

Úprava výšky opěrky hlavy



- Když chcete zvýšit opěrku hlavy, chytte ji oběma rukama a zatlačte směrem nahoru.
- Když chcete snížit opěrku hlavy, stiskněte tlačítko zamčení (1) a zatlačte ji směrem dolů ve směru šípky.



⚠ Varování

- Nejezděte s opěrkou hlavy, která je příliš nízko. V případě nehody to může způsobit smrtelné zranění na některých částech těla, včetně hlavy, krku nebo páteře.

Poznámka

- Výšku opěrky hlavy upravte tak, aby byl její střed na úrovni očí cestujícího.
- Možná nebude možné nastavit výšku opěrky hlavy tak, aby byl její střed na úrovni očí cestujícího v důsledku jeho fyzických dispozic. V takovém případě nastavte pro vysokou osobu opěrku hlavy do nejvyšší polohy a pro nízkou osobu do nejnižší polohy.

Zadní sedadlo v 1. řadě (středová opěrka hlavy)

Nastavení výšky opěrky hlavy



- Chcete-li zvednout opěrku hlavy, přidržíte ji a vytáhněte nahoru.
- Chcete-li opěrku hlavy snížit, zatlačte opěrku hlavy směrem dolů a zároveň stiskněte zajišťovací tlačítko (1) ve směru šipky.

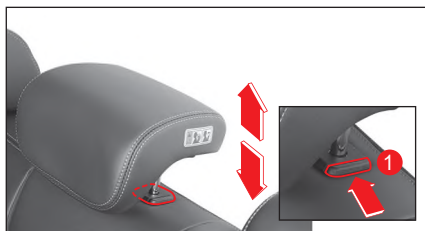

! Varování



- Výšku opěrky hlavy nastavte tak, aby byl jej střed na úrovni očí cestujícího.
- Pokud je opěrka hlavy zasunutá, nepoužívejte ji.
- Pokud na zadních sedadlech nesedí žádný cestující, měly by být zadní opěrky hlavy co nejnižší, protože mohou zakrývat výhled dozadu.

Poznámka

- Možná nebude možné nastavit výšku opěrky hlavy tak, aby byl jej střed na úrovni očí cestujícího v důsledku jeho fyzických dispozic. V takovém případě nastavte pro vysokou osobu opěrku hlavy do nejvyšší polohy a pro nízkou osobu do nejnižší polohy.

Nastavení sklonu opěradla

Potlačením páčky úpravy úhlu opěradla směrem nahoru nastavte opěradlo do požadovaného úhlu.



Dvojité sklápění zadních sedadel v 1. řadě

Po sklopení zadních sedadel v 1. řadě (dvojité sklápění) se pohodlně nastupuje na zadní sedadla ve 2. řadě a také vystupuje.

- 1 Vložte bezpečnostní pás do vodiče popruhu, aby se bezpečnostní pás nepoškodil.
- 2 Zasuňte opěrku hlavy do nejnižší polohy.

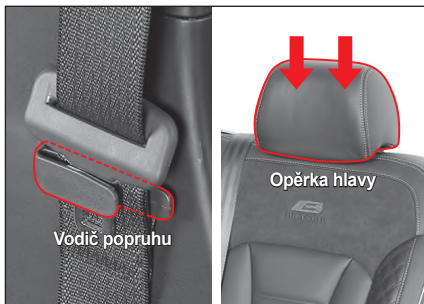

⚠ Upozornění

- Při sklápění nebo odklápění může sedadlo narazit do jiných komponentů a poškodit je. Pokud chcete zabránit takové škodě, zasuňte opěrku hlavy na sedadle, které chcete sklopit, do nejnižší polohy a upravte polohu opěradla sedadel, které jsou před sklápěnými sedadly.

- 3 S páčkou ovládání sklonu opěradla (1) vytaženou nahoru sklopte opěradlo.



⚠ Upozornění

- Po překlopení opěradla přitlačte jeho vršek, aby pevně drželo.

- 4 Se zataženou páčkou dvojitého sklápění sedadla (2) zvedněte zadní část sedadla nahoru.



Chcete-li sedadlo vrátit do původní polohy, proveďte tyto kroky v opačném pořadí.

⚠ Varování

- Plynový zvedák sedadla



- Plynový zvedák sedadla nedemontujte. Obsahuje vysokotlaké zařízení, které může způsobit zranění.
- Plynový zvedák sedadla nezažhívejte. Mohlo by dojít k jeho poškození teplem a zranění.
- Chcete-li plynový zvedák vyměnit nebo zlikvidovat, navštivte nejbližší autorizovaný servis SsangYong.

⚠ Varování

- Po vrácení sedadla do původní polohy zkontrolujte, zda sedadlo pevně sedí. Pokud není dobře upevněné, může se překloupit dopředu.

- Při sklápění sedadla dávejte pozor, aby se vám mezi sedadla nedostali části těla.
- Neseďte na sklopeném sedadle. Nebudete chráněný bezpečnostním pásem a jinými bezpečnostními jednotkami, takže v případě nehody se můžete vážně zranit.



- Nejezděte s vozidlem ani nenakládejte žádný náklad, pokud je zadní sedadlo v 1. řadě ve vertikální poloze.



Následkem může být to, že cestující na zadním sedadle ve 2. řadě utrpí zranění, nebo se náklad poškodí.



- Pokud na zadních sedadlech ve 2. řadě sedí cestující, jezděte s vozidlem až potom, až upevníte zadní sedadla v 1. řadě do normální polohy.



- Když sedíte na zadním sedadle v 1. řadě, nikdy si nevykládejte nohy na opěradlo.



- Když vracíte zadní sedadla v 1. řadě do jejich původní polohy, dávejte pozor, aby jste nezasáhli nohy a chodidla cestujících na zadních sedadlech ve 2. řadě.



2. řada zadních sedadel (7místná konfigurace)*

Úprava výšky opěrky hlavy

- Když chcete zvýšit opěrku hlavy, chyťte ji oběma rukama a zatlačte směrem nahoru.
- Když chcete snížit opěrku hlavy, stiskněte tlačítko zamčení (1) a zatlačte ji směrem dolů ve směru šípky.



! Varování



- Výšku opěrky hlavy nastavte tak, aby byl jej střed na úrovni očí cestujících.
- Pokud je opěrka hlavy zasunutá, nepoužívejte ji.
- Pokud na zadních sedadlech nesedí žádný cestující, měly by být zadní opěrky hlavy co nejnižší, protože mohou zakrývat výhled dozadu.

Poznámka

- Možná nebude možné nastavit výšku opěrky hlavy tak, aby byl jej střed na úrovni očí cestujícího v důsledku jeho fyzických dispozic. V takovém případě nastavte pro vysokou osobu opěrku hlavy do nejvyšší polohy a pro nízkou osobu do nejnižší polohy.

Sklápění zadních sedadel ve 2. řadě

- 1 Vložte bezpečnostní pás do vodiče popruhu, aby se bezpečnostní pás nepoškodil.
- 2 Zasuňte opěrku hlavy do nejnižší polohy.

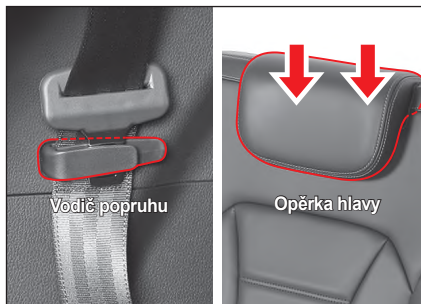

! Upozornění

- Při sklápění anebo odklápění může sedadlo narazit do jiných komponentů a poškodit je. Pokud chcete zabránit takové škodě, zasuňte opěrku hlavy na sedadle, které chcete sklopit, do nejnižší polohy a upravte polohu opěradla sedadel, které jsou před sklápanými sedadly.

- 3 S vytaženým popruhem sklápění sklopte opěradlo.

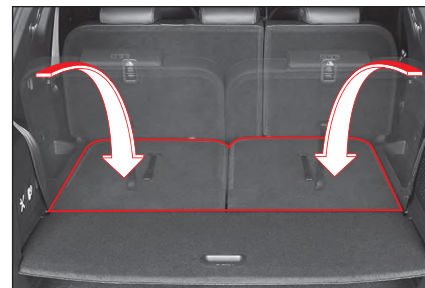
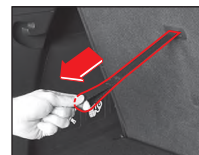

! Varování

- Při sklápění sedadla dávejte pozor, aby se vám mezi sedadla nedostali části těla.
- Nesedíte na sklopeném sedadle. Nebudete chráněni bezpečnostním pásem ani jinými bezpečnostními prvky a v případě nehody můžete utrpět vážně zranění.
- Když umístíte na sklopené sedadlo nějaký předmět, pevně ho upevněte, aby se během jízdy nehýbal. Řidič a jiný cestující mohou být vážně zraněni pohyblivým se předmětem. V takovém případě může dojít k druhotnému zranění.
- Pokud na sklopené sedadlo umístíte předmět, dbejte na to, aby vám nebránil ve výhledu. V opačném případě může během jízdy dojít k nehodě.
- Nejezděte a nenakládejte náklad se sklopenými zadními sedadly ve 2. řadě.



! Upozornění

- Po překlapaní opěradla přitlačte jeho vršek, aby pevně drželo.

Větrání a vyhřívání sedadla*

Větrání a vyhřívání předního sedadla



- 1 Tlačítko větrání předního sedadla
- 2 Tlačítko vyhřívání předního sedadla

Větrání předního sedadla

Když je motor nastartovaný, stiskněte tlačítko větrání předního sedadla (1).

Zapne se indikátor zapnutí (modrý) a aktivuje se funkce větrání na příslušném sedadle.



- Vždy, když se stlačí tlačítko větrání, stav funkce větrání se změní v pořadí OFF → Úroveň 3 → Úroveň 2 → Úroveň 1 → OFF.
- Když během zapnutého větrání stisknete tlačítko větrání na 1 sekundu anebo delší, funkce se deaktivuje.



Varování

- Když je zapnutá funkce větrání sedadla, nedávejte ruku pod polštář sedadla. Ventilátor větrání vám může ruku poranit.

Poznámka

- Funkce větrání sedadla neznamená chlazení sedadla vyfukováním studeného vzduchu z klimatizace.
- Protože funkce větrání sedadla natahuje vzduch z vozidla, kterým větrá, je možno ji využít spolu s klimatizací.
- Když vypnete motor při zapnuté funkci větrání sedadla, větrání se vypne také. Funkce větrání sedadla se nezapne ani tehdy, když motor opětovně nastartujete.

Vyhřívání předního sedadla

S nastartovaným motorem stiskněte tlačítko vyhřívání předního sedadla (2).

Zapne se indikátor zapnutí (žlutý) a aktivuje se funkce vyhřívání na příslušném sedadle.



- Vždy, když se stlačí tlačítko vyhřívání, stav funkce vyhřívání se změní v pořadí OFF → Úroveň 3 → Úroveň 2 → Úroveň 1 → OFF.
- Když během zapnutého vyhřívání stisknete tlačítko vyhřívání na 1 sekundu anebo delší, funkce se deaktivuje.

Inteligentní řízení vyhřívání předního sedadla

Táto funkce automaticky řídí stav vyhřívání, což vám pomáhá bezpečně jet za přiměřené teploty.

- Pokud se úroveň 3 používá přibližně 30 minut, stav funkce vyhřívání se automaticky změní na úroveň 2.
- Potom, co se stav změní na úroveň 2:
 - Když opětovně aktivujete funkci vyhřívání na úrovni 3 do 5 minut, stav úrovně 3 se udrží přibližně 8 minut a potom se stav automaticky změní na úroveň 2.
 - Pokud opětovně aktivujete funkci vyhřívání na úrovni 3 po 5 minutách, stav úrovně 3 se udrží přibližně 30 minut a potom se stav automaticky změní na úroveň 2.
- Pokud se stav úrovně 2 drží přibližně 60 minut, funkce vytápění se automaticky změní na úroveň 1.

Varování

- Nadměrné používání vytápění sedadla může způsobit ospalost a narušit bezpečnou jízdu.

Poznámka

- Funkce vyhřívání sedadla je navrhnutá tak, aby se zastavila v případě zvýšení teploty na určitou úroveň a spustila se v případě klesnutí teploty pod určitý bod.
- Když vypnete motor při zapnuté funkci vyhřívání sedadla, vyhřívání se vypne také. Funkce vyhřívání sedadla se nezapne ani tehdy, když motor opětovně nainstalujete.

Vyhřívání zadních sedadel v 1. řadě

S nastartovaným motorem stiskněte tlačítko vyhřívání v první řadě zadních sedadel.

Zapne se indikátor zapnutí (žlutý) a aktivuje se funkce vyhřívání na příslušném sedadle.

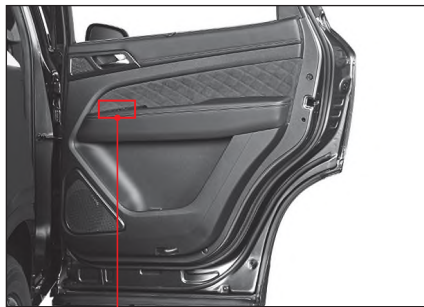

- Vždy, když se stlačí tlačítko vyhřívání, stav funkce vyhřívání se změní v pořadí OFF → Úroveň 3 → Úroveň 2 → Úroveň 1 → OFF.
- Když během zapnutého vyhřívání stisknete tlačítko vyhřívání na 1 sekundu nebo delší, funkce se deaktivuje.

Varování

- Při nadměrném využívání funkce vyhřívání sedadla dávejte pozor, protože to může způsobit mírnou popáleninu. Dávejte pozor zejména na kojence, malé dítě, starší anebo invalidní osobu, na osobu, která požila lék na spaní, osobu pod vlivem alkoholu, velmi unavenou osobu, anebo osobu s citlivou pokožkou.
- Dávejte pozor, abyste se nepopálili, když se vaše pokožka dostane do kontaktu se sedadlem, které bylo vyhříváno po delší čas.
- Když vyhříváte sedadlo, nedávejte na něj deku, polštář ani podložku, protože sedadlo se může přehřát.
- Nadměrné vyhřívání sedadla může způsobit přehřátí anebo požár. Když vystupujete z vozidla anebo přicházíte do vozidla, zkontrolujte, zda je vyhřívání sedadla zapnuté anebo ne.
- Pokud je sedadlo příliš horké a nedá se kontrolovat, nejprve vypněte funkci vyhřívání sedadla. Nechte vozidlo okamžitě zkontrolovat v autorizovaném servisu SsangYong.

Poznámka

- Funkce vyhřívání sedadla je navrhnutá tak, aby se zastavila v případě zvýšení teploty na určitou úroveň a spustila se v případě klesnutí teploty pod určitý bod.
- Když vypnete motor při zapnuté funkci vyhřívání sedadla, vyhřívání se vypne také. Funkce vyhřívání sedadla se nezapne ani tehdy, když motor opětovně nastartujete.

Lehký přístup k sedadlu řidiče*

Lehký přístup k sedadlu řidiče je funkce, která automaticky posune sedadlo řidiče, když řidič nastupuje do vozidla, nebo vystupuje z vozidla.

Zapnutí/vypnutí funkce lehkého přístupu

Když chcete zapnout funkci lehkého přístupu, stiskněte spínač lehkého přístupu ON/OFF. Indikátor fungování se rozsvítí.

Když chcete vypnout funkci lehkého přístupu, opět stiskněte spínač lehkého přístupu ON/OFF. Indikátor fungování zhasne.



Fungování funkce lehkého přístupu při nastupování do vozidla a vystupování z vozidla

- Při nastupování do vozidla: Když otevíráte dveře na straně řidiče, sedadlo řidiče se posune dozadu, aby jste mohli do vozidla pohodlně nastoupit. Když už sedíte na sedadle řidiče a zavřete dveře, sedadlo řidiče se posune zpět do původní polohy.
- Při vystupování z vozidla: Když vypnete motor a otevřete dveře na straně řidiče, sedadlo řidiče se posune dozadu, aby jste mohli z vozidla pohodlně vystoupit.

Varování

- Funkci lehkého přístupu nepoužívejte v případě, když není zatažena parkovací (ruční) brzda. V takovém případě by se mohlo vozidlo pohnout, to může být velmi nebezpečné.

Upozornění

- Když stisknete jiné kontrolní tlačítko při zapnuté funkci lehkého přístupu, funkce lehkého přístupu nemusí správně fungovat.

Poznámka

- Pokud je sedadlo řidiče sklopené dozadu, vzdálenost posunu sedadla může být relativně kratší.
- Vzdálenost posunu sedadla se může mírně měnit v rámci povoleného rozsahu podle hmotnosti cestujícího a stavu dodávky elektřiny ve vozidle, atd. To není chyba.

Nastavení paměti sedadla řidiče a vnějšího zpětného zrcátka

Vy si můžete uložit polohu sedadla řidiče a úpravu nastavení vnějších zpětných zrcátek podle tělesného typu řidiče a způsobu jízdy.

I v případě změny polohy sedadla a zrcátka je můžete kdykoli posunout zpět do uložené polohy stisknutím tlačítka. Dají se uložit až tři polohy.



- 1 Tlačítko nastavení paměti sedadla a zrcátka.
- 2 Tlačítko výběru paměti sedadla a zrcátka.
- 3 Tlačítko zastavení fungování paměti sedadla a zrcátka.

Uložení polohy

- 1 Když je spínač START/STOP v poloze ON, zařadte řadící páku při automatické převodovce do polohy P.
V takovém případě pro bezpečnost nestartujte motor.
- 2 Upravte sedadlo řidiče a vnější zpětné zrcátko do požadované polohy.
- 3 Stiskněte tlačítko nastavení paměti (1). Indikátor fungování se rozsvítí.
- 4 Stiskněte jedno z tlačítek výběru paměti (2) do 5 sekund.
Když se tato funkce uloží, zvukový signál zazní dvakrát.

! Varování

- Sedadlo nepoužívejte v případě, když není zatáhnuta parkovací (ruční) brzda. V takovém případě by se mohlo vozidlo pohnout, to může být velmi nebezpečné.

Poznámka

- Po stisknutí tlačítka nastavení paměti stiskněte tlačítko výběru paměti do 5 sekund. Pokud ho nestisknete, nastavení se zruší.
- Když stisknete tlačítko úpravy sedadla řidiče nebo vnějšího zpětného zrcátka při stisknutém tlačítku nastavení paměti, postup nastavení paměti se zruší.

Vyvolání uložené polohy

Stiskněte tlačítko výběru paměti (2), tím se uloží požadovaná poloha.

Sedadlo řidiče a vnější zpětné zrcátko se posune do zapamatované polohy. Po dokončení posunu zazní varovný zvukový signál.

Poznámka

- Počkejte, než se pohyb sedadla řidiče a venkovního zpětného zrcátka nezastaví. Když budete jezdit během pohybu sedadla řidiče a venkovního zpětného zrcátka, operace se zastaví.
- Pohyb sedadla řidiče a venkovního zpětného zrcátka můžete zastavit během vyvolání zapamatované polohy. Stiskněte tlačítko zastavní operace paměti (3).

Varování a upozornění pro sedadla

! Varování

- Úpravu sedadla proveďte vždy před jízdou.
- Sedadlo nikdy neupravujte během jízdy. Pokud se sedadlo náhle pohne, může to vést k nebezpečné situaci.
- Opěradlo sedadla upravte co nejméně do vzpřímené polohy, abyste seděli pohodlně. Pokud cestující přilíží sklopil opěradlo sedadla, v případě srážky vozidla anebo prudkého zabrzdění může vyklouznout spod bezpečnostního pásu. v takovém případě nemůže být cestující chráněn bezpečnostním pásem a airbagem, takže může utrpět vážné anebo smrtelné zranění.
- Nikdy nejezděte ve vozidle bez opěrky hlavy. Může to způsobit zranění hlavy, krku anebo páteře.
- Pokud elektricky ovládané sedadlo nefunguje, jezděte až po zkontrolování a provedení opatření (servisu).
- Nadměrné používání funkce vyhřívání sedadla může způsobit mírnou popáleninu. Dávejte pozor zejména na kojence, malé dítě, starší anebo invalidní osobu, na osobu, která požila lék na paní, osobu pod vlivem alkoholu, velmi unavenou osobu, anebo osobu s citlivou pokožkou.

! Upozornění

- Elektricky ovládané sedadlo funguje i tehdy, když je spínač START/STOP v poloze OFF. Je třeba však dávat pozor na to, že příliš častá manipulace s elektricky ovládaným sedadlem při vypnutém motoru může vybit baterii.
- Používání několika spínačů na úpravu sedadla zároveň může poškodit motor. Novou funkci použijte jen tehdy, pokud jste předcházející funkci ukončili.
- Pokud se elektricky ovládané sedadlo dostane do kontaktu s předmětem, takže se nemůže pohybovat, ani se s ním nedá manipulovat, nečiňte tak násilím. Sedadlo upravujte až po odstranění příčiny. Pokud zjistíte abnormalitu, nechte si vozidlo zkontrolovat a provést servis v autorizovaném servisu SsangYong.
- Nedávejte na sedadlo žádný předmět, který může poškodit čalounění na povrchu sedadla.
- Na čištění čalounění nepoužívejte organická rozpouštědla, jako např. ředidlo, benzin, alkohol anebo benzin. Může to poškodit povrch čalounění.

Okno (elektricky ovládané okno)



- 1 Tlačítko okna při sedadle řidiče (AUTO)
- 2 Tlačítko okna při předním sedadle spolucestujícího (AUTO)
- 3 Tlačítko zadního levého okna (AUTO)
- 4 Tlačítko zadního pravého okna (AUTO)
- 5 Tlačítko zamknutí okna při zadním sedadle

Poznámka

- Pokud chcete otevřít/zavřít okno, spínač START/STOP musí být v poloze ON, anebo motor musí být nastartovaný.
- I když spínač START/STOP přepnete z polohy ON do polohy ACC anebo OFF, tlačítko okna lze použít ještě po dobu 30 sekund. Když však otevřete přední dveře, okno se okamžitě zastaví.

Otevření/zavření okna u sedadla řidiče/ předního spolujezdce

Otevření okna u sedadla řidiče/ předním sedadle cestujícího



- Jemně stiskněte tlačítko okna u sedadla řidiče/předním sedadle cestujícího. Okno se bude otvírat jen tehdy, když bude tlačítko stlačeno.
- Stiskněte tlačítko okna u sedadla řidiče/předním sedadle cestujícího až na doraz a uvolněte ho. Okno se automaticky zcela otevře (automaticky směrem dolů).
- Když během otevírání okna jemně stisknete anebo zatáhnete tlačítko okna u sedadla řidiče/předním sedadle cestujícího, okno se zastaví.

Zavření okna u sedadla řidiče/ předním sedadle cestujícího



- Jemně zatáhněte tlačítko okna u sedadla řidiče/předním sedadle cestujícího. Okno se bude zavírat jen tehdy, když bude tlačítko zatáhnuté.
- Zatáhněte tlačítko okna u sedadla řidiče/předním sedadle cestujícího až nadoraz a uvolněte ho. Okno se automaticky zcela zavře (automaticky směrem nahoru).
- Když během zavírání okna stisknete anebo jemně zatáhněte tlačítko okna u sedadla řidiče/předním sedadle cestujícího, okno se zastaví.

Bezpečnostní funkce okna u sedadla řidiče

Bezpečnostní funkce okna u sedadla řidiče řídí okno u sedadla řidiče, které je vybavené funkcí Auto Up na pomalý pohyb směrem dolů a zastaví se bez pohybu z dané polohy, když se zjistí, že při zavírání se v okně zachytila část těla anebo nějaký předmět.



Poznámka

- Bezpečnostní funkce okna se aktivuje jen pro okno u sedadla řidiče, které je vybavené funkcí Auto Up.
- Bezpečnostní funkce okna se neaktivuje pro určitou část okna, které se zavřelo jako poslední.
- Okno může v zimě zamrznout, což může být nesprávně identifikované jako zachycená část těla anebo nějaký předmět. V takovém případě zavírejte okno velmi pomalu jemným zatahováním tlačítka okna.
- Pokud neuvolníte tlačítko okna ani po zatáhnutí až nadoraz, okno se úplně zavře a nezastaví se ani tehdy, pokud má v cestě zachycenu překážku.
Tato funkce má chránit řidiče před krádeží a zraněním.

Otevření /zavření okna u zadního sedadla

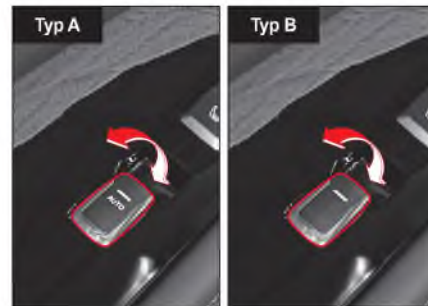

- Pro Typ A (AUTO) je možné okno otevřít a zavřít stejným způsobem tlačítkem u okna sedadla řidiče/předního sedadla cestujícího.
- Pro Typ B, okno funguje jen tehdy, když je tlačítko okna stlačené nebo zatažené.

Funkce zamknutí okna u zadního sedadla

Táto funkce zamkne okno tak, aby se nedalo otevřít a zavřít ze zadních sedadel.

Stiskněte tlačítko zamknutí okna u zadních sedadel.



Varování

- Pokud na zadním sedadle sedí malé dítě, stiskněte tlačítko zamknutí okna u zadních sedadel, aby tlačítka pro okna nefungovali. Můžete tak zabránit nehodě v případě hry dítěte.

Co jsou nárazy větru?

Nárazy větru představují jev, když cítíte tlak na uši, anebo slyšíte určitý zvuk, podobný zvuku vrtulníku, když jedete s vozidlem s otevřeným oknem na zadním sedadle, anebo pokud je střešní okno otevřené v určité poloze.

Tento jev nastane tehdy, když přes okno při zadním sedadle anebo přes otevřené střešní okno proudí vzduch, který vytváří rezonanci.

Pokud při nárazech větru upravíte otevřený prostor v okně u zadního sedadla anebo střešního okna, tento jev zmizí, anebo se zredukuje.



Varování

- Během jízdy anebo při zastavení nevystřikujte část vašeho těla jako např. ruku anebo hlavu von z okna. Projíždějící vozidlo anebo vnější překážka vás mohou zranit.
- Při manipulaci s oknem dávejte pozor, aby se vám v okně nezachytila část vašeho těla jako např. ruka anebo hlava.



Upozornění

- Použití několika tlačítek pro okna zároveň může poškodit pojistku, která představuje ochranné zařízení před přepětím anebo systém oken.
- Použití tlačítek pro okna ve dveřích řidiče a jiných dveřích v opačných směrech zároveň může poškodit systém oken.

Střešní okno*

Střešní okno je další okno, které je instalované ve vozidle a podporuje příjemnou jízdu tím, že větrá a osvětluje vozidlo.

Střešní okno lze otevřít a zavřít posouváním, ale lze ho také odklopit, čímž se mírně zvedne zadní část střešního okna.

Kryt střešního okna lze otevřít a zavřít manuálně.



! Varování

- Během jízdy anebo při zastavení nevystřekujte část vašeho těla jako např. ruku anebo hlavu ven ze střešního okna. Projíždějící vozidlo anebo vnější překážka vás mohou zranit.

! Upozornění

- Střešní okno funguje tehdy, když je spínač START/STOP v poloze ON. Je třeba však dávat pozor na nadměrné používání střešního okna, když motor není nastartovaný, protože to může vybit baterii.
- Po skončení manipulace se střešním oknem uvolněte tlačítko kontroly. Trvale stlačené tlačítko kontroly může způsobit chybné fungování.
- Když je střešní okno úplně otevřené, nárazy větru mohou zesílit. V takovém případě upravte otevřený prostor střešního okna.
- Pokud je pohyblivá část střešního okna v zimě zamrznutá, manipulujte s ní až po úplném roztopení zamrznuté části.
- Pravidelně odstraňujte prach a cizí látky z gumy okolo střešního okna. Pokud se tam nachází prach anebo cizí látky, při manipulaci so střešním oknem se může ozvat zvuk a může způsobit chybné fungování.

Poznámka

- Pokud chcete manipulovat se střešním oknem, tlačítko START/STOP musí být v poloze ON, anebo motor musí být nastartovaný.

Otevírání střešního okna

Automatické otevírání

Krátce stisknete tlačítko střešního okna. Střešní okno se automaticky otevře.

Zadní část (8 cm) střešního okna se neotevře.

Pokud chcete úplně střešní okno otevřít, znovu stisknete tlačítko střešního okna.



Poznámka

- Když stisknete spínač během manipulace se střešním oknem, pohyb se zastaví.

Manuální otevírání

Stisknete a podržte tlačítko otevírání střešního okna. Střešní okno se bude otvírat jen tehdy, když budete držet tlačítko stlačené.

Chcete-li střešní okno otevřít úplně, musíte tlačítko otevření držet stisknuté.

Co jsou nárazy větru?

Nárazy větru představují jev, když cítíte tlak na uši, anebo slyšíte určitý zvuk, podobný zvuku vrtulníku, když jedete s vozidlem s otevřeným oknem na zadním sedadle, anebo pokud je střešní okno otevřené v určité poloze.

Tento jev nastane tehdy, když přes okno při zadním sedadle anebo přes otevřené střešní okno proudí vzduch, který vytváří rezonanci.

Pokud při nárazech větru upravíte otevřený prostor v okně na zadním sedadle anebo střešní okno, tento jev zmizí, anebo se zredukuje.

Zavírání střešního okna

Automatické zavírání

Krátce stisknete tlačítko střešního okna. Střešní okno se automaticky zavře.



Poznámka

- Když stisknete spínač během manipulace se střešním oknem, pohyb se zastaví.

Manuální zavírání

Stisknete a podržte tlačítko zavírání střešního okna. Střešní okno se bude zavírat jen tehdy, když budete držet tlačítko stlačené.

Chcete-li střešní okno zcela zavřít, musíte stále držet tlačítko zavírání.

Vyklápění/zaklápění střešního okna



Vyklápění (otevření zadní části)

Když je střešní okno zavřené, stiskněte tlačítko zavírání střešního okna. Zadní část střešního okna se otevře.

Zaklápění (zavření zadní části)

Když je zadní část střešního okna otevřená, stiskněte tlačítko otevření střešního okna. V tomto okamžiku se střešní okno bude zavírat pouze při stisknutí tlačítka otevření.

Chcete-li střešní okno zcela zavřít, stiskněte a podržte tlačítko otevření

Varování, že posuvná střecha je otevřená

Když dáte spínač START/STOP do polohy ACC nebo OFF a otevřete dveře u sedadla řidiče s otevřeným střešním oknem, zazní varovný zvukový signál pro střešní okno.

Když dveře zavřete, varovný zvukový signál se vypne.

Když zazní varovný zvukový signál pro střešní okno, opusťte vozidlo až po úplném zavření střešního okna.

! Upozornění

- Když odcházíte od vozidla, zkontrolujte, zda je střešní okno úplně zavřené. Opuštění vozidla s otevřeným střešním oknem může vést k vloupání se do vozidla přes střechu. V případě deště nebo sněhu bude vnitřek vozidla mokrá.

Bezpečnostní funkce střešního okna

Bezpečnostní funkce střešního okna má za úlohu otevřít střešní okno, pokud rozpozná, že při automatickém zavírání střešního okna se do něj zachytila část těla nebo nějaký předmět.

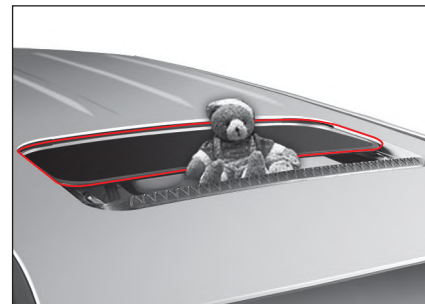

! Upozornění

- Bezpečnostní funkce střešního okna se neaktivuje pro poslední část střešního okna, která se má zavřít.
- Bezpečnostní funkce střešního okna je jen pomocný systém a nenahrazuje pozornost řidiče. Vždy dávejte pozor, protože tato funkce nemusí fungovat z důvodu elektrického zařízení nebo v jiných situacích.

Resetování střešního okna

Případy vyžadující resetování střešního okna

- Když je baterie vybitá, anebo když je přerušena dodávka elektřiny při otevřeném střešním okně.
- Když se po jednorázovém stlačení tlačítka střešní okno úplně neotevře anebo nezavře.
- Když se střešní okno odklopí bez zastavení potom, co se zavře posouváním.
- Když se při posouvání anebo odklápění střešního okna značně sníží vzdálenost pohybu.
- Když po stlačení tlačítka střešního okna střešní okno nefunguje, anebo funguje abnormálně.

Resetování

Když je střešní okno vyklopené nahoru (otevření zadní části), stiskněte na přibližně 20 sekund nepřetržitě tlačítko zavírání střešního okna.

- Po stisknutí tlačítka zavírání střešního okna se přibližně po 5 sekundách ozve jednou cvaknutí a přibližně po 20 sekundách znovu cvaknutí. Střešní okno se při druhém cvaknutí resetuje.
- Když po resetování lehce stisknete tlačítko otevření střešního okna, střešní okno se automaticky otevře a opět zavře.



Upozornění

- **Pokud po resetování střešní okno nefunguje normálně, dejte si vaše vozidlo zkontrolovat a provést servis v autorizovaném servisu SsangYong.**

Výklopné zadní dveře

Výklopné zadní dveře představují jednotku, která zvyšuje pohodlí při nakládání věcí do vozidla nebo vykládání věcí z vozidla.

Elektricky ovládané výklopné zadní dveře pomáhají uživateli otevřít a zavřít výklopné zadní dveře jednoduchým stlačením tlačítka.

Elektricky ovládané výklopné zadní dveře se automaticky otevrou i tehdy, když uživatel vejde do detekční oblasti za výklopnými zadními dveřmi.

Varování

- Neodstraňujte podporné tyče manuálně anebo elektricky ovládaných výklopných zadních dveří. Obsahují zařízení pod vysokým tlakem, které vás mohou zranit.
- Nevystavujte manuálně anebo elektricky ovládané výklopné zadní dveře teplu. Teplem se mohou poškodit a způsobit zranění.

Manuální ovládané výklopné zadní dveře

Otevření

- 1 Stiskněte tlačítko otevření výklopných zadních dveří na vnitřní straně páčky výklopných zadních dveří a v ruce držte Smart klíč.

Výklopné zadní dveře se otevrou.



- 2 Vyklopte výklopné zadní dveře.

Poznámka

- Rozsah, v kterém umí výklopné zadní dveře rozpoznat Smart klíč, je přibližně 1 m.
- Když stisknete tlačítko otevření výklopných zadních dveří, odemknou se jen výklopné zadní dveře. Dveře, kapota motoru a jiné zařízení zůstanou zamčené.

Zavření

- 1 Chyťte vnitřní držadlo výklopných zadních dveří a potlačte výklopné zadní dveře směrem dolů.



- 2 Zavřete výklopné zadní dveře jemným stlačením.

Upozornění

- Když se výklopné zadní dveře otevrou a zavřou a monitorování krádeže je vypnuté, systém se automaticky nepřepne do módu monitorování krádeže. Mód přepnete na mód monitorování krádeže stlačením tlačítka zamknutí dveří na Smart klíči.

Poznámka

- Když se výklopné zadní dveře otevřou a zavřou v módu monitorování krádeže, mód se automaticky vrátí do módu monitorování krádeže. Tehdy zabliká výstražná kontrolka dvakrát a varovný zvukový signál zazní raz.

Elektricky ovládané výklopné zadní dveře*

Elektricky ovládané výklopné zadní dveře je zařízením, které umožňuje uživateli otvírat a zavírat výklopné zadní dveře jednoduchým použitím tlačítka.

Elektricky ovládané výklopné zadní dveře fungují tehdy, když je řadicí páka v poloze P (parkování) a spínač START/STOP je v poloze ON anebo v jakékoli poloze řadicí páky, když je motor vypnutý.

Poznámka

- Když je rychlost vozidla 3 km/h anebo víc a spínač START/STOP je v poloze ON, výklopné zadní dveře není možné otevřít automaticky.

Otvírání/zavírání tlačítkem při sedadle řidiče



- Stlačte a podržte tlačítko výklopných zadních dveří na straně řidiče.

Potom, jako varovná kontrolka blikne dvakrát a varovný zvukový signál zazní dvakrát, výklopné zadní dveře se otevřou anebo zavřou.

Výklopné zadní dveře se otevřou, když jsou zavřené a zavřou se, když jsou otevřené.

Poznámka

- Když stlačíte tlačítko výklopných zadních dveří po dobu otvírání anebo zavírání elektricky ovládaných výklopných zadních dveří, výklopné zadní dveře se zastaví v dané poloze.

Otvírání/zavírání Smart klíčem



- Stlačte a podržte tlačítko výklopných zadních dveří Smart klíčem.

Potom, jak varovná kontrolka blikne dvakrát a varovný zvukový signál zazní dvakrát, výklopné zadní dveře se otevřou nebo zavřou.

Výklopné zadní dveře se otevřou, když jsou zavřené a zavřou se, když jsou otevřené.

Poznámka

- Když stlačíte tlačítko výklopných zadních dveří po dobu otvírání anebo zavírání elektricky ovládaných výklopných zadních dveří, výklopné zadní dveře se zastaví v dané poloze.

Otvírání/zavírání tlačítkem na výklopných zadních dveřích

- Stiskněte tlačítko na výklopných zadních dveřích a mějte u sebe Smart klíč. Výklopné zadní dveře se otevřou poté, jako dvakrát blikne výstražné varovné světlo a dvakrát zazní varovný zvukový signál.



Poznámka
<ul style="list-style-type: none">• Vzdálenost, na kterou výklopné zadní dveře umí rozpoznat Smart klíč, je cca 1 m.• Když stlačíte vnější tlačítko na výklopných zadních dveřích, odemknou se jen výklopné zadní dveře. Dveře, kapota motoru a jiné zařízení zůstanou zamknuté.

- Když jsou výklopné zadní dveře otevřené, stlačte vnitřní tlačítko výklopných zadních dveří.

Potom, co varovná kontrolka blikne dvakrát a varovný zvukový signál zazní dvakrát, výklopné zadní dveře se zavřou.



3

Funkce ochrany proti přiskřípnutí

Funkce ochrany proti přiskřípnutí kontroluje, aby se z důvodu bezpečnosti výklopné zadní dveře zastavily v dané poloze anebo úplně otevřeli v případě, pokud při otvírání anebo zavírání výklopných zadních dveří přijde z venkovní strany silný náraz, anebo pokud se na dveře vyvine určitá síla.



Varování

- **Funkce ochrany proti přiskřípnutí nemusí fungovat, pokud je odpor detekovaný elektricky ovládanými výklopnými zadními dveřmi menší jak určitá úroveň síly, anebo když jsou výklopné zadní dveře téměř zavřené.**
- **Do dráhy pohybu výklopných zadních dveří nedávejte žádnou část vašeho těla anebo jiný předmět, abyste zastavili funkci ochrany proti přiskřípnutí po dobu pohybu elektricky ovládaných výklopných zadních dveří. Můžete utrpět vážné zranění anebo poškodit daný předmět a zařízení.**



Upozornění

- **Pokud bude funkce ochrany proti přiskřípnutí fungovat opakovaně několikrát za sebou, zavřete zadní výklopné dveře ručně a funkce se opět zapne. V nechte vozidlo zkontrolovat a provést servis v autorizovaném servisu SsangYong.**

Resetování výšky otvírání

Maximální výšku otevřených elektricky ovládaných výklopných zadních dveří je možné resetovat podle fyzické kondice uživatele a jiných podmínek, jako je např. parkovací místo.

- 1 Otevřete výklopné zadní dveře ručně a nastavte je na požadovanou výšku.
- 2 Stlačte vnitřní tlačítko elektricky ovládaných výklopných zadních dveří na 3 sekundy anebo víc.
Když je resetování dokončené, zazní pípání.
- 3 Úplně zavřete výklopné zadní dveře stlačením vnitřního tlačítka elektricky ovládaných výklopných zadních dveří.

Po resetování výšky otvírání stlačte vnější tlačítko elektricky ovládaných výklopných zadních dveří a přesvědčte se, zda se výklopné zadní dveře otvírají do požadované polohy.

Resetování elektricky ovládaných výklopných zadních dveří

Pokud se po vybití baterie obnoví dodávka proudu, anebo pokud se odpojí zdroj elektřiny anebo pokud elektricky ovládané výklopné zadní dveře nefungují normálně, resetujte je.

- 1 Zaparkujte vozidlo na rovném povrchu a zařaďte řadící páku do polohy P (parkování).
- 2 Když je stlačené vnitřní tlačítko výklopných zadních dveří, stlačte a podržte vnější tlačítko na 3 sekundy anebo víc.
Když je resetování dokončené, zazní pípání.
- 3 Úplně zavřete výklopné zadní dveře rukou.

Když je resetování dokončené, zkontrolujte, zda se výklopné zadní dveře otvírají anebo zavírají normálně.



Upozornění

- **Neotvírejte ani nezavírejte výklopné zadní dveře v některém z následujících případů, protože nemusí fungovat.**
 - Když je jedno z kol vozidla zdvihnuté za účelem opravy anebo výměny pneumatiky.
 - Když je jedno z kol vozidla ve vzduchu z důvodu nerovnosti na strmé cestě anebo na dlaždicích.
 - Když je vozidlo zaparkované, anebo když stojí na svahu anebo na nerovném povrchu.

⚠ Upozornění

- Elektricky ovládané výklopné zadní dveře fungují i tehdy, když je spínač START/STOP v poloze OFF. Je třeba však dávat pozor v případě, pokud elektricky ovládané výklopné zadní dveře fungují často s vypnutým spínačem START/STOP, protože baterie se může vybit.
- Když otvíráte/zavíráte elektricky ovládané výklopné zadní dveře 5 krát anebo častěji, varovný zvukový signál zazní 3 krát a elektricky ovládané výklopné zadní dveře se zastaví, aby se pohonný motor nepřehřál. V takovém případě zastavte elektricky ovládané výklopné zadní dveře na 1 minutu anebo déle a až potom je opětovně otevřete/zavřete.
- Pokud je to možné, elektricky ovládané výklopné zadní dveře neotvírejte/ nezavírejte ručně.
- Pokud musíte otevřít/zavřít elektricky ovládané výklopné zadní dveře ručně, protože nefungují, nevyvíjejte na ne nepřiměřenou sílu. Může to poškodit jednotku elektricky ovládaných výklopných zadních dveří.
- Při otvírání/zavírání elektricky ovládaných výklopných zadních dveří nevyvíjejte na ne nepřiměřenou sílu. Může to poškodit výklopné zadní dveře.
- Pokud zavřete výklopné zadní dveře okamžitě po otevření, nemusí se zavřít. Toto je normální stav. Výklopné zadní dveře zavřete až po krátkém časovém intervalu.
- Na výklopné zadní dveře nedávejte žádný těžký předmět. Může to poškodit výklopné zadní dveře.
- Výklopné zadní dveře a příslušné komponenty nemodifikujte ani neopravujte sami.
- Při výměně a likvidaci plynového zvedáku nechte vozidlo opravit v autorizovaném servisu SsangYong.

Smart výklopné zadní dveře*

Smart výklopné zadní dveře je funkce, která automaticky otvírá výklopné zadní dveře, když se uživatel se Smart klíčem dostane do detekční oblasti na zadní straně vozidla. Toto je velmi pohodlné, když v obou rukách něco nesete.

Aktivace/deaktivace Smart výklopných zadních dveří

- 1 Stlačte tlačítko  (menu) na pravé straně volantu.

Na displeji přístrojového panelu se zobrazí seznam hlavního menu.

- 2 Vyberte  (Uživatelské nastavení).

- 3 Vyberte **Dveře/výklopné zadní dveře**
→ **Smart výklopné zadní dveře** →
Vyberte buď aktivovat nebo deaktivovat.

Když jsou Smart výklopné zadní dveře aktivované, na přístrojovém panelu se rozsvítí příslušný indikátor.

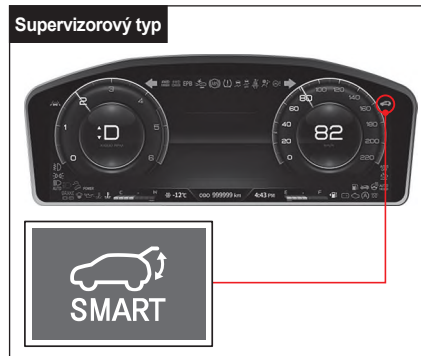

Otevření Smart výklopných zadních dveří

Podmínky otevření

- Motor musí být vypnutý a všechny dveře a výklopné zadní dveře musí být zamknuté (mód ochrany proti krádeži).
- Musíte zůstat v oblasti přibližně 1 m od senzoru Smart výklopných zadních dveří na zadní straně vozidla po dobu cca 3 sekundy anebo víc a musíte mít při sebe Smart klíč.



Kroky při otvírání/zavírání

Výklopné zadní dveře se automaticky otevřou v následujících krocích, když je detekovaný Smart klíč.



- **Krok 1**
Rozsvítí se varovná kontrolka a třikrát zazní varovný zvukový signál v intervale 1 sekundy (píp ~ píp ~ píp).
- **Krok 2**
Rozsvítí se varovná kontrolka a třikrát zazní varovný zvukový signál (píp ~ píp ~ píp).
- **Krok 3**
Rozsvítí se varovná kontrolka a dvakrát zazní varovný zvukový signál (píp ~ píp).
Dále, otevřou se dveře zavazadlového prostoru.

Zastavení funkce Smart výklopných zadních dveří

- Stlačte kterékoliv tlačítko na Smart klíči.
- Anebo vyjděte z detekční oblasti Smart výklopných zadních dveří.

Upozornění

- Smart výklopné zadní dveře začnou fungovat po uplynutí 30 sekund po zapnutí módu monitorování krádeže. Toto zabraňuje chybné funkci Smart výklopných zadních dveří.
- V některém z následujících případů může být funkce Smart výklopných zadních dveří zpovědná, anebo se může změnit provozní rozsah v důsledku interference frekvence.
 - Když jste při zařízení anebo blízko zařízení, které vysílá silnou rádiovou frekvenci, včetně policejní stanice, vládního úřadu, rozhlasové stanice, vojenské jednotky, vysílače, letiště, přístavu, atd.
 - Když máte u sebe Smart klíč spolu s mobilním telefonem anebo rádiovým zařízením, atd.
- V některém z následujících případů se může detekční rozsah Smart klíče měnit, co ovlivní provozní rozsah Smart výklopných zadních dveří.
 - Když je jedno z kol vozidla zdvihnuté za účelem opravy anebo výměny pneumatiky.
 - Když je vozidlo zaparkované, anebo když stojí na svahu anebo na nerovném povrchu.
- Když máte u sebe Smart klíč, nezůstávejte bezdůvodně v detekční oblasti Smart výklopných zadních dveří.
- Naučte se, jako deaktivovat a zastavit funkci Smart výklopných zadních dveří, abyste byli připraveni na nouzovou situaci jako i na různé jiné situace.
- Ubezpečte se, abyste při umývání vašeho vozidla deaktivovali funkci Smart výklopných zadních dveří. Pokud tak neučiníte, výklopné zadní dveře se mohou automaticky otevřít, což může způsobit zranění osoby anebo poškození vozidla a jiných zařízení.

Otevření výklopných zadních dveří v případě nouze

Výklopné zadní dveře můžete otevřít použitím páky na odemknutí na výklopných zadních dveřích v případě, pokud je baterie vybitá, pokud zařízení výklopných zadních dveří nefungují, nebo v jiných nouzových situacích.

- 1 Vytáhněte kryt páky na odemknutí výklopných zadních dveří.

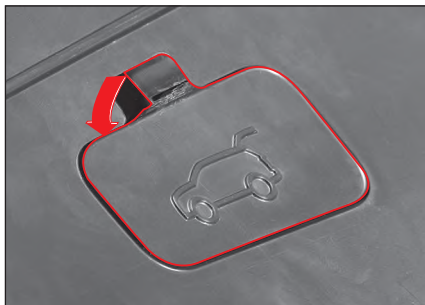

- 2 Potáhněte páku odemknutí ve směru šipky. Výklopné zadní dveře se odemknou.

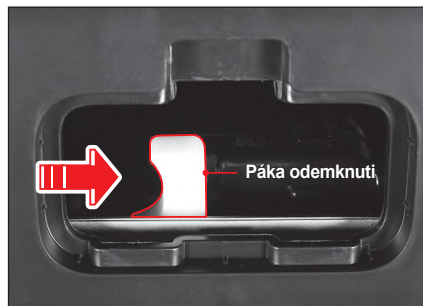

- 3 Otevřete výklopné zadní dveře tak, že je potáhněte.

Varování

- Bezpečnostní páku uvolnění výklopných zadních dveří používejte jen v případě nouze.
- Nedovolte dětem, aby si hráli v nákladním prostoru. Když se použije páka na odemknutí výklopných zadních dveří a výklopné zadní dveře se náhle otevrou během jízdy, může to vést k vážné nehodě.

Upozornění

- Dobře se podívejte, kde se nachází bezpečnostní páku uvolnění výklopných zadních dveří a jak se používá v případě nouze.



Varování

- Nejezděte s otevřenými výklopnými zadními dveřmi.
 - Výfukový plyn může proudit dovnitř a způsobit otravu plynem.
 - Z vozidla může vypadnout předmět a způsobit nehodu.
 - Výklopné zadní dveře a jiné části vozidla se mohou poškodit.
- Pokud pojedete s vozidlem rychlostí 4 km/h anebo víc s otevřenými výklopnými zadními dveřmi, rozsvítí se kontrolka otevřených výklopných zadních dveří a varovný zvukový signál zazní 10 krát. Okamžitě jeďte s vozidlem na bezpečné místo a výklopné zadní dveře pevně zavřete.
- Výklopné zadní dveře otvírejte anebo zavírejte až po zabezpečení bezpečnosti ve vozidle a mimo vozidlo. Zabezpečte zejména to, aby se nezachytila do dveří část těla cestujícího anebo blízko stojící osoby.
- Nedovoďte dětem, aby manipulovali s elektricky ovládanými výklopnými zadními dveřmi anebo Smart výklopnými zadními dveřmi, když máte při sebe Smart klíč. Může to způsobit poškození blízko stojící osoby, předmětu anebo vozidla atd.

- Neotvírejte výklopné zadní dveře po zaparkování anebo zastavení vozidla na svahu. Pokud tak urobíte, z vozidla může vypadnout předmět a způsobit uživateli zranění.
- Když zavíráte výklopné zadní dveře, tyto se mohou náhle zavřít v důsledku své hmotnosti a jiných vnějších faktorů. Při zavírání výklopných zadních dveří dávejte pozor, abyste zabránili zranění.

Otevření kapoty motoru

- 1 Zatáhnete páčku na otevření kapota motoru (1), která se nachází na spodní levé straně před sedadlem řidiče.

Kapota motoru se mírně otevře.



- 2 Při mírně zvednuté kapotě motoru zatlačte páčku upevnění kapoty motoru (2) ve směru šipky.

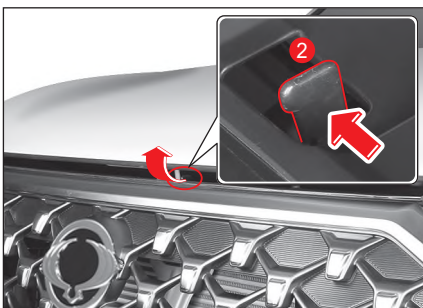

- 3 Zvedněte kapotu motoru.

Když zvednete kapotu motoru do poloviny, automaticky se otevře až do konce.

Zavření kapoty motoru

Kontrola před zavřením kapoty motoru

- Ubezpečte se, že všechny uzávěry otvorů v prostoru motoru jsou zavřené.
- Zkontrolujte, zda v prostoru motoru nezůstali nepotřebné předměty, jako např. rukavice nebo nástroje.

Zavření kapoty motoru

Sklapte kapotu motoru a zavřete ji zatlačením dolů.

! Upozornění

- Pokud se kapota motoru při zavření mírně nadzvedne, znovu ji otevřete a zavřete silnějším zatlačením.
- Při výměně a likvidaci plynového zvedáku nechte vozidlo opravit v autorizovaném servisu SsangYong.

! Varování

- Kapotu motoru otvírejte až po zastavení motoru. Pokud potřebujete provést kontrolu a servis s nastartovaným motorem, dávejte si dobrý pozor, aby vás nezranili rotující části v prostoru motoru.
- Kapotu motoru kontrolujte na místě, kde nefouká vítr. Pokud se kapota motoru při větru zavře, může vám způsobit zranění.
- Při zavírání kapoty motoru dávejte pozor, aby se vám pod kapotou nezachytily části vašeho těla jako např. prsty.
- Před jízdou se přesvědčte, či je kapota motoru úplně zavřena. Pokud pojedete s vozidlem s otevřenou kapotou, vozidlo se může poškodit a kapota může zablokovat řidiči výhled, což může způsobit vážnou nehodu.
- Plynové vzpěry kapoty nedemontujte. Obsahují vysokotlaké zařízení, které může způsobit zranění.
- Plynové vzpěry kapoty nezahřívejte. Mohlo by dojít k jeho poškození teplem a zranění.

Otvor pro palivo

Otevření otvoru pro palivo

Kryt otvoru pro palivo lze otevřít jen tehdy, když jsou všechny dveře odemčeny.

- 1 Zařadíte řadící páku do polohy P (parkování).
- 2 Zatahnete ruční (parkovací) brzdu.
- 3 Vypnete motor.
- 4 V případě vozidel s benzínovým motorem otevřete otvor palivové nádrže zatáhnutím uvolňovací páčky na dolní levé straně před sedadlem řidiče.



V případě vozidel s naftovým motorem stisknete střední okraj otvoru palivové nádrže ve směru šípky.

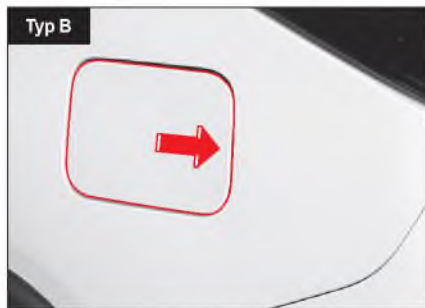

! Upozornění

- Pokud je v zimě kryt palivové nádrže zamrznutý, neotvírejte jej násilím. Otevřete jej jemným poklepáváním na okraj krytu.

- 5 Úplně otevřete kryt palivové nádrže jeho zatáhnutím ve směru šípky.



- 6 Otevřete uzávěr palivové nádrže otáčením proti směru hodinových ručiček.



- 7 Zavěste uzávěr palivové nádrže do držátka na zadní straně krytu.





Varování

- Uzávěr palivové nádrže otvírejte opatrně, protože palivo může být pod tlakem. Pokud uslyšíte zvuk unikání paliva anebo syčení, počkejte, dokud tento zvuk nepřestane a potom zkuste otevřít uzávěr. Pokud tak neučiníte, palivo může vystříknout a způsobit vážně zranění.
- Když se dotknete uzávěru palivové nádrže anebo čerpadla plynu, nejprve se dotkněte kovové části, která je co nejdál od otvoru palivové nádrže, aby jste nejprve vybili statickou elektřinu. Jinak může statická elektřina způsobit požár.

Zavření otvoru pro palivo

- 1 Zavřete uzávěr palivové nádrže otáčením ve směru hodinových ručiček, dokud neuslyšíte kliknutí.
- 2 Zavřete kryt palivové nádrže potlačením středního okraje krytu palivové nádrže.



Informace – Palivový štítek

• TYP PALIVA – BENZÍN



Tvar pro typ paliva – benzín je kruh („E“ znamená specifické bio-komponenty přítomné v benzínu)

• TYP PALIVA – NAFTA



Tvar pro typ paliva – nafta je čtverec („B“ znamená specifické bio-komponenty přítomné v naftě)



Varování

- Palivo doplňujte až po vypnutí motoru. V opačném případě se mohou palivové výpary vznítit z jiskry, která vychází z elektrického zařízení při nastartování motoru, což může způsobit vážný požár.
- Během doplňování paliva odstraňte jakékoli hořlavé látky, jako např. zapálenou cigaretu anebo zapalovač. Jinak to může způsobit vážný požár.
- Nevykonávejte žádnou činnost, která může vygenerovat statickou elektřinu, jako např. nastupování a vystupování do/z vozidla během doplňování paliva. Jinak může statická elektřina způsobit vážný požár.
- Pokud potřebujete natankovat palivo do přenosné nádoby, položte nádobu na zem. Pokud budete nádobu plnit na střeše anebo uvnitř vozidla, statická elektřina může způsobit vážný požár.

- Před natankováním paliva se přesvědčte, jaký typ paliva používáte. Pokud natankujete do vozidla benzín anebo naftu nesprávně, palivový systém a jiné systémy vozidla mohou být vážně poškozené.
- Nepoužívejte palivo, které obsahuje příliš mnoho vlhkosti, nesprávné palivo ani aditiva. Může to značně poškodit palivový systém a systém výfukového plynu vozidla.
- Palivo doplňujte jen dotehdy, pokud se hubice čerpací hadice automaticky nevypne. Pokud budete palivo doplňovat i dále, přeteče a může způsobit požár a poškodit karosérii vozidla.
- Na čerpací stanici nepoužívejte mobilní telefon. Může to způsobit požár v důsledku elektromagnetické vlny anebo proudu z mobilního telefonu.
- Pokud během tankování vznikne požár, okamžitě odejděte daleko od vozidla. Potom vykonajte příslušné opatření a požár ohlase.



Upozornění

- Dávejte pozor, aby se palivo nedostalo do kontaktu s karosérií vozidla, protože může poškodit povrchový nátěr.
- Pokud musíte vyměnit uzávěr palivové nádrže, použijte jen originál uzávěr.

Vnější světla/žárovky

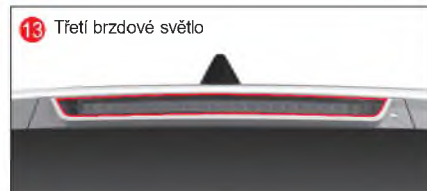
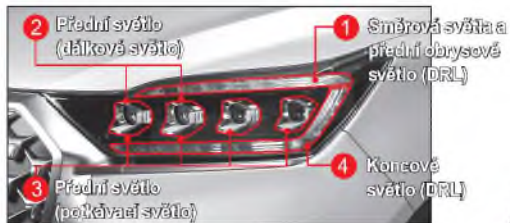

Spínač světla

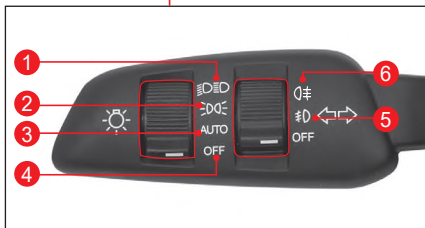
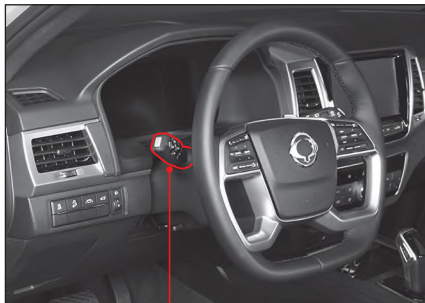

- 1 Přední světlo (potkávací a dálkové)
- 2 Zadní světlo
- 3 Funkce automatického osvětlení
- 4 Vypnutí všech světel
- 5 Přední mlhové světlo
- 6 Zadní mlhové světlo

Zapnutí předního světla

Dálkové světlo a potkávací světlo se zapne spolu s denním světlem, zadním světlem, osvětlením evidenčního čísla, předním mlhovým světlem (v poloze ON) a jinými interiérovými světly.

Zapnutí zadního světla

Parkovací světlo se zapne spolu s denním světlem, zadním světlem, osvětlením evidenčního čísla, předním mlhovým světlem (v poloze ON) a jinými interiérovými světly.

Aktivace automatické funkce světel

Přední světlo a zadní světlo se zapnou anebo vypnou automaticky podle množství slunečního světla, které přijímá senzor světla.

Zapnutí Asistenta předních dálkových světel (HBA)

Pokud stisknete spínač světla ve směru přístrojového panelu, když je spínač světla v poloze AUTO, aktivuje se HBA.

 Viz „Asistent dálkových světel (HBA)“* (str. 3-45)

Vypnutí všech světel

Všechny světla se vypnou.

Zapnutí předního mlhového světla

Když dáte spínač světla do polohy  (přední mlhové světlo) a přední světlo anebo zadní světlo je zapnuté, přední mlhové světlo se zapne.

Zapnutí zadního mlhového světla*

Když jsou zapnuté přední světla a otočíte spínač do polohy , zadní mlhové světla se zapnou a spínač se vrátí zpět do polohy předního mlhového světla. Zadní a přední mlhové světlo se zapnou zároveň.

Pokud ho znova otočíte, zadní mlhové světlo se vypne.

Vypnutí předního mlhového světla

Přední mlhové světlo se vypne.

Zapnutí/vypnutí levé/pravé směrovky



- Když potlačíte spínač světla směrem dolů (1), bude blikat levá směrovka. Bude blikat i signál změny směru na přístrojovém panelu.
- Když potlačíte spínač světla směrem nahoru (2), bude blikat pravá směrovka. Bude blikat i signál změny směru na přístrojovém panelu.

Zapnutí/vypnutí dálkových světel



- Když potlačíte spínač světla směrem k přístrojovému panelu a uvolníte ho se zapnutými potkávacími světly, dálková světla se zapnou. Zároveň se rozsvítí indikátor dálkových světel na přístrojovém panelu.
- Když zatáhnete spínač světla směrem k řidiči a uvolníte ho se zapnutými dálkovými světly, dálková světla se vypnou.

Varování

- Když se k vám blíží vozidlo, anebo když je nějaké vozidlo před vámi, dálková světla nezapínejte. Dálková světla mohou zablokovat výhled jiných řidičů a způsobit nehodu.

Zapnutí dálkových světel a potkávacího světla zároveň (světlo při přecházení)



Dálková světla a potkávací světla se zapnou zároveň, když zatáhnete spínač světla směrem k řidiči.

Poznámka

- Tato funkce pracuje bez ohledu na polohu spínače světla.

Výstražné světlo Varování

Výstražné světlo Varování svítí proto, aby varovalo jiná vozidla v případě nouzové situace a aby zabránilo nehodě.

- Když stisknete spínač výstražného světla Varování, budou blikat všechny ukazovatele směru.
 - Když opět stisknete spínač výstražného světla Varování, výstražné světlo Varování zhasne.
-  Podrobněji na „Signál nouzového zastavení (ESS)*“ (str. 4-170)

Upozornění

- **Nemějte výstražné světlo Varování zapnuté po dlouhou dobu při nenastartovaném motoru. Může to zkrátit životnost a vybit baterii.**

Poznámka

- Výstražné světlo Varování funguje bez ohledu na polohu spínače START/STOP.
- Když je zapnuté výstražné světlo Varování, ukazatel směru nefunguje samostatně.



Úprava úhlu předního světla



Přední a zadní sklon vozidla se mohou měnit v závislosti na počtu cestujících, hmotnosti a těžiště nákladu.

V takovém případě můžete upravit úhel předního světla, abyste si zabezpečili dobrou viditelnost v noci a neoslňovali projíždějící vozidlo anebo vozidlo před vámi silným světlem z předních světel.

Úrovně úpravy úhlu předního světla

Úhel předního světla možno nastavit v 4 úrovních (úroveň 0–3) podle předního a zadního sklonu vozidla.

- Když je vozidlo nakloněné dopředu, otočte otočným ovladačem na úpravu úhlu předního světla směrem dolů (směr úroveň 0). Přední světlo bude svítit výše.
- Když je vozidlo nakloněné dozadu, otočte otočným ovladačem na úpravu úhlu předního světla směrem nahoru (směr úroveň 3). Přední světlo bude svítit níže.

Standard úpravy úhlu pro přední světlo

	Počet cestujících a náklad	
0. stupeň	1–2 cestující (běžná jízda)	
	5 sedadel 	7 sedadel 
Úroveň 1	4–5/7 cestujících	
	5 sedadel 	7 sedadel 
Úroveň 2	4–5/7 cestujících a zavazadla (cca 200 kg)	
	5 sedadel 	7 sedadel 
Úroveň 3	1 cestující a zavazadla (cca 600 kg)	
	5 sedadel 	7 sedadel 

Varování

- Začněte jízdu s vozidlem až po úpravě úhlu předních světel podle počtu cestujících, hmotnosti a těžiště nákladu. Pokud tak neučiníte, může to způsobit nehodu.
- Nikdy nejezděte s vozidlem v některém z následujících případů, které jsou mimo standardu úpravy úhlu pro přední světlo.

- Jízda s vozidlem na úrovni 3, pokud jsou podmínky na úrovni 0 (úhel předních světel je snížen): Řidiči trvá delší dobu rozpoznat nouzovou situaci na cestě před ním.

- Jízda s vozidlem na úrovni 0, pokud jsou podmínky na úrovni 3 (úhel předních světel je zvýšen): Brání to výhledu řidiče protijedoucího vozidla anebo vozidla vpředu.

V takovém případě to může bránit bezpečné jízdě a způsobit vážnou nehodu.

Denní světlo (DRL)*

DRL se zapne automaticky i během dne, což vám umožní snadno rozpoznat vozidlo.

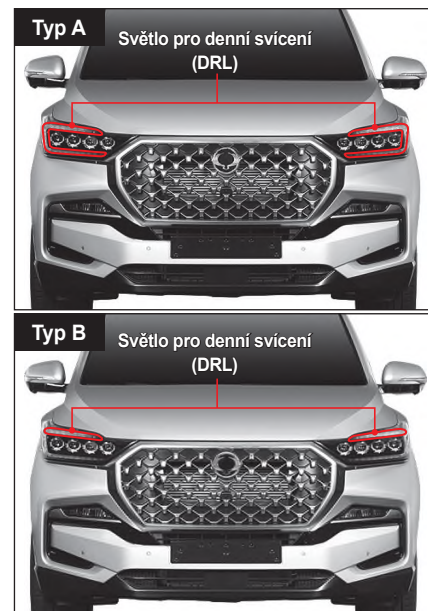

V případě zapnutí DRL

- Pokud spínač zadního světla, předního mlhového světla a předního světla není zapnutý a spínač START/STOP je v poloze ON (bez ohledu na to, zda je motor nastartovaný anebo ne).

Poznámka

- Když se zapne DRL, zároveň se zapne i zadní světlo.
- Pro DRL i pro zadní světlo se používá stejná žárovka, ale DRL svítí jasněji.

V případě vypnutí DRL

- Když je funkce DRL deaktivovaná.
- Když je spínač START/STOP v poloze ACC nebo ON.
- Když je v provozu výstražné světlo
- Když zapnete přední světlo, anebo když se přední světlo zapne při funkci automatického světla.
- Když je v činnosti levé nebo pravé směrové světlo (DRL na příslušné straně).
- Když zapnete přední mlhové světlo
- Když jedete rychlostí 3 km/h nebo nižší se zataženou parkovací brzdou (při deaktivované funkci AUTO HOLD).

Odbočovací světlomet

Odbočovací světlomet se zapíná společně s předním mlhovým světlem a poskytuje řidiči jasný výhled ve směru jízdy, když vozidlo během noční jízdy odbočuje doleva nebo doprava.



Inteligentní dálková světla (SHB)*

Funkcí SHB je ovládat dálkové světlo tak, aby neoslňovalo řidiče protijedoucího vozidla anebo vozidla jedoucího vpředu silným osvětlením z dálkových světel.

SHB detekuje situaci senzorem umístěným v horní části čelního skla vozidla (modul přední kamery) a automaticky vypne anebo zapne dálková světla.

Nastavení SHB

- 1 Otočte spínač světel do polohy AUTO.



- 2 Zatačte spínač světla ve směru přístrojového panelu a uvolněte ho.



- Když se aktivuje funkce SHB, rozsvítí se indikátor SHB.



Indikátor SHB

V případě zapnutí dálkových světel

V následujících situacích, když je funkce SHB aktivovaná, zapnou se dálková světla.

- Když je rychlost vozidla 35 km/h anebo víc.
- Když je okolí tmavé a detekuje se jako noc.
- Když není detekované vozidlo jedoucí proti anebo vozidlo jedoucí vpředu.

Když se zapnou světla automaticky, zapne se i indikátor SHB spolu s indikátorem dálkových světel.



Indikátor SHB



Indikátor dálkových světel

V případě vypnutí dálkových světel

Dálková světla se vypnou v následujících případech.

- Když se detekuje přední světlo protijedoucího vozidla (včetně kola anebo motocyklu).
- Když se detekuje zadní světlo vozidla (včetně kola anebo motocyklu) jedoucího vpředu.
- Když je okolí osvětlené pouličními lampami anebo jinými zdroji světla u cesty.
- Když se detekuje světelný zdroj tunelu.
- Když spínač světla není v poloze AUTO.
- Když je funkce SHB deaktivovaná.
- Když je rychlost vozidla méně jako 35 km/h.

Poznámka

- Když se dálková světla vypnou a potom znova automaticky zapnou, může to být s prodlením několik sekund.

Fungování spínače světel

Podrobné fungování spínače světla s nastavenou a aktivovanou funkcí SHB je následující:

- Když zatlačíte spínač světla ve směru přístrojového panelu s nastavenou a aktivovanou funkcí SHB, zapnou se dálková světla a nastavení SHB se zruší.
- Když zatáhnete spínač světla směrem k řidiči s nastavenou funkcí SHB, zapnou se dálková světla a nastavení SHB bude trvat, dokud budete držet spínač světla.
- Když zatáhnete spínač světla směrem k řidiči s aktivovanou funkcí SHB, dálková světla se vypnou a nastavení SHB se zruší.
- Když otočíte spínač světla do jiné polohy, než je poloha AUTO, nastavení SHB se zruší.



Upozornění

V následujících případech nemusí SHB fungovat normálně.

- Když je přední sklo vozidla poškozené nebo znečištěné prachem, rosou, mlhou, nálepkou, sněhem, atd.
- Když je světlo oproti jedoucího vozidla nebo vozidla vepředu poškozené.
- Když je oproti jedoucí vozidlo nebo vozidlo vepředu mimo předního pohledu.
- Když je oproti jedoucí vozidlo nebo vozidlo vepředu rozpoznáno pouze částečně na křižovatce nebo v zatáčce.
- Když je vepředu zdroj světla, který je podobný světlu vozidla nebo reflektor.
- Když je na místě stavby instalováno osvětlení nebo reflektor, atd.

Automatické světlo přiblížení*

Automatické světlo přiblížení je funkce, která rozsvítí světlo v blízkosti dveří vozidla na tmavém místě a pomáhá při nastupování a vystupování z vozidla.

• Nadstandardní typ

Přejděte do **Vehicle Settings (Nastavení vozidla)** → **Driver Comfort (Pohodlí řidiče)** → **AUTO Approach Welcome (Automatické uvítání při přiblížení)** v  (User Settings) (Uživatelská nastavení) na přístrojovém panelu a zaškrtněte políčko.

• Standardní typ

Přejděte do **Driver Comfort (Pohodlí řidiče)** → **AUTO Approach Welcome (Automatické uvítání při přiblížení)** v  (User Settings) (Uživatelská nastavení) na přístrojovém panelu a zaškrtněte políčko.



Režim příchodu domů

Když přijdete k vozidlu a máte u sebe Smart klíč v režimu monitorování krádeže, rozsvítí se automatické světlo při přiblížení (boční světlo/světlo na klice dveří/DLR).

Mód odchodu

Když vypnete motor a otevřete dveře na straně řidiče, rozsvítí se automatické světlo při přiblížení (boční světlo/světlo na klice dveří/DRL).

V případě vypnutí automatického světla příchodu

V některém z následujících případů automatické světlo příchodu zhasne.

- Když uplynulo přibližně 30 sekund od doby, kdy se rozsvítlo automatické světlo příchodu.
- Když je spínač START/STOP v poloze ON.
- Když vozidlo vstoupí do módu monitorování krádeže.
- Když je aktivovaná funkce Smart automatického zamknutí dveří.

Poznámka

- **Mód příchodu se aktivuje tehdy, když uplynulo přibližně 30 sekund potom, co vozidlo vstoupilo do módu monitorování krádeže.**
- **Automatické světlo příchodu se rozsvítí 2 krát po dobu 10 minut.**

Světlo příchodu domů

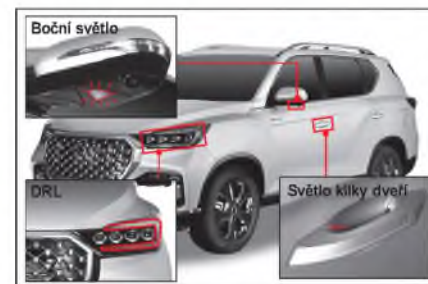

Světlo příchodu domů je funkce, která zapne boční světlo a světlo na madlu dveří pro lepší bezpečnost a viditelnost v noci.

Pokud je splněna některá z následujících podmínek, světlo příchodu domů (boční světlo a světlo na madle dveří) se zapne na přibližně 30 sekund.

- Když stlačíte tlačítko Zamknutí/Odemknutí dveří na Smart klíči, když jsou všechny dveře zavřené.
- Když stlačíte tlačítko Zamknutí/Odemknutí dveří madla dveří na Smart klíči v módu monitorování krádeže, když jsou všechny dveře zavřené.
- Když přijdete do vzdálenosti 1 m od vozidla v módu monitorování krádeže a máte při sebe Smart klíč.

Světlo příjezdu domů/pobytu doma*

Světlo příjezdu domů/pobytu doma je funkce, která automaticky zapne přední světla, když vozidlo přijíždí do tmavého prostoru, anebo odjíždí z tmavého prostoru, což zvyšuje bezpečnost a pohodlí.

Nastavení světla příjezdu domů/pobytu doma

• Nadstandardní typ

Přejděte do **Vehicle Settings (Nastavení vozidla)** → **Light (Světlo)** → **Leaving Home Headlamp (Světlo odjezdu z domova)** v  (User Settings) (Uživatelská nastavení) na přístrojovém panelu a nastavte čas pro **světlo příjezdu domu**.

• Standardní typ

Přejděte do **Light (Světlo)** → **Leaving Home Headlamp (Světlo odjezdu z domova)** v  (User Settings) (Uživatelská nastavení) na přístrojovém panelu a nastavte čas pro **světlo příjezdu domu**.

Poznámka

- Není zde žádná funkce opuštění domova a stisknutím tlačítka světlometů na Smart klíči se rozsvítí světla (potkávací světla).

Fungování světla příjezdu domů

- Když vypnete motor a přední světla (potkávací světla) jsou zapnutá, přední světla (potkávací světla) zůstanou zapnutá během nastavené doby.
- Když od zavření všech dveří a výklopných zadních dveří uplyne určitý čas, přední světla (potkávací světla) se vypnou.

Poznámka

- Když zůstanou dveře anebo výklopné zadní dveře otevřené během nastaveného času po vypnutí motoru, přední světla (potkávací světla) se vypnou po 3 minutách.
- Když otevřete a zavřete dveře anebo výklopné zadní dveře během nastaveného času po vypnutí motoru, přední světla (potkávací světla) zůstanou zapnuté po nastavený čas a potom se vypnou.
- Když otočíte spínače Automatické světlo a přední světla (potkávací světla) do polohy OFF, přední světla (potkávací světla) se vypnou okamžitě.

Fungování světla odchodu z domu

- Smart klíč: Když stlačíte tlačítko předního světla na FOB klíči, zapnou se přední světla (přední světla se nezapnou tlačítkem Odemknout).
- REKES: Když stlačíte tlačítko Odemknout na FOB klíči, zapnou se přední světla.

Poznámka

- Podmínky vypnutí světla odchodu z domu (potkávací světla jsou vypnuty)
 - 1) Od zapnutí světla odchodu z domu uplynulo 20 sekund.
 - 2) Ze Smart klíče přišel signál zamknutí.
 - 3) Během zapnutého světla odchodu z domu se zaplo zapalování.
 - 4) Během zapnutého světla odchodu z domu se opět zapnul signál tlačítka předního světla.

Funkce automatického světla*

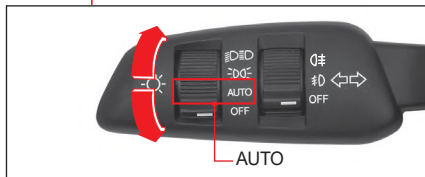

Funkce automatického světla je funkce, která detekuje objem slunečního světla procházejícího přes senzor a automaticky zapíná a nebo vypíná přední světlo a zadní světlo.

- Funkce automatického světla se aktivuje tehdy, když je spínač světla v poloze AUTO.

Senzor automatického světla



Senzor automatického světla je integrován se senzorem deště.

⚠ Upozornění

- Pokud senzorem automatického světla zatřesete anebo na něj vyvinete tlak, automatické světlo může fungovat chybně.
- Nečistěte senzor automatického světla čistidly jako je např. vosk atd. Funkce automatického světla může fungovat chybně.
- Pokud dáte na přední sklo komerčně prodávané fólie, funkce automatického světla může fungovat chybně.
- Pokud při jízdě na cestě s nerovným povrchem vozidlo značně vibruje, funkce automatického světla může fungovat chybně.
- Moment vypnutí a zapnutí světla se může měnit podle klimatických podmínek, jako je mlha, sníh a déšť a podle okolního prostředí.

- Když přepnete spínač světla do polohy AUTO anebo z polohy AUTO do jiné polohy, světla ve vozidle, zadní světla a přední světla mohou zablikat. Toto je normální jev, který rozpoznává stav automatického světla.
- Když projíždíte přes tmavé místo jako např. tunel, nespolehejte se na funkci automatického světla a manuálně zapněte přední světla.
- Při východu a západě slunce použijte funkci automatického světla pro přední světla a zadní světla jen omezeně. Obecně zapínejte přední světla a zadní světla manuálně.
- Funkci automatického světla pro přední světla a zadní světla nepoužívejte v oblačný den. Světla zapínejte manuálně.

Interiérové světlo

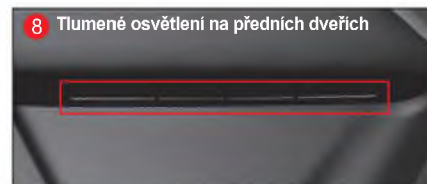
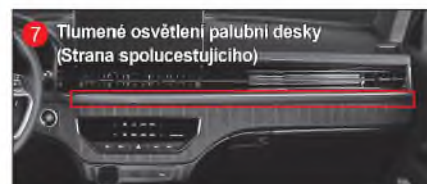
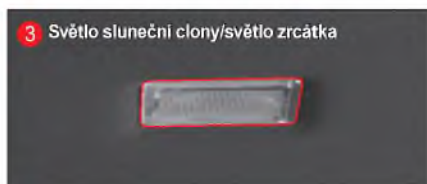

3

Přední stropní osvětlení (konzola nad hlavou)



- 1 Dotykový spínač bodového světla řidiče
- 2 Dotykový spínač bodového světla spolujezdce
- 3 Spínač otevření dveří
- 4 Dotykový spínač u řidiče/předního spolujezdce/ve 2. řadě zadních sedadel
- 5 Přední bodové světlo

Varování

- Když jezdíte v noci anebo v tmavém prostoru, nepoužívejte interiérové světlo. Osvětlení z interiérového světla může zhoršit přední výhled řidiče, což může způsobit nehodu.

Poznámka

- Když interiérové světlo zůstane svítit i po vypnutí motoru, automaticky se vypne po cca 10 minutách, aby se nevybil baterie.

Dotykový spínač bodového světla řidiče

Lehkým dotykem dotykového spínače (1) rozsvítíte interiérové světlo na straně řidiče.

Dotykový spínač bodového světla spolujezdce

Lehkým dotykem dotykového spínače (2) rozsvítíte interiérové světlo na straně spolujezdce.

Spínač otevření dveří

Když jsou kterékoliv dveře otevřené a lehce se dotknete spínače (3), rozsvítí se přední interiérové světlo a centrální interiérové světlo, přičemž světlo se rozsvítí v oblasti „DOOR“ a když jsou dveře zavřené, světlo pomalu zhasne.

- Když je funkce propojení dveří vypnutá, text „DVEŘE“ je zobrazen bíle (noční: bílé pozadí).
- Když je zapnuta funkce propojení s dveřmi, text „DVEŘE“ se rozsvítí oranžově.

Spínač bodového světla u sedadla řidiče/cestujícího ve 2. řadě

Pokud se lehce dotknete dotykového spínače (4), rozsvítí se text „ROOM“ oranžovým světlem a rozsvítí se interiérové světlo řidiče/spolujezdce vpředu/zadní 2. řady.

- Když interiérové světlo zhasne, rozsvítí se text „ROOM“ bílým světlem (v noci: bílé pozadí).
- Když se interiérové světlo rozsvítí, rozsvítí se text „ROOM“ oranžovým světlem.

Přední bodové světlo (5)

Rozsvítí se při zapnutí zadního světla. Tlumeně osvětluje přední centrální prostor.

Funkce spojení mezi Smart klíčem a předním interiérovým osvětlením

Když odemknete dveře Smart klíčem, přičemž spínač spojení předního interiérového světla je stisknutý, interiérová světla u sedadla řidiče a u sedadla předního spolujezdce se zapnou na dobu 30 sekund.

Pokud v tuto chvíli zamknete dveře stisknutím tlačítka zamčení dveří na Smart klíči, interiérová světla u sedadla řidiče a u sedadla předního spolujezdce se okamžitě vypnou.

Upozornění

- Nenechávejte dveře dlouho otevřené, když je interiérové světlo spojené s dveřmi, ani neopouštějte vozidlo, když je interiérové světlo zapnuté. Pokud interiérové světlo bude svítit dlouho, může se vybit baterie.

Centrální interiérové světlo/světlo zavazadlového prostoru



- Po stisknutí spínače centrálního interiérového světla/zavazadlového prostoru se světlo rozsvítí a po jeho opětovném stisknutí se vypne.
Když však otevřete dveře pomocí spínače spojení dveří (přední interiérové světlo), světlo se rozsvítí, i když je spínač v poloze OFF.
- Při otevření zadních výklopných dveří se rozsvítí světlo zavazadlového prostoru a při zavření zadních výklopných dveří se světlo zavazadlového prostoru vypne.



Upozornění

- Neotvírejte dveře na dlouhou dobu se stisknutým spínačem spojení dveří. Pokud bude centrální interiérové světlo/světlo v nákladním prostoru svítit dlouho, může se vybit baterie.
- Nenechávejte výklopné zadní dveře nedovřené po dlouhou dobu. Pokud bude centrální interiérové světlo/světlo v nákladním prostoru svítit dlouho, může se vybit baterie.

Světlo sluneční clony/světlo zrcátka



Když potlačíte sluneční clonu směrem dolů a otevřete kryt zrcadla, zapne se světlo.

Když zavřete kryt zrcadla, světlo zhasne.



Upozornění

- Po použití zrcadla na sluneční cloně kryt zavřete. Pokud tak neučiníte, světlo sluneční clony bude nadále svítit a může vybit baterii. Otevřený kryt zrcadla může způsobit i zranění.

Poznámka

- Když zatlačíte sluneční clonu směrem dolů a použijete ji jako ochranu před sluncem, můžete upravit polohu sluneční clony.

Bezpečnostní světlo dveří (přední dveře)



Když otevřete dveře, světlo se zapne a když zavřete dveře, světlo se vypne.

Světlo odkládací schránky



Když otevřete odkládací schránku, světlo se zapne a když zavřete odkládací schránku, světlo se vypne.

Upozornění

- Když necháte odkládací schránku otevřenou, v případě nehody nebo prudkého zabrzdění může zranit cestujícího. Ujistěte se, zda je během jízdy odkládací schránka zavřena.

Osvětlení prostoru pro nohy

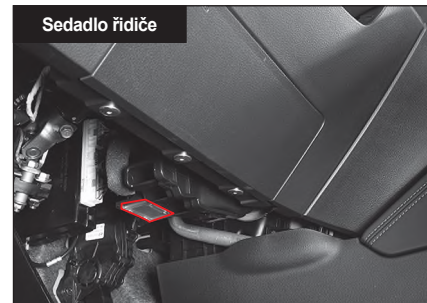

Když otevřete dveře u řidiče nebo spolujezdce, světlo se rozsvítí, a když dveře zavřete, světlo zhasne.

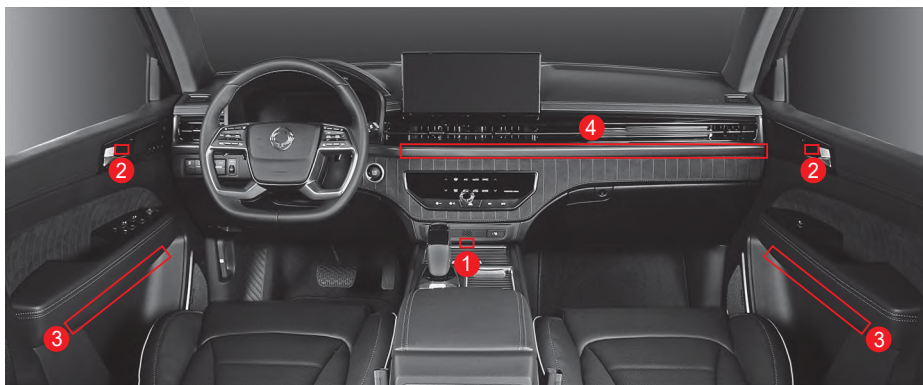

Světlo palubní desky (uprostřed)



Zapne se při aktivaci koncového světla.
Jemně osvětluje přední přihrádku na palubní desce.

Světlo kliky dveří

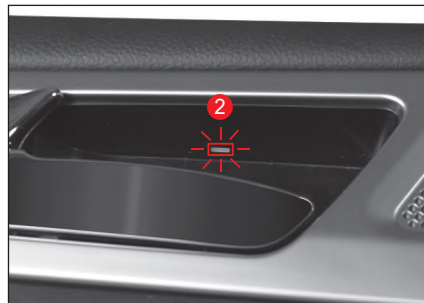

Zapne se při aktivaci koncového světla.
Jemně osvětluje kliku předních dveří.

Tlumené osvětlení*



Tlumené (náladové) osvětlení se aktivuje vždy při otevření dveří, zapnutí zapalování nebo zapnutí spínače, pokud je nastaveno na zapnuto.

Po aktivaci koncového světla se jas tlumeného osvětlení postupně snižuje a světlo jemně svítí.

3

Stěrač předního skla

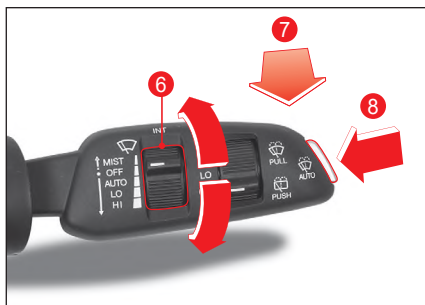
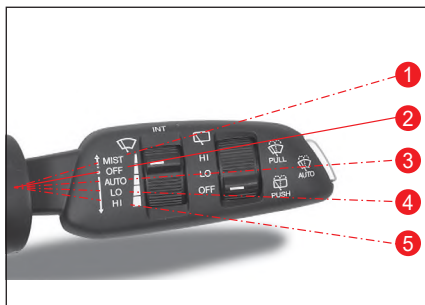

1 MIST

Stěrač se zapne tehdy, když potlačíte páčku stěrače směrem nahoru.

Když páčku uvolníte, vrátí se do polohy OFF a zastaví se.

2 OFF

Stěrač se zastaví.

3 AUTO

Rychlost stěrače se upraví automaticky podle rychlosti vozidla a síly deště (stěrač s dešťovým senzorem).

4 LO

Stěrač stírá pomalu.

5 HI

Stěrač stírá rychle.

Úprava rychlosti stěrače předního skla

Když je páčka stěrače v poloze AUTO, upraví se rychlost stěračů.

Když zatáhnete páčku na úpravu rychlosti stěrače (6) směrem nahoru, stěrač bude stírat rychleji a když potlačíte páčku směrem dolů, stěrač bude stírat pomaleji.

Poznámka

- Když dáte páčku stěrače do polohy AUTO a spínač START/STOP je v poloze ON, stěrač bude stírat pouze jednou.
- Když se setmí a zapne se automatické světlo, stěrač bude stírat rychleji.

Spojení stěrače předního skla a odstříkovací kapaliny



Tato funkce automaticky nastříká tekutinu, když je zapnutý stěrač předního skla.

Funguje následovně podle toho, jak dlouho podržíte páčku stěrače (7).

- Zatáhnete páčku na méně než 0,6 sekundy. Nastříká se odstříkovací kapalina a stěrače budou stírat jednou.
- Zatáhnete páčku na 0,6 sekundy nebo déle. Kapalina do ostříkovačů se rozstříkne a stěrače se třikrát spustí.
- Držte páčku. Kapalina do ostříkovačů se rozstříkne a stěrače pracují nepřetržitě.

Přední automatický umývač

Když je páčka stěrače v poloze OFF, stiskněte spínač předního automatického stěrače (8).

Nastříká se odstříkovací kapalina a stěrače budou stírat čtyřikrát, pak se odstříkovací kapalina znovu nastříká a stěrače budou stírat třikrát.

Stěrač zadního skla

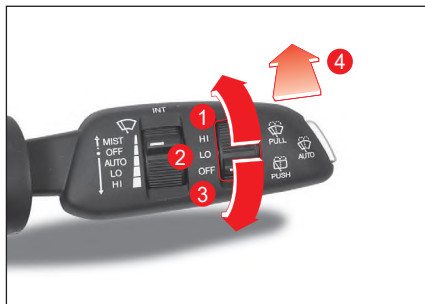

1 HI

Stěrač zadního skla stírá rychle.

2 LO

Stěrač zadního skla stírá pomalu.

3 OFF

Stěrač zadního skla se zastaví.

Funkce spojení mezi stěračem zadního skla a odšťíkovací kapalinou



Tato funkce automaticky nastříká kapalinu, když je zapnutý stěrač zadního skla.

Když stisknete páčku stěrače (4) nastříká se odšťíkovací kapalina a stěrače se zapnou.

Když páčku uvolníte, vrátí se do polohy OFF a zastaví se.

Stěrač s dešťovým senzorem*

Stěrač s dešťovým senzorem detekuje objem deště a kontroluje, zda je třeba spustit stěrač předního skla a automaticky upravuje jeho rychlost.

Stěrač s dešťovým senzorem se aktivuje tehdy, když se páčka stěrače přepne do polohy AUTO.

Dešťový senzor



Dešťový senzor je integrován do senzoru automatického světla.

! Varování

- Když přepnete páčku stěrače do polohy AUTO a spínač START/STOP je v poloze ON, nechtejte přední sklo tam, kde je umístěn dešťový senzor, ani jej nečistěte vlhkým hadříkem. Tohle může aktivovat stěrač s dešťovým senzorem, což vám může poranit ruku nebo jinou část těla.



! Upozornění

- Pokud je přední sklo suché, stěrač nezapínejte. Mohl by poškodit přední sklo nebo lištu stěrače. Po nastříkání odšťíkovací kapaliny vždy použijte stěrač.
- Před mytím vašeho vozidla přepněte páčku stěrače do polohy OFF. Pokud tak neučiníte, stěrač se může náhodně aktivovat a způsobit zranění nebo poškodit vozidlo.
- Když neprší, přepněte páčku stěrače do polohy OFF. Zabrání to tomu, aby se některá zařízení jako např. dešťový senzor nezapnuli.
- V zimě zapínejte stěrač pouze tehdy, když jste se přesvědčili, že lišta stěrače není zamrzlá. Jinak to může poškodit přední sklo nebo lištu stěrače.

Vnější zpětné zrcadlo

Sklápění/odklápění vnějšího zpětného zrcadla





- Když stisknete levou stranu tlačítka () , vnější zpětné zrcátko se odklopí.
- Když stisknete pravou stranu tlačítka () , vnější zpětné zrcátko se sklápí.

Funkce automatického sklápění/odklápění

Následující funkce automaticky sklápí nebo odklopí vnější zpětné zrcadlo.

- Když se stiskne tlačítko zamčení/odemčení dveří na Smart klíči.
- Když se stiskne tlačítko zamčení/odemčení dveří na madle dveří.
- Když se aktivuje funkce Smart auto zamčení dveří.
- Když se aktivuje funkce automatického přístupu.

Aktivace/deaktivace funkce automatického sklápění/odklápění



- Aktivace funkce
Přepněte tlačítko sklápění/odklápění vnějšího zpětného zrcadla do neutrální polohy () .
- Deaktivace funkce
Stiskněte levou stranu () nebo pravou stranu () vnějšího zpětného zrcadla.

Upozornění

- Funkce sklápění/odklápění vnějšího zpětného zrcadla se aktivuje pouze tehdy, když je vozidlo v módu ochrany proti krádeži.

Úprava vnějšího zpětného zrcadla



- 1 Otočný ovladač pro nastavení vnějšího zpětného zrcadla (L  R)
- 2 Spínač řízení vnějšího zpětného zrcadla ()

Volba vnějšího zpětného zrcadla

Otočte otočný ovladač (1) vlevo nebo vpravo a vyberte si zrcadlo, které chcete upravit.

- Otočení vlevo: Můžete upravit vnější zpětné zrcadlo na straně sedadla řidiče.
- Otočení vpravo: Můžete upravit vnější zpětné zrcadlo na straně předního sedadla cestujícího.

Úprava úhlu vnějšího zpětného zrcadla

Upravte úhel zrcadla podle výhledu řidiče pohybováním tlačítka (2) směrem nahoru, dolů, vlevo, vpravo.



Varování

- Na okna u sedadla řidiče a předním sedadle cestujícího nedávejte žádné barevné folie. Může to zhoršit pohled do vnějšího zpětného zrcadla v noci, což může způsobit nehodu.



Upozornění

- Vnější zpětné zrcadlo lze sklopit nebo odklopit na určitý čas po vypnutí motoru.
- Po vypnutí motoru neupravujte vnější zpětné zrcadlo příliš dlouho. Baterie se může vybit.
- Neupravujte vnější zpětné zrcadlo více, než je potřeba. Pokud zrcadlo dosáhne maximální úhel úpravy, jeho pohyb se zastaví, ale když je stisknutý spínač, motor dál běží, což může způsobit chybu v motoru.
- Neupravujte vnější zpětné zrcadlo ručně, ale pomocí spínače motoru. Pokud tak učiníte, může to poškodit zrcadlo a příslušné zařízení.
- Při mytí vozidla nesměřujte proud vody pod vysokým tlakem přímo na zrcadlo. Vnější zpětné zrcadlo funguje na elektřinu, takže při selhání elektrického zařízení nebude fungovat.

- Pokud je zrcadlo zamrzlé a v zimě se nehýbe, neupravujte jej násilím. Zrcadlo opatrně pohněte po odstranění ledu odmrazovacím sprejem, nebo namočte měkký hadřík nebo houbu do teplé vody a omyjte zamrzlou část.
- Led neodškrabujte ani v případě, jelí zrcadlo v zimě zamrzlé. Můžete poškodit povrch zrcadla.

Interiérové zrcadlo

Interiérové zpětné zrcadlo lze upravit směrem nahoru, dolů nebo do stran, abyste měly co nejlepší výhled.

Interiérové zrcadlo ECM*

Interiérové zrcadlo ECM (Elektronické chromické zrcadlo) automaticky detekuje světlo z vozidla jedoucího vzadu přes světelný senzor a snižuje světelnost odrazu zrcadla, aby se zabránilo oslnění řidiče.

- Chcete-li upravit úhel interiérového zrcadla, chyťte zrcadlo do ruky a pohybujte s ním směrem nahoru, dolů nebo do stran, abyste měly co nejlepší zadní výhled.



Varování

- Zrcadlo upravujte vždy před jízdou.
- Nikdy neupravujte zrcadlo během jízdy. Může to odvést pozornost řidiče a způsobit nehodu.
- Pokud je interiérové zrcadlo poškozeno, může z něj vytéct elektrolyt. Dávejte pozor, aby se elektrolyt nedostal do kontaktu s pokožkou nebo očima. Pokud se elektrolyt dostane do kontaktu s pokožkou nebo očima, okamžitě jej vymyjte vodou a jděte k lékaři.

Upozornění

V kterémkoliv z následujících případů nemusí funkce automatického snížení oslnění ECM interiérového zrcadla fungovat.

- Pokud přední světlo vozidla vzadu nesměruje přímo na senzor detekce světla.
- Pokud je na zadním skle tmavá folie.
- Pokud je řadící páka v poloze R (zpátečka).
Tehdy se funkce automatického snížení oslnění zastaví, aby umožnila snadnou identifikaci objektu.

Interiérové zpětné zrcadlo manuálního typu



Interiérové zpětné zrcadlo lze upravit směrem nahoru, dolů nebo do stran, abyste měli co nejlepší výhled tak, že budete zrcadlem pohybovat rukou.

Manuální úprava pro noc/den

Interiérové zpětné zrcadlo můžete nastavit manuálně stisknutím nebo zatažením za páčku, abyste zabránili oslepení řidiče v noci světlem přicházejícím z vozidel vzadu.

Varování

- Pro vaši bezpečnost upravte zrcadlo před jízdou.

Upozornění

- Když v noci nevidíte zadní část vašeho vozu, upravte zpětné zrcadlo tak, že ho budete rukou pohybovat dozadu nebo dopředu do požadovaného úhlu, abyste měli jasný zadní výhled.

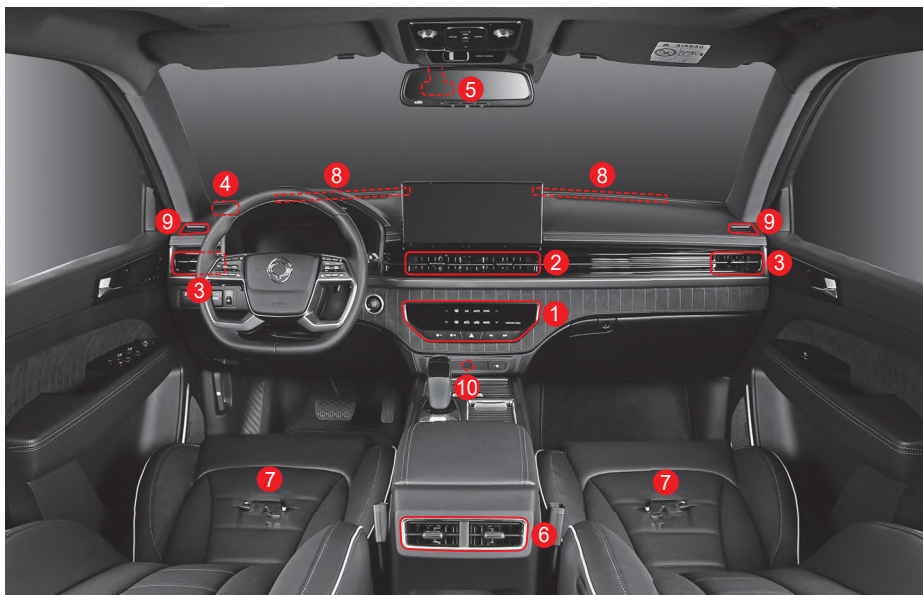

- 1 Ovládání vyhřívání a klimatizace
- 2 Otvor vzduchu (střed předních sedadel)
- 3 Otvor vzduchu (obě strany předních sedadel)
- 4 Senzor detekce slunečního světla
- 5 Senzor detekce zamíření čelního skla
- 6 Výstup vzduchu (střed zadních sedadel)
- 7 Výpust pro nohy na zadním sedadle (dolní část čalounění předního sedadla)
- 8 Střední otvor vzduchu odmrazovače
- 9 Boční otvor vzduchu odmrazovače
- 10 Senzor interiérové teploty

Nastavení směru distribuce vzduchu a rychlosti ventilátoru



- Upravte proudění vzduchu
Směr proudění vzduchu můžete nastavit pohybáním páčky módu proudění vzduchu směrem nahoru, dolů, doleva a doprava.
- Otevírání a zavírání vzduchových ventilů
Pokud úplně stisknete páčku módu proudění vzduchu ve směru zavření, (☒) vzduchový ventil se zavře a vzduch přestane proudit. Pokud páčku zatlačíte ve směru otevření (☒), začne proudit vzduch.

Upozornění

- Na kolík úpravy směru proudění vzduchu v otvoru nedávejte držák na pohár ani jiné zařízení. Může to poškodit kolík úpravy směru proudění vzduchu anebo jiné zařízení.

Zadní rozvod vzduchu a ovládání otáček ventilátoru

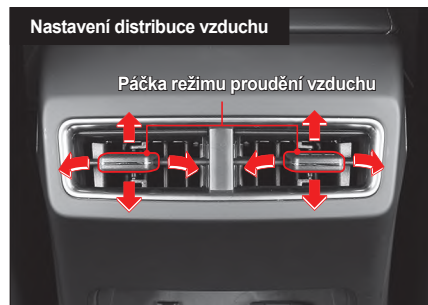

- Rozvod vzduchu můžete nastavit pohybem ovládací páčky rozvodu vzduchu u ventilace nahoru a dolů a doleva a doprava.



- Ventilační otvor zavřete zatlačením ovládací páčky rozvodu vzduchu až na doraz ve směru šipky.

Upozornění pro používání vytápění a klimatizace

Výměna chladicí směsi/oleje v klimatizaci

Ubezpečte se, že jste vyměnili chladicí směs a olej za takové produkty, které splňují specifickou normu a kapacitu. Jinak to může poškodit systém klimatizace.

Položka	Typ A	Typ B
Specifikace	R-1234yf	R134a
Kapacita	Jednoduchá klimatizace	520 ± 30g
	Duální klimatizace	800 ± 30g
Kapacita oleje	160 cc	160 cc

Typ A

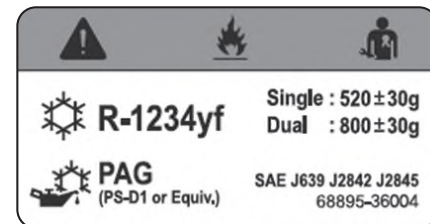

Typ B

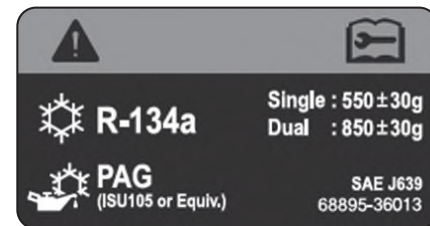



Varování

- Pokud je to možné, během jízdy si zvolte mód čerstvého vzduchu, anebo otevřete okno a často větrejte, aby se do vozidla dostal čerstvý vzduch. Pokud tak neučiníte, vzduch ve vozidle zatuchne a způsobí bolest hlavy anebo nevolnost.
- Když do vozidla proudí výfukový plyn, je třeba zvýšit pozornost, protože může způsobit otravu oxidem uhelnatým.
- Když jedete v oblasti, kde může proudit do vozidla prach anebo dým, použijte mód recirkulace a stiskněte tlačítko pro mód čerstvého vzduchu.
- Nikdy nespěte ani nezůstávejte ve vozidle po dlouhou dobu se zapnutou klimatizací anebo topením so zavřenými dveřmi a okny v létě anebo v zimě. Můžete se udusit v důsledku nedostatku kyslíku ve vozidle.
- V létě nikdy nenechávejte kojence, malé dítě anebo starou osobu samotnou ve vozidle, ani na krátkou dobu. Teplota ve vozidle se může zvýšit a způsobit rizika jako např. udušení.
- Chladicí kapalina je hořlavá což může způsobit požár únikem plynu anebo statickou elektřinou, takže při manipulaci s chladicí kapalinou (R-1234yf) buďte velmi opatrný.



Upozornění

- Před jízdou otevřete všechny okna, aby dovnitř proudil vzduch, což má dobrý vliv na zdraví cestujících a příjemné prostředí ve vozidle. Když zaparkujete na delší čas vozidlo na místě, které je na přímém slunci, teplota ve vozidle může stoupnout a může způsobit vypařování těkavých organických látek, které jsou škodlivé pro lidi.
- Nestartujte motor v případě, když jsou zapnutá elektrická zařízení s vysokým elektrickým zatížením, jako např. klimatizace a ventilátor. v takovém případě může být těžké nastartovat motor a volnoběh motoru bude nestabilní i po nastartování, takže můžete cítit větší vibrace než obvykle.
- Když jedete po dlouhé strmé cestě, vypněte a zapněte klimatizaci každé 3 minuty anebo 5 minut. Pokud tak neučiníte, motor se může přehřát a způsobit požár.
- Pokud při zapnuté klimatizaci náhle zrychlíte, magnetická spojka v kompresoru se odpojí a může zaznít kliknutí. Toto je normální stav, který snižuje nadměrný tlak chladicí kapaliny, aby chránil klimatizační systém.

- Pokud chcete klimatizaci opětovně zapnout, anebo pokud ji určitý čas nepoužíváte, pusťte ji na nízkou rychlost. Pokud se klimatizace nepoužívá po delší dobu, olej v kompresoru necirkuluje, co může způsobit selhání.
- Když použijete klimatizaci po delší době, můžete cítit z otvoru pro vzduch zápach. V takovém případě otevřete okno a nechejte klimatizaci běžet 20 až 30 minut, aby se zápach vyvětral.
- Když je zapnutá klimatizace, nevypínejte náhle motor. Ventilátor motoru se náhle zastaví a studený anebo teplý vzduch se v trubce kondenzuje a nevypouští se ven, což způsobí zápach. Před vypnutím motoru vypněte klimatizaci a nechejte vyfukovat vzduch na 2 až 3 minuty v móde čerstvého vzduchu.
- Po zastavení vozidla nenechte klimatizaci zapnutou po dlouhou dobu. Motor se může přehřát a způsobit chybu.
- Pokud je motor nenastartovaný, nezapínejte ventilátor na dlouhou dobu. Baterie se může vybit.
- V sezóně mimo zimu zapněte klimatizaci jednou týdně, aby olej v kompresoru klimatizace a v jiných částích cirkuloval. Toto pomáhá udržovat klimatizaci v nejlepším stave.

Ovladač topení a klimatizace*

Typ A



- 1 Displej indikátoru provozu
- 2 Spínač ovládání teploty na straně řidiče
- 3 Spínač ovládání teploty na straně spolujezdce
- 4 Spínač odmrazování
- 5 Spínač klimatizace
- 6 Spínač AUTO
- 7 Spínač SYNC (na synchronizaci s nastavenou teplotou na straně řidiče)
- 8 Spínač vyhřívání skla
- 9 Spínač režimu čerstvého vzduchu
- 10 Spínač režimu recirkulace vzduchu
- 11 Spínač režimu proudění vzduchu
- 12 Spínač ovládání objemu vzduchu
- 13 Spínač zapnutí topení a klimatizace
- 14 Spínač vypnutí topení a klimatizace

Typ B

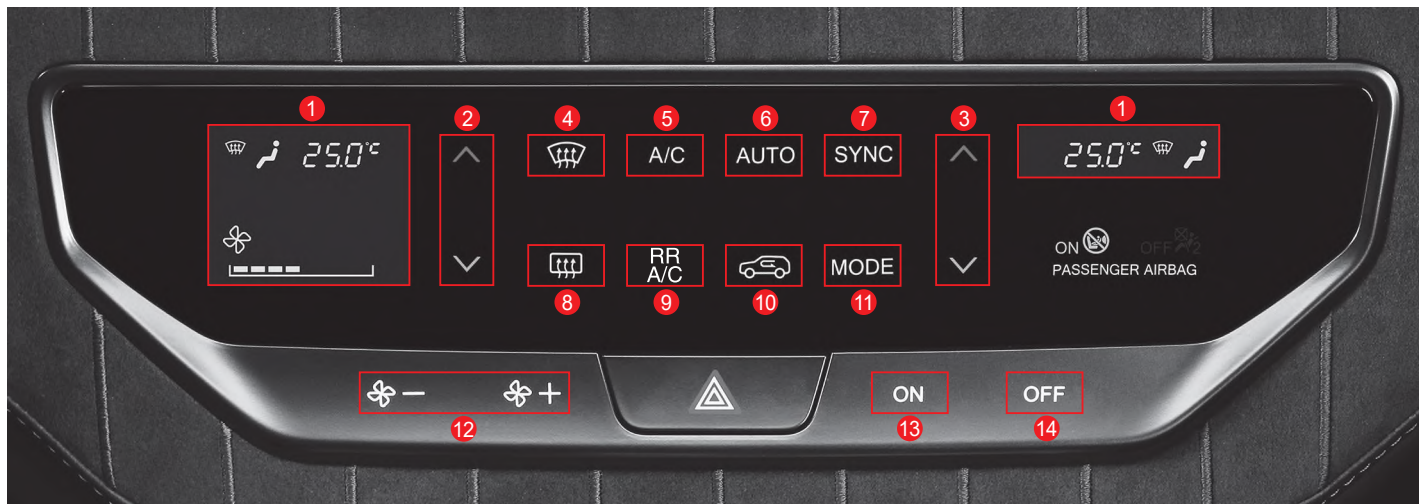

- 1 Displej indikátoru provozu
- 2 Spínač ovládání teploty na straně řidiče
- 3 Spínač ovládání teploty na straně spolujezdce
- 4 Spínač odmrazování
- 5 Spínač klimatizace
- 6 Spínač AUTO
- 7 Spínač SYNC (na synchronizaci s nastavenou teplotou na straně řidiče)
- 8 Spínač vyhřívání skla
- 9 Ovládání zapnutí/vypnutí klimatizace zadních sedadel
- 10 Spínač režimu recirkulace vzduchu
- 11 Spínač režimu proudění vzduchu
- 12 Spínač ovládání objemu vzduchu
- 13 Spínač zapnutí topení a klimatizace
- 14 Spínač vypnutí topení a klimatizace

Zapnutí/vypnutí topení a klimatizace

- Chcete-li zapnout topení a klimatizaci, lehce se dotkněte spínače zapnutí. (1).
(V tomto případě se symbol změní na oranžový.)
- Chcete-li vypnout topení a klimatizaci, lehce se dotkněte spínače vypnutí. (2).
(V tomto případě se symbol změní na oranžový.)



Poznámka

- Po zapnutí budou topení a klimatizace pracovat jako v předchozím provozním stavu.
- Pokud jsou topení a klimatizace vypnuté, zapněte je dotykem příslušného provozního spínače.

Ovládání teploty na straně řidiče/ spolujezdce

Chcete-li nastavit teplotu, lehce se dotkněte spínače ovládání teploty na straně řidiče/ spolujezdce (1).

- Na indikátoru provozu se zobrazí současná nastavená teplota (2).
- Pokud svítí indikátor synchronizace nastavené teploty sedadla řidiče (SYNC) (3) (oranžově), mění se nastavená teplota sedadla řidiče a sedadla spolujezdce stejně.
- Při zapnutém spínači regulace teploty jsou hodnoty přírůstku:
 - 0,5 °C při dlouhém stisknutí.
 - 0,5 °C při krátkém stisknutí.



Poznámka

- Dotykem spínače AUTO v manuálním režimu se klimatizace přepne do režimu AUTO a funkce klimatizace se řídí automaticky na základě nastavené teploty.

Nezávislé ovládání teploty (SYNC vypnuto)

Chcete-li nezávisle nastavit nastavenou teplotu pro sedadlo řidiče a sedadlo spolujezdce, postupujte následovně.

- Vypněte indikátor synchronizace (3) (svítí bílou barvou) lehkým dotykem spínače synchronizace teploty sedadla řidiče (SYNC) a spínače ovládání teploty předního spolujezdce.
 - Indikátor synchronizace (SYNC) zapnutý: zobrazen oranžově
 - Indikátor synchronizace (SYNC) vypnutý: zobrazen bíle

Ovládání synchronizace teploty (SYNC On)

Lehkým dotykem spínače synchronizace nastavíte teploty sedadla řidiče (SYNC) rozsvítíte indikátor synchronizace (zobrazen oranžově) (3). Poté se nastavená teplota sedadla spolujezdce bude řídit teplotou sedadla řidiče.

Poznámka

- Klimatizace ON/OFF, směr proudění vzduchu, mód recirkulace anebo mód čerstvého vzduchu jsou nastavené automaticky podle nastavené teploty sedadla řidiče.
- Pokud je nastavená teplota nízká (LO): klimatizace je ON, vzduch proudí na tvář a je zapnutý mód recirkulace.
- Pokud je nastavená teplota vysoká (HI): Klimatizace je vypnutá, směr distribuce vzduchu k nohám a režim čerstvého vzduchu.

Automatický režim

Pro přechod do režimu AUTO postupujte při nastartovaném motoru následovně.

- Krátce se dotkněte spínače AUTO (1).
 - Zapnutý režim AUTO: zobrazuje se oranžově
 - Režim AUTO vypnutý: zobrazuje se bíle
- Lehkým dotykem spínače teploty (2) nastavte požadovanou teplotu.





Poznámka

- V režimu AUTO se otáčky ventilátoru, distribuce vzduchu atd. automaticky nastavují podle nastavené teploty, teploty v interiéru a venkovní teploty.
- Když se dotknete spínače výběru zdroje vzduchu, spínač rychlosti otáček ventilátoru, spínač režimu proudění vzduchu, spínač klimatizace anebo spínač odmrazování v režimu auto deaktivuje režim auto a systém se vrátí do manuálního režimu.

Manuální režim

Při nastartovaném motoru postupujte následovně.

- Dotkněte se spínače ON (1).
- Teplotu v interiéru nastavíte lehkým dotykem na spínač ovládní teploty. (2).
 - Zobrazí se aktuálně nastavená teplota (3).
- Lehkým dotykem spínače rychlosti otáček ventilátoru – (snížení rychlosti ventilátoru) / + (zvýšení rychlosti ventilátoru) (4) nastavte postupně rychlost ventilátoru.
 - Na panelu displeje provozu se zobrazí aktuální rychlost ventilátoru (5).
- Lehkým dotykem spínače režimu distribuce vzduchu (6) zvolte požadovaný režim distribuce vzduchu. K dispozici jsou 4 následující režimy distribuce vzduchu:
 - Tvář
 - Tvář + nohy
 - Nohy
 - Čelní sklo + nohy
- Zvolte režim recirkulace/přívodu čerstvého vzduchu dotykem spínače recirkulace (7) nebo spínače čerstvého vzduchu (8).
 - Režim recirkulace vzduchu: 
 - Režim čerstvého vzduchu: 
- Chcete-li použít klimatizaci, lehce se dotkněte spínače klimatizace (9).



! Varování

- **Nepoužívejte režim recirkulace déle, než je potřebné.** Může způsobit bolest hlavy anebo nevolnost v důsledku nedostatku kyslíku ve vozidle. Okno se může i orosit, což ohrozí bezpečnou viditelnost a může způsobit nehodu.
- **Dávejte pozor, aby výfukový plyn neproudil do vozidla.** Může to způsobit otravu oxidem uhelnatým.
- **Když projíždíte přes oblast, kde proudí prach anebo plyn, zapněte mód recirkulace.** Po projetí přepnete na mód čerstvého vzduchu, abyste zabezpečili větrání.

Poznámka

- **Dotykem spínače AUTO v manuálním režimu se klimatizace přepne do režimu AUTO a funkce klimatizace se řídí automaticky na základě nastavené teploty.**

Distribuce vzduchu

Lehkým dotykem spínače režimu distribuce vzduchu (1) zvolte požadovaný směr proudění vzduchu.

Zvolený režim distribuce vzduchu se zobrazí na provozním displeji (2).



1



Vzduch proudí na přední sklo a okna dveří.

Když stisknete spínač odmrazování a odmlžování, mód se automaticky přepne na mód čerstvého vzduchu a zapne se klimatizace.

2



Vzduch proudí na tvář (výchozí nastavení pro chlazení)

3



Vzduch proudí na tvář a nohy

4



Vzduch proudí na nohy, přední sklo a okna dveří.

5



Vzduch proudí na nohy (výchozí nastavení pro vytápění)

Poznámka

- **Pokud je směr proudění vzduchu nastavený na nohy, část vzduchu se dostane i na přední sklo a na okna dveří, což zabraňuje tvoření vlhkosti na předním skle.**

Aktivace vyhřívání skla

Pokud se na okně objeví námraza nebo je zamražené, lze aktivovat vyhřívání skla, které je odstraní.

- Chcete-li aktivovat vyhřívání skla, lehce se dotkněte spínače vyhřívání skla (1). (Vyhřívání skla bude fungovat přibližně 12 minut a symbol spínače se změní na oranžový.)
- Chcete-li deaktivovat vyhřívání skla, opět se lehce dotkněte spínače vyhřívání skla (1). (Vyhřívání skla se vypne a symbol spínače se změní na bílý.)



Vyhřívání vnějšího
zpětného zrcátka



Vyhřívání zadního skla

Poznámka

- Vyhřívání skla funguje jen tehdy, když je motor nastartovaný.
- Při aktivaci vyhřívání skel se současně spustí vyhřívání zadního okna a vyhřívání vnějšího zpětného zrcátka.
- Pokud chcete opět zapnout vytápění skla do 10 minut potom, jako bylo zapnuté 12 minut, vytápění skla bude zapnuté jen na cca 6 minut.

Jak se zbavit vlhkosti na okenním skle

1 Lehce se dotkněte spínače rozmrazování a odmrazování (1).

(Symbol se změní na oranžový.)

Na provozním displeji se zobrazí ikona

2 Lehkým dotykem spínače rychlosti otáček ventilátoru – (snížení rychlosti ventilátoru) / + (zvýšení rychlosti ventilátoru) (2) nastavte rychlost ventilátoru.

Zobrazí se aktuální rychlost ventilátoru (3).

- Pokud chcete rychle odstranit vlhkost z oken, nastavte ventilátor na vysokou rychlost.
- Chcete-li odmrazit venkovní stranu okna, nastavte teplotu na vysokou.



Poznámka

- Dotykem spínače odmrazování a odmrazování (1) se automaticky aktivuje klimatizace a nastaví se na režim čerstvého vzduchu a rychlost ventilátoru 6. úroveň. Opětovným dotykem přepínače se systém vrátí do předchozího stavu.
- Aby se čelní sklo při běžné jízdě nezamrzovalo, doporučujeme nastavit režim čerstvého vzduchu (4).

! Varování

- Pokud prší nebo je vlhko, přepněte na režim čerstvého vzduchu a nastavte rozvod vzduchu na čelní sklo. Za deště nebo vysoké vlhkosti se může na oknech i čelním skle objevit zamražení, a to i při zapnuté klimatizaci. Pokud k tomu dojde, je jízda nebezpečná z důvodu špatné čelní a boční viditelnosti.



Upozornění

- Pokud je zapnutá funkce odmrazování a odmližování a směr proudění vzduchu je nastavený na nohy a na přední sklo, nepoužívejte často klimatizaci. Může to zamlžít vnější povrch předního skla z důvodu teplotního rozdílu ve vozidle a venku. V takovém případě rychle odstraňte vlhkost z vnějšího povrchu předního skla stěračem a přepnete směr proudění vzduchu na tvář, abyste zredukovali vlhkost na vnějším povrchu předního skla.
- Z otvoru pro nasávání vzduchu odstraňte cizí látky (sníh, napadané listí atd.) v zimě a v létě, abyste zabránili tvoření vlhkosti na skle.

Systém automatického odrosování

Systém automatického odrosování je zařízení, které v případě detekování automaticky odstraňuje rosou z vnitřního povrchu předního skla.

Systém automatického odmližování

V navigačním systému InfoCon je ADS (Systém automatického odmližování) přídatné zařízení, které umožňuje bezpečnou jízdu automatickým odstraněním zamlžení při detekci zamlžení na vnitřním čelním skle během provozu topení a klimatizace. Chcete-li tuto funkci používat, musíte povolit automatické odmližování („Zatržení“ v části Nastavení vozidla → Odmližování → Automatické odmližování).



Úrovně automatického systému odrosování

Protože vlhkost vnitřního povrchu předního skla bude vyšší, systém automatického odrosování bude pracovat na vysoké úrovni. Např. pokud vlhkost není možné odstranit přepnutím na mód čerstvého vzduchu, který představuje úroveň 1, na odstranění vlhkosti se musí používat úroveň 2-4 v příslušném poradí.

- Úroveň 1 – Přepnutí na mód čerstvého vzduchu.
- Úroveň 2 – Klimatizace je zapnutá.

- Úroveň 3 – Proudění vzduchu na přední sklo.
- Úroveň 4 – Zvyšte rychlost ventilátoru směrem na přední sklo.



Varování

- Nepřepínejte mód na mód recirkulace, když je zapnutý systém automatického odrosování. Může to snížit účinnost odstranění vlhkosti a zhoršit bezpečnou viditelnost, co může mít za následek nehodu.
- Neodstraňujte násilím kryt senzoru na horní straně předního okna. Může to poškodit senzor automatické detekce mlhy.

Režim Eco

Tato funkce udržuje po nastartování vozidla po dobu 20 minut režim volby zdroje vzduchu v režimu recirkulace, aby se za horkého počasí rychle snížila teplota v kabině vozidla.

Podmínky pro aktivaci

- Volba zdroje vzduchu: režim čerstvého vzduchu
- Teplota okolního vzduchu: 24 °C nebo vyšší.
- Stav klimatizace: Zapnutá

⚠ Upozornění

- **Vozidlo přejde do režimu Eco pouze jednou při nastartování, pokud jsou splněny výše uvedené provozní podmínky.**
- **Při přepnutí klimatizace do režimu čerstvého vzduchu s aktivovaným režimem Eco se režim Eco deaktivuje.**
- **Po 20 minutách provozu v režimu Eco (režim recirkulace) se volba zdroje vzduchu změní na stav před aktivací režimu Eco.**

Systém kvality vzduchu (AQS)

AQS automaticky zabráňuje přívodu čerstvého vzduchu, aby se předešlo vniknutí škodlivého plynu, pokud je úroveň vnějšího škodlivého plynu vyšší jako zjištěná povolená úroveň.

Pokud úroveň škodlivého plynu klesne pod povolenou úroveň, AQS automaticky opět přepne mód na mód čerstvého vzduchu.



Aktivace/deaktivace AQS

- Chcete-li aktivovat systém AQS, stiskněte během 3 sekund pětkrát spínač vypnutí (3) se stisknutým tlačítkem spínače recirkulace vzduchu (2).
- Indikátor provozu AUTO (4) a indikátor spínače recirkulace vzduchu (2) blikají po dobu 3 sekund.
- Chcete-li systém AQS deaktivovat, stiskněte spínač vypnutí (OFF) (3) 5krát během 3 sekund při stisknutém tlačítku spínače recirkulace vzduchu (2).
- Indikátor provozu AUTO (4) bliká po dobu 3 sekund.

Indikátor provozu AQS

- Indikátor provozu AQS (1) zapnete přibližně na 40 sekund během počátečního zahřívání když nastartujete motor.
- Ačkoli AQS v tuto chvíli ve skutečnosti nefunguje.
- Pokud je v režimu AUTO zjištěn znečištěný vzduch zvenčí, přepne se režim na režim recirkulace a rozsvítí se současně indikátor provozu AQS (1) a indikátor spínače recirkulace/čerstvého vzduchu (9, 10).

Podmínky deaktivace AQS

AQS se deaktivuje v následujících případech.

- Když je to řízené manuálně stlačením tlačítka recirkulace/čerstvého vzduchu.
- Když je nastavení teploty sedadla řidiče nastavené na „LO (nejnižší)“ nebo na „HI (nejvyšší)“
- Když je aktivovaný automatický systém odrošení.
- Když je manuálně vybraný spínač odmrazení a odrošení nebo tlačítko módu proudění vzduchu (na nohy).
- Když je AQS deaktivovaný.

⚠ Upozornění

- **Fungování AQS může být v omezení nebo nemusí fungovat podle jízdních podmínek vozidla.**
- **Pokud jezdíte v obci nebo ve víc znečištěné oblasti delší dobu, vlhkost ve vnitř vozidla se může zvýšit a automatický systém odrošení se může aktivovat tím se deaktivuje AQS.**
- **Když je AQS aktivovaný a úroveň škodlivých výfukových plynů (NO, NO₂, SO₂, CO, atd.) je pod povolenou úroveň, může to být zjištěné a přívod takového výfukového plynu může být zablokovaný, ale celkový zápach může proudit do vozidla.**

Ovladač topení a klimatizace (manuální)



1 Spínač ventilátoru

2 Spínač zvýšení/snížení teploty vpředu

3 Spínač režimu D/F

4 Spínač rozmrazování zadního okna (DEF)

5 Spínač režimu

6 System je vypnutý

7 Spínač recirkulace vzduchu

8 Spínač režimu čerstvého vzduchu

9 Spínač klimatizace MAX

10 Spínač klimatizace

Nastavení/fungování vytápění a klimatizace

Funguje následovně při nastartovaném motoru.

- Nastavení provedte pomocí spínače rychlosti ventilátoru (1).
- Nastavte teplotu pomocí spínače ovládání teploty (2).
- Stisknutím tlačítka režimu distribuce vzduchu zvolte požadovaný směr distribuce vzduchu (5).
- Stisknutím tlačítka spínače recirkulace/čerstvého vzduchu zvolte režim recirkulace nebo režim čerstvého vzduchu (7, 8).
- Chcete-li použít klimatizaci, stiskněte spínač klimatizace (6).

Pokaždé, když stisknete spínač nebo tlačítko, indikátor fungování se zapne nebo vypne.



! Varování

- **Nepoužívejte mód recirkulace déle, než je potřebné. Může způsobit bolest hlavy nebo nevolnost v důsledku nedostatku kyslíku ve vozidle. Okno se může i orosit, což ohroží bezpečnou viditelnost a může způsobit nehodu.**

Poznámka

- **Pokud není stisknutý spínač klimatizace (10) klimatizace se neaktivuje, ani když se zapne spínač nastavení otáček ventilátoru (1). Provozem ventilátoru je však zajišťován pouze přívod vzduchu.**

Úprava rychlosti ventilátoru (1)



- Stisknutím spínače rychlosti ventilátoru nahoru nebo dolů nastavte rychlost.

Úprava teploty (2)



- Stisknutím spínače zvýšení nebo snížení teploty nastavte teplotu.

Odmrazování a odmližování (3)

- Stisknutí spínače odmrazování a odmližování zapne indikátor fungování a směr proudění vzduchu se změní na proudění na přední sklo a skla dveří. Zároveň se aktivuje klimatizace a mód se přepne na mód čerstvého vzduchu.
- Když chcete vypnout funkci odmrazování a odmližování, stiskněte buď tlačítko módu proudění vzduchu anebo spínač Max A/C.



Přepínání mezi režimem recirkulace a režimem čerstvého vzduchu

(7, 8)

- Stisknutím spínače recirkulace/ čerstvého vzduchu se rozsvítí indikátor provozu a režim se přepne na recirkulaci.



Varování

- Nepoužívejte mód recirkulace déle, než je potřebné. Může způsobit bolest hlavy anebo nevolnost v důsledku nedostatku kyslíku ve vozidle. Okno se může i orosit, což ohrozí bezpečnou viditelnost a může způsobit nehodu.
- Dávejte pozor, aby výfukový plyn neproudil do vozidla. Může to způsobit otravu oxidem uhelnatým.
- Když projíždíte přes oblast, kde proudí prach anebo plyn, zapněte mód recirkulace. Po projetí přepněte na mód čerstvého vzduchu, abyste zabezpečili větrání.

Spínač klimatizace MAX (9)

Když stisknete spínač Max A/C při zapnutém vytápění a klimatizaci, systém bude fungovat následovně.

- Zapněte klimatizaci.
- Přepněte na režim recirkulace.
- Přepněte směr proudění vzduchu na tvář.
- Provozujte při nejnižší teplotě





Výběr směru proudění vzduchu

(5)

Stiskněte spínač režimu proudění vzduchu do požadovaného směru.

Indikátor provozu se rozsvítí.



1		Vzduch proudí na nohy, přední sklo a okna dveří.
2		Vzduch proudí na tvář (nastavení ze závodu - chlazení)
3		Vzduch proudí na tvář a nohy.
4		Vzduch proudí na nohy (výchozí nastavení pro vytápění)

Poznámka

- Pokud je směr proudění vzduchu nastavený na nohy, trochu vzduchu se dostane aj na přední sklo a na okna dveří, což zabraňuje tvoření vlhkosti na předním skle.

Fungování vyhřívání skla (4)

Pokud je sklo pokryté námrazou anebo zamlžené, můžete ji odstranit vyhříváním skla.

- Pokud chcete zapnout vyhřívání skla, stiskněte spínač vyhřívání skla. Indikátor fungování se rozsvítí a vytápění skla bude zapnuté na cca 12 minut.
- Pokud chcete vypnout vyhřívání skla, opětovně stiskněte spínač vyhřívání skla. Indikátor fungování zhasne a vyhřívání skla se zastaví.



Vyhřívání vnějšího zpětného zrcátka



Vyhřívání zadního skla

Poznámka

- Vyhřívání skla funguje jen tehdy, když je motor nastartovaný.
- Když je vyhřívání skla zapnuté, zároveň je zapnuté i vyhřívání zadního skla a vnějších zpětných zrcátek.
- Pokud chcete opět zapnout vytápění skla do 10 minut potom, jako bolo zapnuté 12 minut, vytápění skla bude zapnuté jen na cca 6 minut.

3

Odstranění vlhkosti ze skla

- 1 Stiskněte spínač odmrazování a odmlžování (3).
Indikátor fungování se rozsvítí.
 - 2 Otočte otočný spínač rychlosti ventilátoru (1) do jiné polohy, než je OFF.
- Pokud chcete rychle odstranit vlhkost ze skla, nastavte rychlost ventilátoru na vysokou.
 - Pokud chcete odstranit námrazu anebo zamlžení z vnějšího povrchu skla, nastavte teplotu na vysokou.



Poznámka

- Když stisknete spínač odmrazování a odmlžování (1), klimatizace se aktivuje automaticky a nastaví se režim čerstvého vzduchu a rychlost ventilátoru úrovně 1 anebo vyšší. Když opětovně stisknete spínač, systém se vrátí do původního stavu.
- Abyste obecně zabránili tvoření vlhkosti na skle, doporučujeme nastavit spínač recirkulace/čerstvého vzduchu (8) do režimu čerstvého vzduchu.

Varování

- Když prší anebo je vysoká vlhkost, přepnete spínač recirkulace/čerstvého vzduchu na mód čerstvého vzduchu a nastavte směr proudění vzduchu na přední sklo. Když prší anebo je vysoká vlhkost na předním skle i na ostatních oknech se může objevit vlhkost, i když je zapnutá klimatizace. Toto může způsobit horší viditelnost vpředu, naboku a vzadu a může nastat velmi nebezpečná situace.

Upozornění

- Pokud je zapnutá funkce odmrazování a odmlžování a směr proudění vzduchu je nastavený na nohy a na přední sklo, nepoužívejte často klimatizaci. Může dojít k zamlžení vnějšího povrchu čelního skla z důvodu teplotního rozdílu ve vozidle a venku. V takovém případě rychle odstraňte vlhkost z vnějšího povrchu předního skla stěračem a přepněte směr proudění vzduchu na tvář, abyste zredukovali vlhkost na vnějším povrchu předního skla.
- Z otvoru pro nasávání vzduchu odstraňte cizí látky (sníh, napadané listy atd.) v zimě a v létě, abyste zabránili tvoření vlhkosti na skle.

Zadní klimatizace (duální A/C)*

Fungování zadní klimatizace



Spínač klimatizace vzadu

- 1 Stlačte spínač zadní klimatizace .
- 2 Otočte otočný regulátor na zadní proudění vzduchu (A) na některou z polohy (1 ~ 3) z polohy „0“.
- 3 Nastavte směr proudění vzduchu páčkou směru proudění (B).



Páčka směru proudění vzduchu (B)

Otočný regulátor na zadní proudění vzduchu (A)



Upozornění

- Pokud je spínač zadní klimatizace na předním kontrolním panelu vypnutý, zadní klimatizace nebude fungovat i když je otočný regulátor na zadní proudění vzduchu zapnutý.
- Zadní klimatizace je jen na chlazení vzduchu. Nemá funkci vyhřívání vzduchu.

Úprava výšky/délky volantu

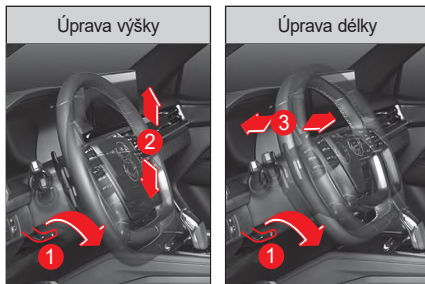

- 1 Zatlačte páčku na vysouvání/sklápění volantu (1) směrem dolů.
- 2 Upravte polohu volantu směrem nahoru a dole (2) a dopředu a dozadu (3).
- 3 Zatáhnete páčku na vysouvání/sklápění volantu (1) směrem nahoru.

Po úpravě volantu zkontrolujte, či volant sedí pevně.

Varování

- Před jízdou zkontrolujte, či volant sedí pevně.
- Neupravujte volant během jízdy. Může to způsobit vážnou nehodu.

Upozornění

- Neotáčejte volant zcela doleva anebo doprava a nedržte ho v této poloze 10 sekund anebo víc, když je motor nastartovaný. Může to poškodit systém řízení volantu v důsledku přetížení.
- V zimě (-10 °C nebo méně) může startování vozidla ihned po nastartování motoru, když je kapalina posilovače řízení studená, někdy způsobit chvilkové zpoždění posilovače řízení, proto nezapomeňte před rozjezdem nechat motor řádně běžet na volnoběh.

Vyhřívání volantu*



- Když chcete aktivovat vyhřívání volantu, stiskněte spínač vyhřívání volantu, když je motor nastartovaný. Indikátor fungování na přístrojovém panelu se rozsvítí.

- Když chcete deaktivovat vyhřívání volantu, opětovně stisknete spínač vyhřívání volantu. Indikátor fungování na přístrojovém panelu zhasne.

Upozornění

- Na volant nedávejte žádné asistenční tlačítko. Může to poškodit vyhřívání volantu a ohrozit bezpečné řízení.

Poznámka

- Spínač vyhřívání volantu se udržuje v daném stavu i tehdy, když se motor vypne a znova nastartujete.

Klakson

Když stisknete klakson, ozve se varovný zvukový signál.

Upozornění

- Použití klaksonu může vystrašit chodce. Požívejte ho pozorně jen tehdy, pokud je to nevyhnutelné.

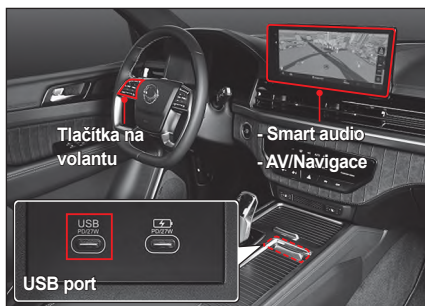

⚠ Upozornění

- Android Auto a CarPlay ve vozidle nemusí být podporované, anebo některé funkce nemusí být kompatibilní podle specifikací anebo vlastností příslušného zařízení.
- Připojení příslušných zařízení k vozidlu nemusí být podporováno nebo některé funkce nemusí být kompatibilní podle specifikace nebo vlastností příslušného videopřehrávače, přehrávače MP3 nebo přehrávače CD.
- Způsob použití se může lišit, anebo připojení k vozidlu nemusí být podporované podle specifikací anebo vlastností příslušného zařízení Bluetooth.
- Některé USB klíče a SD karty nemusí být kompatibilní s příslušným zařízením ve vozidle. Použití nekompatibilní paměťové karty může poškodit příslušné zařízení ve vozidle, paměťovou kartu anebo údaje uložené na paměťové kartě.

Poznámka

- Podrobné vysvětlení systému infotainment ve vozidle, včetně Smart audio, AV/ Navigace a otvorů pro multimédia jsou uvedené samostatně v manuálu majitele.
- Pokud chcete připojit externí zařízení do systému infotainment ve vozidle, včetně Smart audio, AV/Navigace a otvorů pro multimédia, viz manuál majitele, kde je uvedeno, jako máte připojit a používat příslušné zařízení.

Smart audio

- Smart audio můžete ovládat pomocí 8palcové dotykové obrazovky a tlačítek na volantu.
- Pomocí portu USB lze k otvorům pro multimédia připojit externí zařízení (podporovány jsou zařízení iPod, iPhone a iPad).
- Podporovány jsou Android auto (podporována jsou zařízení se systémem Android) a Car Play (podporován je iPhone), a také Bluetooth, zadní kamera a kamera pro sledování okolí.

Údaj o zapnutém Smart audio je zobrazený na přístrojovém panelu.

⚠ Upozornění

- **Nepoužívejte audio systém po dlouhou dobu, když motor není nastartovaný. Baterie se může vybit ve vozidle.**

AV/Navigace

- AV/Navigaci můžete ovládat pomocí 9palcové dotykové obrazovky a tlačítek na volantu (podporována je funkce rozpoznávání hlasu).
- Pomocí portu USB lze k otvorům pro multimédia připojit externí zařízení (podporovány jsou zařízení iPod, iPhone a iPad).
- Podporovány jsou Android auto (podporována jsou zařízení se systémem Android) a Car Play (podporován je iPhone), a také Bluetooth, karta SD (pro navigaci), zadní kamera a kamera pro sledování okolí.

Údaje o fungování AV/navigace jsou zobrazeny na přístrojovém panelu.



Varování

- **Pro bezpečnou jízdu používejte navigaci a funkce související s videem jen po zastavení anebo zaparkování vozidla na bezpečném místě.**



Upozornění

- **Nepoužívejte systém AV/navigace po dlouhou dobu, když motor není nastartovaný. Baterie ve vozidle se může vybit.**

Otvory pro multimédia

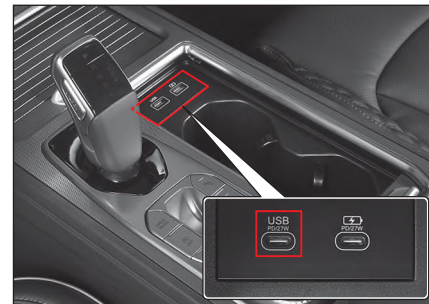

Přes port USB (typ C) lze k vozidlu připojit paměťové zařízení USB, externí přehrávač hudby a videa, například iPod/iPhone/iPad, přehrávač MP3.



Upozornění

- **Některá paměťová zařízení USB a externí přehrávače hudby/videa nelze přes port USB (typ C) přehrávat.**

Tlačítka na volantu

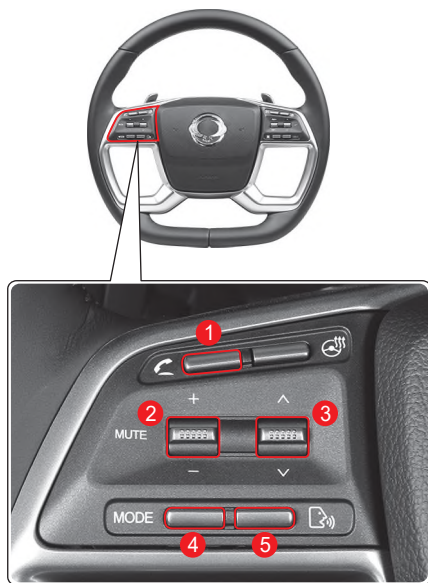

- 1 Tlačítko Bluetooth hands-free
- 2 Tlačítko ztlumení zvuku / páčka ovládání hlasitosti
- 3 Páčka vyhledávání v médiích (SEEK)
- 4 Tlačítko výběru módu
- 5 Tlačítko hlasového ovládání

Bluetooth hands-free

Prostřednictvím Bluetooth můžete připojit a používat váš mobilní telefon.

Poznámka
<ul style="list-style-type: none"> Podrobné vysvětlení Bluetooth hands-free, viz manuál majitele.

MUTE Vypnutí zvuku

- Když poklepete tlačítko Mute při zapnutém audio systému, hlas se vypne. Když ho opětovně poklepete, hlas se zapne.
- Když stisknete a podržíte tlačítko Mute při zapnutém audio systému, audio systém se vypne.

+ Úprava hlasitosti

Zvyšuje anebo snižuje hlasitost.

◇ Vyhledávání v médiích (SEEK)

Klasifikace	Poklepejte páčku (SEEK) nahoru/dole	Potlačte a podržte páčku (SEEK) nahoru/dole
Při hraní na obrazovce médií	Přehraje předchozí/další stopu	Přejde na předchozí/další Seznam stop (Udrží se současný playback)
Při přehrávání na jiné obrazovce než médií	Přehraje další/předchozí stopu	Přejde na další / předchozí seznam stop (zachová se současná přehrávání)
Při poslechu na obrazovce rádia	Přejde na předchozí/další uložený kanál	Přejde na další
Při poslechu na obrazovkách jiných než obrazovka rádia	Přejde na další / předchozí uložený kanál	Přejde na další / předchozí dostupnou rádiovou frekvenci

MODE Volba módu

- AV mód se změní pokaždé, když stisknete tlačítko Mode.
- Když poklepete tlačítko Mode při vypnutém AV systému, AV systém se zapne.

Funkce rozeznání hlasu

Táto funkce vám umožňuje využívat různé funkce systému infotainment prostřednictvím rozeznání hlasu.

Anténa (GPS, rádio)



Když je audio systém zapnutý, anténa přijímá následující rozhlasové vlny:

- Smart audio: GPS, rádio, DAB (EU)
- AV/Navigace: GPS, rádio, DAB (EU)

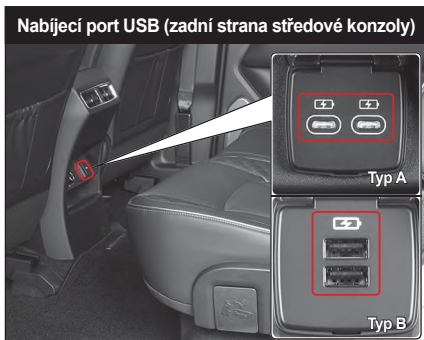

Pomocí nabíjecího portu USB můžete nabíjet zařízení, jako je chytrý telefon nebo tablet.

- Pro nabíjení připojte nabíjecí kabel nabíjeného zařízení k nabíjecímu portu USB na přední straně držáku nápojů na předním sedadle při nastartovaném motoru.
- Při zapnutém motoru připojte nabíjecí kabel zařízení, které chcete nabíjet, k nabíjecímu portu USB na zadní straně středové konzoly.
- Informace o dokončení a průběhu nabíjení naleznete na displeji nabíjeného zařízení.

Typ A	5 V/2,9 A, 27 W
Typ B	5 V/2,1 A, 10,5 W

⚠ Upozornění

- Po nastartování motoru připojte nabíjené zařízení k nabíjecímu portu USB a před vypnutím motoru zařízení odpojte. Pokud tak neučiníte, může dojít k poškození nabíjeného zařízení náhlými změnami napětí při startování nebo vypínání motoru.
- Upozorňujeme, že používání nabíjecího portu USB při vypnutém motoru může způsobit vybití akumulátoru.
- Pomocí nabíjecího portu USB nenabíjejte zařízení, jehož odběr proudu přesahuje 2,9 A. V takovém případě může dojít ke znemožnění nabíjení, prodloužení doby nabíjení nebo poškození nabíjecího portu USB a připojeného zařízení.
- Je nutné dbát na to, že nesprávným připojením nabíjecího kabelu USB může dojít k poškození pojistek ve vozidle nebo připojeného zařízení v důsledku zkratu.
- Je nutné dbát na to, že pokud se do nabíjecího portu USB dostane cizí materiál nebo tekutina, například voda, může dojít k poškození nabíjecího portu a zařízení.

Poznámka

- Rychlost nabíjení nabíjecího portu USB se může lišit v závislosti na typu a kompatibilitě připojeného zařízení, nabíjecího kabelu a dalších podmínkách vozidla.

Elektrická zásuvka

Elektrická zásuvka (odkládací schránka na konzole předního sedadla)



Elektrická zásuvka (zadní strana střední konzoly)



Elektrická zásuvka (příhrádka v zavazadlovém prostoru)



Ve vozidle je instalovaná elektrická zásuvka (12 V, 120 W), což umožňuje použití samostatného elektrického zařízení.

Varování

- Nedávejte prst do zástrčky. Můžete utrpět elektrický šok.
- Tuto elektrickou zástrčku používejte pro extra elektrické zařízení. Když změníte směr kabelů ve vozidle a necháte kabely volně viset, může to způsobit nehodu jako např. požár.
- Dodržujte nominální kapacitu elektrické zásuvky (12 V/10 A, 120 W). Pokud tak neučiníte, elektrická zásuvka a připojené zařízení může fungovat chybně, anebo nebude fungovat.
- Pokud používáte elektrickou zástrčku nadměrně během doby, když motor není nastartovaný/zapnutý, baterie se může vybit.
- Pokud se elektrická zástrčka nepoužívá, zakryjte ji krytem. Jinak se do elektrické zástrčky může dostat cizí látka anebo tekutina jako např. voda, což způsobí škodu na zařízení a elektrický zkrat.

Sluneční clona a držák na karty (sedadlo řidiče)



Sluneční clona

Sluneční světlo z přední strany anebo z boků můžete odblokovat snížením sluneční clony (1).

- Polohu sluneční clony (2) můžete nastavit tak, aby clonila proti slunci ze stran.

Držák na karty

Držák na karty je umístěný ve vnitřním krytě sluneční clony. Můžete do něj uložit dálniční mýtný lístek anebo kartu.

Upozornění

- **Nastavování sluneční clony anebo manipulace se zrcátkem anebo držákem na lístky může způsobit nehodu, protože se nebudete soustředit na jízdu vozidlem, anebo vám zablokují výhled.**
- **Nastavujte a manipulujte se sluneční clonou jen tehdy, když vozidlo stojí.**

Zrcátko a světlo

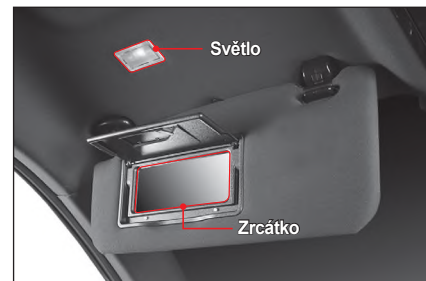

- Zrcátko můžete použít snížením sluneční clony a otevřením krytu.
- Když otevřete kryt zrcátka, rozsvítí se světlo.

Upozornění

- **Po použití zrcátka v sluneční cloně kryt zavřete. Pokud tak neučiníte, světlo sluneční clony bude svítit aj nadále a může vybit baterii. Otevřený kryt sluneční clony může také způsobit úraz.**

Držadlo/háček na kabát

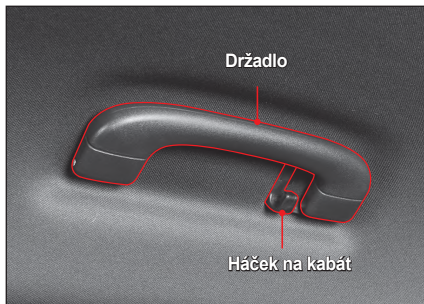

- Držadlo je instalované na boční straně stropu u sedadla předního spolujezdce a u zadních sedadel (u hlavy).
- Na držadle na stropě při zadních sedadlech je háček na kabát.

Varování

- Na háček nevěšete žádné předměty kromě oděvů. Pokud tak učiníte, při náraze během nehody se může nafouknout airbag, což způsobí poškození vozidla a může způsobit zranění nebo úmrtí cestujícího ve vozidle.

Upozornění

- Na háček nevěšete žádné těžké kabáty. Může to poškodit háček a strop (čalounění).

Boční držadlo na zadním sedadle



Držadlo je instalované na přední straně zadních sedadel pro pohodlné nastupování a vystupování z vozidla.

Roleta na zadních dveřích

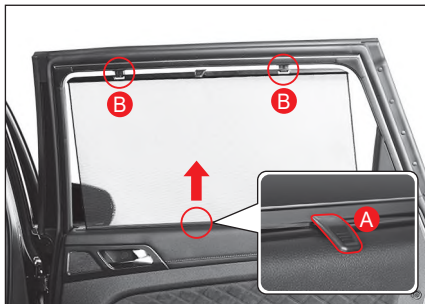

Chcete-li blokovat vnější světlo pronikající sklem dveří u zadních sedadel, ovládejte roletu následujícím způsobem:

- 1 Přidržete kroužek rolety (A) a zvedněte jej ve směru šipky.
- 2 Zavěste roletu na háčky (B) umístěné na obou stranách.

! Upozornění

- Zavěšení rolety pouze na jeden háček může způsobit deformaci rolety.
- Proto dbejte na to, abyste roletu zavěsili na oba háčky.
- Pokud se do rolety dostane jakýkoli cizí materiál, například mince, může dojít k zaseknutí rolety během jejího provozu. Dávejte pozor, aby se tak nestalo.
- Při spouštění rolety vždy uchopte rukojeť v tomto stavu a pomalu s ní pohybujte směrem dolů, aby se usadila na svém místě, a poté rukojeť uvolněte.
- Na háčky nezavěšujte jiné předměty než roletu.
- Násilné tahání za roletu nebo působení nadměrné síly na roletu může způsobit její rozdrčení nebo deformaci.

Držák na nápoj u předního sedadla/zadního sedadla



Držák na nápoj je umístěný na přední straně sekce středového panelu.



Když vykloupíte opěrku na ruce na zadním sedadle, nachází se tam držák na nápoj.

Upozornění

- Při manipulaci s nápojem dávejte pozor, protože horká tekutina může přetéct anebo se vylít, což způsobí popáleninu.
- Při jízdě dávejte mimořádný pozor, protože nápoj může vypadnout, anebo tekutina se může z vylít.
- Dávejte pozor, když se tekutina vylije na spínače anebo tlačítka, protože může způsobit problémy při fungování systémů.

Přední úložný prostor



Přední úložný prostor se nachází u řadicí páky. Můžete ho použít na uložení malých předmětů.

Upozornění

- Dávejte pozor, protože předmět v předním úložném prostoru může vypadnout anebo zabránit manipulaci s řadicí pákou.

Zadní úložná schránka



Za odkládací schránkou na konzole předního sedadla je úložná kapsa. Ta je vhodná pro uložení drobných předmětů.

Odkládací schránka

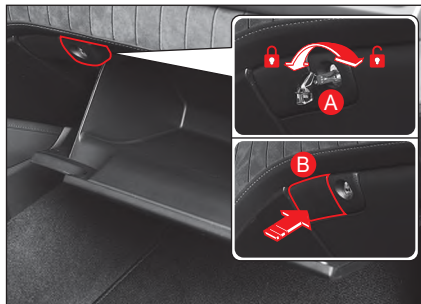

Odkládací schránku lze využít na odložení dokumentů týkajících se registrace vozidla anebo na jiné předměty, které se používají ve vozidle.

- Odkládací schránku můžete zamknout nebo odemknout nouzovým klíčem (A).
- Odkládací schránku otevřete stisknutím tlačítka (B).

! Upozornění

- V případě nehody anebo prudkého zabrzdění může otevřená odkládací schránka způsobit zranění cestujícím. Během jízdy mějte odkládací schránku zavřenou.
- V odkládací schránce, v konzoli anebo ve vozidle neskladujte žádné hořlavé materiály anebo zapalovač na cigarety atd. V létě anebo pokud je vzduch ve vozidle horký, může to způsobit explozi.

Poznámka

- Když otevřete odkládací schránku a spínač předního světla/zadního světla je v poloze ON, světlo v odkládací schránce se rozsvítí.

Konzola



Předměty používané cestujícími lze pohodlně uložit v konzole u předních sedadel a na zadních sedadlech.

! Upozornění

- Abyste zabránili krádeži, nenechávejte v úložných prostorech žádné cenné věci.
- Do prostorů neukládejte věci, které se mohou poškodit, anebo které mohou během jízdy způsobovat hluk, protože jsou v prostoru volně položené.
- Do konzole, do odkládací schránky anebo do vozidla nedávejte žádné hořlavé věci jako např. zapalovač na cigarety. V létě anebo pokud je vzduch ve vozidle horký, může to způsobit explozi.

Úložný prostor ve dveřích řidiče



V úložném prostoru ve dveřích (prostor pro láhve) lze uložit knihy, časopisy, láhve s vodou anebo jinými nápoji.

Kapsa na zadním opěradle sedadla



Je možné ho využít na odložení časopisů anebo novin.



Upozornění

- Do kapsy na zadním sedadle nedávejte nožnice, nože, anebo jiné předměty nevhodné velikosti. V případě prudkého zabrzdění anebo srážky vozidla by mohli způsobit zranění osoby.

Úložný prostor v zavazadlovém prostoru

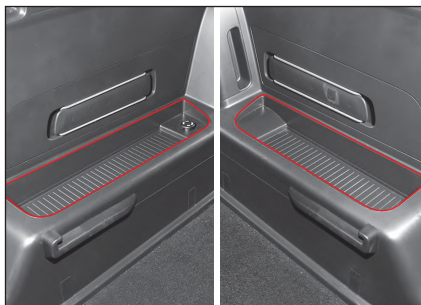

Je to prostor na odložení malých předmětů na levé straně a na spodní pravé straně v zavazadlovém prostoru.

Úložná schránka v zavazadlovém prostoru



Je to prostor na odložení předmětů na zadní pravé straně v zavazadlovém prostoru.

Poznámka

- Úložná schránka v zavazadlovém prostoru je vyhovující jen pro vozidla, které nemají basový reproduktor. Při vozidlech s basovým reproduktorem je basový reproduktor nainstalovaný v místě úložné schránky v zavazadlovém prostoru.

Systém bezdrátového nabíjení telefonu*

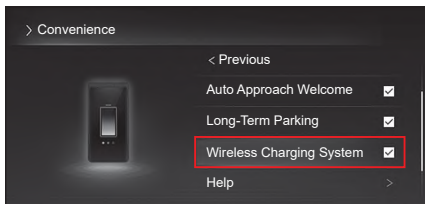

Systém bezdrátového nabíjení telefonu je zařízení, které bezdrátovým spojením nabíjí elektronické zařízení (jako např. mobilní telefon), který zodpovídá normě Qi a nachází se v přední části řadič páky.

Bezdrátové nabíjení telefonu funguje jen, když řidič nastaví (označí) systém bezdrátového nabíjení v menu Uživatelské nastavení na přístrojovém panelu.

Nabíjení telefonu

- 1 Zavřete všechny dveře vozidla a nastartujte motor.
 - 2 Nastavte (označte) systém bezdrátového nabíjení v menu Uživatelské nastavení (Nastavení vozidla → Zařízení — Systém bezdrátového nabíjení) na přístrojovém panelu.
 - 3 Odstraňte všechno včetně Smart klíče z podložky bezdrátového nabíjení, když bude na této podložce cokoliv kromě telefonu, nabíjení nemusí fungovat.
 - 4 Položte telefon, který chcete nabít, na nabíjecí podložku.
 - 5 Když se nabíjení začne, na přístrojovém panelu se objeví následující pop-up zpráva na přibližně 5 sekund: (V závislosti od údajů zobrazených na přístrojovém panelu se může takové zobrazení trochu opozdit.)
 - Telefon se nabíjí.
 - Nabíjení telefonu je ukončené.
 - Nabíjení telefonu je chybné.
- ☞ Viz „Upozornění z nabíječky bezdrátového nabíjení“ (str. 4-88)

⚠ Upozornění

- Pokud je telefon na podložce bezdrátového nabíjení i po vypnutí zapalování, přičemž bezdrátová nabíječka je zapnutá, na přístrojovém panelu se objeví upozornění „Telefon je na podložce bezdrátového nabíjení“. Po vypnutí zapalování se přesvědčte, zda jste si při odchodu z vozidla vzali telefon.
- Funkce upozornění se zapne tehdy, když se spínač zapalování přepne z polohy ON do polohy ACC nebo OFF. Nefunguje však tehdy, když se spínač zapalování přepne z polohy OFF do polohy ACC.

Poznámka

- Systém bezdrátového nabíjení se může použít na nabíjení mobilního telefonu jen v případě, pokud telefon splňuje normu Qi. To, zda váš telefon splňuje normu Qi, zjistíte na samostatném kryte nebo u výrobce telefonu.
- Nabíjecí funkci můžete zapnout (označit) nebo vypnout (neoznačit) v menu Nastavení na přístrojovém panelu.



Upozornění

- Když teplota nebo napětí v systému bezdrátového nabíjení telefonu překročí určitou hodnotu, nabíjení se dočasně zastaví, aby se ochránil telefon a systém.
- Čím dál je váš telefon od středu nabíjecí podložky, tím menší silou bude nabíjený.
- Ubezpečte se, že váš telefon je ve středu nabíjecí podložky.
- V závislosti od typu krytu mobilního telefonu nemusí nabíjení fungovat, nebo se může vyvinout příliš velké teplo (např. kryt LED, hrubý kryt).
- Nabíjení se může zastavit, když mobilní telefon není bezpečně pevně položený na nabíjecí podložce.
- Když jsou okolo bezdrátového nabíjení telefonu magnetické předměty (kreditní karta, kontrolní karta, bankovní karta, lístek, atd.), údaje z nabíječky se mohou poškodit.
- Pokud je na nabíjecí podložce kovový předmět, nabíjení nemusí fungovat, nebo se může zastavit a během nabíjení se může kovový předmět přehřát.
- Mobilní telefon, který nespĺňuje normu Qi, nelze nabíjet.



Upozornění

- Nabíjení se dočasně zastaví, když se aktivuje funkce detekce Smart klíče (např. při startování motoru, okamžitě po otevření/zavření dveří).
- Pokud terminál, který splňuje normu Qi, neposkytuje úplné údaje o nabíjení, nabíjení může vyvinout teplo.
- Pokud se k systému umístí více terminálů, nabíjení nemusí fungovat.
- V případě telefonů některých výrobců se na přístrojovém panelu nemusí zobrazit relevantní údaje.
- Pro mobilní telefony, které nemají zabudovanou funkci bezdrátového nabíjení, musíte mít samostatné přídatné zařízení.
- Pokud umístíte k nabíjecí podložce telefon nebo kovový předmět, který nemá funkci bezdrátového nabíjení, budete slyšet zvuk. (Zvuk je normální provozní zvuk vygenerovaný v procese určení, zda je mobilní telefon možné nabíjet bezdrátovo, nemá to však vliv na mobilní telefon ani na vozidlo).

Další zařízení v zavazadlovém prostoru

Horní kryt zavazadlového prostoru*

Horní kryt na náklad se používá na přikrytí nákladu, aby nebyl vidět.

Instalace horního krytu na náklad



- 1 Zasuňte oba konce horního krytu na náklad do drážky v karosérii vozidla stlačením ve směru šipky (1).
- 2 Potáhněte madlo horního krytu na náklad a zasuňte ji do drážky v karosérii vozidla.

Úprava polohy horního krytu na náklad

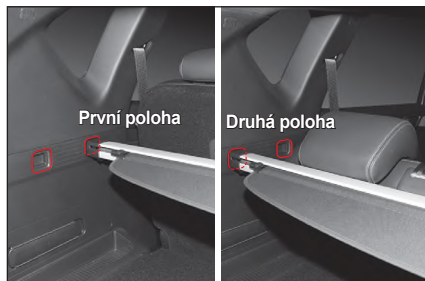

Horní kryt na náklad je možné instalovat v jedné vrstvě anebo ve dvou vrstvách podle úrovně nastavení úhlu opěradla zadního sedadla.



Upozornění

- Na horní kryt na náklad nedávejte žádný předmět. Takový předmět by mohl vypadnout dopředu a poranit cestujícího anebo poškodit horní kryt na náklad.
- Nestlačujte silou vrchní část horního krytu na náklad. Může to poškodit horní kryt na náklad.
- Když je horní kryt na náklad vytažený, nesnažte se ho přemístit. Může to poškodit horní kryt na náklad.
- Po montáži horního krytu zavazadlového prostoru nesklápějte násilím opěradla zadních sedadel. Mohlo by dojít k poškození horního krytu zavazadlového prostoru.

Kryt v zavazadlovém prostoru

Kryt v zavazadlovém prostoru při 5-sedadlech a 7-sedadlech

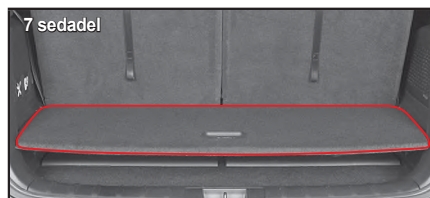

Velikost krytu v zavazadlovém prostoru je rozdílná podle místa v zavazadlovém prostoru ve vozidle s 5-sedadly a ve vozidle se 7-sedadly.

Nastavení krytu v zavazadlovém prostoru na jednu polohu nebo na druhou polohu

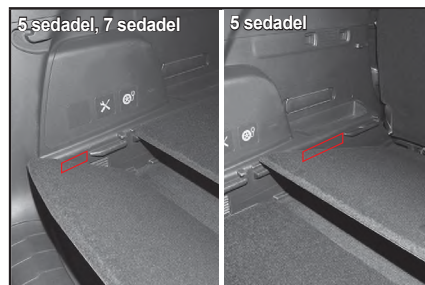

Když nastavujete kryt v zavazadlovém prostoru na jednu polohu nebo na druhou polohu, při instalaci použijte drážku ve středu druhé polohy.



Pokud je kryt v zavazadlovém prostoru nainstalovaný ve druhé poloze, výška podloží může být přizpůsobena rovnoměrně, když jsou sklopena zadní sedadla (1. řada, 2. řada).

Upozornění

Instalujte kryt v zavazadlovém prostoru ve druhé poloze, v některých z následujících případech.

- Těžká zavazadla vážící 60 kg nebo víc.
- Zavazadla, která se mohou posunout na jinou stranu během jízdy.

V takových případech může být kryt v zavazadlovém prostoru poškozený, pokud je kryt v zavazadlovém prostoru nainstalovaný ve druhé poloze.

Sítka na zavazadla*

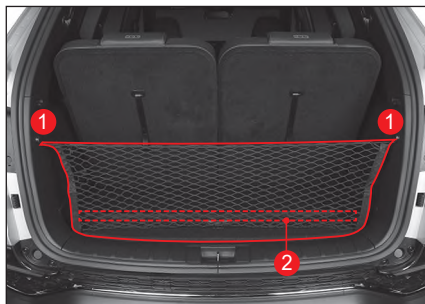

Sítka na zavazadla zabraňuje předmětům uloženým v zavazadlovém prostoru, aby se pohybovali.

- Při instalaci sítky na zavazadla zavěste háčky (1) a přizpůsobte to metodě příslušné „Velcro“ (2).

Upozornění

- Do sítky na zavazadla nedávejte žádné příliš objemné nebo těžké předměty. Takový předmět může vypadnout ze sítky na zavazadla, anebo ji poškodit.
- Během upínání sítky na zavazadla ji držte pevně v ruce. Pokud tak neučiníte, odstředivá síla sítky na zavazadla může způsobit zranění.
- Sítku na zavazadla nepoužívejte v případě, pokud je její elastická část včetně upevňovací části opotřebovaná anebo poškozená.

Sítka na zavazadla (bez zavazadlového prostoru)*



Ledajaké volné předměty mohou být bezpečně uloženy s použitím sítky na zavazadla. Zavěste sítku nahoru v zavazadlovém prostoru.

Upozornění

- Velké nebo těžké věci mohou sítku poškodit.
- Neukládejte tam žádné křehké věci.

Varování

- Obnovení pružnosti gumičky může způsobit osobní zranění. Držte gumičku bezpečně během uchycení sítky do očka v prostoru.

Ochranná sítka (bez zavazadlového prostoru)*



Tato sítka zabraňuje věcem v zavazadlovém prostoru, aby neohrozili prostor cestujících během nehody.

Varování

- Nikdy nepřpravujte cestující v prostoru za ochrannou sítkou.
- Nenakládejte náklad vyšší než je ochranná sítka.
- Jen proto, že používáte ochrannou sítku, neznamená to, že je povolené přetížení.
- Nakládání těžkých věcí nebo zavešení těžkých věcí na sítku ji může poškodit.



Pokud je na střeše vozidla střešní držák, lze do něj uložit zavazadla.

Když instalujete na střešní držák samostatný nosič, můžete tam uložit sportovní zařízení, jako např. kolo, snowboard a lyže.

- Maximální nosnost střešního držáku je 100 kg.

! Varování

- Náklad uložený na střešním držáku nesmí překročit maximální hmotnost. Náklad uložený na střešním držáku by se neměl dotýkat střechy. Pokud se překročí maximální hmotnost anebo pokud se náklad dotýká střechy, vozidlo anebo jiná vozidla se mohou poškodit. Kromě toho to má negativní vliv na stabilitu jízdy vozidla a během jízdy může způsobit nehodu.
- Upevněte náklad na střešní držák pevně a v případě dlouhé jízdy často kontrolujte stav nákladu. Pokud náklad na střešním držáku vypadne z vozidla, může poškodit jiná vozidla anebo zranit chodce. Může způsobit i větší nehodu.
- Pokud je na střešním držáku náklad, těžiště vozidla je výše. Při náhlém zabrzdění, prudkém zabočení anebo při jízdě vysokou rychlostí se může vozidlo stát nestabilním a může způsobit nehodu převrácením.
- Pokud je na střešním držáku náklad, často kontrolujte stav upevnění střešního držátka, upevnění šroubů a matic.
- Pokud je na střešním držáku náklad, jezděte pomalu, pokud je to možné.

! Upozornění

- Při naložení nákladu na střešní držák vozidla, které má střešní okno, dávejte pozor, aby náklad nebránil manipulaci střešního okna.

Poznámka

- Mezi náklad a střechu se doporučuje dát látku anebo polštáře jako ochranu, aby se zabránilo poškození vozidla kontaktem mezi nákladem naloženým na střešním držáku a střechou vozidla.

4. Startování a jízda

Zde naleznete informace o základních zařízeních pro bezpečnou jízdu, pomocná zařízení, které vám pomohou pohodlně řídit a informace o tom, jak máte tyto zařízení používat.

Obsahuje vysvětlení o spínači START/STOP a o Smart klíči, jako i o pohonném systému včetně přístrojového panelu, řadící páky, 4WD, tempomatu, pomocných pohonných systémech jako např. brzda a autonomní nouzový brzdící systém, Varování vzadu a na boku, systém Varování před opuštěním jízdního pruhu a systém asistenta parkování.

Startování motoru (REKES)

- 1 Zatahněte ruční (parkovací) brzdu.
- 2 Přesvědčte se, že ne jsou žádné osoby nebo překážky v nebezpečné oblasti okolo vozidla.

Upozornění

- Motor ve vozidle, které je vybavené automatickou převodovkou, může být nastartovaný jen tehdy, když je řadicí páka v poloze P (parkování) nebo v poloze N (neutrál). Motor ve vozidle, které je vybavené manuální převodovkou, může být nastartovaný jen tehdy, když je úplně stlačený (sešlápnutý) spojkový pedál.
- Neotáčejte klíč zapalování do polohy „START“ během toho když je motor zapnutý. Může to vést k vážným poškozením startování motoru.

3 * Vozidlo vybavené automatickou převodovkou (A/T)

Zařaďte řadicí páku do polohy P (parkování) a stlačte (sešlápněte) brzdový pedál.

* Vozidlo vybavené manuální převodovkou (M/T)

Zařaďte řadicí páku do polohy N (neutrál) a úplně stlačte (sešlápněte) brzdový pedál a spojkový pedál.

Varování

- Stlačte (sešlápněte) brzdový pedál když je řadicí páka v poloze P (parkování) při automatické převodovce (A/T) nebo v poloze N (neutrál) při manuální převodovce (M/T). Nikdy netlačte na (nesešlapujte) plynový pedál.

4 * Vozidlo vybavené benzínovým motorem

Vložte klíč do zapalování a otočte ho do polohy START a podržte ho tam bez stlačení (sešlápnutí) plynového pedálu, až dokud motor nenastartuje (maximálně 10 sekund), potom klíč uvolněte.

* Vozidlo vybavené naftovým motorem

Vložte klíč do zapalování a otočte ho do polohy ON. Hned jak indikátor žhavení (🔥), zhasne, otočte klíč do polohy START a podržte ho tam bez stlačení (sešlápnutí) plynového pedálu až dokud motor nenastartuje (maximálně 10 sekund), potom klíč uvolněte.

Upozornění

- Když motor nenastartuje, otočte klíč zpět do polohy LOCK a počkejte 10 sekund. Potom zkuste motor znovu nastartovat.

5 Motor pořádně zahřejte podle okolní teploty.

Startování motoru (Smart klíč)

- 1 Zatahněte ruční (parkovací) brzdu.
- 2 Přesvědčte se, že ne jsou žádné osoby nebo překážky v nebezpečné oblasti okolo vozidla.

Upozornění

- Motor ve vozidle, které je vybavené automatickou převodovkou, může být nastartovaný jen tehdy, když je řadicí páka v poloze P (parkování) nebo v poloze N (neutrál).
- Nemačkejte tlačítko motoru start/stop během toho když je motor zapnutý. Může to vést k vážnému poškození startování motoru.

3 Zařaďte řadicí páku do polohy P (parkování) a stlačte (sešlápněte) brzdový pedál.

Varování

- Stlačte (sešlápněte) brzdový pedál když je řadicí páka v poloze P (parkování). Nikdy netlačte (nesešlapujte) plynový pedál.

4 Stlačte tlačítko motoru start/stop a zkontrolujte, zda se indikátor na tlačítku rozsvítí zeleně (Tlačítko motoru START/STOP v poloze ON).

- 5 Stlačte tlačítko motoru start/stop na nastartování motoru s tlačítkem motoru START/STOP v poloze ON (indikátor ON). Indikátor na tlačítku zhasne, když se motor nastartuje.



Upozornění

- Nemačkejte tlačítko motoru start/stop dlouhou dobu i když motor nenastartuje.
- Když necháte tlačítko motoru start/stop v poloze ACC nebo ON dlouhou dobu když je motor vypnutý, baterie se může vybit.



Varování

- Motor nastartujete stlačením tlačítka motoru start/stop jen když je Smart klíč ve vozidle. Nikdy nedovolte dětem nebo jiným osobám, které nejsou seznámeny s vozidlem, aby chytali tlačítko motoru start/stop nebo příslušné části.
- Pokud se na displeji objeví varovná zpráva ESCL, okamžitě si nechte systém zkontrolovat v autorizovaném servisu SsangYong.
- Pokud budete pokračovat v jízdě s touto zprávou, může to způsobit vážné poškození v systému řízení.

Poznámka

- Aby jste lehce nastartovali motor ve velmi chladném počasí, startujte motor následně.
 1. Stlačte tlačítko motoru start/stop dvakrát bez stlačení (sešlápnutí) brzdového pedálu.
 2. Tlačítko motoru start/stop se dá do polohy ON a indikátor předžhavení se rozsvítí na přístrojovém panelu.
 3. Počkejte dokud se indikátor vypne a stlačte (sešlápněte) brzdový pedál a stlačte tlačítko motoru start/stop.
- Ve vozidle, které je vybavené systémem ESCL (Kontrolka uzamknutí elektrického sloupku řízení), můžete slyšet zvuk motoru během fungování, když nastartujete a vypnete motor. To je normální stav fungování.

Odjezd

- 1 Přesvědčte se, že ne jsou žádné osoby nebo překážky v nebezpečné oblasti okolo vozidla.

- 2 Zatáhněte ruční (parkovací) brzdu.

- 3 * **Vozidlo vybavené automatickou převodovkou (A/T)**

Podržte stlačený (sešlápnutý) brzdový pedál a řadící páku v poloze **D** (jízda) nebo **R** (zpátečka). Přesvědčte se, že se indikátor v poloze **D** (jízda) nebo **R** (zpátečka) zapnul. Pomalu uvolněte brzdový pedál, aby jste se pohli.

- * **Vozidlo vybavené manuální převodovkou (M/T)**

Podržte stlačený (sešlápnutý) brzdový pedál a spojkový pedál a řadící páku v poloze 1. (první převodový stupeň) nebo **1**. (první převodový stupeň) nebo **R** (zpátečku). Uvolněte brzdový pedál a zvolna stlačte (sešlapujte) plynový pedál během toho, kdy pomalu uvolňujete spojku, aby jste se pohli.

Vypnutí motoru

- 1 Stlačte (sešlápněte) brzdový pedál na zastavení vozidla.
- 2 * **Vozidlo vybavené automatickou převodovkou (A/T)**
Zařaďte řadící páku do polohy P (parkování).
* **Vozidlo vybavené manuální převodovkou (M/T)**
Zařaďte řadící páku do polohy N (neutrál).
- 3 * **Vozidlo vybavené systémem REKES**
Otočte klíč zapalování do polohy „LOCK“.
* **Vozidlo vybavené Smart klíčem**
Stlačte tlačítko motoru START/STOP.
- 4 Zatáhněte ruční (parkovací) brzdu.
- 5 Odstraňte klíč zapalování ze spínací skříňky zapalování (REKES).

Poznámka

- Learning mód naftového motoru: Learning mód palivového vstříkovače je vykonávaný během toho, jak se s vozidlem jezdí nebo stabilně udržuje optimální stav motoru. Slabý zvuk nebo vibrace motoru mohou být doprovodným jevem tímto módem. Ale je to normální fungování.



Upozornění

- Startování vozidla v zimních měsících nebo funkce klimatizace v letních měsících zvyšuje otáčky motoru (rpm). Řidiči musí být opatrní, když jezdí v tomto období, protože vozidlo se může pohnout rychleji než obvykle.
- Jakékoliv úpravy nebo změny v tomto vozidle, včetně instalace elektronického zařízení jako je systém dálkového startování koupeným na trhu s náhradními díly, mohou vážně ovlivnit jeho výkon a bezpečnost a může to vést k vážnému zranění nebo smrti.
- Používání mobilního telefonu nebo vysílačky si vyžaduje bezpečné uvažování. Elektronický řídicí systém vozidla může být důvodem poruch pro elektronické rušení nesprávným použitím takových zařízení a elektromagnetické vlny mohou být škodlivé pro lidské tělo.
- Když opustíte vozidlo nečekaně, vždy vypněte motor, aby jste zabránili neočekávanému pohnutí.
- Když zastavíte vozidlo, vždy použijte ruční (parkovací) brzdu se stlačeným (sešlápnutým) brzdovým pedálem.
- Nenechávejte osobní věci a cennosti uvnitř vozidla. Když vozidlo opustíte nečekaně, vždy se ujistěte, že všechny dveře včetně výklopných zadních dveří jsou zavřené a zamknuté.

- Nesprávné nastavení tlumičů vibrací u výfukového systému (gumový držák konzoly) může vést k vážným problémům vibrace. Když reinstalujete výfukový systém po ochranném nátěru, zkontrolujte nastavení tlumičů.
- Před nastartováním vozidla vždy zkontrolujte plynový a brzdový pedál vaší pravou nohou. I zkušený řidič může náhodně stlačit špatný pedál jak on/ona jezdí na různých vozidlech.
- Pohonná jednotka vozidla funguje nezávisle od brzdového systému vozidla, stačí jen jemné stlačení (sešlápnutí) brzdového pedálu na zastavení vozidla, když se pohne neúmyslně kvůli chybě řidiče včetně nesprávného použití pedálu nebo nesprávného chodu.



Upozornění

- Pokud vaše vozidlo zapadne ve sněhu, na blátě nebo písku, silným sešlapováním plynového pedálu budou pneumatiky jen víc prokluzovat (případně se bořit), to může způsobit poškození převodovky. Pokud se to stane, odtáhněte vozidlo nebo udělejte jiná vhodná opatření.
- Pro doplnění nebo výměnu kapaliny v převodovce vždy kontaktujte nejbližšího prodejce SsangYong nebo autorizovaný servis SsangYong. Neoriginální kapalina může způsobit vážné problémy včetně nesprávného fungování a zhoršení výkonu převodovky, a tyto škody nejsou pokryté zárukou.
- Použití barevné fólie, zejména metalické fólie, může překážet rádiovým signálům. Slabá propustnost viditelného světla (VLT) fólie může vést k nesprávnému fungování předních světel. Též se přesvědčte, že se tekutý roztok pro aplikaci barevné fólie nerozlije na elektronické části vozidla, aby se předešlo chybě nebo nesprávnému fungování.
- Tónované sklo s velmi nízkou VLT a s vylepšenými vlastnostmi sluneční kontroly podstatně snižuje viditelnost přes sklo, hlavně v noci nebo když prší, čím způsobuje neočekávané problémy v bezpečnosti.

- Ve vnitřních materiálech nového vozidla do roku nebo používáním mohou emitovat prchavé organické sloučeniny (VOC). Proto vždy otevřete všechny okna, aby se před vstupem do vozidla dostatečně vyvětralo. Tyto chemikálie mohou způsobit bolest hlavy a závrat' hlavně v kabině vozidla, které je dlouho zaparkované na přímém slunci. Proto, aby se ochránil řidič a cestující od těchto škodlivých chemikálií a udržalo se pohodlné vnitřní prostředí, nastavte spínač volby zdroje vzduchu na mód proudění čerstvého vzduchu na tak dlouho jak je to možné nebo pravidelně během jízdy otvírejte okna.

Funkce klíče zapalování

Poloha ACC

- Volant je odemknutý a elektrické příslušenství je v provozu.
- Klíč zapalování nemůže být vybrán ze zapalování.

Poloha LOCK

- Klíč zapalování může být jen vložený nebo vybrán ze zapalování.
- Volant může být zamknutý.

Poloha ON

- Motor je nastartovaný a všechno elektrické příslušenství může být použito.
- Volant je odemknutý.

Poloha START

- Otočte klíč zapalování do této polohy a nastartujte motor. Motor se přetočí, než uvolníte klíč; potom se to automaticky vrátí do polohy ON.

Z polohy ACC do polohy LOCK

- Otočte klíč do polohy LOCK z polohy ACC během toho kdy klíč zatlačíte dovnitř.

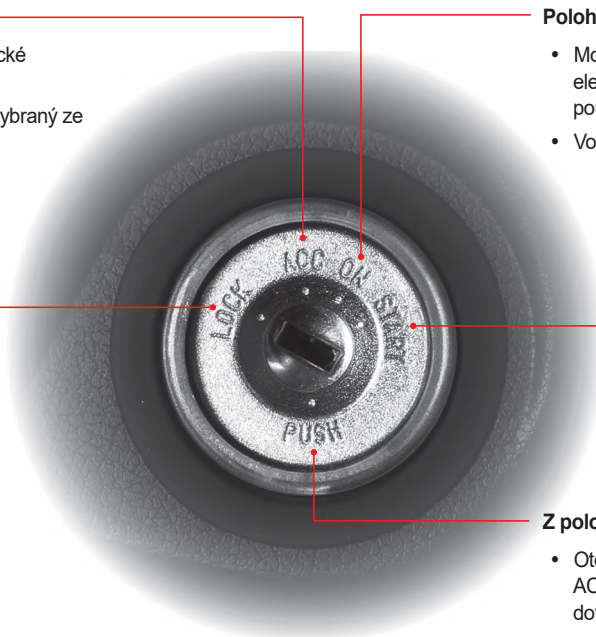

Odemknutí volantu

Na odemknutí volantu vložte klíč a jemně ho otočte do polohy ACC nebo ON během toho, kdy s volantem slabě pohybujete doprava a doleva.

Osvětlení otvoru na klíč

Světlo se zapne když otevřete dveře. Když zavřete dveře, světlo zhasne po asi 10 sekundách.

Upozornění na klíč

Pokud jsou dveře řidiče otevřené, během toho když je klíč nechaný ve spínači zapalování (poloha ACC nebo LOCK), zazní varovný zvukový signál.

Když nastartujete motor



Upozornění

- Na odemknutí volantu vložte klíč do zapalování a jemně ho otočte do polohy ACC během toho, kdy s volantem pomalu pohybuje doprava a doleva.
- Motor ve vozidle, které je vybavené manuální převodovkou (M/T), se může nastartovat jen tehdy, když je úplně stlačený (sešlápnutý) spojkový pedál.
- Vozidlo vybavené naftovým motorem: Otočte klíč zapalování do polohy ON a počkejte, dokud indikátor žhavení nezhasne. Potom otočte klíč zapalování do polohy START a podržte ho, dokud motor nenastartuje. Ale nedržte klíč zapalování v poloze START víc jak 10 sekund.
- Motor ve vozidle, které je vybavené automatickou převodovkou (A/T), se může nastartovat jen tehdy, když je řadící páka v poloze P (parkování) nebo N (neutrál).
- Podržte brzdový pedál stlačený (sešlápnutý) během toho, když startujete motor.
- Když motor nenastartuje, otočte klíč zpět do polohy LOCK a počkejte 10 sekund. Potom zkuste znovu motor nastartovat.
- Po nastartování motoru ho nechte běžet přibližně 2 minuty na volnoběh motoru bez zařazeného převodového stupně.

- Varovný zvukový signál zazní, když otevřete dveře řidiče a klíč je v poloze ACC nebo LOCK.
- Nenechávejte klíč v poloze ACC nebo LOCK, když je motor vypnutý. Jinak se může vybit baterie.
- Nikdy netlačte (nesešlapete) plynový pedál během startování.



Upozornění

- Nepoužívejte startér více jak 10 sekund. (Startér se může poškodit).
- Aby jste předešli jakémukoli poškození startéru, dejte spínač zapalování do polohy LOCK a počkejte nejméně 10 sekund před tím, než znovu nastartujete motor.
- Nikdy neotáčejte klíčem do polohy LOCK nebo nevytahujte klíč zapalování ze spínače zapalování během jízdy. Volant se zablokuje a vy můžete skončit s vážnými zraněními.
- Nikdy nepoužívejte duplicitní klíče, které nebyly poskytnuty společností KG Mobility Corporation.
- Duplikát klíče se nemusí otočit zpět do polohy ON. Může to způsobit požár kvůli přetížení v elektrickém obvodu. Mimo to, motor se systémem imobilizéru nemůže být nastartovaný s duplikátem klíče.

- U vozidla s automatickou převodovkou (A/T) zatáhněte ruční (parkovací) brzdu a řadící páku dejte do polohy P (parkování). Jinak se vozidlo může nečekaně pohnout a způsobit vážnou nehodu.
- Nepoužívejte spínač zapalování nebo jiné spínače během jízdy. Nebudete moci kontrolovat volant nebo vozidlo a můžete být vážně nebo i fatálně zraněný.
- Nedávejte zavazadla nebo jiný náklad okolo sedadla řidiče. Jakékoli takové předměty mohou bránit kontrole vašeho vozidla a mohou způsobit zranění.

Výměna baterie v REKES klíči

Když se provozní vzdálenost značně sníží nebo dálkové ovládání občas nefunguje, vyměňte baterii za novou.

Vnitřní obvod klíče dálkového ovládání je citlivý na statickou elektřinu. Pokud nejste seznámeni s výměnou baterie, nechte si ji vyměnit v autorizovaném servisu SsangYong.



Postup výměny:

- 1 Odstraňte kryt na zadní straně REKES klíče s použitím nejmenšího plochého šroubováku a dávejte pozor, aby jste ho nepoškodili.
- 2 Odstraňte zadní kryt a vyměňte baterii.



- 3 Použijte jen předepsanou baterii (CR2032). Přesvědčte se, že je baterie nainstalovaná správně (+/-).
- 4 Instalujte baterii v opačném pořadí jak při odstranění.



Upozornění

- Použijte jen předepsanou baterii. Jinak klíč dálkového ovládání nemusí správně fungovat.
- Přesvědčte se, že je baterie nainstalovaná správně (+/-).
- Zlikvidujte použitou baterii v souladu s místními pravidly.
- Ani REKES klíč a ani Smart klíč ne jsou úplně vodě odolné. Oprava nebo výměna poškozeného klíče kvůli vystavení vody (např. nápoj, vlhkost, atd.), nebude pokryta vaší zárukou.

Spínač START/STOP

Stav vypnutí OFF

Elektrina je vypnutá.



Indikátor je vypnutý.

- Do elektrických zařízení vozidla nejde proud.

⚠ Upozornění

- Pokud řadicí páka není v poloze P (parkování), spínač START/STOP nemůže být v poloze OFF (elektrina ve vozidle vypnutá). Ani dveře vozidla není možno zamknout a není možno zapnout režim monitorování krádeže.

Poznámka

- Když je motor nastartovaný, zařaďte řadicí páku do polohy P (parkování) a vypněte motor stlačením spínače START/STOP.

Stav ACC

Lze používat některé elektrické zařízení.



Oranžový indikátor ACC se rozsvítí.

- Když je spínač START/STOP v poloze OFF, stiskněte spínač START/STOP raz bez stisknutí (sešlápnutí) brzdového pedálu.
- Ve vozidle je zapnutá elektrina a lze používat některé elektrické zařízení.

⚠ Upozornění

- Poloha ACC spínače START/STOP není poloha, když je motor nastartovaný. Dlouhé používání elektrického zařízení ve vozidle v této poloze může vybit baterii.

Stav zapnutí ON

Možno používat většinu elektrických zařízení.



Červený indikátor ON se rozsvítí.

- Když je spínač START/STOP v poloze OFF, stiskněte spínač START/STOP dvakrát bez stisknutí (sešlápnutí) brzdového pedálu.
- Ve vozidle je zapnutá elektrina a lze používat většinu elektrických zařízení.

⚠ Upozornění

- Poloha ON spínače START/STOP není poloha, když je motor nastartovaný. Dlouhé používání elektrického zařízení ve vozidle v této poloze může vybit baterii.
- Pokud systém Smart klíče nefunguje, indikátor blikne 5 krát se spínačem START/STOP v poloze ON. Dejte si vaše vozidlo okamžitě zkontrolovat a provést servis u prodejce SsangYong nebo v autorizovaném servisu SsangYong.

Stav připravenosti READY

Je možné nastartovat motor.



Zelený indikátor READY se rozsvítí.

- Toto je stav, když je řadicí páka v poloze P (parkování) anebo N (neutrál) a brzdový pedál je stlačený (sešlápnutý) pro nastartování motoru.

⚠ Varování

- Motor lze nastartovat i po zařazení volicí páky do polohy N (neutrál). Pro vaši bezpečnost nastartujte motor až po zařazení volicí páky do polohy P (parkování).

Poznámka

- Po nastartování motoru indikátor READY zhasne.

Startování motoru

Když zařadíte řadicí páku do polohy P (parkování) anebo N (neutrál) a stisknete spínač START/ STOP a sešlápnete brzdový pedál, motor se nastartuje.

Startování motoru

- 1 Nastupte do vozidla so Smart klíčem.
- 2 Zkontrolujte, zda si všichni cestující zapnuli bezpečnostní pásy.
- 3 Zkontrolujte, zda je zatáhnutá ruční (parkovací) brzda.
- 4 Vypněte všechny elektrické zařízení.
- 5 Zařadte řadicí páku do polohy P (parkování) anebo N (neutrál).
- 6 Sešlápněte brzdový pedál.
- 7 Zkontrolujte, zda indikátor stavu READY na spínači START/STOP svítí.
- 8 Pokud indikátor stavu READY svítí, nastartujte motor stisknutím spínače START/STOP.

Po nastartování motoru indikátor READY zhasne.

Varování

- **Motor možno nastartovat aj po zařazení řadicí páky do polohy N (neutrál). Pro vaši bezpečnost však motor startujte až po zařadění páky do polohy P (parkování).**

Poznámka

- **Vozidlo s naftovým motorem vyžaduje před nastartováním přehřátí, pokud je motor studený a s vozidlem lze odjet až po nahláti motoru.**

Restartování motoru, když ho není možno nastartovat

Když je spínač START/STOP v poloze OFF, počkejte 10 sekund a potom opět stiskněte spínač START/STOP, abyste zabránili poškození nastartovaného motoru.

Upozornění

- **Spínač START/STOP nedržte stisknutý, ani ho nestiskujte opakovaně, když se motor nedá nastartovat.**
- **Komunikace se systémem Smart klíče není dobrá na vrchu sedadla, kde je aktivovaná funkce vyhřívání, anebo na podlaze vozidla a okolo pedálu, takže rozpoznání Smart klíče může být ztíženo.**
- **Pokud motor není možno nastartovat stlačením spínače START/STOP, stiskněte spínač START/STOP přímo s použitím Smart klíče, anebo si dejte vaše vozidlo zkontrolovat a provést servis v autorizovaném servisu SsangYong.**
 **Viz „Startování motoru nefunkčním Smart klíčem anebo interferencí atd. (v případě nouze)“ (str. 4-30)**
- **Když je spínač START/STOP v poloze ACC anebo ON a když se používá audio systém při nenastartovaném motoru, může se vybit baterie.**

Startování motoru v zimě

Pokud stisknete spínač START/STOP se sešlápnutým brzdovým pedálem, když je motor studený, motor nenastartuje okamžitě a na přístrojovém panelu se rozsvítí indikátor žhavení (00).

Pokud sešlápnete brzdový pedál, když indikátor žhavení ještě nezhasl, motor se nastartuje až po zhasnutí indikátoru žhavení.

V případě velmi studeného počasí nastartujte motor pro hladké nastartování v následujícím pořadí:

- 1 Stiskněte spínač START/STOP dvakrát bez stisknutí (sešlápnutí) brzdového pedálu. Když je spínač START/STOP v poloze ON, indikátor žhavení na přístrojovém panelu se rozsvítí.
- 2 Počkejte několik sekund, dokud indikátor žhavení nezhasne a nastartujte motor se sešlápnutým brzdovým pedálem.

Poznámka

- Pokud je motor už přehřátý, indikátor žhavení se nemusí rozsvítit.
- Když je teplota chladicí kapaliny motoru nízká, přehřátí může trvat déle. Pokud je vnější teplota vzduchu vysoká, např. v létě, motor lze nastartovat okamžitě bez přehřátí.

Vypnutí motoru

Motor lze vypnout jen tehdy, když je řadící páka v poloze P (parkování) a brzdový pedál je stisknutý (sešlápnutý).

- 1 I po úplném zastavení vozidla držte brzdový pedál sešlápnutý.
- 2 Zařaďte řadící páku do polohy P (parkování).
- 3 Zatáhněte ruční (parkovací) brzdu.
- 4 Vypněte motor stisknutím spínače START/STOP a poté sundejte nohu z brzdového pedálu.

Zkontrolujte, zda je motor vypnutý a zda neexistují jiné abnormality a potom opusťte vozidlo se Smart klíčem.

Co je learning mód naftového motoru?

Learning mód vstříkovače paliva naftového motoru se zapne při jízdě anebo zastavení vozidla za účelem udržení optimálního stavu motoru.

Tento mód je provázený slabým hlukem a vibrací. Neznamená to však chybu v motoru.

Co je provozní zvuk samočistění motoru?

Když se motor po jízdě zastaví, systém vykoná proces čistění ventilu, kterým automaticky prochází nasávaný vzduch a výfukový plyn a určí se poloha.

Tehdy může zaznít provozní zvuk z motoru podle jeho stavu a samočistícího procesu. Toto není chyba ve vozidle.

Vypnutí motoru během jízdy (v případě nouze)

Pokud musíte vypnout motor v nouzové situaci, jako je např. nehoda anebo poškození vozidla během jízdy, stiskněte a podržte spínač START/STOP na tři sekundy anebo víc, anebo ho stiskněte třikrát v rámci 1,5 sekundy.

Motor se vypne a spínač START/STOP bude v poloze ACC.

Varování

- Motor během jízdy vypínejte jen v nouzové situaci, jako je např. nehoda anebo poškození vozidla. Jinak to může ztížit otáčení volantu a snížit výkon brzdy, což může být velmi nebezpečné.

Poznámka

- Pokud vozidlo dále jede i s nenastartovaným motorem, můžete ho opět nastartovat zařazením řadící páky do polohy N (neutrál) a stlačením spínače START/STOP bez stisknutí (sešlápnutí) brzdového pedálu.

Mód bezpečnosti systému

Pokud dojde ke kritické chybě systému, anebo pokud hlavní elektrický a palivový systém motoru funguje abnormálně, systém se přepne na mód bezpečnosti, který chrání systém vozidla.

Pokud vozidlo přejde do módu bezpečnosti systému, varovná kontrolka motoru se může rozsvítit a výkon jízdy se může snížit, anebo se může vypnout motor.

Upozornění

- Pokud vozidlo přejde do módu bezpečnosti systému, okamžitě zastavte vozidlo na bezpečném místě, vypněte motor a nechejte si vaše vozidlo odtáhnout k prodejci SsangYong anebo do autorizovaného servisu SsangYong odtahovou službou a dejte si zkontrolovat a provést servis příslušného systému.
- Pokud jedete s vozidlem v módu bezpečnosti systému, otáčky motoru jsou fixní, což znemožňuje normální jízdu a motor by se měl vypnout. Další jízda s vozidlem může značně poškodit systém.

Upozornění pro používání spínače START/STOP

Varování

- Systém Smart klíče vám umožňuje nastartovat motor stisknutím spínače START/STOP se stisknutým (sešlápnutým) brzdovým pedálem. Je třeba dávat pozor, aby osoba, která nezná tento systém, tj. kontrolu motoru anebo v jiných situacích, zejména dítě, nenastartovala motor.
- Nikdy nestiskávejte spínač START/STOP během jízdy. Může to způsobit nebezpečnou situaci přerušením dodávky proudu.

Upozornění

- Ubezpečte se, abyste startovali motor so stisknutým (sešlápnutým) brzdovým pedálem.
- Při startování motoru nestiskávejte (nesešlapujte) rychlostní pedál.
- Když motor nejde nastartovat, počkejte 10 sekund anebo víc, aby startování nepoškodilo motor a potom opětovně nastartujte.
- Po nastartování motoru ho nechejte běžet na 1-2 minuty a potom můžete s vozidlem odjet. Po odjezdu jeďte pomalu cca 300 metrů pro hladkou rotaci motoru a jiných pohonných systémů v zimě.
- Pokud otevřete dveře a vystoupíte z vozidla se Smart klíčem a spínač START/STOP je v poloze ON, anebo když je motor nastartovaný, na přístrojovém panelu se objeví varovná správa a zazní varovný zvukový signál.
- Dávejte pozor zejména na to, abyste nenastartovali motor při prohlídce vozidla zvenku, zejména z prostoru motoru.
- Nepoužívejte Smart klíč, který není originální, ani repliku klíče.
- Komunikace se systémem Smart klíče není dobrá na vrchu sedadla, kde je aktivovaná funkce vyhřívání, anebo na podlaze vozidla a okolo pedálu, takže rozpoznání Smart klíče může být ztíženo.

- Vozidlo je řízené různými elektronickými zařízeními. Pokud připojíte a používáte zařízení, které vysílá rádiové vlny anebo elektromagnetické vlny blízko Smart klíče anebo vozidla, může to způsobit chybu v různých systémech řízení vozidla.
- Pokud ovládáte spínač START/STOP, zatímco je chytrý telefon umístěn v blízkosti Smart klíče nebo nabíjíte baterii chytrého telefonu prostřednictvím zásuvky ve vozidle, může se stát, že motor občas nenastartuje.

Nouzové tlačítko (EÚ) (Funguje jen když je vložený klíč zapalování)

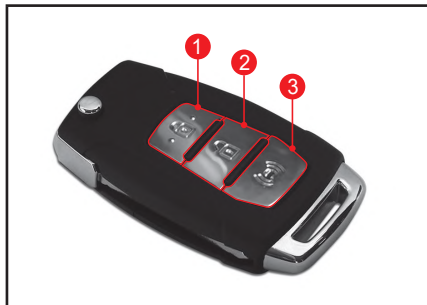

- 1 Tlačítko zamknutí dveří
- 2 Tlačítko odemknutí dveří
- 3 Nouzové tlačítko

Nouzové tlačítko

Funkce nouzového tlačítka (stisknout a podržet)

- Pokud stisknete a podržíte toto tlačítko výstražné světlo zabliká přibližně na 1 sekundu a varovný zvukový signál zazní přibližně na 30 sekund.
- Funkce nouzového tlačítka se zastaví jen tehdy, když stisknete nouzové tlačítko na klíči dálkového ovládání.

Tlačítko zamknutí dveří

Zamknutí (krátké stisknutí)

- Když krátce stisknete toto tlačítko, všechny dveře a výklopné zadní dveře jsou zamknuty a mód ochrany proti krádeži je aktivovaný.
- Když je mód ochrany proti krádeži aktivovaný, výstražné světlo zabliká dvakrát. Pokud stisknete toto tlačítko znovu během 4 sekund, rozsvítí se výstražné světlo a po určitou dobu bude znít varovný zvukový signál.



Upozornění

- Na aktivaci módu ochrany proti krádeži, klíč zapalování musí být odstráněn ze spínače zapalování, všechny dveře včetně výklopných zadních dveří a kapoty motoru musí být úplně zavřené. Pokud stisknete toto tlačítko když jsou výklopné zadní dveře nebo kapota motoru otevřeny, dveře budou zamknuty, ale mód ochrany proti krádeži nebude aktivovaný. V takovém případě, když zavřete otevřené výklopné zadní dveře nebo kapotu motoru, mód ochrany proti krádeži bude automaticky aktivovaný a výstražné světlo zabliká dvakrát.
- Aby jste předešli poškození REKES klíče, nevystavujte klíč vysoké teplotě nebo klíč nenamočte.
- Když jsou dveře zamčeny s použitím REKES klíče, přesvědčte se, že zkontrolujete, zda jsou bezpečně zamčeny včetně výklopných zadních dveří, aby jste zabránili krádeži.
- Pokud zůstane jeden REKES klíč v otvoru klíče zapalování, dveře nemohou být zamčeny s použitím jiného REKES klíče.

Poznámka

- Pro postup nastavení automatického sklopení vnějších zpětných zrcátek, viz Kapitulu 4.
- Pro zamčení dveří řidiče s použitím klíče zapalování platí to samé.

Tlačítko odemknutí dveří

Odemknutí (krátké stisknutí)

- Když krátce stisknete toto tlačítko, všechny dveře a výklopné zadní dveře jsou odemčeny a mód ochrany proti krádeži je deaktivovaný.
- Vnější zpětná zrcátka jsou odklopena tak jak je zvolené automatické sklopení.
- Když je mód ochrany proti krádeži deaktivovaný, výstražné světlo zabliká jednou.
- Když nejsou dveře, výklopné zadní dveře nebo kapota motoru otevřeny do 30 sekund po odemčení dveří s použitím REKES klíče (klíč zapalování) v módu ochrany proti krádeži, všechny dveře se automaticky zamknou a výstražné světlo zabliká dvakrát a varovný zvukový signál zazní jednou. (změna módu ochrany proti krádeži)

Poznámka

- Pro postup nastavení automatického sklopení vnějších zpětných zrcátek, viz Kapitulu 4.

Krátké stisknutí tlačítka odemknutí (Bezpečnostní odemknutí vypnuté)

- Dveře včetně výklopných zadních dveří jsou odemčeny a mód ochrany proti krádeži je deaktivovaný.
- Vnější zpětná zrcátka se automaticky odklopí (spínač sklopení/odklopení vnějších zpětných zrcátek není stisknutý).
- Výstražné světlo zabliká jednou a varovný zvukový signál zazní dvakrát oznamuje, že mód ochrany proti krádeži je deaktivovaný.

Poznámka

- Viz „Spínač řízení vnějších zpětných zrcátek“ v Kapitole 4 pro podrobnosti o nastavení AUTO řízení sklopení/ odklopení vnějších zpětných zrcátek.

Krátké stisknutí tlačítka odemknutí (Bezpečnostní odemknutí zapnuté)

- Krátkým stisknutím tlačítka UNLOCK (Odemknutí) dveří jednou se odemknou jen dveře řidiče a mód ochrany proti krádeži se deaktivuje. Viz [Obrázek 1].
- Opětovným stisknutím tlačítka UNLOCK (Odemknutí) dveří s odemčenými dvěma řidiče se odemknou všechny dveře včetně výklopných zadních dveří. Viz [Obrázek 2].
- Stisknutím tlačítka UNLOCK (Odemknutí) dveří dvakrát za sebou se odemknou nejdříve dveře řidiče a potom ostatní dveře a mód ochrany proti krádeži se deaktivuje.
- Výstražné světlo blikne jednou a zvukový signál zazní dvakrát, to znamená, že systém ochrany proti krádeži je vypnutý.

Dveře řidiče odemknuté

[Obrázek 1]



Stisknutím tlačítka UNLOCK (odemknutí) jednou jsou všechny dveře zamčeny a mód ochrany proti krádeži je aktivovaný.



Opětovným stisknutím tlačítka UNLOCK (odemknutí) jsou odemčeny dveře řidiče.

Jak nastavit bezpečnostní systém UNLOCK (odemknutí)

Přístrojový panel - menu Uživatelské nastavení > Dveře/Výklopné zadní dveře > Odemknutí klíčem ve 2 fázích (bezpečné Odemknutí) > Označte kolonku



Použití mechanického klíče:

Stiskněte tlačítko. Mechanický klíč se automaticky odklopí.

Složení mechanického klíče:

Stiskněte tlačítko a zatlačte klíč do jeho otvoru.



Upozornění

- Klíč se může zlomit když ho sklápíte bez stlačení tlačítka.



Upozornění

- Klíč dálkového ovládání nefunguje v případě následujících podmínek.
 - Když je klíč ve spínači zapalování.
 - Když jste příliš daleko od vozidla (více jak 10 m).
 - Když je vybitá baterie v klíči dálkového ovládání.
 - Když je vaše vozidlo za jiným vozidlem nebo překážkou.
 - Ve velmi chladném počasí.
- Klíč dálkového ovládání se může lehce poškodit vlhkostí nebo teplem. Přesvědčte se, že je klíč bokem od nich.
- Operační rozsah se může měnit v závislosti od podmínek okolí. Klíč dálkového ovládání se doporučuje používat 10 m od vašeho vozidla.
- Klíč dálkového ovládání nemusí fungovat kvůli jiným rádiovým vlnám, v případě následných podmínek. V takových případech otevřete dveře použitím klíče a otvoru pro klíč ve dveřích.
 - V místech blízko policejní stanice, vládního úřadu, vysílací stanice, vojenské základny, přenosové věže, letiště a přístavu.
 - Když máte klíč dálkového ovládání v rádiu nebo mobilního telefonu.
 - Když je u vašeho vozidla použitý jiný klíč dálkového ovládání.
- Když váš klíč dálkového ovládání nefunguje správně, dejte si systém zkontrolovat v autorizovaném servisu SsangYong.
- Manipulace s výklopnými zadními dveřmi nespustí alarm ochrany proti krádeži ani v režimu ochrany proti krádeži.

Když je klíč dálkového ovládání ztracený

Při ztrátě jednoho z klíčů dálkového ovládání a zakoupení nového klíče dálkového ovládání přineste druhý starý klíč k nejbližšímu prodejci SsangYong nebo do autorizovaného servisu SsangYong a nechte jej překódovat. V opačném případě nebude starý klíč fungovat.

Aby jste zabránili ukradnutí ztraceného klíče, okamžitě udělejte registraci nového klíče, když ztratíte klíč.

Upozornění

- Když ztratíte váš klíč, musíte nahradit celý set klíčů, aby jste zabránili krádeži.

Interiérové světlo ON

Pokud je spínač interiérového světla na konzole nad hlavou v poloze DOOR (DVEŘE), přední a střední interiérové světla se zapnou na 30 sekund když stisknete tlačítko odemknutí na klíči dálkového ovládání. Světla se okamžitě vypnou když se stiskne tlačítko dálkového zamknutí.

Funkce bočního světla

Boční světla na spodní části krytu vnějšího zpětného zrcátka zasvítí na 30 sekund když odemknete dveře se Smart klíčem nebo když otevřete dveře řidiče po změně polohy na OFF z polohy ON tlačítkem motoru START/STOP. Světla se okamžitě vypnou když stisknete tlačítko zamknutí dveří nebo nastartujete motor.

Použití nouzového klíče

Vysunutí/zasunutí nouzového klíče



- Vysuňte nouzový klíč z těla klíče stisknutím tlačítka Nouzový klíč na Smart klíči.
- Chcete-li nouzový klíč zasunout, zasuňte nouzový klíč stisknutím tlačítka Nouzový klíč.

Upozornění

- **Násilné zasouvání nouzového klíče bez stisknutí tlačítka Nouzový klíč může poškodit Smart klíč.**

Uzamčení/odemčení dveří pomocí nouzového klíče

Pokud nelze dveře zamknout nebo odemknout z důvodů, jako je vybití baterie smart klíče, rušení a vybití baterie vozidla, lze použít nouzový klíč (pomocný klíč).

- 1 Zatáhněte za kliku dveří u řidiče ve směru šipky tak, aby bylo vidět tlačítko pro otevření krytu nouzového klíče (1).

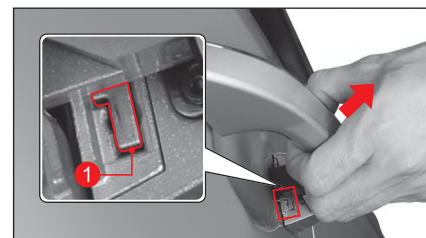

- 2 Stiskněte tlačítko pro otevření krytu nouzového otvoru (1) pomocí nouzového klíče.



- 3 Se stisknutým tlačítkem pro otevření krytu nouzového otvoru (1) zatlačte na horní stranu krytu nouzového otvoru a sejměte jej.



! Upozornění

- Dávejte pozor, abyste nepoškrábali panel dveří u řidiče nebo neztratili kryt otvoru pro nouzový klíč.

- 4 Zasuňte nouzový klíč do klíčového otvoru a postupujte následovně.

- Chcete-li dveře zamknout, otočte jej ve směru zamčení (2).
- Chcete-li dveře odemknout, otočte jej ve směru odemčení (3).



Poznámka

- Když odemykáte dveře v módu monitorování krádeže, zazní varovný zvukový signál.

Startování motoru nefunkčním Smart klíčem nebo v případě interference, atd. (v případě nouze)

Motor nemůžete nastartovat spínačem START/STOP v případě vybité baterie v Smart klíči nebo interference, i když máte ve vozidle Smart klíč.

V takovémto případě proveďte následující opatření: vyměňte baterii v Smart klíči nebo zkontrolujte Smart klíč.

Zařadte řadící páku do polohy P (parkování) nebo N (neutrál) a nastartujte motor stisknutím spínače START/STOP přímo Smart klíčem se sešlápnutým brzdovým pedálem.



Poznámka

- Pokud zní varovný zvukový signál, zastaví se.
- Pokud otevřete dveře a motor běží, ale baterie v Smart klíči je vybita, objeví se varovná zpráva „Smart klíč není ve vozidle“. V takovémto případě, když vypnete motor a opět jej nastartujete, varovná zpráva zhasne.

Výměna baterie v Smart klíči

Pokud se provozní dosah Smart klíče výrazně snížil nebo pokud Smart klíč občas selhává, vyměňte baterii Smart klíče.

Standardní baterie

Jedna baterie CR2032

- 1 Opatrně odstraňte kryt na zadní straně Smart klíče pomocí plochého šroubováku na hodinky (nejmenšího), aby nedošlo k poškrábání.



- 2 Vložte baterii kladným koncem (+) otočeným nahoru a záporným koncem (-) otočeným dolů.



- 3 Dejte kryt zpátky na zadní stranu Smart klíče do původní polohy.

Po výměně baterie zkontrolujte, zda klíč dálkového ovládání funguje normálně.



Upozornění

- Obvod uvnitř Smart klíče je citlivý na statickou elektřinu, pokud nemáte zkušenosti s výměnou baterie, nechte si Smart klíč zkontrolovat a vyměnit baterii v autorizovaném servisu SsangYong.
- Baterii vyměňujte pouze za takovou, která splňuje normu. Použití baterie, která nesplňuje normu může způsobit, že Smart klíč nebude fungovat, protože nebude mít kontakt.
- Při vkládání baterie dbejte na to, aby jste vložili baterii kladným koncem (+) otočeným nahoru a záporným koncem (-) otočeným dolů.
- Protože baterie může kontaminovat prostředí, zlikvidujte ji náležitým způsobem.

Funkce každého tlačítka

Smart klíč je navržen tak, aby umožňoval zamykání a odemykání dveří (včetně zadních výklopných dveří) a startování motoru, když máte u sebe. Kromě toho lze pomocí tlačítek chytrého klíče používat i běžné funkce klíče s dálkovým ovládáním (dálkové ovládání).

Typ A (Smart klíč) (tlačítko otevírání/zavírání výklopných zadních dveří je použito)



Typ B (Smart klíč, Rekes klíč) (tlačítko otevírání/zavírání výklopných zadních dveří není použito)



Tlačítko	Krátce stiskněte	Dlouze stiskněte
1 Zamčení dveří	Zamkne dveře	
2 Odemčení dveří	Odemkne dveře (Když je nastaveno bezpečnostní odemčení, odemknou se pouze dveře u sedadla řidiče)	
3 Výklopné zadní dveře (Typ A)	Zastaví pohyb	Otevře/zavře elektricky ovládané výklopné zadní dveře
4 Nouzové tlačítko (typ B)	-	Aktivuje/deaktivuje nouzový režim

Typ C



Poznámka

- Bezpečnostní funkce pro elektrické ovládání oken může být v závislosti na modelu použita pouze pro 2 přední dveře nebo pro všechny 4 dveře.
- U vozidel s bezpečnostními okny je elektrické ovládání oken vybaveno funkcí **AUTOMATICKÉ OTEVŘENÍ/ZAVŘENÍ**.

Tlačítko	Krátke stiskněte	Dlouze stiskněte	
		Přední dveře s bezpečnostním oknem	Všechny dveře s bezpečnostním oknem
1 Zamčení dveří	Zamčení dveří	Ovládání zavírání oken předních dveří	Ovládání zavírání oken všech dveří
2 Odemknutí dveří	Odemknutí dveří (Při nastaveném bezpečnostním odemčení se odemknou pouze dveře řidiče)	Ovládání otevírání oken předních dveří	Ovládání otevírání oken všech dveří
3 Nouzové tlačítko	-	Nouzové tlačítko (ZAP/VYP)	
4 Světlo	-	Tlumená světla ve vypnutém vozidle	
5 Zadní výklopné dveře	Deaktivováno	Elektrické ovládání zadních výklopných dveří (otevírání/zavírání)	
	-	Zadní výklopné dveře (zamknutí/odemknutí)	

Zamykání dveří

Krátké stisknutí tlačítka zamčení dveří **(1)** zamkne všechny dveře a výklopné zadní dveře.

- Když je aktivován režim monitorování krádeže, výstražné světlo dvakrát blikne a jednou zazní varovný zvukový signál.

	Výstražné světlo	Zvukový signál
Smart klíč (typ A/B/C)	Blikne dvakrát	Zazní jednou
REKES klíč (typ B)	Blikne dvakrát	-

- Pokud je tlačítko sklopení/odklopení vnějšího zpětného zrcátka v neutrální poloze, je vnější zpětné zrcátko sklopené.

☞ Viz „Sklápění/odklápění vnějšího zpětného zrcátka“ (str. 3-58)

Poznámka

- Když je spínač START/STOP v poloze ACC anebo ON, anebo když je motor nastaven, dveře není možno zavřít tlačítkem zamčení dveří.

Upozornění

- Režim je možné přepnout na režim ochrany proti krádeži jen tehdy, když jsou všechny dveře, výklopné zadní dveře a kapota motoru zavřené. Když stisknete tlačítko zamčení dveří a výklopné zadní dveře anebo kapota motoru jsou otevřeny, zamknou se pouze dveře a režim se nepřepne na režim ochrany proti krádeži.
- Po uzamčení dveří Smart klíčem zkontrolujte, zda jsou dveře a výklopné zadní dveře správně zamčené. Pokud dveře nejsou úplně zamčené, vozidlo anebo věci z vozidla lze odcizit.

Odemykání dveří (když je zapnuté bezpečnostní odemknutí)

- Když je zapnuté bezpečnostní odemčení, stisknutím tlačítka odemčení dveří (2) odemkne pouze dveře u sedadla řidiče a vypne mód monitorování krádeže.

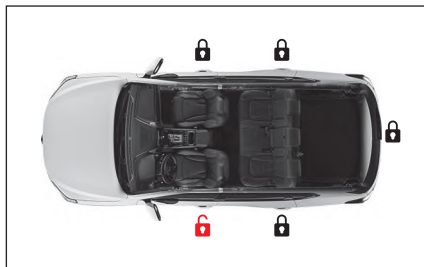

- Opětovné stisknutí tlačítka odemčení dveří (2) s odemčenými dveřmi u sedadla řidiče odemkne všechny dveře a výklopné zadní dveře.

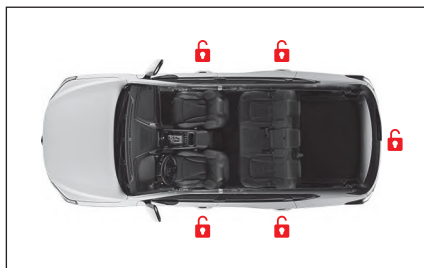

- Stisknutí tlačítka odemčení dveří (2) dvakrát za sebou odemkne nejprve dveře u řidiče, pak odemkne všechny dveře a vypne režim monitorování krádeže.
- Když je zrušen režim monitorování krádeže, výstražné světlo jednou blikne a dvakrát zazní varovný zvukový signál.

Co je bezpečnostní odemčení?

Funkce bezpečnostního odemčení odemkne pouze dveře u sedadla řidiče, když se tlačítko odemčení dveří stiskne jednou, aby se zabránilo vstupu přes jakékoliv dveře, kromě dveří u sedadla řidiče. Opětovné stisknutí tlačítka odemčení dveří odemkne všechny dveře a výklopné zadní dveře.

Nastavení bezpečnostního odemčení

• Supervizorový typ

Poklepejte na **Nastavení vozidla**

→ **Dveře/Výklopné zadní dveře** →

Stiskněte klíč dvakrát na odemčení

 (v uživatelských nastaveních) na přístrojovém panelu.

• Standardní typ

Zaškrtněte políčko v **Door / Tailgate**

(Dveře/Výklopné zadní dveře) → **Press**

key twice to unlock (Stisknout klíč

dvakrát k odemčení) v  (uživatelská nastavení) na přístrojovém panelu.

Odemykání dveří (když je vypnuté bezpečnostní odemknutí)

Krátké stisknutí tlačítka odemčení dveří (2) odemkne všechny dveře a výklopné zadní dveře.

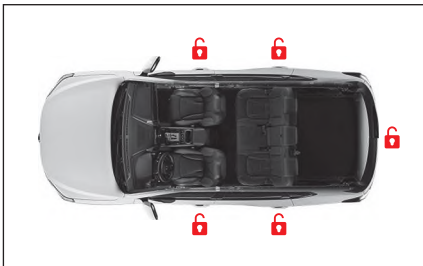

- Když je zrušen režim monitorování krádeže, výstražné světlo jednou blikne a dvakrát zazní varovný zvukový signál.
 - Pokud je tlačítko sklopení/odklápění vnějšího zpětného zrcátka v neutrální poloze, je vnější zpětné zrcátko sklopené.
- ☞ Viz „Sklápění/odklápění vnějšího zpětného zrcátka“ (str. 3-58)

Otvírání/zavírání okna

- Když stisknete a podržíte dole tlačítko zamknutí dveří (1), vozidlo aktivuje mód ochrany proti krádeži a zavře okno. Okno se zavře jen tehdy, když mačkáte tlačítko.

- Když mačkáte a držíte dole tlačítko odemknutí dveří (2) zrušíte mód ochrany proti krádeži a otevřete okno. Okno se otevře jen tehdy, když je tlačítko stisknuté.

Poznámka

- Funkce otvírání/zavírání okna je použita jen na předních dveřích nebo na všech 4 dveřích, závisí to od specifikace funkce bezpečnosti elektricky ovládaného okna.
- Funkce „auto nahoru/dolu“ elektricky ovládaného okna je použita pro bezpečnost okna.
- Když použijete funkci otevření/zavření okna víc jak 9 krát, příslušná funkce se vypne kvůli bezpečnosti systému vozidla. Ačkoli je funkce vypnuta, když je motor vypnutý, spustí se opět.

Funkce používání otvírání /zavírání okna:

- **Supervizorový typ**
Označte **Nastavení vozidla** → **Dveře / Výklopné zadní dveře** → **Umožní otevřít / zavřít okno Smart klíčem** (Uživatelské nastavení) na přístrojovém panelu a označte příslušnou kolonku.
- **Standartní typ**
Označte **Dveře / Výklopné zadní dveře** → **Umožní otevřít / zavřít okno Smart klíčem** (Uživatelské nastavení) na přístrojovém panelu a označte příslušnou kolonku.

! Varování

- Pro bezpečnost použijte dálkové ovládání jen na místě kde je okno vozidla viditelné.

Otevírání/zavírání výklopných zadních dveří (typ A)

- Výklopné zadní dveře můžete otevřít anebo zavřít stisknutím a podržením tlačítka výklopných zadních dveří (3).
- Krátké stisknutí tlačítka výklopných zadních dveří (3) zastaví pohyb výklopných zadních dveří.
- Když se přiblížíte do vzdálenosti cca 1 m od středu výklopných zadních dveří se Smart klíčem, smart výklopné zadní dveře se aktivují.

☞ Viz „Výklopné zadní dveře“ (str. 3-29)

Aktivace/deaktivace nouzového režimu (typ B)

Když stisknete v případě nouze nouzové tlačítko, rozsvítí se výstražné světlo a po určitý čas bude znít varovný zvukový signál.

- Když stisknete a podržíte nouzové tlačítko (4) bude blikat výstražné světlo a bude znít varovný zvukový signál po dobu cca 30 sekund.
- Opětovné stisknutí a podržení nouzového tlačítka (4) vypne nouzový režim.

Další funkce

Smart automatické uzamčení dveří (automatické zavření)

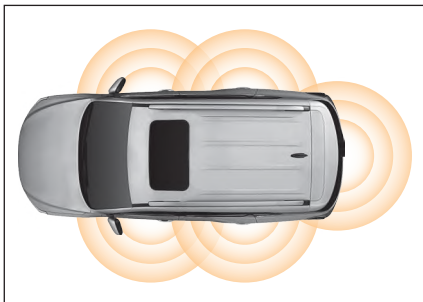

Když odejdete od vozidla do určité vzdálenosti a budete mít u sebe Smart klíč, všechny dveře a výklopné zadní dveře se automaticky uzamknou.

Když zůstanete v detekční oblasti Smart klíče u vozidla po dobu 10 minut nebo více za výše uvedených podmínek, všechny dveře a výklopné zadní dveře se automaticky uzamknou, aby se zabránilo krádeži.

- Když je aktivován režim monitorování krádeže, výstražná kontrolka dvakrát blikne a jednou zazní varovný zvukový signál.

- Pokud je tlačítko sklopení/odklopení vnějšího zpětného zrcátka v neutrální poloze, je vnější zpětné zrcátko sklopené.

☞ Viz „Sklápění/odklápění vnějšího zpětného zrcátka“ (str. 3-58)

Aktivace funkce Inteligentní automatické uzamčení dveří

Aktivace z přístrojového panelu

Zaškrtněte políčko v **Door / Tailgate (Dveře/ Výklopné zadní dveře)** → **Smart door auto lock (Interligentní automatické uzamčení dveří)** v části  (uživatelské nastavení) na přístrojovém panelu.

Aktivace pomocí Smart klíče

- 1 Když je spínač START/STOP v poloze ON, stisknete spínač výstražných světel.
Varovná kontrolka se rozsvítí.
- 2 Třikrát po sobě během 2 sekund stiskněte tlačítko zamknutí dveří na smart klíči.

Poznámka

- Smart automatické uzamčení dveří funguje pouze tehdy, pokud je Smart klíč detekován blízko vozidla (v oblasti vnější antény), když zavřete dveře.
- Detekce Smart klíče se mohou měnit v závislosti od rychlosti chůze a okolitého prostředí.
- Pokud je Smart klíč uvnitř vozidla, smart automatické uzamčení dveří není aktivováno.
- Pokud je baterie v Smart klíči vybita, funkce smart automatického uzamčení dveří je automaticky zrušena. Vyměňte baterii v Smart klíči a opět ji aktivujte  (v uživatelských nastaveních) na přístrojovém panelu.



Upozornění

- Když zamykáte dveře s použitím funkce inteligentního (smart) automatického uzamčení dveří, zkontrolujte, zda výstražné světlo bliklo dvakrát a zda varovný zvukový signál zazněl jednou. Když dveře nebudou úplně zavřeny, vozidlo nebo předmět z vozidla lze ukrást.

Zamknutí/odemknutí dveří dotykovým senzorem na klíce dveří

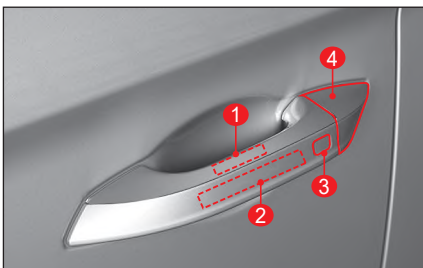
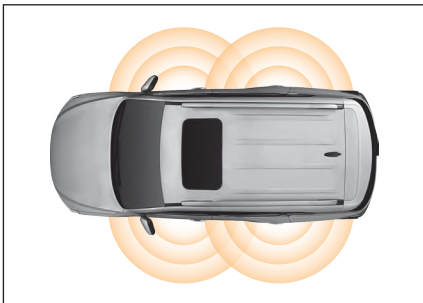

- 1 Dotykový senzor kliky dveří (odemknutí)
- 2 Vnější anténa
- 3 Dotykový senzor kliky dveří (zamknutí)
- 4 Kryt otvoru pro nouzový klíč

Zamykání dveří dotykovým senzorem

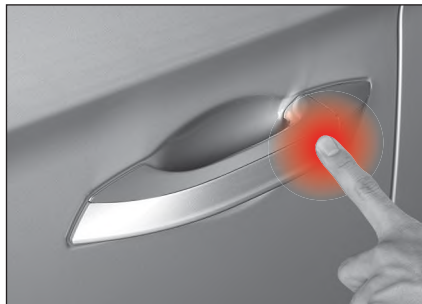

- 1 Zůstaňte v oblasti vnější antény u vozidla (cca 1,5 m) a mějte u sebe Smart klíč.
- 2 Když jsou všechny dveře a výklopné zadní dveře zavřené, dotkněte se jemně dotykového senzoru na klíce dveří u sedadla řidiče (zamknutí) (1).
 - Po dotknutí, ověření platného Smart klíče (detekce platného Smart klíče) v oblasti vnější antény vozidla se uskuteční přibližně za 1 sekundu.
 - Když je ověření Smart klíče dokončené, všechny dveře a výklopné zadní dveře jsou zamknuty.
 - Když je aktivován režim monitorování krádeže, výstražná kontrolka dvakrát blikne a jednou zazní varovný zvukový signál.

Poznámka

- Ověření Smart klíče trvá nějakou dobu. Pokud ho použijete velmi rychle, příslušný systém nemusí fungovat.
- Odemknutí dotykovým senzorem nefunguje přibližně 3 sekundy po zamknutí dveří použitím dotykového senzoru.
- V některém z následných případů nemusí být dveře zamčeny i když jste se dotkli dotykového senzoru.
 - Když se pokusíte zamknout dveře se Smart klíčem ve vozidle.
 - Když je spínač START/STOP v poloze ACC nebo ON nebo když je motor nastartovaný.
 - Když jsou některé dveře otevřené.

Odemykání dveří pomocí dotykového senzoru (když je zapnuté bezpečnostní odemknutí)

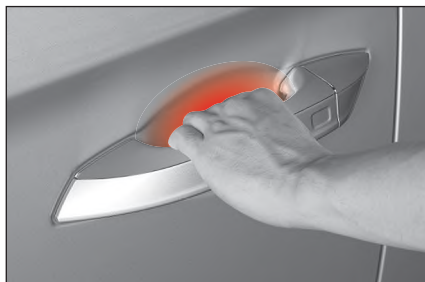

- 1 Zůstaňte v oblasti vnější antény u vozidla (cca 1,5 m) a mějte u sebe Smart klíč.
- 2 Dotkněte se dotykového senzoru kliky dveří sedadla řidiče (odemknutí), (2) stačí se ho jemně dotknout.
 - Po dotknutí, ověření platného Smart klíče (detekce platného Smart klíče) v oblasti vnější antény vozidla se uskuteční přibližně za 1 sekundu.
 - Po dokončení autentizace Smart klíče se odemknou pouze dveře u řidiče.
 - Když je zrušen režim monitorování krádeže, výstražné světlo jednou blikne a dvakrát zazní varovný zvukový signál.

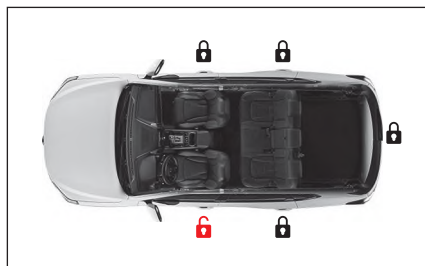

- 3 Pomalu zatáhněte za kliku dveří a otevřete dveře u sedadla řidiče.

Poznámka

- Ověření Smart klíče může chvíli trvat. Pokud rychle zatáhnete za kliku dveří, příslušný systém nemusí fungovat.
- Dotykový senzor zámku nefunguje přibližně 1 sekundu po odemknutí dveří pomocí dotykového senzoru.
- Pokud máte u sebe platný Smart klíč, ovládáním dotykového snímače na klice dveří s výjimkou kliky dveří u řidiče odemkne všechny dveře, i když je povolena funkce bezpečnostního odemykání.

- **Nastavení bezpečnostního odemčení:**
 - **Supervizorový typ**
Zaškrtněte políčko v Vehicle Settings (Nastavení vozidla) → Door / Tailgate (Dveře/Výklopné zadní dveře) → Enable Press key twice to unlock (Povolit stisknutí klíče dvakrát k odemčení) v (uživatelská nastavení) na přístrojovém panelu.
 - **Standartní typ**
Zaškrtněte políčko v Door / Tailgate (Dveře/Výklopné zadní dveře) → Enable Press key twice to unlock (Povolit stisknutí klíče dvakrát k odemčení) v (uživatelská nastavení) na přístrojovém panelu.

Odemykání dveří pomocí dotykového senzoru (když je vypnuté bezpečnostní odemknutí)

- 1 Zůstaňte v oblasti vnější antény u vozidla (cca 1,5 m) a mějte u sebe Smart klíč.
- 2 Dotkněte se dotykového senzoru kliky dveří u předního/zadního sedadla (odemknutí), (2) stačí se ho jemně dotknout.
 - Po dotknutí, ověření platného Smart klíče (detekce platného Smart klíče) v oblasti vnější antény vozidla se uskuteční přibližně za 1 sekundu.
 - Když je dokončena autentizace Smart klíče, všechny dveře a výklopné zadní dveře se odemknou.
 - Když je zrušen režim monitorování krádeže, výstražné světlo jednou blikne a dvakrát zazní varovný zvukový signál.

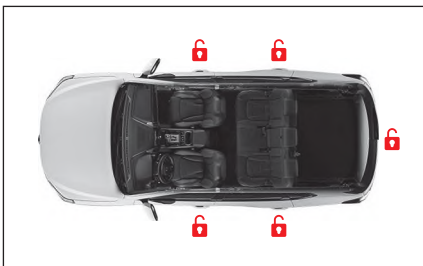

- 3 Pomalu zatáhněte za madlo dveří a otevřete dveře.

Poznámka

- Ověření Smart klíče může chvíli trvat. Pokud rychle zatáhněte za kliku dveří, příslušný systém nemusí fungovat.
- Dotykový senzor zámku nefunguje přibližně 1 sekundu po odemknutí dveří pomocí dotykového senzoru.

Upozornění k používání systému Smart klíče (dotykový senzor)

! Varování

- Ujistěte se, že máte Smart klíč vždy u sebe. Když opouštíte vozidlo a/nebo zamykáte všechny dveře, nikdy nenechávejte Smart klíč nikde uvnitř vozidla. V takovém případě může dojít k uzamčení vozidla.
- Neopouštějte vozidlo se Smart klíčem ve vozidle, když je ve vozidle osoba (zejména dítě), která neovládá systém vozidla. Stisknutím spínače START/STOP se sešlápnutým brzdovým pedálem, když je Smart klíč ve vozidle, nastartuje motor. Může nastat i jiná situace s řízením vozidla. V takovémto případě může dojít k vážné nehodě. Proto dávejte vždy pozor.

! Upozornění

Když Smart klíč nefunguje, nebo není rozpoznán

- Pokud zamknete dveře pomocí Smart klíče zvenčí vozidla nebo dotykovým senzorem na klice dveří, zatímco je ve vozidle přítomen jiný Smart klíč, funkce Smart klíče (včetně funkce dálkového ovládání) aktivovaná pouhým přenášením Smart klíče se dočasně ztratí (zazní výstražný zvukový signál). Chcete-li obnovit původní funkci, deaktivujte režim monitorování krádeže vozidla pomocí Smart klíče z vnější strany vozidla nebo pomocí dotykového senzoru na klice dveří.
- Když je ve vozidle na místě, kde se vysílají nebo přijímají silné radiové vlny, pokud je vozidlo vybaveno dvousměrným radiovým nebo jiným vysílacím nebo přijímacím systémem, nebo pokud se u blízkého vozidla používá Smart klíč, systém Smart klíče nemusí fungovat normálně.
- Rozpoznání Smart klíče může být obtížnější v slepém bodě nad sedadly, kde se aktivuje funkce vyhřívání, nebo na dlážce vozidla a kolem pedálů, takže systém Smart klíče nemusí fungovat. V takovémto případě odneste Smart klíč nebo dejte Smart klíč na jiné místo.

- Pokud motor nelze nastartovat a Smart klíč je ve vozidle, nebo jej máte u sebe, nastartujte motor stisknutím tlačítka START/STOP přímo Smart klíčem.

Použití Smart klíče

- Mějte u sebe pouze jeden Smart klíč.
- Uložte si každý Smart klíč samostatně. Když zamykáte dveře použitím dotykového senzoru LOCK na klíce dveří místo tlačítka zamčení dveří na Smart klíči, dávejte pozor, abyste nenechali Smart klíč ve vozidle.
- I když odejdete z vozidla pouze na krátkou dobu, vypněte motor a vezměte s sebou Smart klíč. Nenechávejte náhradní Smart klíč ve vozidle. Může to vést ke krádeži vozidla nebo k nesprávné funkci.
- Pokud máte 2 Smart klíče od společnosti KG Mobility Corporation na jednom kroužku, může to způsobit vadné fungování systému Smart klíče, nebo motor nemusí nastartovat.

Fungování Smart klíče

- Když zamknete dveře jiným Smart klíčem a předtím použitý Smart klíč je ve vozidle, dveře lze zamknout normálně, ale motor se nedá nastartovat klíčem ve vozidle, pokud jej normálně nepoužijete ještě jednou. Tohle je bezpečnostní systém, který zabraňuje krádeži.
- Dávejte pozor, aby se do Smart klíče nedostala voda nebo tekutina. Dávejte pozor, protože Smart klíč není plně vodě odolný a když se do něj dostane vlhkost nebo voda, může způsobit chybu, která není pokryta zárukou.
- Elektronické systémy v Smart klíči jsou zranitelné vlhkostí nebo teplem, takže když položíte Smart klíč na místo s vysokou vlhkostí nebo vysokou teplotou, může to způsobit zlyhání funkce.
- Pokud Smart klíč ztratíte, nemůžete otevřít dveře ani nastartovat motor. Nemáte-li náhradní Smart klíč, musíte odtáhnout vaše vozidlo do autorizovaného servisu SsangYong. V případě ztráty Smart klíče může dojít k odcizení vozidla nebo věci z něj, proto opatření proveďte okamžitě.

Použití ovládání dotykového senzoru na klíce dveří

- Cizí osoba může v rozsahu fungování Smart klíče odemknout dveře použitím dotykového senzoru. Buďte opatrní kvůli krádeži předmětů z vozidla.
- Nepoužívejte zamknutí/odemknutí dveří dotykovými senzory najednou. Pokud to uděláte, může to způsobit chybu v systému a senzory nemusí fungovat.
- Po zamknutí nebo odemknutí dveří, dotykový senzor nefunguje nějakou dobu. Později to bude fungovat.
- Dotykový senzor nemusí fungovat pokud máte na sobě hrubé rukavice. Dejte si rukavice dolu a dotykový senzor bude fungovat.
- Dotykový senzor může být aktivovaný na myčce (stříkání pod silným tlakem během umývání vozidla, atd.), silným deštěm nebo silným proudem vody.
- Pokud je cizí materiál (voda, prach, atd.) na vnitřním povrchu kliky dveří, může to mít vliv na detekci uskutočněnou dotykovým senzorem a dotykový senzor nemusí normálně fungovat.
- Pokud dotykový senzor nefunguje, utřete povrch dotykového senzoru použitím čisté látky. Pokud dotykový senzor nefunguje po utření povrchu, navštivte prodejce SsangYong nebo autorizovaný servis SsangYong a dejte si vaše vozidlo zkontrolovat.

Použití nouzového klíče

Vysunutí/zasunutí nouzového klíče



- Vyměňte nouzový klíč (B) z jeho těla a zároveň stiskněte zámek nouzového klíče (A) u Smart klíče ve směru šipky.

Uzamčení/odemčení dveří pomocí nouzového klíče

Pokud nelze dveře zamknout nebo odemknout z důvodů, jako je vybití baterie smart klíče, rušení a vybití baterie vozidla, lze použít nouzový klíč (pomocný klíč).

- 1 Zatáhněte za kliku dveří u řidiče ve směru šipky tak, aby bylo vidět tlačítko pro otevření krytu nouzového klíče (1).



- 2 Stiskněte tlačítko pro otevření krytu nouzového otvoru (1) pomocí nouzového klíče.



- 3 Se stisknutým tlačítkem pro otevření krytu nouzového otvoru (1) zatlačte na horní stranu krytu nouzového otvoru a sejměte jej.





Upozornění

- Dávejte pozor, abyste nepoškrábali panel dveří u řidiče nebo neztratili kryt otvoru pro nouzový klíč.

4 Zasuňte nouzový klíč do klíčového otvoru a postupujte následovně.

- Chcete-li dveře zamknout, otočte jej ve směru zamčení (2).
- Chcete-li dveře odemknout, otočte jej ve směru odemčení (3).



Poznámka

- Když odemykáte dveře v módu monitorování krádeže, zazní varovný zvukový signál.

Startování motoru nefunkčním Smart klíčem nebo v případě interference, atd. (v případě nouze)

Motor nemůžete nastartovat spínačem START/STOP v případě vybité baterie v Smart klíči nebo interference, i když máte ve vozidle Smart klíč.

V takovémto případě proveďte následující opatření: vyměňte baterii v Smart klíči nebo zkontrolujte Smart klíč.

Zařadte řadící páku do polohy P (parkování) nebo N (neutrál) a nastartujte motor stisknutím spínače START/STOP přímo Smart klíčem se sešlápnutým brzdovým pedálem.



Poznámka

- Pokud zní varovný zvukový signál, zastaví se.
- Pokud otevřete dveře a motor běží, ale baterie v Smart klíči je vybitá, objeví se varovná zpráva „Smart klíč není ve vozidle“. V takovémto případě, když vypnete motor a opět jej nastartujete, varovná zpráva zhasne.

Výměna baterie v Smart klíči

Pokud se provozní dosah Smart klíče výrazně snížil nebo pokud Smart klíč občas selhává, vyměňte baterii Smart klíče.

Standardní baterie Jedna baterie CR2032

- 1 Vyměňte nouzový klíč (B) z jeho těla a zároveň stiskněte zámek nouzového klíče (A) u Smart klíče ve směru šipky.



- 2 Při demontáži dávejte pozor, abyste nepoškrábali kryt Smart klíče pomocí nejmenšího plochého šroubováku.



- 3 Vložte baterii kladným koncem (+) otočeným nahoru a záporným koncem (-) otočeným dolů.

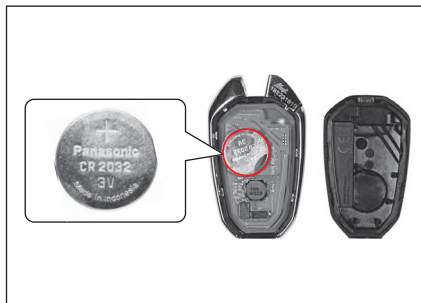

- 4 Dejte kryt zpátky na zadní stranu Smart klíče do původní polohy.

Po výměně baterie zkontrolujte, zda klíč dálkového ovládání funguje normálně.

⚠ Upozornění

- Obvod uvnitř Smart klíče je citlivý na statickou elektřinu, pokud nemáte zkušenosti s výměnou baterie, nechte si Smart klíč zkontrolovat a vyměnit baterii v autorizovaném servisu SsangYong.
- Baterii vyměňujte pouze za takovou, která splňuje normu. Použití baterie, která nespĺňuje normu může způsobit, že Smart klíč nebude fungovat, protože nebude mít kontakt.
- Při vkládání baterie dbejte na to, aby jste vložili baterii kladným koncem (+) otočeným nahoru a záporným koncem (-) otočeným dolů.
- Protože baterie může kontaminovat prostředí, zlikvidujte ji náležitým způsobem.

Přístrojový panel

Supervizorový typ*

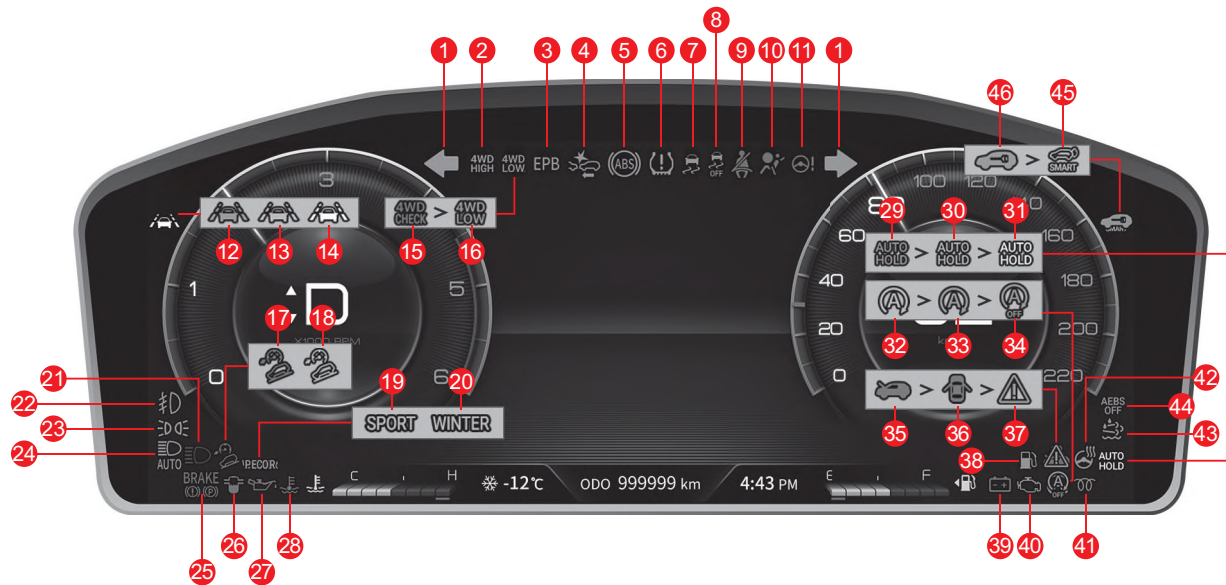

- 1 Signál změny směru (směrovka)/varovná výstražná kontrolka
- 2 Varovná kontrolka 4WD HIGH
- 3 Kontrolka elektronické parkovací brzdy (EPB)
- 4 Varovná kontrolka AEBS
- 5 Kontrolka ABS (protiblokovací brzdový systém)
- 6 Obecná varovná kontrolka
- 7 Indikátor/Kontrolka zapnutého systému ESP
- 8 Indikátor vypnutí systému ESP
- 9 Kontrolka upozornění na zapnutí bezpečnostního pásu
- 10 Kontrolka airbagu
- 11 Kontrolka elektrického posilovače řízení (EPS)
- 12 Indikátor zapnutí LKAS (LDWS) (zelený)
- 13 Kontrolka LKAS (LDWS) (žlutá)
- 14 Kontrolka LKAS (LDWS) PŘIPRAVEN (bílá)

- 15 Varovná kontrolka 4WD CHECK
- 16 Varovná kontrolka 4WD LOW
- 17 Kontrolka HDC (červená)
- 18 Indikátor zapnutí HDC (zelený)
- 19 Indikátor režimu SPORT
- 20 Indikátor režimu WINTER
- 21 Indikátor dálkových světel
- 22 Indikátor zapnutého předního mlhového světla
- 23 Indikátor zapnutého osvětlení
- 24 Indikátor HBA (inteligentních dálkových světel)
- 25 Varovná kontrolka brzd
- 26 Varovná kontrolka odlučovače vody
- 27 Kontrolka tlaku motorového oleje
- 28 Varovná kontrolka přehřátí motoru
- 29 Indikátor AUTO HOLD (zelený)
- 30 Kontrolka AUTO HOLD (žlutá)

- 31 Indikátor AUTO HOLD PŘIPRAVEN (bílý)
- 32 Kontrolka ISG (žlutá)
- 33 Indikátor ISG (zelený)
- 34 Indikátor zapnutí ISG
- 35 Varovná kontrolka otevřené kapoty
- 36 Varovná kontrolka otevřených dveří
- 37 Hlavní symbol
- 38 Varovná kontrolka nízké hladiny paliva
- 39 Kontrolka nabíjení
- 40 Varovná kontrolka kontroly motoru CHECK
- 41 Indikátor žhavení
- 42 Indikátor vyhřívání volantu ZAPNUTO
- 43 Kontrolka systému močovin (SCR)
- 44 Indikátor AEBS OFF
- 45 Indikátor povolení Smart výklopných zadních dveří
- 46 Varovná kontrolka imobilizéru/Smart klíče

Standardní typ

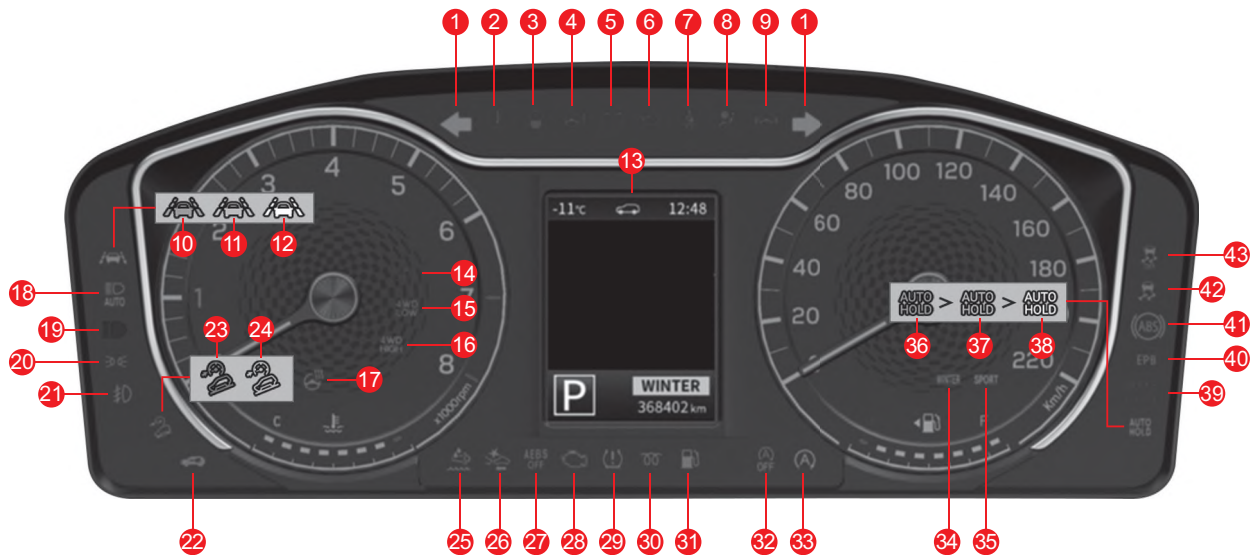

- 1 Signál změny směru (směrovka)/varovná výstražná kontrolka
- 2 Varovná kontrolka přehřátí motoru
- 3 Varovná kontrolka odlučovače vody
- 4 Kontrolka elektrického posilovače řízení (EPS)
- 5 Kontrolka nabíjení
- 6 Kontrolka tlaku motorového oleje
- 7 Kontrolka upozornění na zapnutí bezpečnostního pásu
- 8 Kontrolka airbagu
- 9 Kontrolka rukou mimo volant
- 10 Indikátor zapnutí LKAS (LDWS) (zelený)
- 11 Kontrolka LKAS (LDWS) (žlutá)
- 12 Kontrolka LKAS (LDWS) PŘIPRAVEN (bílá)
- 13 Varovná kontrolka otevřených dveří
- 14 Varovná kontrolka 4WD CHECK

- 15 Varovná kontrolka 4WD LOW
- 16 Varovná kontrolka 4WD HIGH
- 17 Indikátor vyhřívání volantu ZAPNUTO
- 18 Indikátor HBA (inteligentních dálkových světel)
- 19 Indikátor dálkových světel
- 20 Indikátor zapnutého osvětlení
- 21 Indikátor zapnutého předního mlhového světla
- 22 Varovná kontrolka imobilizéru/Smart klíče
- 23 Kontrolka HDC (červená)
- 24 Indikátor zapnutí HDC (zelená)
- 25 Kontrolka systému močoviny (SCR)
- 26 Varovná kontrolka AEBS
- 27 Indikátor AEBS OFF
- 28 Varovná kontrolka kontroly motoru CHECK
- 29 Obecná varovná kontrolka

- 30 Indikátor žhavení
- 31 Varovná kontrolka nízké hladiny paliva
- 32 Indikátor zapnutí ISG
- 33 Indikátor/varovná kontrolka ISG
- 34 Indikátor režimu WINTER
- 35 Indikátor režimu SPORT
- 36 Indikátor AUTO HOLD (zelený)
- 37 Kontrolka AUTO HOLD (žlutá)
- 38 Indikátor AUTO HOLD PŘIPRAVEN (bílý)
- 39 Varovná kontrolka brzd
- 49 Kontrolka elektronické parkovací brzdy (EPB)
- 41 Kontrolka ABS (protiblokovací brzdový systém)
- 42 Indikátor/Kontrolka zapnutého systému ESP
- 43 Indikátor vypnutí systému ESP

Okno zobrazení informací o jízdě

Otáčky motoru



Udává otáčky motoru za minutu (ot/min).

Aktuální otáčky motoru (ot/min) vypočítáte tak, že vynásobíte číslo, na které ukazuje ručička, číslem 1 000.

Upozornění

- Dávejte pozor, aby ručička neprošla do červené zóny, protože to může značně poškodit motor.

Rychlost jízdy



Udává momentální rychlost jízdy vozidla.

120
km/h

Kontrolka překročení rychlosti (pouze GCC)

Varovný zvukový signál zazní na začátku 5 krát.

Poznámka



Rychloměr – km/h



Rychloměr – m/h

Založené na standardním panelu

Teplota chladicí kapaliny motoru

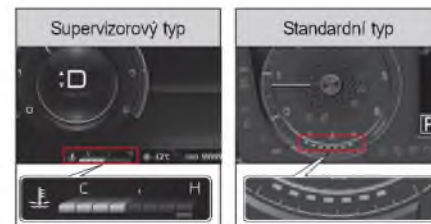

Udává teplotu chladicí kapaliny motoru.

Upozornění

- Pokud ukazatel chladicí kapaliny motoru udává rozsah blízko přehřátí motoru H (high/vysoký), nebo pokud se rozsvítí kontrolka přehřátí motoru, okamžitě zastavte vozidlo na bezpečném místě a nechte motor vychladnout. Potom jedte s vozidlem opatrně, protože přehřátý motor se může vážně poškodit.

Palivoměr

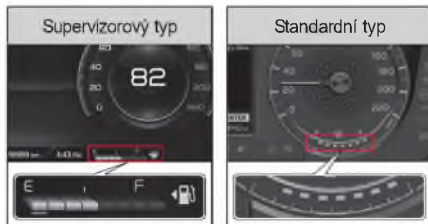

Udává hladinu paliva, když je spínač START/STOP v poloze ON, nebo když je motor nastartován.

Palivo doplňte ještě přectím, než ručička na palivoměru dosáhne „E“. Když se rozsvítí kontrolka nízké hladiny paliva, palivo doplňte okamžitě.

Levá šipka na obrázku čerpacího stojanu (↖) ukazuje, že otvor palivové nádrže se nachází na levé straně vozidla.

! Varování

- Při tankování paliva vždy vypněte motor.

! Upozornění

- Když vozidlo stojí na strmé silnici, palivoměr nemusí ukazovat správnou hladinu paliva.
- Používejte pouze specifikované palivo a schválená aditiva. Pokud tak neučiníte, palivová nádrž se může kontaminovat, nebo se může zanášet palivový filtr, což poškodí motor.
- Jezděte s řádnou hladinou paliva. Pokud tak neučiníte, katalyzátor se může poškodit v důsledku nespalování nebo neúplného spalování paliva.

Celkový počet km



Udává celkový počet naježděných kilometrů vozidla. Celkový počet naježděných kilometrů může být 999999 km.

Poznámka

- Je běžné, že celkový počet kilometrů v době dodání vozu je nižší než 50 km.

Poloha řadící páky



Udává současnou polohu (P, R, N, D) volicí (řadící) páky a rychlostního stupně (1.–8. rychlostní stupeň) v režimu M (manuální).

Poznámka

- Když použijete režim M (manuální), rychlostní stupeň se podřadí o jeden rychlostní stupeň od aktuálního rychlostního stupně.

Automatická převodovka (A/T)

Tento indikátor zobrazuje současnou polohu řadící páky.

V normálním režimu: P, R, N, D

Indikace rychlostních stupňů v režimu „M“: 1, 2, 3, 4, 5, 6, 7, 8

P : Parkování	1 : 1. stupeň
R : Zpátečka	2 : 2. stupeň
N : Neutrál	3 : 3. stupeň
D : Jízda vpřed (8A/T)	4 : 4. stupeň
(1–8. rychlostní stupeň)	5 : 5. stupeň
Jízda vpřed (6A/T)	6 : 6. stupeň
(1–6. rychlostní stupeň)	7 : 7. stupeň
	8 : 8. stupeň

Indikátor řazení

Indikátor polohy řadící páky je doplňková funkce, která udává optimální bod řazení pro efektivní spotřebu paliva. Tato funkce funguje tehdy, když je potřeba zařadit rychlost manuální řadící pákou podle podmínek na silnici a podmínek jízdy.



- **Manuální převodovka:** označuje optimální okamžik řazení 3. rychlostního stupně (cílový) při jízdě na 1. nebo 2. rychlostní stupeň
- **Automatická převodovka 6A/T (manuální režim, M):** označuje optimální okamžik řazení 4. rychlostního stupně (cílový) při jízdě na 3. rychlostní stupeň

Poznámka

- Při jízdě na 1. až 8. rychlostní stupeň bez řazení ve vozidle s automatickou převodovkou (režim M) může převodovka v případě vysokých otáček motoru automaticky přeřadit na vyšší rychlostní stupeň, aby chránila systém.



- **Manuální převodovka:** označuje optimální okamžik řazení 3. rychlostního stupně (cílový) při jízdě na 4. nebo vyšší rychlostní stupeň

Poznámka

- Při jízdě na 2. až 8. rychlostní stupeň ve vozidle s automatickou převodovkou (režim M) se při podřazování na displeji nezobrazuje indikátor▼ (šipka). Řadte ručně podle jízdních podmínek. Při jízdě bez manuálního řazení se sníží otáčky a systém zařadí nižší stupeň.

Displej manuální převodovky



Displej automatické převodovky

- 8A/T



- 6A/T



Poznámka

- U vozidel s manuální převodovkou se indikátor zobrazuje pouze při řazení nebo pokud řadicí páka v poloze R.

Kontroly a indikátory

Kontrolka bezpečnostního pásu



Pokud si cestující na sedadle řidiče a předním sedadle nezapnou bezpečnostní pás, kontrolka bezpečnostního pásu bude blikat a bude znít varovný zvukový signál.

Pokud si pak bezpečnostní pás zapnete, varovný zvukový signál se vypne, ale kontrolka bezpečnostního pásu bude po zvýšený čas svítit.

☞ Viz „Upozornění pro bezpečnostní pás“ (str. 2-2)

Kontrolka airbagu*



Kontrolka airbagu se rozsvítí, pokud je spínač START/STOP v poloze ON a zhasne, když v systému airbagu není žádná abnormalita.

Když bude kontrolka i nadále svítit i po nastartování motoru, systém airbagu je abnormální. Nechte si vozidlo zkontrolovat a provést servis v autorizovaném servisu SsangYong.

☞ Viz „Airbag“ (str. 2-19)

Kontrolka tlaku motorového oleje



Kontrolka tlaku motorového oleje se rozsvítí tehdy, když je spínač START/STOP v poloze ON a vypne se po nastartování motoru.

Tato kontrolka bude svítit tehdy, když je hladina motorového oleje nízká, nebo když je v systému mazání motoru abnormalita.

Když se tato kontrolka rozsvítí během jízdy, zaparkujte vozidlo na bezpečném místě, zkontrolujte hladinu motorového oleje a pokud je nízká, olej okamžitě doplňte.

☞ Viz „Doplnění“ (str. 6-19)



Upozornění

- Pokud kontrolka i nadále svítí po doplnění motorového oleje, vozidlo okamžitě zastavte a dejte si vozidlo zkontrolovat a provést servis v autorizovaném servisu SsangYong.
- Budete-li i nadále jezdit se svítící kontrolkou tlaku motorového oleje, motor se může vážně poškodit.

Kontrolka nabíjení

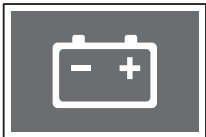

Kontrolka nabíjení se rozsvítí tehdy, když je baterie vozidla vybita, nebo když je v systému nabíjení abnormalita.

Upozornění

- Když se rozsvítí kontrolka nabíjení, znamená to, že v systému nabíjení je abnormalita. Dejte si vozidlo zkontrolovat a provést servis v autorizovaném servisu SsangYong.

Poznámka

- Pokud se kontrolka nabíjení nerozsvítí, motor nebude možné nastartovat, když baterie není řádně nabitá v důsledku nedostatečného napnutí řemenu ventilátoru motoru.

Kontrolka otevřených dveří

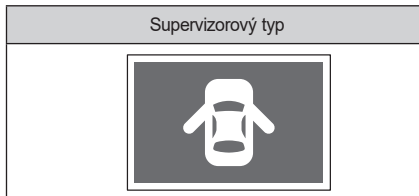

Kontrolka otevřených dveří se rozsvítí, když jsou otevřené dveře či zadní výklopné dveře anebo nejsou úplně zavřené.

Varování

- Přesvědčte se, že jsou všechny dveře a výklopné zadní dveře před jízdou zavřené. Jízda s vozidlem s otevřenými dveřmi nebo výklopnými zadními dveřmi může způsobit vážné riziko ohrožení bezpečnosti cestujících.

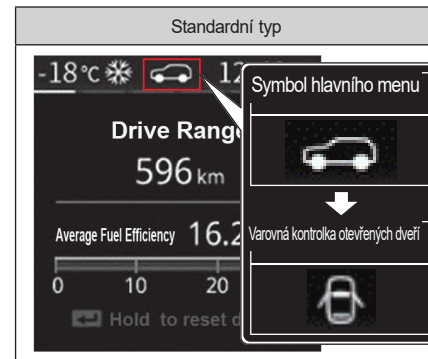

Pokud jsou dveře nebo zadní výklopné dveře otevřené nebo ne zcela zavřené, zobrazí se na displeji LCD (poloha symbolu v hlavním menu) kontrolka otevřených dveří.

(Symbol v hlavním menu se změní na kontrolku otevřených dveří)

Motor Kontrolka otevřené kapoty



Kontrolka otevřené kapoty motoru se rozsvítí, když je kapota motoru otevřená anebo není úplně zavřená.

Varování

- Před jízdou se přesvědčte, či je kapota motoru úplně zavřená. Pokud pojedete s vozidlem s otevřenou kapotou, vozidlo se může poškodit a kapota může zablokovat řidiči výhled, což může způsobit vážnou nehodu.

Hlavní symbol (supervizorový typ)



Pokud je na vozidle vydána varovná zpráva, rozsvítí se hlavní symbol.

Pokud svítí hlavní symbol, nezapomeňte zkontrolovat varovné zprávy vozidla.

Poznámka

- Výstražné zprávy vozidla můžete zkontrolovat v uživatelských nastaveních na přístrojovém panelu.
- Pokud není varovná zpráva nalezena, příslušná položka se nezobrazí.

Indikátor Smart výklopných zadních dveří (supervizorový typ)



Indikátor Smart výklopných zadních dveří se rozsvítí, když zaškrtnete možnost Smart tailgate (Smart výklopné zadní dveře) v Uživatelských nastaveních na přístrojovém panelu.

- **Supervizorový typ (indikátor svítí)**
Tuto funkci můžete zapnout v **Vehicle Settings (Nastavení vozidla)** → **Door / Tailgate (Dveře/ Výklopné zadní dveře)** → **Smart Tailgate (Smart výklopné zadní dveře)** → v  (uživatelská nastavení) na přístrojovém panelu.
- **Standardní typ (bez indikátoru)**
Tuto funkci můžete zapnout v **Door / Tailgate (Dveře/ Výklopné zadní dveře)** → **Smart Tailgate (Smart výklopné zadní dveře)** v  (uživatelská nastavení) na přístrojovém panelu.

Kontrolka SCR*



Kontrolka SCR se rozsvítí, když je spínač START/STOP v poloze ON a vypne se po nastartování motoru.

Tato kontrolka se rozsvítí, když je hladina roztoku močoviny nízká, nebo pokud je v systému močoviny abnormalita.

☞ Viz „Varování v důsledku nízké hladiny roztoku močoviny“ (str. 6-62)

Upozornění

- Jízda s vozidlem se svítící kontrolkou SCR může vážně poškodit systém močoviny, nebo jízda s vozidlem nebude možná. Pokud se rozsvítí tato kontrolka, doplňte močovinu nebo si dejte vozidlo okamžitě zkontrolovat a provést servis v autorizovaném servisu SsangYong.

Varovná kontrolka přehřátí motoru



Pokud je teplota chladicí kapaliny motoru příliš vysoká, začne blikat kontrolka přehřátí motoru a zazní varovný zvukový signál.

Pokud se tato kontrolka rozsvítí, okamžitě zaparkujte vozidlo na bezpečném místě a nechte vystydnout motor.

☞ Viz „Když je motor tak přehřátý, že se rozsvítí kontrolka“ (str. 5-6)

Upozornění

- Když je údaj o teplotě chladicí kapaliny motoru blízko rozsahu přehřátí motoru (H), okamžitě zaparkujte vozidlo na bezpečném místě a nechte vystydnout motor.
- Jízda s vozidlem s přehřátým motorem může značně poškodit motor. Motor nechte celkem vychladnout a nechte si vozidlo zkontrolovat a provést servis v autorizovaném servisu SsangYong.

Kontrolka SSPS*



Pokud je zařízení snímání rychlosti posilovače řízení abnormální, kontrolka SSPS se rozsvítí a řízení volantem bude těžší.

Upozornění

- Pokud se kontrolka SSPS zapne nebo řízení volantem bude těžší, nechte si vaše vozidlo zkontrolovat a provést servis u prodejce SsangYong nebo v autorizovaném servisu SsangYong.

Co je posilovač řízení se snímáním rychlosti (SSPS)?

SSPS je zařízení, které zvyšuje pohodlí jízdy a bezpečnost řízení, tím že vyvolává pocit řízení volantem těžší ve vysoké rychlosti a lehčí v nízké rychlosti.

Kontrolka odlučovače vody (jen DSL)

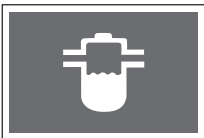

Kontrolka odlučovače vody se rozsvítí, když je spínač START/STOP v poloze ON a zhasne po přibližně 4 sekundách.

Pokud voda v palivovém filtru přesáhne předepsanou hladinu, rozsvítí se kontrolka separátoru vody a zazní varovný zvukový signál.

Dejte si vozidlo zkontrolovat a provést servis v autorizovaném servisu SsangYong.

! Upozornění

- Jízda s vozidlem s rozsvícenou kontrolkou separátoru vody může poškodit palivový systém vozidla a motor.
- Pokud použijete nízkokvalitní palivo, které obsahuje moc vody, kontrolka separátoru vody se rozsvítí rychleji. Nikdy nepoužívejte nízkokvalitní palivo.
- Pokud voda v palivovém filtru přesáhne předepsanou hladinu, pohonná síla motoru klesne a zároveň se rozsvítí kontrolka a zazní varovný zvukový signál.

Kontrolka brzdy

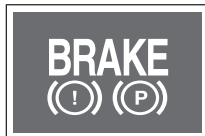

Kontrolka brzdy se rozsvítí tehdy, když je spínač START/STOP v poloze ON a zhasne po přibližně 4 sekundách.

Tato kontrolka se rozsvítí tehdy, když je zatažena ruční (parkovací) brzda, nebo když je nízká hladina brzdové kapaliny.

! Varování

- Pokud kontrolka brzdy pořád svítí i po uvolnění ruční (parkovací) brzdy, znamená to, že hladina brzdové kapaliny je nízká. Okamžitě si dejte vozidlo zkontrolovat a provést servis v autorizovaném servisu SsangYong.
- Jízda s vozidlem s nízkou hladinou brzdové kapaliny snižuje výkon brzdy, protože tlak brzdové kapaliny se nemůže normálně přenášet.

Poznámka

- Při jízdě s vozidlem s nízkou hladinou brzdové kapaliny bude kontrolka brzdy fungovat následovně:
- Rozsvítí se: Když pojedete s vozidlem rychlostí cca 10 km/h nebo méně.
 - Bliká: Když pojedete s vozidlem rychlostí cca 10 km/h nebo vyšší po dobu 2 sekund nebo déle.

Kontrolka ABS (protiblokovací systém brzd)*



Kontrolka ABS se rozsvítí, když je spínač START/STOP v poloze ON a zhasne po přibližně 4 sekundách.

Tato kontrolka se rozsvítí tehdy, když je v systému ABS chyba.

! Varování

- Když se rozsvítí kontrolka ABS, ABS nefunguje a funguje pouze normální brzda. V takovém případě si dejte vozidlo okamžitě zkontrolovat a provést servis v autorizovaném servisu SsangYong.

Poznámka

- Vozidlo vybavené systémem ABS má samodiagnostickou funkci, která kontroluje vnitřní hydraulický systém a zjišťuje, zda po nastartování motoru není chyba při přenosu hydraulického tlaku do vnitřního hydraulického systému. Tehdy může při brzdovém pedálu nastat vibrace nebo hluk. To znamená, že ABS funguje normálně.

Kontrolka elektronické distribuce brzdné síly (EBD)*



Pokud je v systému EBD chyba kontrolka ABS a kontrolka brzd se rozsvítí zároveň.

V takovémto případě jezděte s vozidlem opatrně, protože pokud náhle zabrzdíte, vozidlo se může stát nestabilním.

Varování

- Když se rozsvítí kontrolka EBD, dejte si vozidlo okamžitě zkontrolovat a provést servis v autorizovaném servisu SsangYong.
- Když se rozsvítí kontrolka EBD, EBD a ABS nebudou fungovat.

Kontrolka elektronické parkovací brzdy (EPB)



Kontrolka elektronické parkovací (ruční) brzdy (EPB) se rozsvítí tehdy, když je spínač START/STOP v poloze ON a zhasne po přibližně 4 sekundách.

Pokud je elektronická parkovací brzda (EPB) v abnormálním stavu, kontrolka EPB funguje následovně.

- Svítí: Když je elektronická parkovací brzda (EPB) v abnormálním stavu, ale parkovací brzda funguje normálně.
- Bliká: Pokud parkovací brzda nefunguje, přičemž svítí výstražná kontrolka

Varování

- Když se rozsvítí kontrolka elektronické parkovací (ruční) brzdy (EPB), dejte si vozidlo okamžitě zkontrolovat a provést servis v autorizovaném servisu SsangYong.
- Pokud potřebujete nouzově zaparkovat vozidlo a parkovací (ruční) brzda nefunguje v důsledku chyby elektronické parkovací (ruční) brzdy (EPB), zastavte vozidlo na bezpečném rovném místě a zařaďte řadicí páku do polohy P (parkování).

Indikátor/ Kontrolka AUTO HOLD



Když stisknete tlačítko AUTO HOLD, systém AUTO HOLD se přepne do módu připravenosti a na přístrojovém panelu se rozsvítí indikátor AUTO HOLD.

Když opět stisknete tlačítko AUTO HOLD, indikátor AUTO HOLD zhasne a systém AUTO HOLD se deaktivuje.

Barva indikátoru AUTO HOLD se mění následovně podle stavu.

- Bílý indikátor: Systém AUTO HOLD je v módu připravenosti.
- Zelený indikátor: Systém AUTO HOLD je aktivován.
- Žlutý indikátor: Systém AUTO HOLD je vadný.

Varování

- Když se rozsvítí žlutá kontrolka, dejte si vozidlo zkontrolovat a provést servis v autorizovaném servisu SsangYong.

Indikátor řízení motoru



Indikátor kontroly motoru se rozsvítí tehdy, když je spínač START/STOP v poloze ON a zhasne po nastartování motoru.

Tento indikátor se rozsvítí, když je chyba v různých senzorech a zařízení souvisejících s řízením motoru (včetně automatické převodovky).

☞ Viz „Zařízení na snížení emisí“ (str. 6-61)



Varování

- Pokud se při vypnutí motoru, doplnění paliva a opětovné jízdě rozsvítí kontrolka motoru z důvodu prázdné palivové nádrže, může se během jízdy na určitou vzdálenost (přibližně 30 km) snížit výkon.
- Pokud se indikátor kontroly motoru rozsvítí během jízdy nebo někdy, dejte si vozidlo zkontrolovat a provést servis v autorizovaném servisu SsangYong.
- Pokud se indikátor řízení motoru rozsvítí, výkon motoru se může snížit, nebo se motor může úplně zastavit. Tento příznak znamená, že vozidlo přešlo do režimu bezpečnosti systému, aby chránilo systémy vozidla. V takovém případě si nechte vozidlo zkontrolovat a provést servis u prodejce SsangYong nebo v autorizovaném servisu SsangYong.

Kontrolka 4WD CHECK*



Kontrolka 4WD CHECK se rozsvítí, když je spínač START/STOP v poloze ON, a zhasne přibližně po 4 sekundách.

Tento indikátor se rozsvítí, když je systém 4WD abnormální. Když se 4WD CHECK rozsvítí, nechte si vozidlo zkontrolovat a provést servis u prodejce SsangYong nebo v autorizovaném servisu SsangYong.

Indikátor 4WD LOCK LOW*



Indikátor 4WD LOW se rozsvítí, když je spínač START/STOP v poloze ON a zhasne přibližně po 4 sekundách.

Když přepnete spínač 4WD do polohy 4L, indikátor se rozsvítí.

Když indikátor dočasně bliká, znamená to, že režim jízdy byl přepnutý ze 4WD HIGH (4H) na 4WD LOW (4L).

Indikátor 4WD HIGH*



Indikátor 4WD HIGH se rozsvítí, když je spínač START/STOP v poloze ON a zhasne po přibližně 4 sekundách.

Když je režim jízdy přepnutý na 4WD HIGH (4H), indikátor se rozsvítí.

Indikátor vyhřívání volantu*



Pokud stisknete tlačítko vyhřívání volantu a spínač START/STOP je v poloze ON, nebo když je motor nastartován, indikátor vyhřívání volantu se rozsvítí nebo zhasne.

Poznámka

- Když se indikátor vyhřívání volantu rozsvítí, v horní části displeje přístrojového panelu se zobrazí zpráva o vyhřívání ON/OFF (ZAP/VYP) přibližně na 5 sekund.

Indikátor/kontrolka elektronického systému kontroly stability (ESP)* ON



Indikátor ESP ON se rozsvítí, když je spínač START/STOP v poloze ON a zhasne po přibližně 4 sekundách.

- Indikátor bliká: Když je funkce ESP aktivována.
- Kontrolka svítí: V systému ESP je chyba.

Upozornění

- Když se rozsvítí kontrolka ESP ON, dejte si vozidlo zkontrolovat a provést servis v autorizovaném servisu SsangYong.

Indikátor vypnutí systému elektronické kontroly stability (ESP)* OFF



Indikátor ESP OFF se rozsvítí, když je spínač START/STOP v poloze ON a zhasne po přibližně 4 sekundách.

Stisknutí a podržení spínače ESP OFF (přibližně na 3 sekundy nebo více) deaktivuje funkci ESP a rozsvítí se indikátor ESP OFF.

 Viz „Kdy je nutné deaktivovat funkci ESP“ (str. 4-172)

Varovná kontrolka nízké hladiny paliva



Pokud je hladina paliva nedostatečná, rozsvítí se kontrolka nízké hladiny paliva. Doba, kdy se kontrolka rozsvítí, se může měnit podle stavu vozidla nebo sklonu kopce.

Pokud je to možné, doplňte palivo když se rozsvítí kontrolka nízké hladiny paliva.

Když se tato kontrolka rozsvítí, nejezděte s vozidlem na delší vzdálenost a palivo okamžitě doplňte.

 Viz „Otvor pro palivo“ (str. 3-38)

Poznámka

- Pokud jedete s vozidlem po strmé nebo hrbolaté silnici s nízkou hladinou paliva, může se rozsvítit kontrolka nízké hladiny paliva.

Indikátor žhavení (pouze DSL)



Indikátor žhavení se rozsvítí, když je spínač START/STOP v poloze ON a vypne se tehdy, když jsou žhavicí svíčky plně zahřáté. Nastartujte motor až po zhasnutí indikátoru žhavení.

Doba nutná pro žhavení se může lišit podle teploty chladicí kapaliny motoru.

Upozornění

- Když se indikátor žhavení rozsvítí během jízdy, nebo když motor nelze hladce nastartovat, dejte si vozidlo zkontrolovat a proveďte servis v autorizovaném servisu SsangYong.

Poznámka

- Pokud byl motor už zahřátý, indikátor žhavení se nemusí rozsvítit.

Obecná varovná kontrolka*



Obecná varovná kontrolka se rozsvítí, když je spínač START/STOP v poloze ON a zhasne po přibližně 4 sekundách.

Pokud je systém monitorování tlaku v pneumatikách (TPMS) abnormální, celková kontrolka bude blikat (přibližně 70 sekund) a potom bude stále svítit. Tato kontrolka se rozsvítí i tehdy, když je tlak v pneumatikách abnormální (pneumatiky jsou podhuštěné/přehuštěné/prázdné).

 Viz „Systém monitorování tlaku v pneumatikách (TPMS)*“ (str. 2-28)

Varování

- Když se rozsvítí obecná varovná kontrolka, zaparkujte vozidlo na bezpečném místě a zkontrolujte tlak v pneumatikách. Pokud bude tato kontrolka nadále svítit, nechte si vozidlo zkontrolovat a proveďte servis v autorizovaném servisu SsangYong.

Kontrolka autonomního nouzového brzdového systému (AEBS)*



Kontrolka AEBS se rozsvítí, když je spínač START/STOP v poloze ON a zhasne po přibližně 4 sekundách.

Pokud se očekává srážka s vozidlem vpředu a funkce AEBS je aktivovaná, kontrolka AEBS bude fungovat následně spolu s varovným zvukovým signálem.

- Bliká: AEBS je zapnuté (bude zapnuté na 5 sekund, když se ozve varování před srážkou).
- Svítí: AEBS je chybný.

 Viz „Autonomní nouzový brzdový systém (AEBS)*“ (str. 4-180)

Indikátor autonomního nouzového brzdového systému (AEBS) OFF*



Indikátor AEBS OFF se rozsvítí, když je spínač START/STOP v poloze ON a zhasne po přibližně 4 sekundách.

Když se AEBS deaktivuje a funkce ESP není zapnutá, rozsvítí se indikátor AEBS a funkce AEBS se vypne.

Indikátor/kontrolka zapnutého asistenta pro jízdu z kopce (HDC)*



Když stisknete spínač HDC, systém se přepne na stav připravenosti HDC a rozsvítí se zelený indikátor HDC.

Když opět stisknete spínač HDC, indikátor zhasne a funkce HDC se deaktivuje.

Indikátor HDC ON funguje následovně podle stavu.

- Zelený indikátor se rozsvítí: HDC je ve stavu připravenosti.
- Zelený indikátor bliká: HDC je zapnuté.
- Rozsvítí se červená kontrolka: Systém HDC je přehřátý a chybný.

 Viz „Asistent pro jízdu z kopce (HDC)*“ (str. 4-173)

Upozornění

- **Když se rozsvítí červená kontrolka, nechte si vozidlo zkontrolovat a provést servis u prodejce SsangYong nebo v autorizovaném servisu SsangYong.**

Indikátor/kontrolka systému varování před opuštěním jízdního pruhu*



Po stisknutí spínače varování před opuštěním jízdního pruhu funguje indikátor varování před opuštěním jízdního pruhu závislosti na stavu vozidla následovně.

- Rozsvítí se bílý indikátor: Systém opuštění jízdního pruhu je ve stavu připravenosti (rychlost vozidla je pod předepsanou rychlostí nebo pruh není rozpoznán).
- Rozsvítí se zelený indikátor: Systém varování před opuštěním jízdního pruhu funguje normálně.
- Bliká žlutá kontrolka: Abnormalita v kalibraci Modulu přední kamery (FCM).
- Rozsvítí se žlutá kontrolka: Systém varování před opuštěním jízdního pruhu je abnormální.

 Viz „LDWS (Systém varování před opuštěním jízdního pruhu)*“ (str. 4-197)

Varování

- **Když se rozsvítí nebo bliká žlutá kontrolka, dejte si vozidlo zkontrolovat a provést servis v autorizovaném servisu SsangYong.**

Indikátor zapnutého osvětlení

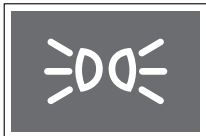

Když zapnete přední světlo nebo zadní světlo s použitím spínače světla, rozsvítí se indikátor osvětlení ON.

Indikátor zapnutého předního mlhového světla*



Když dáte spínač světla do polohy  (přední mlhové světlo) a svítí přední světlo nebo zadní světlo, zapne se přední mlhové světlo a rozsvítí se indikátor.

Když ve vozidle vybaveném funkcí denního svícení (DRL), přepnete spínač světla do polohy  (přední mlhové světlo) a spínač je v poloze ON, zapne se přední mlhové světlo.

Indikátor zapnutého zadního mlhového světla*



Když jsou zapnuta přední světla a spínač otočíte do polohy , zapne se zadní mlhové světlo a spínač se vrátí zpět do polohy přední mlhové světlo. Zadní a přední mlhové světlo se zapne současně.

Indikátor HBA*



Indikátor HBA se rozsvítí, když je spínač START/STOP v poloze ON a zhasne po přibližně 4 sekundách.

Když otočíte spínač ve směru přístrojového panelu a spínač světel je v poloze AUTO, HBA se aktivuje a rozsvítí se indikátor.

 Viz „Asistent dálkových světel (HBA)*“ (str. 3-45)



Upozornění

V následujících případech nemusí HBA fungovat normálně.

- Když je přední sklo vozidla poškozené nebo znečištěné prachem, rosou, mlhou, nálepkou, sněhem, atd.
- Když je světlo oproti jedoucímu vozidlu nebo vozidlu vepředu poškozené.
- Když je oproti jedoucímu vozidlu nebo vozidlu vepředu mimo předního pohledu.
- Když je oproti jedoucímu vozidlu nebo vozidlu vepředu rozpoznáno pouze částečně na křižovatce nebo v zatáčce.
- Když je vepředu zdroj světla, který je podobný světlu vozidla nebo reflektor.
- Když je na místě stavby instalováno osvětlení nebo reflektor, atd.

Indikátor dálkových světel



Když stisknete spínač světel ve směru přístrojového panelu a pak jej uvolníte, rozsvítí se dálková světla a indikátor dálkových světel.

Varování

- Jízda s vozidlem se zapnutými dálkovými světly může oslnit řidiče protijedoucího vozidla a bránit tak bezpečné jízdě. Proto používejte dálková světla jen tehdy, když je okolí velmi tmavé, nebo pokud je při jízdě v noci těžké rozeznat situaci vpředu.

Kontrolka změny směru/varovná kontrolka



- Když stisknete spínač světel směrem dolů, bliká levý signál změny směru.
- Když stisknete spínač světel směrem nahoru, bliká pravý signál změny směru.
- Když stisknete spínač výstražného světla, levý i pravý signál budou blikat zároveň.

Kontrolka imobilizéru/Smart klíče



Pokud je systém Smart klíče abnormální, nebo když nefunguje autentizace Smart klíče (transpondéru), bude blikat kontrolka.

Upozornění

- Pokud tato kontrolka trvale bliká, nechte si vozidlo zkontrolovat a provést servis v autorizovaném servisu SsangYong.

Kontrolka Hands OFF (standardní typ)



Když dá řidič ruce dolů z volantu po určitou dobu, když je zapnuta funkce LKAS a Inteligentní řízení jízdy, zazní zvukový signál a rozsvítí se kontrolka.

Poznámka

- Kontrolka Hands OFF (ruce z volantu) je instalována pouze ve vozidlech se standardním typem.

Indikátor režimu WINTER / SPORT



Stisknutím přepínače jízdních režimů v běžném jízdním stavu změníte režim takto:

- NOMAL → SPORT → WINTER → NOMAL

Režim WINTER je funkce pro minimalizaci prokluzu při rozjezdu na kluzkém povrchu vozovky v zimě.

! Upozornění

- Pokud z důvodu poruchy systému svítí současně indikátory režimu WINTER i SPORT, nechte systém zkontrolovat a provést servis u prodejce SsangYong nebo v autorizovaném servisu SsangYong.

Poznámka

- Pro jízdu v NORMÁLNÍM (NORMAL) režimu není indikátor k dispozici.

Indikátor režimu Power*



Když jednou stisknete spínač režimů (E → P → W) umístěného na panelu vlevo, rozsvítí se indikátor režimu Power.

! Upozornění

- Pokud indikátor režimu Power a režimu Winter svítí současně z důvodu chyby v systému, nechte si vozidlo zkontrolovat a provést servis v autorizovaném servisu SsangYong.

Indikátor kontroly Smart klíče*



Indikátor kontroly Smart klíče bliká v některých z následných situací:

- Když otevřete dveře a vystoupíte z vozidla během toho, kdy je Smart klíč se spínačem START/STOP v poloze ACC nebo ON nebo je zapnutý motor.
- Když stisknete spínač START/STOP a Smart klíč není ve vnitř vozidla.

Indikátor kontroly tempomatu



Indikátor kontroly tempomatu se rozsvítí tehdy, když je tempomat aktivovaný a zhasne tehdy, když je tempomat deaktivovaný.

Indikátor připravenosti tempomatu



Když stisknete spínač tempomatu ON/OFF, indikátor připravenosti tempomatu se rozsvítí.

Když stisknete spínač tempomatu ON/OFF znovu, indikátor připravenosti tempomatu zhasne.

👁 Viz „Systém tempomatu“ (str. 4-147)

ESCL (kontrolka elektrického zámku sloupku řízení)*



Jedná se o zařízení, které má elektronické ovládání zamykání a odemykání volantu ve vozidle pomocí smart klíče. Pokud se rozsvítí kontrolka ESCL, vozidlo nesmí být nastartováno a nesmí se s ním jezdit. V takovém případě nechte systém zkontrolovat v autorizovaném servisu SsangYong.

Kontrolka překročení rychlosti (pouze GCC)



Tato kontrolka bliká s opakovaným varovným zvukovým signálem (5 krát), když rychlost vozidla přesáhne 120 km/h.

Pokud tato kontrolka bliká, zpomalte pro vaši vlastní bezpečnost.

Indikátor/varovná kontrolka ISG



V závislosti na provozním stavu ISG se indikátor a výstražná kontrolka ISG rozsvítí následovně:

- Zelený indikátor ON: Motor se zastaví v důsledku fungování systému.
- Oranžová kontrolka ON: V systému ISG je chyba.



Upozornění

- Pokud svítí oranžová kontrolka, nechte vozidlo zkontrolovat a provést servis v autorizovaném servisu SsangYong.

Indikátor vypnutí ISG





Po stisknutí spínače ISG ON/OFF se rozsvítí indikátor. Opětovným stisknutím spínače indikátor zhasnete.

Pokud nechcete systém ISG používat, vypněte jej stisknutím spínače ISG ON/OFF.

Hlavní menu





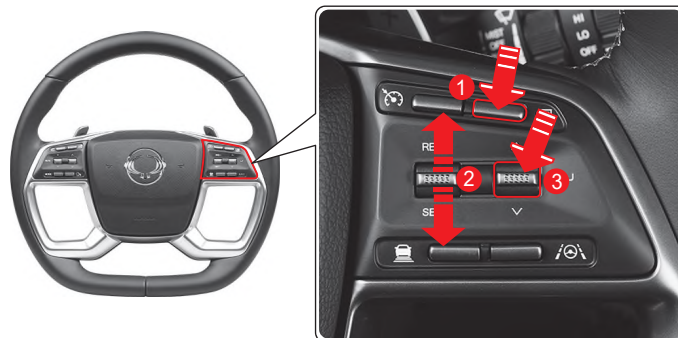

Vy si můžete zkontrolovat data o jízdě vozidla včetně počtu kilometrů a doby jízdy, nebo si můžete změnit nastavení v hlavním menu z displeje přístrojového panelu.

- 1 Stiskněte tlačítko  (menu) na pravé straně volantu. Na displeji se zobrazí seznam hlavního menu.
- 2 Přejděte do požadovaného submenu mačkáním páčky směrem nahoru nebo dolů.
- 3 Chcete-li vstoupit do menu nebo změnit nastavení, krátce stiskněte tlačítko  (výběr).
Když stisknete a podržíte tlačítko  (výběr), informace o jízdě vozidla se resetují.



Položka	Spínač provozu	Funkce
	Krátce stiskněte	Přechod na hlavní menu
	Stiskněte nahoru/dolů	Procházení přes dílčí nabídky (menu)
	Krátce stiskněte	Přechod do menu Kontrola nastavení Výběr nastavení
	Dlouze stiskněte	Resetování vybrané položky Osvětlení digitálního rychloměru ZAPNUTO/VYPNUTO

Seznam hlavního menu

Hlavní menu	Popis
 Informace palubního počítače	<ul style="list-style-type: none"> • Dojezd/prům. Palivo/zobrazení okamžité spotřeby paliva • Dojezdová vzdálenost A/prům. Rychlost/doba jízdy • Vzdálenost jízdy B/AVG. Rychlost/Doba jízdy • Po odjezdu • Zobrazení kumulativní doby ISG • Displej stavu systému monitoringu tlaku v pneumatikách (TPMS) • Displej hladiny močovinový
 Digitální tachometr	<ul style="list-style-type: none"> • Displej současně rychlosti vozidla v digitálních číslech. (dva různé módy)
 Menu jízdního asistenta	<ul style="list-style-type: none"> • Displej stavu systému asistenta jízdy (LDWS / LKAS / ELK / TEMPOMAT / ACC / iACC / OMEZOVAČ RYCHLOSTI / SSC) • Zobrazení varování na úroveň pozornosti řidiče
 Obrazovka AV	<ul style="list-style-type: none"> • Displej obrazovky související s audio AV
 TBT (Turn By Turn)	<ul style="list-style-type: none"> • Displej kompasu • Zobrazení obrazovky propojené s navigací
 Uživatelské nastavení	<ul style="list-style-type: none"> • Asistent jízdy • Jazyk • Dveře/Výklopné zadní dveře • Světla • Další zařízení • Zvuk • Upozornění na kontrolu • Nastavení palubní desky a Info • Resetujte všechna nastavení

Počítačová data o jízdě

Vzdálenost do prázdné nádrže/průměrná spotřeba paliva/okamžitá spotřeba paliva

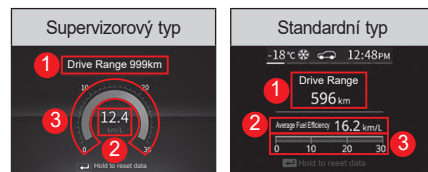

1 Vzdálenost do prázdné nádrže

Zobrazuje vzdálenost, do které může vozidlo dojet, vypočtena podle zůstatkového objemu paliva, průměrné ekonomické spotřeby paliva a akumulovaného vzorce jízdy.

Zobrazený rozsah je od 0 km do 1500 km a bliká znak „_“, pokud je vzdálenost do prázdné nádrže méně než 50 km.

Upozornění

- **Skutečný objem paliva v nádrži se může lišit od objemu paliva, který vypočítal počítač, v důsledku určitých faktorů včetně horizontálních a jízdních podmínek vozidla. Použijte údaj o vzdálenosti do prázdné nádrže jen jako referenci a doplňte palivo ještě předtím, než se rozsvítí kontrolka nízké hladiny paliva.**

Poznámka

- **Na nadstandardním přístrojovém panelu je vzdálenost do prázdné nádrže znázorněna žlutě, pokud zbývá dojezd přibližně 100 km nebo méně a když se zobrazí “----”, barva se změní na červenou.**

2 Průměrná spotřeba paliva

Zobrazuje se průměrná ekonomická spotřeba paliva vypočtena podle celkového objemu použitého paliva a počtu kilometrů od posledního resetování na „_._.“.

Uvádí vzdálenost (km) ujetých na 1 litr paliva a hodnota na obrazovce se aktualizuje každých 10 sekund.

Průměrná ekonomická spotřeba paliva se počítá po celou dobu, když je motor nastartován, i když ve skutečnosti vozidlo nejede.

3 Okamžitá spotřeba paliva

Okamžitá spotřeba paliva se vypočítá podle počtu kilometrů a objemu spotřebovaného paliva.

Zobrazuje se při jízdě rychlostí 10 km/h nebo vyšší a zobrazovaná hodnota se pohybuje v rozmezí 0 až 30 l/km.

Resetování průměrné spotřeby paliva

Stiskněte a podržte tlačítko  (výběr) v současném módu.

Průměrná ekonomická spotřeba paliva se resetuje a zobrazí se znak „_._.“ a když ujede vozidlo určitou vzdálenost, zobrazí se průměrná ekonomická spotřeba paliva.

Poznámka

- **Můžete resetovat spotřebu paliva podle podmínek vozidla (při nastartování motoru, při plnění paliva). Vy si můžete nastavit Automatické resetování průměrné spotřeby paliva v nastaveních a informacích přístrojového panelu → Automatické resetování průměrné spotřeby paliva (resetujte po vypnutí motoru / při plnění paliva / při nastartování motoru) v části  (Uživatelské nastavení) na přístrojovém panelu.**

Počet km/průměrná rychlost/doba jízdy

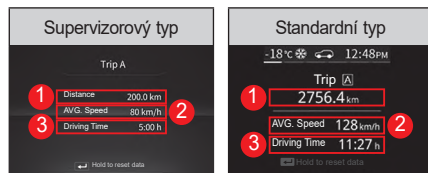

1 Počet km (A/B)

Zobrazuje se vzdálenost, kterou vozidlo ujelo (km), průměrnou rychlost (km/h) a dobu jízdy (hh:mm).

Zobrazená vzdálenost je v rozsahu od 0,00 km do 9 999,9 km.

Když vzdálenost přesáhne 9999,9 km, počítadlo se vrátí zpátky na 0,0 km.

2 Průměrná rychlost (A/B)

Průměrná rychlost se počítá podle doby a vzdálenosti a aktualizuje se každých 10 sekund.

3 Doba jízdy (A/B)

Zobrazená doba je v rozsahu od 0:00 a 99:59 a když doba přesáhne tento rozsah, vrátí se na 0:00.

Resetování počtu km/průměrné rychlosti/doby jízdy

Stiskněte a podržte tlačítko (výběr) v současném módu.

Průměrná rychlost se resetuje na „_“ a doba jízdy se resetuje na „0:00“.

Údaje o jízdě po odchodu

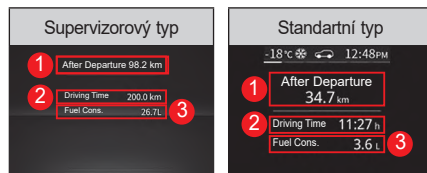

Zobrazí se ujetá vzdálenost po nastartování motoru (km), čas odjezdu (hh:mm), doba jízdy (hh:mm) a spotřeba paliva (l).

1 Po odjezdu

Zobrazuje se celková vzdálenost ujetá po nastartování motoru.

Zobrazená vzdálenost je v rozsahu od 0,00 km do 9 999,9 km.

2 Čas odjezdu

Je čas zobrazený na hodinách na spodní levý straně přístrojového panelu, když se motor nastartuje.

3 Doba jízdy

Zobrazená doba jízdy je v rozsahu od 0:00 do 99:59 a když doba přesáhne tuto hodnotu, vrátí se na 0:00.

4 Spotřeba paliva

Zobrazuje se celkový objem paliva spotřebovaný po nastartování motoru v litrech (l).

Resetování informací o jízdě po odjezdu

Údaje se resetují automaticky, když vypnete motor a potom ho znovu nastartujete.

Kumulativní doba ISG

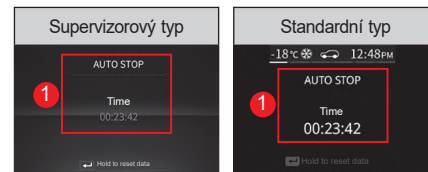

1 Kumulativní doba ISG

Zobrazuje kumulativní dobu vypnutí systému ISG (zastavení motoru) systémem ISG po nastartování.

Reset kumulativní doby ISG

Stiskněte a podržte tlačítko (výběr) v současném režimu.

Celková doba ISG sa resetuje na „00:00:00“.

Stav TPMS

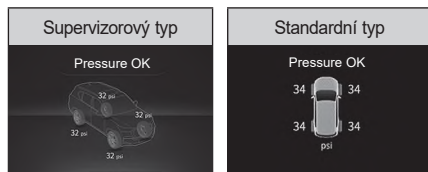

Zobrazuje se zpráva o stavu tlaku v pneumatikách.

- Pokud je tlak v pneumatikách normální, zobrazí se „Tire pressure OK“ (Tlak v pneumatikách v pořádku).
- Pokud je tlak v pneumatikách abnormální, zobrazí se příslušná zpráva podle úrovně abnormálního tlaku v pneumatikách, tato zpráva bude nadále svítit nebo blikat podle stavu tlaku v pneumatikách.

☞ Viz „Systém monitorování tlaku v pneumatikách (TPMS)“⁴¹¹ (str. 2-28)

Poznámka

- Přibližně po 15 sekundách po zapnutí módu tlaku v pneumatikách se mód automaticky přepne na „Vzdálenost do prázdné nádrže / Průměrná ekonomická spotřeba paliva / Momentální ekonomická spotřeba paliva“.

Hladina močoviny

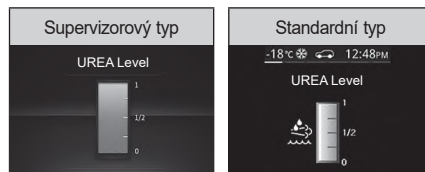

Zobrazuje zůstatkový objem močoviny.

! Varování

- V případě varování úrovně 1 ihned doplňte cca 6 l močoviny. (Podmínka pro zabránění varování)
 - V případě varování úrovně 2 ihned doplňte cca 10 l močoviny. (Podmínka pro zabránění varování úrovně 3 a vypnutí omezení opětovného nastartování)
- ☞ Viz „Varování v důsledku nízké hladiny roztoku močoviny“ (str. 6-62)

Poznámka

- Na přístrojovém panelu nadstandardního typu se úrovně močoviny 1 a 2 zobrazují červeně a úroveň močoviny 3 nebo vyšší se zobrazuje modře.
- Kapacita nádrže na močovinu v tomto vozidle je až 25 l a do 20 l je zobrazena na přístrojovém panelu.
- Otvor pro doplnění močoviny je umístěn na pravé straně otvoru pro palivo.

Digitální tachometr

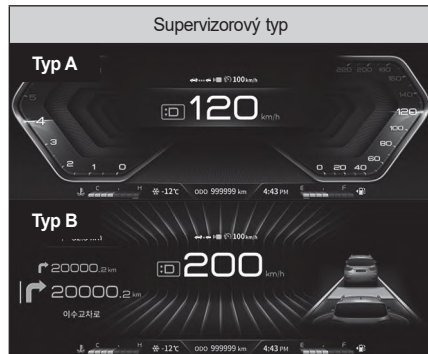

- Zobrazuje aktuální rychlost vozidla v digitálních číslicích.
- Supervizorový typ: Jsou poskytnuta dvě zobrazení.
- Standardní typ: Je poskytnuto jedno zobrazení.

Jízdní asistent

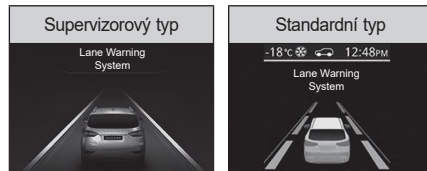

Při detekci jízdních pruhů podle stavu vozidla se detekovaný jízdní pruh zobrazí bílou barvou a u detekovaného jízdního pruhu lze spustit alarm.

V závislosti od operačního systému se zobrazí vozidlo vpředu.

Následují systémy, které mohou zobrazit vozidlo vpředu v nabídce jízdních asistentů:

- Systém varování před opuštěním jízdního pruhu (LDWS)
- Systém asistence při dodržení jízdního pruhu (LKAS)
- Nouzové udržování v jízdním pruhu (ELK)
- Zobrazení LKAS hands-off
- Automatická jízda
- Adaptivní tempomat (ACC)
- Inteligentní adaptivní tempomat (iACC)
- Displej řízení bezpečné rychlosti (SSC)

Upozornění na pozornost řidiče

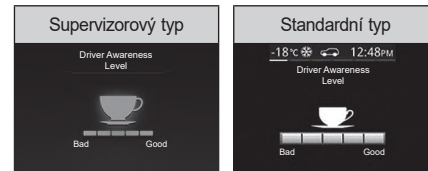

„Úroveň opatrné jízdy“ řidiče se zobrazuje v 5 úrovních a řidič si může sám určit aktuální úroveň opatrné jízdy.

„Úroveň pozorné jízdy“ se sníží na slabou úroveň podle analýzy vzoru jízdy řidiče, když jede dlouhou dobu bez zastávky.

Obrazovka AV

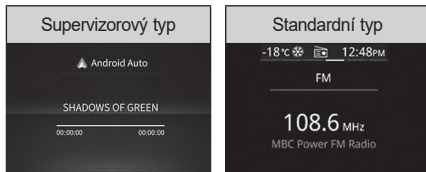

Zobrazí se audio obrazovka (AV) spojená s audio systémem (AV).

Obraz zobrazen v poloze hlavního menu na horní straně se mění následovně v závislosti od módu nebo funkce, která se v současnosti využívá.

Obrázek	Mód/Funkce
	Mód rádio
	Mód i-Pod
	Mód Bluetooth music playback
	Mód USB
	Mód foto USB/SD
	Mód Bluetooth hands-free
	Oncar (zrcadlení chytrého telefonu)
	Konektivita (Mód Apple Car Play)
	Mód video USB/SD
	Mód hudba USB/SD
	MY MUSIC
	Android Auto

TBT (Turn By Turn)



Zobrazují se částečné informace o navigační obrazovce ve spojení s navigačním systémem.

Uživatelské nastavení

※ Konfigurace menu se může lišit podle specifikací přístrojového panelu.

Osvětlení palubní desky

Menu uživatelských nastavení	Úroveň 1	Úroveň 2	Úroveň 3
Osvětlení palubní desky	Grafické vyskakovací okno	-	-
	HELP (NÁPOVĚDA)	-	-

Menu uživatelských nastavení	Úroveň 1	Úroveň 2	Úroveň 3
Nastavení asistenta jízdy	Přední bezpečnostní systémy/ prvky/ asistenti/ varování vozidla	AEBS <input checked="" type="checkbox"/>	Označte/neoznačte (Pokud je neoznačený, rozsvítí se kontrolka AEBS OFF)
		Citlivost na srážku vepředu >	<ul style="list-style-type: none"> ● POMALU ○ ST <input checked="" type="checkbox"/> EDNĚ ○ RYCHLE
		Nastavení LDW a LKA	<ul style="list-style-type: none"> ● LDW ○ LKA ○ ELK <input type="checkbox"/> Kontrola opuštění jízdního pruhu
		Úroveň adaptivního tempomatu	<ul style="list-style-type: none"> ● POHODLNÁ ○ NORMÁLNÍ ○ DYNAMICKÁ
		Inteligentní adaptivní tempomat <input checked="" type="checkbox"/>	Označte/Neoznačte

Menu uživatelských nastavení	Úroveň 1	Úroveň 2	Úroveň 3
Nastavení asistenta jízdy	Přední bezpečnostní systém	TSR <input checked="" type="checkbox"/>	Označte/Neoznačte
		Varování TSR <input type="checkbox"/>	Označte/Neoznačte
		Varování při rozjezdu vozidla vepředu <input type="checkbox"/>	Označte/Neoznačte
		Varování na pozornost řidiče (DAW) <input checked="" type="checkbox"/>	Označte/Neoznačte
		Varování pro bezpečnou vzdálenost (SDW) <input checked="" type="checkbox"/>	Označte/Neoznačte
		HELP (POMOC)	-
	Zadní a boční bezpečnostní systémy/ prvky/ asistenti/ varování vozidla	Varování vzadu a Asistent před srážkou	<input checked="" type="radio"/> VYPNUTÉ <input type="radio"/> Varování před srážkou <input type="radio"/> Asistent před srážkou
		Varování na křížení dopravy vzadu a Asistent před srážkou	<input checked="" type="radio"/> VYPNUTÉ <input type="radio"/> Varování před srážkou <input type="radio"/> Asistent před srážkou
		Varování na křížení dopravy vzadu	<input checked="" type="radio"/> VYPNUTÉ <input type="radio"/> Varování před srážkou
		Varování systému pro bezpečné vystupování z vozidla <input checked="" type="checkbox"/>	<input checked="" type="radio"/> VYPNUTÉ <input type="radio"/> ZAPNUTÉ
		HELP (POMOC)	-

Nastavení palubní desky

Menu uživatelských nastavení	Úroveň 1	Úroveň 2	Úroveň 3
Nastavení palubní desky	Nastavení a Info palubní desky	Resetujte ekonomickou spotřebu paliva	<input checked="" type="radio"/> VYPNUTÉ <input type="radio"/> Resetujte po doplnění paliva <input type="radio"/> Resetujte po zapnutí zapalování
		Jednotka ekonomické spotřeby paliva	<input checked="" type="radio"/> km/l <input type="radio"/> l/100km
		Jednotka teploty	<input checked="" type="radio"/> °C <input type="radio"/> °F
		Jednotka tlaku v pneumatikách	<input checked="" type="radio"/> psi <input type="radio"/> kPa <input type="radio"/> bar <input type="radio"/> kgf/cm ²
		Informace o kontrolce	-
		HELP (NÁPOVĚDA)	-
	Upozornění na kontrolu	Aktivujte upozornění na kontrolu <input type="checkbox"/>	Označte/Neoznačte (Po označení se aktivují sub položky)
		Olej a filtr	Nenastavené ~ 99500 km (zvýšení o 500 km)
		Pneumatika	
		Jiné	
HELP (POMOC)	-		

Menu uživatelských nastavení	Úroveň 1	Úroveň 2	Úroveň 3	
Nastavení palubní desky	Jazyk	<input checked="" type="radio"/> Angličtina Další 11 jazyků	-	
		HELP (NÁPOVĚDA)	-	
	Zvuk	Typ zvuku varování	<input checked="" type="radio"/> Basic <input type="radio"/> Natural <input type="radio"/> Classic <input type="radio"/> Trendy <input type="radio"/> Korean <input type="radio"/> Luxury	
		Hlasitost zvuku ukazatele změny směru	Úroveň 1 / 2 / 3	
		Hlasitost zvuku palubní desky		
		Zvuk Systému sledování mrtvého úhlu	Zvukové varování BSW <input checked="" type="checkbox"/>	
			Zvukové varování RCTW <input type="checkbox"/>	
			Zvukové varování SEW <input checked="" type="checkbox"/>	
		Zvuk uvítání a rozloučení <input checked="" type="checkbox"/>	-	
		HELP (NÁPOVĚDA)	-	







Nastavení displeje



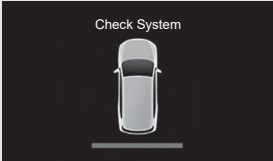
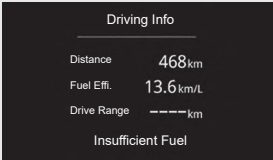

Menu uživatelských nastavení	Úroveň 1	Úroveň 2	Úroveň 3	Inicializační hodnota / resetovací hodnota B+
Nastavení displeje	Denní/noční režim	<input checked="" type="radio"/> Automatické přepínání <input type="radio"/> Denní režim <input type="radio"/> Noční režim	-	AUTO / Poslední režim
	HELP (NÁPOVĚDA)	-	-	-

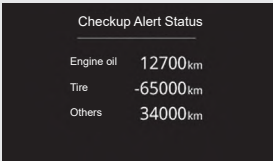



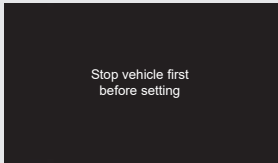
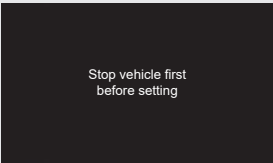

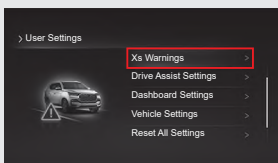
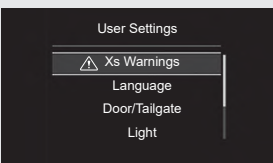
Nastavení vozidla









Menu uživatelských nastavení	Úroveň 1	Úroveň 2	Úroveň 3
Nastavení vozidla	Dveře/Výklopné zadní dveře	Automatické uzamčení	<input checked="" type="radio"/> VYPNUTÉ <input type="radio"/> Jízda <input type="radio"/> Zařazení páky do polohy R, N, D
		Automatické odemčení	<input checked="" type="radio"/> VYPNUTÉ <input type="radio"/> Motor vypnutý <input type="radio"/> Zařazení páky do polohy P
		Nastavení rychlosti automatického uzamčení	<input checked="" type="radio"/> 10 km/h <input type="radio"/> 20 km/h <input type="radio"/> 30 km/h <input type="radio"/> 40 km/h <input type="radio"/> 50 km/h
		Zvuk uzamčení /odemčení <input checked="" type="checkbox"/>	-
		Pro odemčení stiskněte klíč dvakrát <input type="checkbox"/>	-







Menu uživatelských nastavení	Úroveň 1	Úroveň 2	Úroveň 3	
Nastavení vozidla	Dveře/Výklopné zadní dveře	Inteligentní automatické uzamčení dveří <input checked="" type="checkbox"/>	-	
		Smart klíč, otevření/zavření okna <input checked="" type="checkbox"/>	-	
		Elektricky ovládané výklopné zadní dveře	<input checked="" type="radio"/> Aktivujte <input type="radio"/> Deaktivujte	
		Smart výklopné zadní dveře	<input checked="" type="radio"/> Aktivujte <input type="radio"/> Deaktivujte	
		HELP (POMOC)	-	
	Světla	Přední světlo funkce Leaving home	<input checked="" type="radio"/> VYPNUTÉ <input type="radio"/> 10 s <input type="radio"/> 20 s <input type="radio"/> 30 s	
		Přední světlo funkce Coming-Home		
		HELP (POMOC)	-	
	Pohodlí	Upozornění na vyrovnaní volantu <input checked="" type="checkbox"/>	Označeno/Neoznačeno	
		Zobrazení režimu stěrače <input checked="" type="checkbox"/>	Označeno/Neoznačeno	
		Zobrazení režimu světel <input checked="" type="checkbox"/>	Označeno/Neoznačeno	
		Přivítání při přiblížení k vozidlu <input type="checkbox"/>	Označeno/Neoznačeno	
		Automatické přivítání při přiblížení k vozidlu <input type="checkbox"/>	Označeno/Neoznačeno	
		Dlouhodobé parkování <input type="checkbox"/>	Označte/Neoznačte	
		Systém bezdrátového nabíjení <input type="checkbox"/>	Označte/Neoznačte	
		HELP (POMOC)	-	
	Resetování všech nastavení	Ano/Ne	-	-

Položka	Pokročilý typ	Standardní typ	Provozní podmínky
Zpráva a zvukový signál přivítání			<ul style="list-style-type: none"> • Pokud označíte políčko Zvuk → Zvuk uvítání a rozloučení v části Uživatelská nastavení na Přístrojovém panelu, zobrazí se toto hlášení na 4 sekundy, když je deaktivován režim ochrany proti krádeži a jsou otevřeny a zavřeny dveře řidiče. • Pokud během zobrazení zprávy otočíte spínač zapalování do polohy On (zapnuto), zobrazení na obrazovce zmizí a uvítací zvuk se přehraje až do konce.
ZKONTROLUJTE SYSTÉM	-		<ul style="list-style-type: none"> • Pokud je zapnutý spínač zapalování, tato zpráva se zobrazí jednou na 4 sekundy. • Pokud zpráva stále svítí, nechte si vozidlo zkontrolovat u prodejce SsangYong nebo v autorizovaném servisu.
Informace o jízdě	-		<ul style="list-style-type: none"> • Pokud je zaškrtnuta volba  (Uživatelská nastavení) v Nastavení a informace přístrojového panelu → Zobrazit informace o jízdě, zobrazí se po vypnutí zapalování na přibližně 4 sekundy zpráva „Informace o jízdě“. • Hlášení „Low fuel“ (Nízká hladina paliva) se zobrazí v dolní části obrazovky pouze tehdy, když svítí kontrolka nízké hladiny paliva.
Upozornění na servisní interval	-		<ul style="list-style-type: none"> • Pokud v  (Uživatelská nastavení) zaškrtnete políčko Povolit upozornění na servisní interval, zobrazí se po vypnutí zapalování zpráva „Upozornění na servisní interval“. Tato zpráva se však nezobrazí, pokud zbývá do příštího servisu více než 300 km. • Pokud už datum servisu uplynulo, před číslem se zobrazí „-“.

Položka	Pokročilý typ	Standardní typ	Provozní podmínky
Nastavení přístrojového panelu			<ul style="list-style-type: none"> Pokud je po vstupu do menu Uživatelská nastavení zjištěna rychlost vozidla vyšší než 0 km/h, displej LCD zobrazí tuto varovnou zprávu na 5 sekund. To neplatí pro menu osvětlení přístrojového panelu, jízdního asistenta a varování vozidla.
Varovná kontrolka ICE		-	<ul style="list-style-type: none"> Vyskakovací varovné okno ICE (1) se zobrazí jako vyskakovací zpráva na 5 sekund, pokud teplota okolí klesne na 3 °C či nižší. Varovný symbol ICE (2) se zobrazuje na displeji okolní teploty v horní části přístrojové desky. Varovný symbol ICE se vypne, když je okolní teplota 5 °C nebo vyšší.
Protokol varování vozidla			<ul style="list-style-type: none"> Varovné zprávy vozidla můžete zkontrolovat v uživatelských nastaveních na přístrojovém panelu. <ul style="list-style-type: none"> Když je u vozidla k dispozici výstražná zpráva, změní se vlastní symbol na hlavní symbol. Pokud není varovná zpráva k dispozici, příslušná položka se nezobrazí.
Indikátor Smart výklopných zadních dveří		-	<ul style="list-style-type: none"> Pokud je zaškrtnuto Vehicle Settings (Nastavení vozidla) → Door / Tailgate (Dveře / Výklopné zadní dveře) → Smart Tailgate (Smart výklopné zadní dveře) v  (uživatelská nastavení) na přístrojovém panelu, ukazatel smart výklopných zadních dveří se rozsvítí. Indikátor smart výklopných zadních dveří se zobrazuje pouze na nadstandardním přístrojovém panelu.





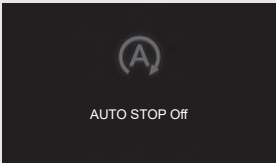
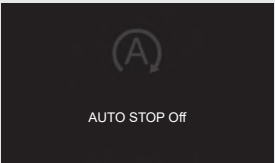
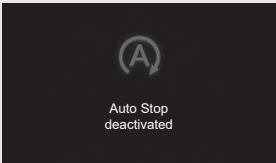
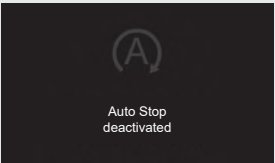
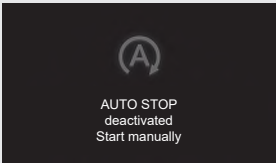
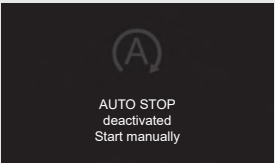
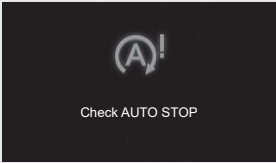
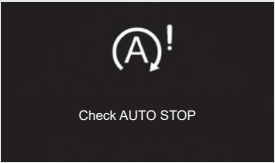

Položka	Pokročilý typ	Standardní typ	Provozní podmínky
Varování pro Smart klíč	 <p>Smart key is inside</p>	 <p>Smart key is inside</p>	<ul style="list-style-type: none"> • Pokud se chystáte zavřít dveře jiným ověřeným Smart klíčem nebo spínačem kliky dveří, zatímco jsou všechny dveře zavřené a ověřený Smart klíč je uvnitř vozidla, zobrazí se tato zpráva na 5 sekund.
	 <p>Smart key is not inside</p>	 <p>Smart key is not inside</p>	<ul style="list-style-type: none"> • Tato zpráva se zobrazí, pokud není ve vozidle při zapnutém zapalování nebo spuštěném motoru detekován žádný Smart klíč.
	 <p>Press START with smart key</p>	 <p>Press START with smart key</p>	<ul style="list-style-type: none"> • Pokud je stisknut spínač zapalování a ve vozidle není rozpoznán platný Smart klíč, zobrazí se tato zpráva přibližně na 5 sekund.





Položka	Pokročilý typ	Standardní typ	Provozní podmínky
Varování pro Smart klíč	 <p>Check smart key system</p>	 <p>Check smart key system</p>	<ul style="list-style-type: none"> • Pokud modul Smart klíče po ověření pravosti Smart klíče neobdrží žádný signál nebo obdrží chybné/nesprávné signály z ovládání napájení vozidla nebo ze spínače zapalování, zobrazí se tato zpráva přibližně na 5 sekund. • Pokud zpráva stále svítí, nechte si vozidlo zkontrolovat u prodejce SsangYong nebo v autorizovaném servisu.
	 <p>Replace smart key battery</p>	 <p>Replace smart key battery</p>	
Varování spínače zapalování	 <p>Press on brake pedal and start engine</p>	 <p>Press on brake pedal and start engine</p>	<ul style="list-style-type: none"> • U vozidel s automatickou převodovkou se po druhém přepnutí spínače zapalování do polohy ACC nepřetržitým stisknutím spínače zapalování bez sešlápnutí brzdového pedálu zobrazí tato zpráva asi na 5 sekund. • Tato zpráva informuje řidiče, že pro nastartování motoru je třeba sešlápnout brzdový pedál a stisknout spínač zapalování.
	 <p>Shift to P or N</p>	 <p>Shift to P or N</p>	



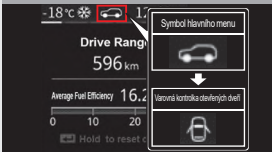



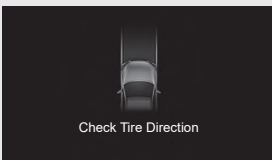

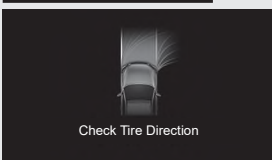
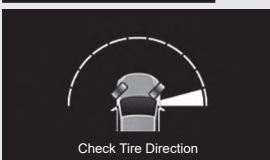
Položka	Pokročilý typ	Standardní typ	Provozní podmínky
Varování spínače zapalování	 <p>Shift to "P" before turning it off</p>	 <p>Shift to "P" before turning it off</p>	<ul style="list-style-type: none"> Tato zpráva se zobrazí přibližně na 5 sekund, když řidič vypne motor s volicí pákou převodovky, která není v poloze P. Tato zpráva informuje řidiče o tom, že volicí páka převodovky musí být v poloze P a pro vypnutí motoru musí být stisknut spínač zapalování.
	<p>Turn it off to prevent battery drain</p>	<p>Turn it off to prevent battery drain</p>	
Systém ISG	 <p>AUTO STOP 02:03</p>	 <p>AUTO STOP 23:47</p>	<ul style="list-style-type: none"> Tato zpráva označující celkovou dobu od zastavení motoru se zobrazí tehdy, když systém ISG funguje normálně. Tato zpráva se zobrazí, když se motor zastaví a poté se automaticky znovu spustí za normálního provozu systému ISG.
	 <p>Starting automatically</p>	 <p>Starting automatically</p>	

Položka	Pokročilý typ	Standardní typ	Provozní podmínky
Systém ISG			<ul style="list-style-type: none"> Stisknutím tlačítka ISG OFF se systém ISG deaktivuje a přibližně na 5 sekund se zobrazí zpráva o vypnutí systému. Indikátor ISG OFF se však rozsvítí i v případě, že se příslušná zpráva nezobrazí podle vyskakovací priority.
			<ul style="list-style-type: none"> Pokud aktuální stav vozidla nesplňuje provozní podmínky systému ISG, zobrazí se tato zpráva.
			<ul style="list-style-type: none"> Tato zpráva se zobrazí, když se motor zastaví a není automaticky znovu spuštěn v závislosti na stavu vozidla, zatímco systém ISG je normálně v provozu.
			<ul style="list-style-type: none"> Tato zpráva se zobrazí v případě vadného systému ISG. Pokud zpráva zůstává zobrazena, nechte systém zkontrolovat a opravit v nejbližším autorizovaném servisu SsangYong.

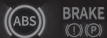





Položka	Pokročilý typ	Standardní typ	Provozní podmínky
Detekování překážky vpředu/vzadu	Poloha R (zpátečka)		<ul style="list-style-type: none"> • Zadní PAS (při nastavení páky voliče převodovky do polohy R a zapnutém zapalování) <ul style="list-style-type: none"> - Po přesunutí páky voliče převodovky do polohy R (zpátečka) se jednou krátce ozve zvukový signál, a pokud je v okolí vozidla detekována překážka, zobrazí se poloha a vzdálenost každého snímače ve 4 krocích (0–3). - V kroku 1 zadního PAS se nezobrazuje výsledek detekce předního PAS a v kroku 0 se zobrazuje pouze tvar vozidla. - Pokud je senzor detekce překážek vadný, zobrazí se na něm „?“.
	Poloha D (jízda)	<ul style="list-style-type: none"> • Přední PAS (při nastavení páky voliče převodovky do polohy R a zapnutém zapalování) <ul style="list-style-type: none"> - Pokud je před vozidlem detekována překážka, zobrazí se poloha a vzdálenost v krocích 2 a 3, nikoli v krocích 1 a 0. - Přední PAS nebude funkční, pokud rychlost vozidla překročí 15 km/h. ☞ Viz „Systém parkovacího asistenta“ (str. 4-211) - Pokud je senzor detekce překážek vadný, zobrazí se na něm „?“. 	

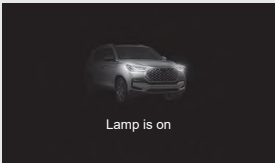
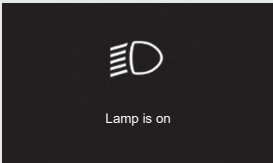
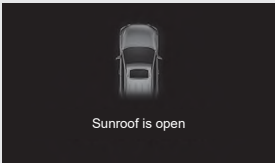
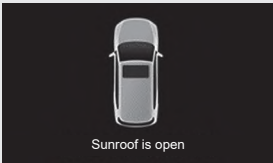
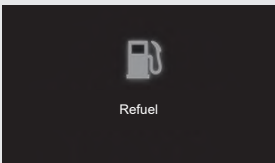
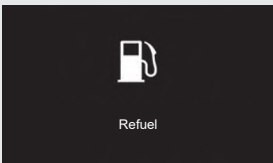
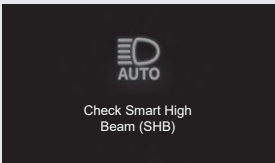
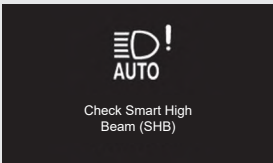

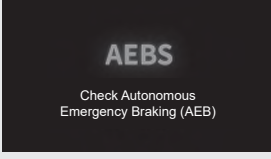
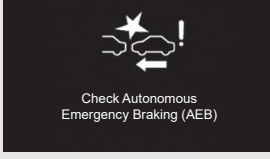

Položka	Pokročilý typ	Standardní typ	Provozní podmínky
Indikace otevřených dveří / kapoty motoru / zadních výklopných dveří	<p>Dveře řidiče otevřené</p> 	<p>Dveře spolucestujícího otevřené</p> 	<ul style="list-style-type: none"> • Pokročilý typ <ul style="list-style-type: none"> - Při otevření dveří, kapoty motoru nebo zadních výklopných dveří vozidla se zobrazí příslušný obrázek v animaci. • Standardní typ <ul style="list-style-type: none"> - Zobrazuje, které dveře jsou otevřené. - Při otevřené kapotě nebo zadních výklopných dveřích bliká příslušná poloha. • Když jsou všechny dveře zavřené, na 1 sekundu se zobrazí obrázek vozidla se všemi zavřenými dveřmi. • Když jsou dveře otevřené, na displeji LCD se zobrazí varovná kontrolka otevřených dveří (pozice symbolu hlavní nabídky). (změněno ze symbolu hlavní nabídky na varovnou kontrolku otevření dveří).
	<p>Zadní levé dveře otevřené</p> 	<p>Zadní pravé dveře otevřené</p> 	
	<p>Kapota otevřená</p> 	<p>Zadní výklopné dveře otevřené</p> 	
	<p>Standardní typ</p> 		

Položka	Pokročilý typ	Standardní typ	Provozní podmínky
Zobrazení vyrovnání kol	<p>Levá strana 5. stupeň</p>  <p>Check Tire Direction</p>	<p>Levá strana 5. stupeň</p>  <p>Check Tire Direction</p>	<ul style="list-style-type: none"> • Po přepnutí spínače zapalování z polohy OFF do polohy ON se zobrazí zpráva v úrovních 1 až 5 podle úrovně vyrovnání kol. Pokud je úroveň vyrovnání kol 0, nezobrazí se žádná zpráva. • Do úrovně 2 se zobrazí na 5 sekund a od úrovně 3 zůstane zpráva zobrazena, dokud nejsou splněny podmínky. • Zpráva se zobrazí pouze v případě, že je volicí páka převodovky v poloze P (parkování) nebo N (neutrál).
	<p>0. stupeň</p>  <p>Check Tire Direction</p>	<p>0. stupeň</p>  <p>Check Tire Direction</p>	
	<p>Pravá strana 5. stupeň</p>  <p>Check Tire Direction</p>	<p>Pravá strana 5. stupeň</p>  <p>Check Tire Direction</p>	

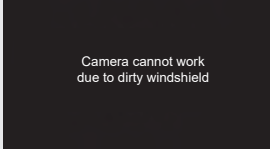
Položka	Pokročilý typ	Standardní typ	Provozní podmínky
Varování pro systém ESP	 <p>Check Electronic Stability Control (ESC)</p>	 <p>Check Electronic Stability Control (ESC)</p>	<ul style="list-style-type: none"> V případě poruchy systému ESP se po 3 sekundách od nastartování motoru rozsvítí kontrolka a zobrazí se zpráva.
Varování pro systém EBD	 <p>Check Electronic Brake force Distribution (EBD)</p>	 <p>Check Electronic Brake force Distribution (EBD)</p>	<ul style="list-style-type: none"> V případě poruchy systému EBD se po 3 sekundách od nastartování motoru rozsvítí kontrolka a zobrazí se zpráva.
Varování pro systém ABS	 <p>Check Anti-lock Brake System (ABS)</p>	 <p>Check Anti-lock Brake System (ABS)</p>	<ul style="list-style-type: none"> V případě poruchy systému ABS se po 3 sekundách od nastartování motoru rozsvítí kontrolka a zobrazí se zpráva.
Kontrola hladiny motorového oleje	 <p>Check engine oil level</p>	 <p>Check engine oil level</p>	<ul style="list-style-type: none"> Pokud je hladina motorového oleje nízká nebo je tlak motorového oleje abnormální, rozsvítí se varovná kontrolka a po 3 sekundách od nastartování motoru se zobrazí zpráva.



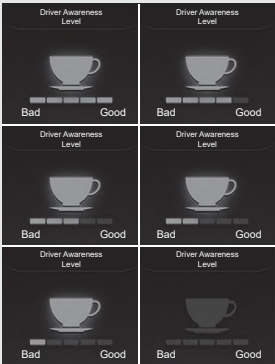

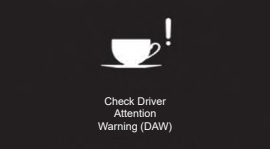



Položka	Pokročilý typ	Standardní typ	Provozní podmínky
Vnější světlo zapnuto	 Lamp is on	 Lamp is on	<ul style="list-style-type: none"> Tato zpráva se zobrazí, pokud po vypnutí zapalování svítí vnější osvětlení při otevřených dveřích řidiče.
Varování, že střešní okno je otevřené	 Sunroof is open	 Sunroof is open	<ul style="list-style-type: none"> Tato zpráva se zobrazí, když je po vypnutí zapalování otevřené střešní okno.
Nízká hladina paliva	 Refuel	 Refuel	<ul style="list-style-type: none"> Pokud je hladina paliva nízká, rozsvítí se kontrolka a po 3 sekundách od nastartování motoru se zobrazí zpráva.
Nízká hladina paliva (DTE méně než 30 km)			<ul style="list-style-type: none"> Tato zpráva se zobrazí v okamžiku, kdy je vzdálenost do vyprázdnění nádrže menší než přibližně 30 km.
Varování systému inteligentních dálkových světel (HBA)	 Check Smart High Beam (SHB)	 Check Smart High Beam (SHB)	<ul style="list-style-type: none"> Tato zpráva se zobrazí v případě poruchy systému inteligentních dálkových světel (HBA) po 3 sekundách od nastartování motoru.



Položka	Pokročilý typ	Standardní typ	Provozní podmínky
Autonomní nouzový brzdový systém (AEBS)	 <p>Collision Warning</p>	 <p>Collision Warning</p>	<ul style="list-style-type: none"> • Pokud jsou splněny provozní podmínky systému autonomního nouzového brzdění (AEBS), zobrazí se na 5 sekund zpráva „Collision Alert“ (Varování před srážkou). Varovná kontrolka AEBS rovněž bliká po dobu 5 sekund. • Když jsou opětovně splněny podmínky pro zobrazení varovné zprávy během 5 sekund zobrazení zprávy, zobrazí se na 5 sekund nová varovná zpráva a indikátor bude stejně blikat.
	 <p>Emergency Braking Off</p>	 <p>Emergency Braking Off</p>	<ul style="list-style-type: none"> • Tato zpráva se zobrazí, když vozidlo zastavilo po aktivaci nouzového brzdění (brzdění maximální silou) po 3. varování AEBS.
	 <p>AEBS Check Autonomous Emergency Braking (AEB)</p>	 <p>Check Autonomous Emergency Braking (AEB)</p>	<ul style="list-style-type: none"> • Pokud se 3 sekundy po nastartování motoru objeví závada v systému AEBS, zobrazí se na 5 sekund tato varovná zpráva.
	 <p>Camera cannot work due to dirty windshield</p>	 <p>Camera cannot work due to dirty windshield</p>	<ul style="list-style-type: none"> • Tato zpráva se zobrazí tehdy, když modul přední kamery (FCM) nedokáže detekovat označení jízdního pruhu, vozidla vpředu, osoby atd., protože na předním skle jsou nečistoty.

Položka	Pokročilý typ	Standardní typ	Provozní podmínky
Upozornění na pozornost řidiče (DAA)			<ul style="list-style-type: none"> Tato zpráva se zobrazí, když řidič zruší zaškrtnutí políčka u položky Driving assistance > Driver attention alert (Asistent řízení > Upozornění na pozornost řidiče) v části (Uživatelská nastavení) na přístrojovém panelu a zvolí hlavní menu (nabídka Driving Assistance (Asistenční systémy)).
			<ul style="list-style-type: none"> Upozornění na pozornost řidiče (DAA) zobrazuje „úroveň opatrné jízdy“ řidiče v 5 sloupcích (5 úrovní), a pokud není žádný sloupec dole, řidič je upozorněn výstražným hlášením a zvukovým signálem. (Úroveň výstrahy se však inicializuje při vypnutí motoru nebo odepnutí bezpečnostního pásu řidiče a otevření dveří řidiče).
			<ul style="list-style-type: none"> Tato zpráva se zobrazí v případě chyby v systému DAA. Pokud zpráva zůstává zobrazená, nechte systém zkontrolovat a opravit v nejbližším autorizovaném servisu SsangYong.

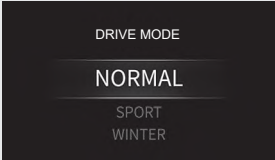

Upozornění na pozornost řidiče (DAA)

Je to funkce, která varuje a upozorňuje řidiče, že by si měl odpočinout zobrazením úrovně varování na základě výsledku analýzy dat o vozidle a vzorce jízdy řidiče.

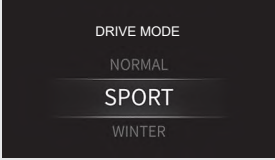
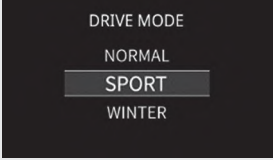
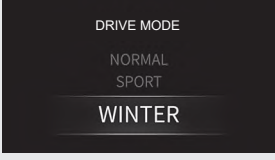
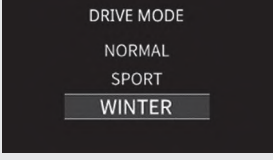

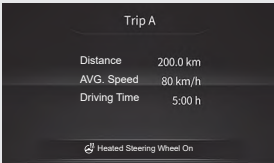
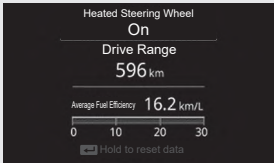
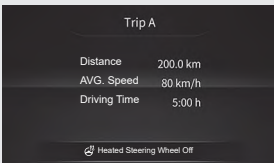
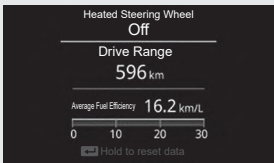

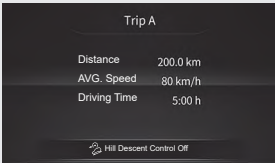
Položka	Pokročilý typ	Standardní typ	Provozní podmínky
Upozornění na přestávku	 <p>Please take a break for a moment</p>	 <p>Please take a break for a moment</p>	<ul style="list-style-type: none"> Zpráva, která doporučuje udělat si přestávku, se pro vaši bezpečnost po určité době jízdy zobrazí přibližně na 10 sekund. Interval upozornění: <ul style="list-style-type: none"> Pouze u vozidel bez DAA se zpráva zobrazuje každé 2 hodiny od prvního spuštění motoru při zapnutém zapalování. U vozidel s DAA se výstražné okno zobrazí prostřednictvím systému DAA.
Upozornění na servisní interval	 <p>Service required</p>	 <p>Service required</p>	<ul style="list-style-type: none"> Pokud je zaškrtnuto políčko Enable Service Interval Alert (Povolit upozornění na servisní interval) v části (User Settings (Uživatelská nastavení)) na přístrojovém panelu, zobrazí se při dosažení vzdálenosti do prázdné nádrže 0 km jednou (při přepnutí spínače zapalování z polohy OFF do polohy ON) zpráva.
Nízká hladina kapaliny ostřikovače	 <p>Refill washer fluid</p>	 <p>Refill washer fluid</p>	<ul style="list-style-type: none"> Pokud je hladina kapaliny v ostřikovači nízká, zobrazí se zpráva s výzvou k doplnění kapaliny do ostřikovače. Zbývající objem kapaliny do ostřikovače v nádrže po aktivaci indikátoru je přibližně 800 ml.
Podřízení telefonického hovoru Bluetooth	<p>Trip A</p> <p>Distance 200,0 km</p> <p>AVG. Speed 80 km/h</p> <p>Driving Time 5:00 h</p>  	<p>Ssangyong Motors</p> <p>Drive Range</p> <p>596 km</p> <p>Average Fuel Efficiency 16,2 km/L</p> <p>0 10 20 30</p> <p>Hold to reset data</p>	<ul style="list-style-type: none"> Při příjmu hovoru s připojeným hands-free se jméno nebo telefonní číslo zobrazuje, dokud signál přetrvává. Pokud je jméno a telefonní číslo přijato současně, zobrazí se pouze jméno. Na obrazovce AV (hlavní menu) se vyskakovací zpráva nezobrazuje.

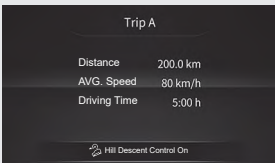
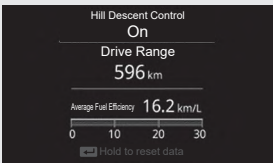
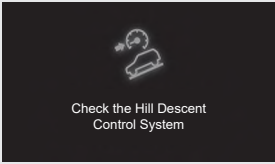
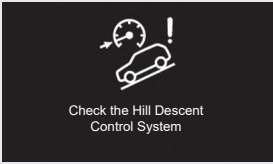
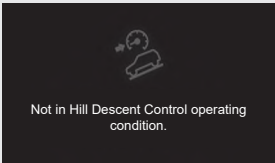
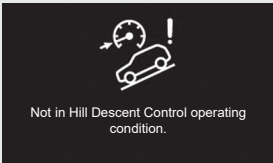

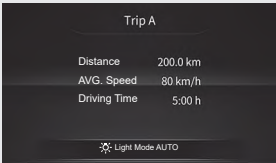
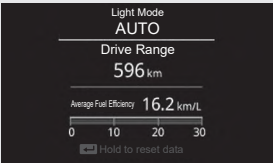
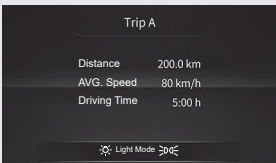
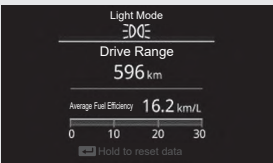
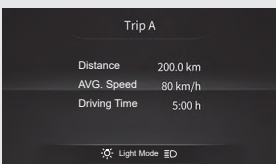
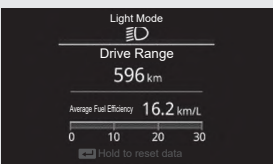
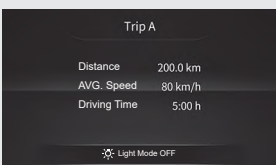
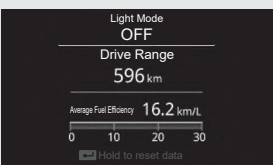

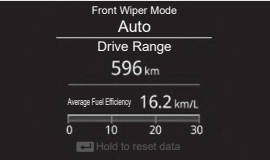
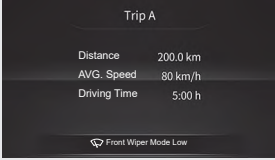

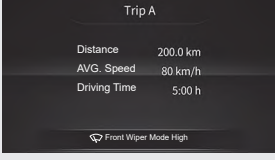
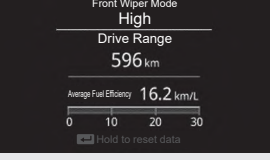
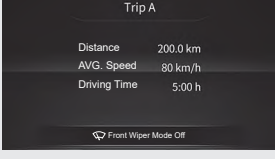
Položka	Pokročilý typ	Standardní typ	Provozní podmínky
Režim jízdy			<ul style="list-style-type: none"> • V závislosti na poloze přepínače jízdních režimů se během jízdy zobrazí „NORMAL“, „SPORT“ a „WINTER“.
			
			



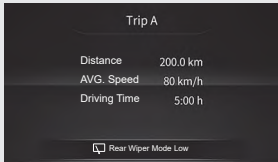



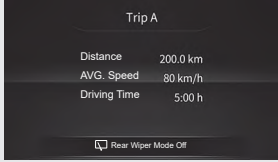

Položka	Pokročilý typ	Standardní typ	Provozní podmínky
Vyhřívavý volant	 <p>Trip A</p> <p>Distance 200.0 km AVG. Speed 80 km/h Driving Time 5:00 h</p> <p>Heated Steering Wheel On</p>	 <p>Heated Steering Wheel On</p> <p>Drive Range 596 km</p> <p>Average Fuel Efficiency 16.2 km/L</p> <p>0 10 20 30</p> <p>Hold to reset data</p>	<ul style="list-style-type: none"> Tato zpráva se zobrazuje po dobu přibližně 5 sekund v závislosti na provozním stavu vyhřívavého volantu při zapnutém spínači zapalování nebo běžícím motoru.
	 <p>Trip A</p> <p>Distance 200.0 km AVG. Speed 80 km/h Driving Time 5:00 h</p> <p>Heated Steering Wheel Off</p>	 <p>Heated Steering Wheel Off</p> <p>Drive Range 596 km</p> <p>Average Fuel Efficiency 16.2 km/L</p> <p>0 10 20 30</p> <p>Hold to reset data</p>	

Položka	Pokročilý typ	Standardní typ	Provozní podmínky
HDC ON/OFF	 <p>Trip A</p> <p>Distance 200.0 km AVG. Speed 80 km/h Driving Time 5:00 h</p> <p>Hill Descent Control Off</p>	 <p>Hill Descent Control Off</p> <p>Drive Range 596 km</p> <p>Average Fuel Efficiency 16.2 km/L</p> <p>0 10 20 30</p> <p>Hold to reset data</p>	<ul style="list-style-type: none"> Tato zpráva se zobrazí přibližně na 5 sekund v závislosti na stavu zapnutí/vypnutí systému HDC. Barva indikátoru se mění podle stavu HDC. <ul style="list-style-type: none"> Rozsvítí se zelený indikátor: HDC je připravený. Zelený indikátor bliká: HDC je zapnutý. Svítil červená kontrolka HDC: HDC přehřátý a systémová chyba
	 <p>Trip A</p> <p>Distance 200.0 km AVG. Speed 80 km/h Driving Time 5:00 h</p> <p>Hill Descent Control On</p>	 <p>Hill Descent Control On</p> <p>Drive Range 596 km</p> <p>Average Fuel Efficiency 16.2 km/L</p> <p>0 10 20 30</p> <p>Hold to reset data</p>	
Systém HDC	 <p>Check the Hill Descent Control System</p>	 <p>Check the Hill Descent Control System</p>	<ul style="list-style-type: none"> Pokud je systém HDC (Hill Descent Control, asistent pro jízdu z kopce) vadný, zobrazí se tato zpráva. Pokud zpráva zůstává zobrazená, nechte systém zkontrolovat a opravit v nejbližším autorizovaném servisu SsangYong.
	 <p>Not in Hill Descent Control operating condition.</p>	 <p>Not in Hill Descent Control operating condition.</p>	





Položka	Pokročilý typ	Standardní typ	Provozní podmínky
Režim světel			<ul style="list-style-type: none"> • V závislosti na poloze spínače světel se aktuální stav zobrazí ve 4 režimech po dobu přibližně 5 sekund.
			
			
			

Položka	Pokročilý typ	Standardní typ	Provozní podmínky
Režim stěračů čelního skla			<ul style="list-style-type: none"> • V závislosti na poloze páčky stěračů se aktuální stav zobrazuje ve 4 režimech po dobu přibližně 5 sekund.
			
			
			

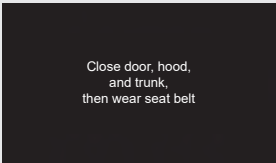
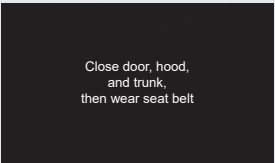
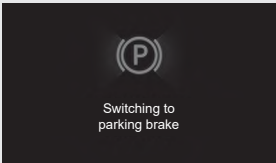
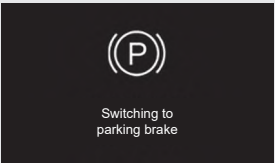
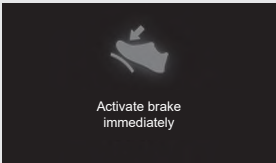
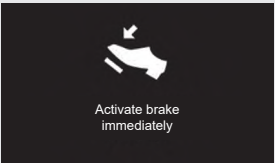
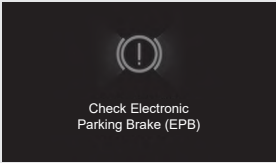
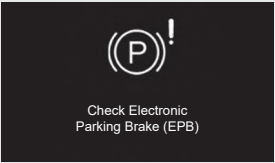
Položka	Pokročilý typ	Standardní typ	Provozní podmínky
Režim stěrače zadního skla	 <p>Trip A</p> <p>Distance 200.0 km AVG. Speed 80 km/h Driving Time 5:00 h</p> <p>Rear Wiper Mode Low</p>	 <p>Rear Wiper Mode Low</p> <p>Drive Range 596 km</p> <p>Average Fuel Efficiency 16.2 km/L</p> <p>0 10 20 30</p> <p>Hold to reset data</p>	<ul style="list-style-type: none"> • V závislosti na poloze páčky zadního stěrače se aktuální stav zobrazuje ve 3 režimech po dobu přibližně 5 sekund.
	 <p>Trip A</p> <p>Distance 200.0 km AVG. Speed 80 km/h Driving Time 5:00 h</p> <p>Rear Wiper Mode High</p>	 <p>Rear Wiper Mode High</p> <p>Drive Range 596 km</p> <p>Average Fuel Efficiency 16.2 km/L</p> <p>0 10 20 30</p> <p>Hold to reset data</p>	
	 <p>Trip A</p> <p>Distance 200.0 km AVG. Speed 80 km/h Driving Time 5:00 h</p> <p>Rear Wiper Mode Off</p>	 <p>Rear Wiper Mode Off</p> <p>Drive Range 596 km</p> <p>Average Fuel Efficiency 16.2 km/L</p> <p>0 10 20 30</p> <p>Hold to reset data</p>	

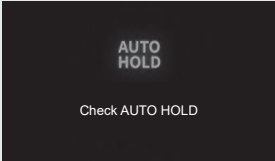
Položka	Pokročilý typ	Standardní typ	Provozní podmínky
Upozornění z nabíječky bezdrátového nabíjení	 <p>Cell phone charging</p>	 <p>Cell phone charging</p>	<ul style="list-style-type: none"> • Pokud je jakýkoli telefon na podložce pro bezdrátové nabíjení po vypnutí zapalování (spínač zapalování v poloze ACC nebo OFF), zatímco je bezdrátová nabíječka telefonu v provozu se spínačem zapalování v poloze ON, zobrazí se na přístrojovém panelu upozornění „The phone is on the wireless phone charger.“ (Telefon je na bezdrátové nabíječce telefonu). (Připomenutí však nefunguje při přepnutí spínače zapalování z polohy OFF do polohy ACC, i když je v provozu bezdrátová nabíječka telefonu.)
	 <p>Cell phone charging completed</p>	 <p>Cell phone charging completed</p>	<ul style="list-style-type: none"> • Když systém bezdrátového nabíjení telefonu pracuje normálně a má začít nabíjet váš telefon, na přístrojovém panelu se zobrazí tato zpráva na přibližně 5 sekund.
	 <p>Problem in charging. Foreign matter detected.</p>	 <p>Problem in charging. Foreign matter detected.</p>	<ul style="list-style-type: none"> • Tato zpráva se zobrazí na přístrojovém panelu na přibližně 5 sekund, když je nabíjení dokončeno.
	 <p>Cell phone is on the wireless charger</p>	 <p>Cell phone is on the wireless charger</p>	<ul style="list-style-type: none"> • Pokud se vyskytne problém s nabíjením nebo je na nabíjecí podložce kovový předmět, zobrazí se toto hlášení na přístrojovém panelu na 5 sekund v přibližně 5minutových intervalech. Pokud se telefon nenabíjí, zkuste jej z nabíjecí podložky zvednout a znovu položit nebo zkontrolujte stav telefonu. (Telefon se může přestat nabíjet v závislosti na teplotních podmínkách baterie.) Kromě toho nezapomeňte odstranit jakýkoli kovový předmět na bezdrátové nabíjecí podložce.

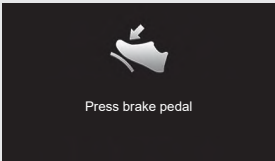
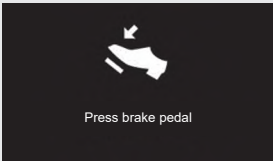
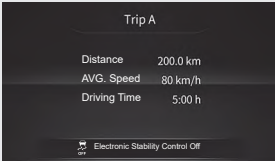
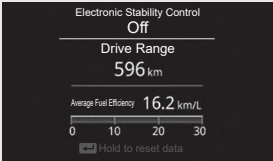
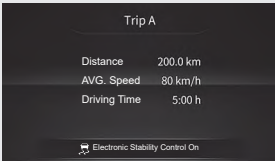



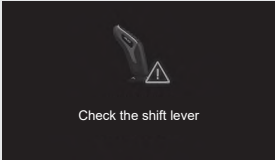
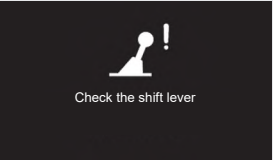
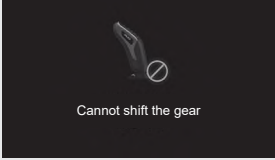
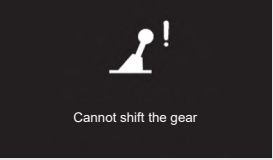
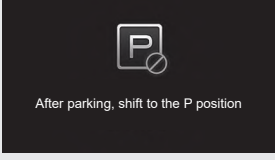
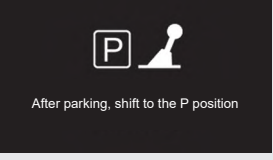
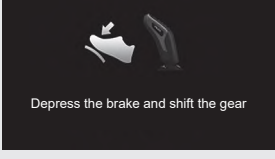
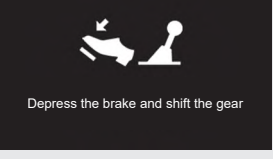

Položka	Pokročilý typ	Standardní typ	Provozní podmínky
Elektronická parkovací brzda (EPB)	 <p>Close door, hood, and trunk, then wear seat belt</p>	 <p>Close door, hood, and trunk, then wear seat belt</p>	<ul style="list-style-type: none"> Tato zpráva se zobrazí tehdy, když je plynový pedál stlačený (sešlápnutý) spolu s aktivovaným EPB nebo AUTO HOLD a podmínky deaktivace AUTO nejsou splněny.
	 <p>Switching to parking brake</p>	 <p>Switching to parking brake</p>	<ul style="list-style-type: none"> Tato zpráva se zobrazí tehdy, když se přepne na elektronickou parkovací (ruční) brzdu během toho, když je aktivovaný AUTO HOLD.
	 <p>Activate brake immediately</p>	 <p>Activate brake immediately</p>	<ul style="list-style-type: none"> Tato zpráva se zobrazí na přibližně 5 sekund tehdy, když se vozidlo klouže dolů s aktivovaným AUTO HOLD a/nebo je zjištěna chyba v EPB. Avšak tato zpráva se nezobrazí, když se vozidlo klouže dolů a elektronická parkovací (ruční) brzda (EPB) je automaticky reaktivovaná a vozidlo se už neklouže.
	 <p>Check Electronic Parking Brake (EPB)</p>	 <p>Check Electronic Parking Brake (EPB)</p>	<ul style="list-style-type: none"> Pokud je chyba v systému EPB, tato zpráva se zobrazí spolu s blikajícím varovným indikátorem EPB. Pokud zpráva zůstává zobrazená, nechte systém zkontrolovat a opravit v nejbližším autorizovaném servisu SsangYong.

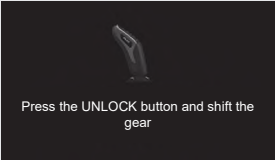
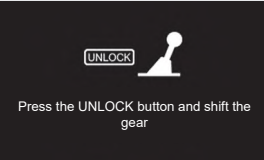
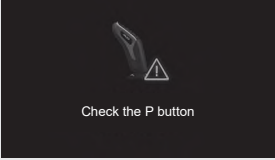
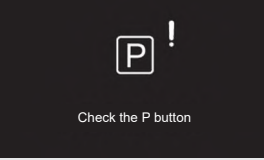
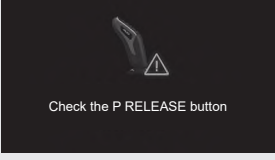
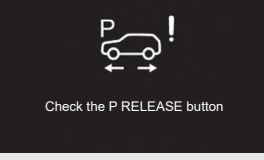
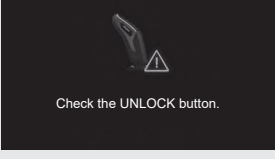
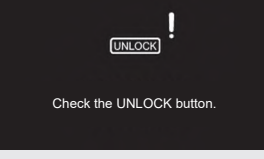



Položka	Pokročilý typ	Standardní typ	Provozní podmínky
Systém AUTO HOLD			<ul style="list-style-type: none"> Tato zpráva se zobrazí v případě chyby v systému AUTO HOLD. Pokud zpráva zůstává zobrazená, nechte systém zkontrolovat a opravit v nejbližším autorizovaném servisu SsangYong.
			<ul style="list-style-type: none"> Tato zpráva se zobrazí, když stisknete spínač EPB bez sešlápnutí brzdového pedálu pro deaktivaci funkce AUTO HOLD.
Systém ESP ON/OFF			<ul style="list-style-type: none"> Tato zpráva se zobrazí přibližně na 5 sekund v závislosti na stavu spínače ESP.
			

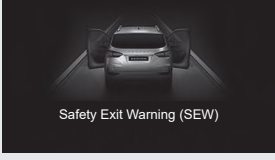





Položka	Pokročilý typ	Standardní typ	Provozní podmínky
Převod parkování (P) - systém řízení (PRA)	 P position deactivated	P position deactivated	<ul style="list-style-type: none"> Tato zpráva se zobrazí, když spínač uvolnění P (parkování) funguje se stlačeným (sešlápnutým) brzdovým pedálem pro účel dvojitého parkování (parkování ve 2. řadě).
	 Check Parking Release Assist (PRA) System	Check Parking Release Assist (PRA) System	<ul style="list-style-type: none"> Tato zpráva se zobrazí v případě, když je v systému řízení polohy parkování P-gear chyba. Pokud zpráva zůstává zobrazená, nechte systém zkontrolovat a opravit v nejbližším autorizovaném servisu SsangYong.







Položka	Pokročilý typ	Standardní typ	Provozní podmínky
Řadicí/volicí páka (SBW)	 <p>Check the shift lever</p>	 <p>Check the shift lever</p>	<ul style="list-style-type: none"> • Pokud se v systému SBW vyskytne závada, zobrazí se tato zpráva. • Pokud zpráva zůstává zobrazená, nechte systém zkontrolovat a opravit v nejbližším autorizovaném servisu SsangYong.
	 <p>Cannot shift the gear</p>	 <p>Cannot shift the gear</p>	<ul style="list-style-type: none"> • Pokud aktuální stav vozidla nesplňuje podmínky řazení systému SBW, zobrazí se tato zpráva.
	 <p>After parking, shift to the P position</p>	 <p>After parking, shift to the P position</p>	<ul style="list-style-type: none"> • Pokud vozidlo není zcela zastaveno a je stisknuto tlačítko P (parkování), zobrazí se odpovídající zpráva.
	 <p>Depress the brake and shift the gear</p>	 <p>Depress the brake and shift the gear</p>	<ul style="list-style-type: none"> • Při ovládání elektronické řadicí páky (SBW) se tato zpráva zobrazí, pokud je řadicí páka ovládána bez zatažené brzdy.





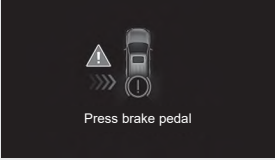

Položka	Pokročilý typ	Standardní typ	Provozní podmínky
Řadicí páka (SBW)	 <p>Press the UNLOCK button and shift the gear</p>	 <p>Press the UNLOCK button and shift the gear</p>	<ul style="list-style-type: none"> • Při ovládání elektronické řadicí páky (SBW) se tato zpráva zobrazí, pokud je řadicí páka ovládána bez stisknutí tlačítka UNLOCK.
	 <p>Check the P button</p>	 <p>Check the P button</p>	
	 <p>Check the P RELEASE button</p>	 <p>Check the P RELEASE button</p>	<ul style="list-style-type: none"> • Pokud se na tlačítku SBW vyskytne závada, zobrazí se tato zpráva. • Pokud zpráva zůstává zobrazená, nechte systém zkontrolovat a opravit v nejbližším autorizovaném servisu SsangYong.
	 <p>Check the UNLOCK button.</p>	 <p>Check the UNLOCK button.</p>	

Položka	Pokročilý typ	Standardní typ	Provozní podmínky
Varování systému pro bezpečné vystupování z vozidla (SEW)	 <p>Safety Exit Warning (SEW)</p>	 <p>Safety Exit Warning (SEW)</p>	<ul style="list-style-type: none"> • Pokud se chystáte otevřít dveře, abyste opustili vozidlo, a zezadu se k vám blíží vozidlo, systém varování pro bezpečné opuštění vozidla zobrazí zprávu a vydá zvukový signál. Funguje však pouze tehdy, když je volicí páka v poloze P (parkování) nebo N (neutrál).
	 <p>Safety Exit Warning (SEW)</p>	 <p>Safety Exit Warning (SEW)</p>	
	 <p>Safety Exit Warning (SEW)</p>	 <p>Safety Exit Warning (SEW)</p>	

Položka	Pokročilý typ	Standardní typ	Provozní podmínky
Varování systému sledování mrtvého úhlu (BSW)	 <p>Check Blind Spot-Detection Warning (BSW)</p>	 <p>Check Blind Spot-Detection Warning (BSW)</p>	<ul style="list-style-type: none"> • Tato zpráva se zobrazí v případě vadného systému BSW. • Pokud zpráva zůstává zobrazená, nechte systém zkontrolovat a opravit v nejbližším autorizovaném servisu SsangYong.
	 <p>Blind Spot-Detection Warning has been deactivated temporarily</p>	 <p>Blind Spot-Detection Warning has been deactivated temporarily</p>	<ul style="list-style-type: none"> • Tato zpráva se zobrazí, když je zapnutý systém BSW a senzor nemůže normálně detekovat mrtvý úhel: když jsou na vnější nebo vnitřní straně zadního nárazníku nečistoty, v zadní části vozidla je instalován přívěs nebo jiné zařízení, šifka vozovky je velká, příliš sněží nebo prší atd.



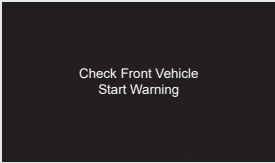
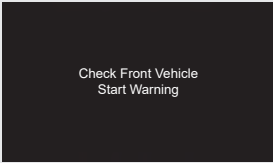

Položka	Pokročilý typ	Standardní typ	Provozní podmínky
Varování na provoz za vozidlem (RCTW)	 <p>Rear Cross Traffic Warning</p>	 <p>Rear Cross Traffic Warning</p>	<ul style="list-style-type: none"> Tato zpráva se zobrazí, když se během provozu systému RCTW k zadní levé a/nebo zadní pravé straně vozidla přiblíží vozidlo nebo objekt.
	 <p>Rear Cross Traffic Warning</p>	 <p>Rear Cross Traffic Warning</p>	
	 <p>Rear Cross Traffic Warning</p>	 <p>Rear Cross Traffic Warning</p>	









Položka	Pokročilý typ	Standardní typ	Provozní podmínky
Zásah systému varování na provoz za vozidlem (RCTA)			<ul style="list-style-type: none"> • Pokud je během provozu systému RCTA zjištěno nebezpečí kolize kvůli blížícímu se vozidlu, provede se nouzové brzdění (brzdová asistence), přičemž se zobrazí příslušný alarm.
			
			









Položka	Pokročilý typ	Standardní typ	Provozní podmínky
Asistent pro případ kolize v mrtvém úhlu (BSA)			<ul style="list-style-type: none"> Pokud je během provozu systému BSA zjištěno riziko kolize v důsledku blížícího se vozidla, provede se zásah do řízení a zároveň se spustí příslušný alarm.
			
Varování při rozjezdu vozidla vpředu (FVSW)			<ul style="list-style-type: none"> Tato funkce je povolena, když zaškrtnete políčko Driving assistance (Jízdní asistent) > Front vehicle start alarm (Alarm při rozjezdu vozidla vpředu) v  (uživatelská nastavení) na přístrojovém panelu. Když je zapnutý systém ISG (automatické vypnutí motoru), příslušná zpráva se nemusí zobrazit.
			





Varování při rozjezdu vozidla vpředu (FVSW)







Funkce vydávání zvukového signálu a zobrazení zprávy, pokud se řidič s vozidlem nerozjede po odjezdu vozidla vpředu a ujetí určité vzdálenosti.

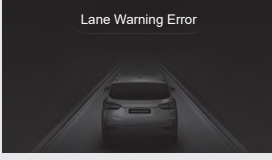
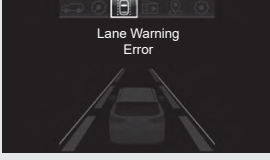
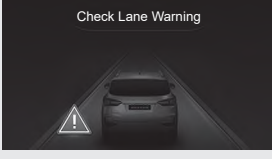
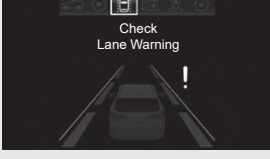







Položka	Pokročilý typ	Standardní typ	Provozní podmínky
<p>Žádost o provoz systému následné úpravy výfukových plynů</p>	 <p>Driving is required to clean Diesel Particulate Filter (DPF)</p>	 <p>Driving is required to clean Diesel Particulate Filter (DPF)</p>	<ul style="list-style-type: none"> Tato zpráva se zobrazí, když se v systému následné úpravy výfukových plynů usazují saze apod. a je nutné spustit systém následné úpravy výfukových plynů.
<p>Varování v důsledku ucpaného systému následné úpravy výfukových plynů</p>	 <p>Check Diesel Particulate Filter (DPF)</p>	 <p>Check Diesel Particulate Filter (DPF)</p>	<ul style="list-style-type: none"> Tato zpráva se zobrazí v případě vadného systému následné úpravy výfukových plynů.









Položka	Pokročilý typ	Standardní typ	Provozní podmínky
Zpráva o průběhu kontroly systému močoviny	 <p>UREA solution will be checked for 50 km</p>	 <p>UREA solution will be checked for 50 km</p>	<ul style="list-style-type: none"> V normálním stavu (varovná zpráva zmizela) se po vydání výstrahy z důvodu poruchy systému močoviny zobrazuje po dobu přibližně 50 km jízdy zpráva, že systém močoviny je třeba zkontrolovat.
Varování, že výsledek diagnostiky ukazuje nedostupnost systému močoviny	 <p>Unable to restart engine as UREA solution diagnosis is faulty</p>	 <p>Unable to restart engine as UREA solution diagnosis is faulty</p>	<ul style="list-style-type: none"> Pokud je systém močoviny po kontrole systému močoviny při ujetí 50 km stále vadný, zobrazí se příslušná varovná zpráva a není možné motor znovu nastartovat.
Varování v důsledku nízké hladiny močoviny	 <p>Insufficient UREA solution.</p>	 <p>Insufficient UREA solution.</p>	<ul style="list-style-type: none"> Pokud je systém močoviny vadný, zobrazí se varovná zpráva rozdělená do 6 oblastí. Každé varování je rozděleno do 3 úrovní podle závažnosti. Při 3. stupni je provoz vozidla nemožný. Pokud se kontrolka rozsvítí nebo se objeví varovná zpráva, nechte vozidlo zkontrolovat u prodejce SsangYong nebo v autorizovaném servisu SsangYong.
Varování týkající se systému močoviny (DCU a elektrická závada)	 <p>Check UREA solution</p>	 <p>Check UREA solution</p>	<ul style="list-style-type: none"> Viz „Systém následné úpravy výfukových plynů II (SCR)**“ (str. 6-62)

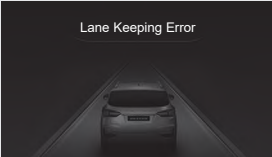



Položka	Pokročilý typ	Standardní typ	Provozní podmínky
Varování týkající se systému vstřikování močoviny	 Check UREA solution injection device	 Check UREA solution injection device	<ul style="list-style-type: none"> • Pokud je systém močoviny vadný, zobrazí se varovná zpráva rozdělená do 6 oblastí. • Každé varování je rozděleno do 3 úrovní podle závažnosti. Při 3. stupni je provoz vozidla nemožný. • Pokud se kontrolka rozsvítí nebo se objeví varovná zpráva, nechte vozidlo zkontrolovat u prodejce SsangYong nebo v autorizovaném servisu SsangYong. <p>☞ Viz „Systém následné úpravy výfukových plynů II (SCR)“* (str. 6-62)</p>
Varování z důvodu nesprávného číidla	 UREA solution is inappropriate	 UREA solution is inappropriate	
Nízká účinnost čištění katalyzátoru SCR	 SCR catalyst low efficiency	 SCR catalyst low efficiency	
Varování kvůli abnormálním emisím výfukových plynů	 Emission too high - Check UREA solution	 Emission too high - Check UREA solution	







Položka	Pokročilý typ	Standardní typ	Provozní podmínky
Varování před opuštěním jízdního pruhu (LDW)	 <p>Lane Warning Off</p>	 <p>Lane Warning Off</p>	<ul style="list-style-type: none"> Zobrazuje se, když je varování před opuštěním jízdního pruhu vypnuté.
	 <p>Lane Warning Standby</p>	 <p>Lane Warning Standby</p>	<ul style="list-style-type: none"> Pruhy jsou zobrazeny šedou barvou, pokud vozidlo jede nízkou rychlostí nižší než 40 km/h nebo vysokou rychlostí 180 km/h a vyšší nebo pokud nejsou detekovány oba pruhy.
	 <p>Lane Warning Error</p>	 <p>Lane Warning Error</p>	<ul style="list-style-type: none"> Zobrazuje se, když je varování před opuštěním jízdního pruhu vypnuté.
	 <p>Check Lane Warning</p>	 <p>Check Lane Warning</p>	<ul style="list-style-type: none"> Tato zpráva se zobrazí v případě vadného systému LDW. Zobrazuje se jako vyskakovací zpráva 3 sekundy po nastartování, když dojde k závadě systému varování před opuštěním jízdního pruhu. Pokud zpráva zůstává zobrazená, nechte systém zkontrolovat a opravit v nejbližším autorizovaném servisu SsangYong.

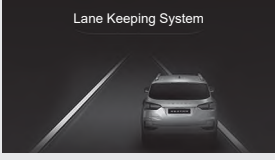
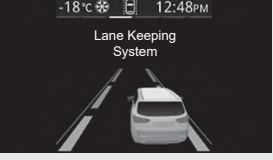



Položka	Pokročilý typ	Standardní typ	Provozní podmínky
Oblast zobrazení pruhu LDWS			<ul style="list-style-type: none"> • I když je detekován pouze levý jízdní pruh, zobrazí se detekovaný levý jízdní pruh. (Pokročilý typ: zelený, standardní typ: bílý) • Pokud řidič nezapne směrové světlo nebo zapne pravé směrové světlo a přiblíží se k levému jízdnímu pruhu, zobrazený pruh začne blikat. (Pokročilý typ: zelený ↔ červený, Standardní typ: tlumený bílý odstín)
			<ul style="list-style-type: none"> • Pokud je detekován pouze pravý jízdní pruh, zobrazí se detekovaný pravý jízdní pruh zeleně. (Pokročilý typ: zelený, standardní typ: bílý) • Pokud řidič nezapne směrové světlo nebo zapne levé směrové světlo a přiblíží se k pravému jízdnímu pruhu, zobrazený pruh začne blikat. (Pokročilý typ: zelený ↔ červený, Standardní typ: tlumený bílý odstín)
			<ul style="list-style-type: none"> • Pokud jsou detekovány oba pruhy, zobrazí se oba detekované pruhy. (Pokročilý typ: zelený, standardní typ: bílý)



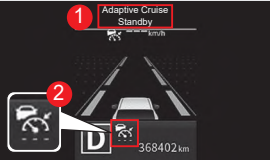

Položka	Pokročilý typ	Standardní typ	Provozní podmínky
<p>Oblast zobrazení pruhu LDWS</p>			<ul style="list-style-type: none"> • Pokud jsou detekovány oba jízdní pruhy a vozidlo se blíží k levému nebo pravému jízdnímu pruhu, aniž by řidič zapnul směrové světlo, pruh bliká. (Pokročilý typ: zelený ↔ červený, Standardní typ: tlumený bílý odstín)
			
<p>LKAS (Asistenční systém pro udržování v jízdním pruhu)</p>			<ul style="list-style-type: none"> • Zobrazuje se, když je asistent udržování v jízdním pruhu vypnutý.
			<ul style="list-style-type: none"> • Pruhy jsou zobrazeny šedou barvou, pokud vozidlo jede nízkou rychlostí nižší než 40 km/h nebo vysokou rychlostí 180 km/h a vyšší nebo pokud nejsou detekovány oba pruhy.

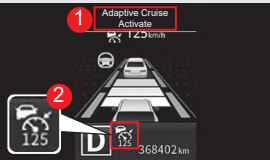



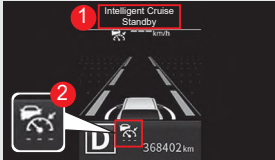

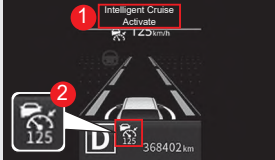
Položka	Pokročilý typ	Standardní typ	Provozní podmínky
Asistenční systém pro udržování v jízdním pruhu (LKAS)			<ul style="list-style-type: none"> • Zobrazuje se, když je asistent udržování v jízdním pruhu vypnutý.
			<ul style="list-style-type: none"> • Zobrazuje se jako vyskakovací zpráva 3 sekundy po nastartování, když dojde k závadě asistenčního systému pro udržování v jízdním pruhu. • Pokud zpráva zůstává zobrazená, nechte systém zkontrolovat a opravit v nejbližším autorizovaném servisu SsangYong.
Oblast zobrazení pruhu LKAS			<ul style="list-style-type: none"> • I když je detekován pouze levý jízdní pruh, zobrazí se detekovaný levý jízdní pruh. (Pokročilý typ: zelený, standardní typ: bílý)(Vyskakovací zprávy se nezobrazují.) • Pokud řidič nezapne směrové světlo nebo zapne pravé směrové světlo a přiblíží se k levému jízdnímu pruhu, zobrazený pruh začne blikat. (Pokročilý typ: zelená ↔ červená, standardní typ: tlumený bílý odstín) (zobrazí se vyskakovací zpráva)
			<ul style="list-style-type: none"> • I když je detekován pouze pravý jízdní pruh, zobrazí se detekovaný pravý jízdní pruh. (Pokročilý typ: zelená, standardní typ: bílá)(Vyskakovací zprávy se nezobrazují.) • Pokud řidič nezapne směrové světlo nebo zapne levé směrové světlo a přiblíží se k pravému jízdnímu pruhu, zobrazený pruh začne blikat. (Pokročilý typ: zelený ↔ červený, standardní typ: tlumený bílý odstín) (zobrazí se vyskakovací zpráva)







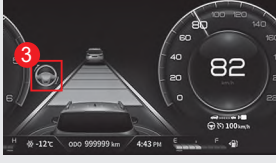



Položka	Pokročilý typ	Standardní typ	Provozní podmínky
Oblast zobrazení pruhu LKAS			<ul style="list-style-type: none"> • Pokud jsou detekovány oba pruhy, zobrazí se oba detekované pruhy. (Pokročilý typ: zelený, standardní typ: bílý)
			<ul style="list-style-type: none"> • Pokud jsou detekovány oba jízdní pruhy a vozidlo se blíží k levému nebo pravému jízdnímu pruhu, aniž by řidič zapnul směrové světlo, pruh bliká. (Pokročilý typ: zelený ↔ červený, standardní typ: tlumený bílý odstín) (zobrazí se vyskakovací zpráva)
			











Položka	Pokročilý typ	Standardní typ	Provozní podmínky
Tempomat (bez radaru)			<ul style="list-style-type: none"> • Když při zapnutém zapalování stisknete spínač tempomatu ON/OFF, zobrazí se zpráva „Auto cruise ready“ (Tempomat připraven) (1) a symbol (2) a jízda stempomatem bude připravena.
			<ul style="list-style-type: none"> • Po stlačení páčky ovládání rychlosti s připraveným automatickým tempomatem se zobrazí zpráva „Auto cruise set“ (Tempomat nastaven) (1), symbol a nastavená rychlost (2) a tempomat je aktivován. • Rychlost vozidla nastavíte zatlačením páčky ovládání rychlosti nahoru nebo dolů.
			<ul style="list-style-type: none"> • Pokud vypnete tempomat během jeho provozu (ready / auto), zobrazí se zpráva „Auto cruise disabled“ (Tempomat deaktivován) a tempomat je deaktivován.







Položka	Pokročilý typ	Standardní typ	Provozní podmínky
Adaptivní tempomat (ACC) (s radarem)			<ul style="list-style-type: none"> Během provozu adaptivního tempomatu (ACC) se po splnění pohotovostních podmínek, jako je sešlápnutí brzdového pedálu, zobrazí zpráva „Adaptive Cruise Control Ready“ (Adaptivní tempomat připraven) (1) a symbol (2) a adaptivní tempomat (ACC) přejde do pohotovostního režimu. Pokud je adaptivní tempomat (ACC) v pohotovostním režimu, stisknutím páčky nastavení rychlosti tempomatu ve směru RES+ se adaptivní tempomat (ACC) aktivuje.
			<ul style="list-style-type: none"> Když potlačíte páčku řazení rychlosti směrem dolů a adaptivní tempomat je připraven, zobrazí se zpráva „Adaptive cruise set“ (Adaptivní tempomat nastaven), symbol (1) a nastavená rychlost (2) a adaptivní tempomat je aktivován. Pokud vepředu není žádné vozidlo, vozidlo řidiče pokračuje dál nastavenou rychlostí. Pokud je před vámi vozidlo, které jede rychlostí nižší jako je nastavená rychlost, vozidlo řidiče bude udržovat nastavenou vzdálenost od vozidla vepředu.
			<ul style="list-style-type: none"> Pokud vypnete adaptivní tempomat během jeho provozu (připraven/ auto), zobrazí se zpráva „Adaptive cruise disabled“ (Adaptivní tempomat vypnutý) a adaptivní tempomat je deaktivován.









Položka	Pokročilý typ	Standardní typ	Provozní podmínky
Inteligentní adaptivní tempomat (iACC) (s radarem)			<ul style="list-style-type: none"> Během provozu inteligentního adaptivního tempomatu (IACC) se po splnění pohotovostních podmínek, jako je sešlápnutí brzdového pedálu, zobrazí zpráva „Intelligent Cruise Control Ready“ (Inteligentní adaptivní tempomat připraven) (1) a symbol (2) a inteligentní adaptivní tempomat (IACC) přejde do pohotovostního režimu. Pokud je inteligentní adaptivní tempomat (IACC) v pohotovostním režimu, stisknutím páčky nastavení rychlosti tempomatu ve směru RES+ se inteligentní adaptivní tempomat (IACC) aktivuje.
			<ul style="list-style-type: none"> Když potlačíte páčku řazení rychlosti směrem dolů a inteligentní tempomat je připraven, zobrazí se zpráva „Inteligentní tempomat nastaven“ (1) a symbol nastavena rychlost (2) a inteligentní tempomat je aktivován. Pokud vepředu není žádné vozidlo, vozidlo řidiče pokračuje dál nastavenou rychlostí. Pokud je před vámi vozidlo, které jede rychlostí nižší jako je nastavena rychlost, vozidlo řidiče bude udržovat nastavenou vzdálenost od vozidla vepředu.
			<ul style="list-style-type: none"> Pokud vypnete inteligentní tempomat během jeho provozu (připraven/ auto), zobrazí se zpráva „Inteligentní tempomat vypnutý“ a inteligentní tempomat je deaktivován.





Položka	Pokročilý typ	Standardní typ	Provozní podmínky
Řízení inteligentního asistenta řízení			<ul style="list-style-type: none"> • Symbol asistenta řízení se zobrazí ve 3 krocích (Připraven na nastavení, Nastaven a Aktivován) podle provozního stavu inteligentního tempomatu. <ul style="list-style-type: none"> - Krok 1 (1) : Když je inteligentní tempomat v režimu Připraven v hlavním menu asistenčního systému řidiče. - Krok 2 (2) : Když je inteligentní tempomat Nastaven. - Krok 3 (3) : Když udržujete vozidlo ve středu jízdního pruhu s nastaveným inteligentním tempomatem.
			
			







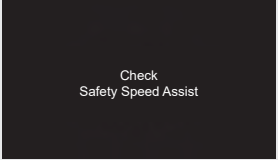
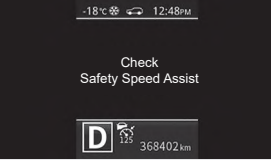

Položka	Pokročilý typ	Standardní typ	Provozní podmínky
Zobrazení vzdálenosti inteligentního tempomatu (vozidlo vepředu se nezobrazuje)			<ul style="list-style-type: none"> • Když stisknete tlačítko nastavení bezpečné vzdálenosti s aktivovaným inteligentním tempomatem, zobrazí se příslušná zpráva, přičemž nastavení se posouvá po jednom kroku v pořadí krok 5 → krok 4 → krok 3 → krok 2 → krok 1 → krok 5. • Tohle funguje stejně i tehdy, když je inteligentní tempomat zapnutý a kolem vozidla řidiče se zobrazí kruhový symbol.
			
			
			
			



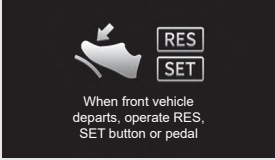



Položka	Pokročilý typ	Standardní typ	Provozní podmínky
<p>Zobrazení vzdálenosti inteligentního tempomatu (vozidlo vepředu se zobrazuje)</p>			<ul style="list-style-type: none"> • Když stisknete tlačítko nastavení bezpečné vzdálenosti s aktivovaným inteligentním tempomatem, zobrazí se příslušná zpráva, přičemž nastavení se posouvá po jednom kroku v pořadí krok 5 → krok 4 → krok 3 → krok 2 → krok 1 → krok 5. Tehdy se na správně zobrazí také vozidlo vepředu. • Toto funguje stejně i pokud je inteligentní tempomat zapnutý a kolem vozidla řidiče se zobrazí kruhový symbol.
			
			
			
			





Položka	Pokročilý typ	Standardní typ	Provozní podmínky
Asistenční systém pro udržování v jízdním pruhu – ruce nejsou na volant	 <p>Keep hands on steering wheel</p>	 <p>Keep hands on steering wheel</p>	<ul style="list-style-type: none"> • Pokud systém zjistí, že řidič nedrží volant a systém asistenta dodržení jízdního pruhu je aktivován, zobrazí se zpráva jako varování 1. stupně.
	 <p>Keep hands on steering wheel</p>	 <p>Keep hands on steering wheel</p>	<ul style="list-style-type: none"> • Po uplynutí určité doby po varování 1. stupně se nepřetržitě zobrazuje zpráva a zvukový signál jako varování 2. stupně.
	 <p>Lane Keeping Assist (LKA) has been deactivated</p>	 <p>Lane Keeping Assist (LKA) has been deactivated</p>	<ul style="list-style-type: none"> • Po varování 2. stupně se pro bezpečný provoz systém LKAS vypne a zobrazí se příslušná zpráva.

Položka	Pokročilý typ	Standardní typ	Provozní podmínky
Když nemáte ruce na volantu při zapnutém inteligentním tempomatu	 <p>Keep hands on steering wheel</p>	 <p>Keep hands on steering wheel</p>	<ul style="list-style-type: none"> • Pokud systém určí, že řidič nedrží volant a systém dodržení jízdního pruhu je aktivován, zobrazí se zpráva jako varování 1. stupně.
	 <p>Keep hands on steering wheel</p>	 <p>Keep hands on steering wheel</p>	<ul style="list-style-type: none"> • Když po varování 1. stupně uplyne určitá doba, zobrazí se zpráva a bude znít pípání jako varování 2. stupně.
	 <p>Intelligent Adaptive Cruise Control (IACC) has been deactivated</p>	 <p>Intelligent Adaptive Cruise Control (IACC) has been deactivated</p>	<ul style="list-style-type: none"> • Po varování 2. stupně se pro bezpečný provoz systému inteligentního tempomatu vypne a zobrazí se příslušná zpráva.
	 <p>Intelligent Adaptive Cruise Control (IACC) is deactivated temporarily</p>	 <p>Intelligent Adaptive Cruise Control (IACC) is deactivated temporarily</p>	<ul style="list-style-type: none"> • Po varování 2. stupně se pro bezpečný provoz systém inteligentního tempomatu dočasně vypne a zobrazí se příslušná zpráva.

Položka	Pokročilý typ	Standardní typ	Provozní podmínky
Zobrazení řízení bezpečné rychlosti			<ul style="list-style-type: none"> Když z navigace přijde varovný signál překročení rychlosti a systém řízení bezpečné rychlosti je zapnutý, zobrazí se příslušný symbol (1) a řízení bezpečné rychlosti se přepne na mód Standby. Zobrazení řízení bezpečné rychlosti však funguje pouze při jízdě po dálnici.
			<ul style="list-style-type: none"> Pokud systém bezpečnostní regulace rychlosti automaticky zpomalí vozidlo, zobrazí se příslušný symbol (2) a řízení bezpečné rychlosti je aktivováno. Zobrazení řízení bezpečné rychlosti však funguje pouze při jízdě na dálnici.
			<ul style="list-style-type: none"> Tato zpráva se zobrazí v případě, že je v systému řízení bezpečné rychlosti chyba. Pokud zpráva zůstává zobrazená, nechte systém zkontrolovat a opravit v nejbližším autorizovaném servisu SsangYong.

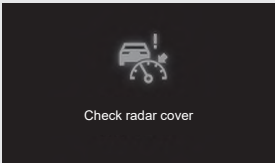
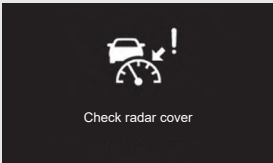
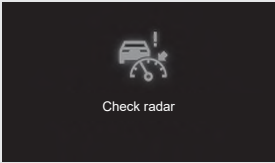
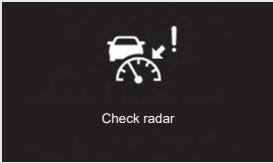
Položka	Pokročilý typ	Standardní typ	Provozní podmínky
Pop-up varování pro adaptivní tempomat	 <p>Forward Collision Warning</p>	 <p>Forward Collision Warning</p>	<ul style="list-style-type: none"> Tato zpráva se zobrazí tehdy, když vozidlo vpředu není detekováno, např. v důsledku změny jízdního pruhu, během provozu adaptivního tempomatu.
	 <p>When front vehicle departs, operate RES, SET button or pedal</p>	 <p>When front vehicle departs, operate RES, SET button or pedal</p>	<ul style="list-style-type: none"> Pokud vozidlo zastaví během provozu adaptivního tempomatu (anebo spolu s ISG) budete muset po určité době pro nastartování sešlápnout rychlostní pedál, anebo potlačit spínač tempomatu směrem nahoru anebo dolů.
	 <p>Front Vehicle Approach Warning</p>	 <p>Front Vehicle Approach Warning</p>	<ul style="list-style-type: none"> Tato zpráva se zobrazí, když se vzdálenost mezi vozidlem řidiče a vozidlem vpředu zkracuje a adaptivní tempomat je aktivován.
	 <p>Driver Accelerating</p>	 <p>Driver Accelerating</p>	<ul style="list-style-type: none"> Tato zpráva se zobrazí tehdy, když řidič sešlápne rychlostní pedál a adaptivní tempomat je aktivován.

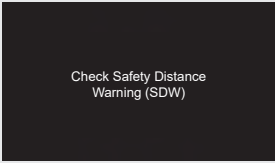
Položka	Pokročilý typ	Standardní typ	Provozní podmínky
Pop-up varování pro adaptivní tempomat	 <p>Adaptive Cruise Control (ACC) has been deactivated</p>	 <p>Adaptive Cruise Control (ACC) has been deactivated</p>	<ul style="list-style-type: none"> Tato zpráva se zobrazí tehdy, když je adaptivní tempomat automaticky deaktivován.
	 <p>Adaptive Cruise Control (ACC) is not triggered</p>	 <p>Adaptive Cruise Control (ACC) is not triggered</p>	<ul style="list-style-type: none"> Tato zpráva se zobrazí tehdy, když během provozu adaptivního tempomatu nejsou splněny podmínky provozu.
	 <p>Adaptive Cruise Control (ACC) is deactivated temporarily</p>	 <p>Adaptive Cruise Control (ACC) is deactivated temporarily</p>	<ul style="list-style-type: none"> Tato zpráva se zobrazí tehdy, když během provozu adaptivního tempomatu nejsou splněny podmínky provozu.

Položka	Pokročilý typ	Standardní typ	Provozní podmínky
Vyskakovací zpráva o kontrole adaptivního tempomatu	 Check radar cover	 Check radar cover	<ul style="list-style-type: none"> Tato zpráva se zobrazí, když je přední část krytu kamery znečištěna prachem, špínou anebo jinými látkami a nedokáže detekovat jízdní pruh, vozidlo vpředu nebo osoby, atd.
	 Check radar	 Check radar	<ul style="list-style-type: none"> Tato zpráva se zobrazí v případě vadného systému radaru. Pokud zpráva zůstává zobrazená, nechte systém zkontrolovat a opravit v nejbližším autorizovaném servisu SsangYong.
Upozornění na bezpečnou vzdálenost	 Keeping Safe Distance	 Keeping Safe Distance	<ul style="list-style-type: none"> Tato funkce se vypne, když označíte kolonku Asistent jízdy→Upozornění na bezpečnou vzdálenost v (Uživatelské nastavení) na přístrojovém panelu. Tato zpráva se zobrazí tehdy, když se vaše vozidlo přibližuje k vozidlu před váma.
	 Check Safety Distance Warning (SDW)	 Check Safety Distance Warning (SDW)	<ul style="list-style-type: none"> Tato zpráva se zobrazí, když je v systému upozornění na bezpečnou vzdálenost chyba. Pokud zpráva zůstává zobrazená, nechte systém zkontrolovat a opravit v nejbližším autorizovaném servisu SsangYong.

SDA (Upozornění na bezpečnou vzdálenost)

Funkce, která zobrazuje zprávu pro řidiče, když zjistí, že není zabezpečena dostatečná vzdálenost na základě analýzy informací, jako je např. vzdálenost od vozidla vpředu, rychlost a poloha.

Řadicí páka u manuální převodovky

Manuální převodovka ve vašem vozidle má 6 rychlostních (převodových) stupňů pro jízdu směrem dopředu a 1 dozadu. Chcete-li změnit rychlostní stupeň, plně sešlápněte spojkový pedál. Pak zařaďte řadicí páku na požadovaný rychlostní stupeň.

Po zařazení spojkový pedál pomalu uvolněte.



Neutrál

Poloha pro startování motoru, zastavení vozidla a parkování

- 1 Zpátečka
- 2 1. rychlostní stupeň
- 3 3. rychlostní stupeň
- 4 5. rychlostní stupeň
- 5 6. rychlostní stupeň
- 6 4. rychlostní stupeň
- 7 2. rychlostní stupeň

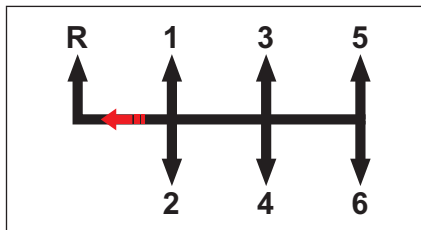

Zpátečka

Poloha pro jízdu dozadu.

Řazení na R (zpátečka)

Aby se zajistila bezpečnost při přeřazení do polohy zpátečka R (zpátečka), musíte přeřadit větší silou, než když řadíte do polohy dopředu (s typem velké síly). To umožňuje řidiči rozeznat, že přeřazuje do polohy zpátečky (R), tím se zabrání chybě při řazení. Převodový stupeň zpátečka (R) se nachází na levé straně od 1. (prvního) převodového stupně. Když se vozidlo úplně zastaví, zařaďte řadicí páku do polohy zpátečka (R) větší silou, než když řadíte na 1. (první) převodový stupeň pro jízdu dopředu.

! Upozornění

- Pokud se řidič snaží přeřadit na 1. (první) převodový stupeň příliš rychle, může z důvodu charakteristické vlastnosti řazení do polohy R (zpátečka) taková momentální síla způsobit řazení do polohy R (zpátečka) místo řazení na 1. (první) převodový stupeň.
- Při startování vozidla se důkladně seznámte s polohou 1. rychlostního stupně a zpátečky.
- Před nastartováním vozidla sešlápněte brzdový pedál a zařaďte volicí páku do polohy R (zpátečka). Potom zkontrolujte, zda se na přístrojovém panelu rozsvítí indikátor R (zpátečka) a čekejte na zvukový signál. V opačném případě si nechte vozidlo zkontrolovat a provést servis u prodejce SsangYong nebo v autorizovaném servisu SsangYong.

1. rychlostní stupeň

Poloha pro odjezd a vysokou trakci. Sešlápněte spojkový pedál až na podlahu a zařaďte volicí páku na stupeň 1. (první) rychlostní stupeň. Pak pomalu uvolněte spojkový pedál a jemně sešlápněte plynový pedál, aby se vůz rozjel.

3. rychlostní stupeň

Pro jízdu nízkou nebo střední rychlostí. Když přeřazujete z 2. stupně na 3. stupeň, dávejte dobrý pozor, abyste náhodou nezařadili řadicí páku do boku, protože byste zařadili 5. stupeň.

5. rychlostní stupeň

Poloha pro jízdu vysokou rychlostí na dálnici. Při podřazování z 5. na 4. rychlostní stupeň je třeba dbát zvýšené opatrnosti, abyste neúmyslně nestiskli volič/řadicí páku do strany, aby nedošlo k zařazení 2. rychlostního stupně.

6. rychlostní stupeň

Poloha pro jízdu vysokou rychlostí na dálnici.

4. rychlostní stupeň

Poloha pro jízdu normální a vysokou rychlostí.

2. rychlostní stupeň

Poloha pro jízdu pomalou rychlostí.

Poznámka

- Vaše vozidlo je vybaveno indikátorem řazení, který se zobrazí na obrazovce LCD. Podrobnosti jsou uvedeny v kapitole 5 Přístrojový panel.

Přeřazování směrem dolů

Když musíte přeřadit směrem dolů v hustém provozu nebo při jízdě na strmém kopci, přeřaďte na nižší převodový stupeň, aby ste snížili zatížení motoru. Přeřazení směrem dolů snižuje možnost přetížení motoru a lepší akceleraci, když potřebujete opět zvýšit rychlost vozidla. Když jede vozidlo ze strmého kopce, přeřazení směrem dolů zabezpečuje bezpečnou rychlost a prodlužuje životnost brzdového systému.

Poloha řadicí páky při parkování

Po zaparkování vždy zatáhněte parkovací (ruční) brzdu a vypněte motor. Při parkování na rovné zemi nebo směrem do kopce zařaďte páku na 1. převodový stupeň a při parkování směrem z kopce zařaďte páku do polohy „R“.

Používání spojky

Před zařazením rychlosti sešlápněte spojkový pedál až na podlahu. Během jízdy by měl být spojkový pedál úplně uvolněn. Během jízdy nenechávejte nohu na spojkovém pedálu. Může to způsobit zbytečné opotřebení spojkového systému. Nepoužívejte spojkový pedál prudce nebo opakovaně.

Tipy pro jízdu při normálním odjezdu nebo při odjezdu do kopce

- 1 Sešlápněte spojkový pedál a brzdový pedál, nastartujte motor a zařaďte řadicí páku na 1. převodový stupeň (v případě couvání zařaďte zpátečku).
- 2 Pokud je spojkový pedál uvolněn pouze jemně a brzdový pedál je sešlápnutý, otáčky motoru (ot/min) jsou vyšší. (Zvýšení otáček motoru (ot/min) závisí na sklonu silnice.)

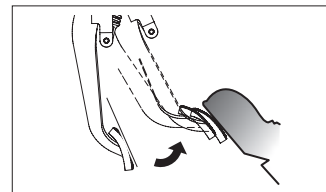

Jemně uvolněte spojkový pedál

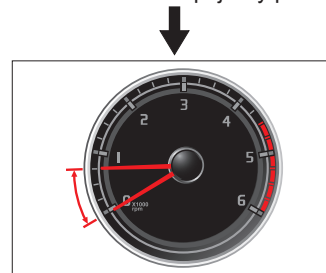

Zvýšení otáček motoru

- 3 Když sešlápnete plynový pedál a uvolníte brzdový pedál po zkontrolování, zda otáčky motoru (ot/min) stoupily, vozidlo se hladce rozjede.
- 4 Po odstartování vozidla úplně uvolněte spojkový pedál.

Poznámka

- Vozidla vybavena systémem ESP mají funkci HSA (Asistent rozjezdu do kopce), která po určitou dobu udržuje brzdný tlak, aby po nastartování motoru vozidlo nesjelo zpět v prudkém kopci, aby jste se mohli bezpečněji rozjet. Systém HSA se automaticky deaktivuje přibližně po 3 sekundách, nebo když se vozidlo rozjede při sešlápnutí plynového pedálu.
- Funkce HSA nefunguje, když nastartujete vozidlo zaparkované směrem do kopce se zařazenou zpátečkou (R), nebo když nastartujete vozidlo zaparkované dolů z kopce se zařazenou rychlostí.

Upozornění

- Protože funkce HSA brzdy je automaticky zrušena přibližně po 3 vteřinách, musíte uvolnit brzdový pedál a sešlápnout plynový pedál, aby vozidlo nesjelo z kopce.

Fungování EPB při jízdě z kopce

Když jedete do strmého kopce, je bezpečnější použít EPB následovně:

Použijte EPB a pak udělejte kroky (vozidlo s manuální převodovkou: kroky 1 - 3) a EPB bude automaticky uvolněna po sešlápnutí rychlostního pedálu, přičemž dveře řidiče, kapota a kufr jsou zavřeny a je upevněn bezpečnostní pás.

Upozornění

- Chcete-li nastartovat motor vozidla s manuální převodovkou, musíte úplně sešlápnout spojkový pedál.
- Předtím, než přeřadíte na zpátečku, musíte zastavit vaše vozidlo a zcela sešlápnout spojkový pedál.
- Pokud se spojkový pedál často sešlápuje na polovici, spojkové disky se rychle opotřebují. Spojku používejte pouze v případě potřeby.
- Když nepřepínáte rychlosti, nedržte nohu na spojkovém pedálu.
- Když přepínáte z vyššího na nižší převodový stupeň, přesvědčte se, zda ukazatel otáček motoru není v červené zóně. Zejména když přepínáte z 5. na 4. převodový stupeň, zařazení řadicí páky příliš doleva může znamenat zařazení na 2. převodový stupeň. Tohle způsobí okamžitě zvýšení rychlosti motoru a může poškodit motor a převod.

- Když je v chladném počasí teplota oleje v převodovce příliš nízká, můžete pocítovat problémy při přerazování rychlostí. Tohle je normální jev.
- Pokud máte problém při přerazování na 1. převodový stupeň nebo na zpátečku, posuňte řadicí páku do polohy neutrálu a uvolněte spojkový pedál. Poté opět sešlápněte pedál a zařaďte požadovanou rychlost.
- Pokud vozidlo jede, nepokládejte ruku na řadicí páku, pokud nechcete přeřadit rychlostní stupeň. V opačném případě může dojít k odpojení převodovky a poškození vnitřních součástí převodovky.
- Z nižšího převodového stupně nepřepínáte na vyšší převodový stupeň o dva stupně. Když jsou otáčky motoru vysoké, nepřepínáte na nižší převodový stupeň.
- Když používáte mód poloviny spojky, nemusíte prudce sešlápnout rychlostní pedál, protože síla motoru se zvyšuje. Když se rychlostní pedál trvale sešlapuje v módu poloviny spojky, interní komponenty se mohou opotřebovat nebo poškodit. Časté používání módu poloviny spojky se nedo poručuje.

Volící páka u automatické převodovky* (typ A)



- 1 Elektronická řadící páka
- 2 Tlačítko P (parkování)
- 3 Ukazatel polohy páky (převodovky)
- 4 Tlačítko UNLOCK (Odemknutí)

⚠ Varování

- Když měníte polohu řadící páky, zkontrolujte aktuální polohu (indikátor) řadící páky zobrazenou na řadící páce a na displeji elektronické řadící páky na přístrojovém panelu.
- Když používáte elektronickou řadící páku, ubezpečte se, že tlačíte tlačítko UNLOCK během toho, kdy tlačíte (sešlapujete) brzdový pedál a použijete páku.

Poloha řadící páky

- P: Parkování
- R: Zpátečka
- N: Neutrál
- D: Jízda (automatické řazení)
- M: Jízda (manuální řazení)

Když měníte polohu řadící páky, můžete si zkontrolovat aktuální polohu řadící páky zobrazenou na řadící páce a na displeji elektronické řadící páky na přístrojovém panelu.

Poznámka

- V poloze D (jízda), převod se automaticky mění na základě jízdných podmínek.
- V poloze M (manuální řazení), převod se ručně mění na základě jízdných podmínek.

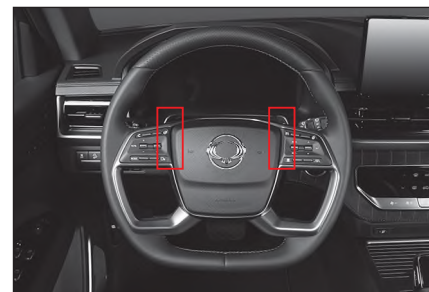

Řadící pádla pod volantem (-/+)

- Když je elektronická řadící páka v poloze D (jízda), můžete použít řadící pádla pod volantem na přeřazení směrem nahoru nebo na přeřazení směrem dolů v případě nouze. V takovém případě se poloha převodu mění automaticky podle podmínek vozidla po uplynutí určité doby.
- Když přeřadíte elektronickou řadící páku do polohy M (manuální řazení), poloha „Manuální řadící páka“, můžete ke změně rychlostního stupně použít řadící pádla pod volantem jako u manuální převodovky.
👁 Viz „Jak manuálně přeřadit rychlostní stupeň“ (str. 4-131)

Manuální řadící páka

Když je elektronická řadící páka posunuta z polohy D (jízda) do polohy M (manuální řízení), můžete použít posuvnou podložku na volantu, když chcete změnit polohu převodového stupně.

Jak posunout řadící páku do polohy cílového převodu



Elektronická řadící páka se může posunout na krok +2 a krok - 2, po kterém je vždy vrácena do střední polohy.

Poznámka	
•	Během posouvání do polohy P (parkování), v každé poloze stiskněte tlačítko P (parkování) se stlačeným (sešlápnutým) brzdovým pedálem.

		Poloha P → polohy R, N a D			Poloha R → polohy N a D			Poloha N → polohy R a D			Poloha D → polohy R, N a M			Poloha M → poloha D	
Cílová poloha řazení		R	N	-	-	-	-	R	-	-	R	N	-	D	
Řadící/volící páka	+2 kroky	↑	-	-	-	-	-	↑	-	-	↑	-	-	↑	
	+1 krok	↑	↑	-	-	-	-	↑	-	-	↑	↑	-	↑	
	Aktuální zařazená poloha	Poloha P			Poloha R			Poloha N			Poloha D			Poloha M	
	-1 krok	-	-	↓	↓	↓	↓	-	↓	↓	↓	-	-	↓	-
	-2 kroky	-	-	↓	↓	↓	↓	-	↓	↓	↓	↓	↓	↓	-
Cílová poloha řazení		-	-	D	N	D	-	D	D	-	-	M	-	-	
Podmínky vozidla	Spínač UNLOCK (odemknutí)	↑			-	↑			↑	↑	↑	↑	↑	↑	
	Brzdový pedál	↓	↓	↓	-	↓	↓	↓	-	↓	-	-	-	-	
	Rychlost vozidla	8 km/h nebo nižší	8 km/h nebo nižší	8 km/h nebo nižší	-	8 km/h nebo nižší	8 km/h nebo nižší	8 km/h nebo nižší	8 km/h nebo vyšší	8 km/h nebo nižší	-	-	-	-	

Funkce pro každou polohu řazení

Automatická převodovka automaticky řadí převody od 1. do 8. v závislosti od polohy elektronické řadící páky a vůle řidiče (plynový pedál a brzdový pedál).

Mimo to, polohu elektronické řadící páky můžete zkontrolovat na přístrojovém panelu a na elektronické řadící páce.

Poloha P (parkování)



Tuto polohu zvolte při parkování, startování motoru, zahřívání a když zastavíte vozidlo na dlouhou dobu.

- Když přeřadíte do polohy P (parkování), z jiné polohy jak je P (parkování), ubezpečte se, že tlačíte (sešlápnete) brzdový pedál a stlačíte tlačítko P (parkování).
- Když je spínač zapalování vypnutý v jiné poloze než je P (parkování), řadící páka se dá automaticky do polohy P (parkování).

! Varování

- Když přeřadíte z polohy P (parkování) do jiné polohy, ubezpečte se, že spínač zapalování je zapnutý a brzdový pedál je stlačený (sešlápnutý). Nepoužívejte přílišnou sílu na elektronickou řadící páku, když je elektronická řadící páka v poloze P (parkování). Může to poškodit páku a převodovku.
- Nikdy nepřepřaďte řadící páku do polohy P (parkování) během jízdy. Je tam riziko mechanického poškození a nehody. Přeřaďte řadící páku do polohy P (parkování) až potom když vozidlo úplně zastaví.
- Nepokoušejte se umístit řadící páku do polohy P (parkování) místo použití parkovací (ruční) brzdy. Vždy použijte parkovací (ruční) brzdu, když je vaše vozidlo zaparkované nebo stojí.

Poloha R (zpátečka)



Tuto polohu použijte při couvání vozidla.

Když přeřadíte do polohy R (zpátečka), použijte brzdový pedál a řadící páku, během toho když stisknete tlačítko UNLOCK, potom co vozidlo úplně zastaví.

Systém pomoci při parkování funguje tehdy, když je elektronická řadící páka v poloze R (zpátečka).

! Varování

- Když vozidlo jede dopředu, neřaďte volící páku do polohy R. Může to způsobit rázy v převodovce a poškodit ji.
- Když je elektronická řadící páka v poloze R (zpátečka), vozidlo se pomalu pohne dozadu bez sešlápnutí plynového pedálu, takže dbejte na opatrnost při ovládání brzdového pedálu.

Poloha N (neutrál)



Jedná se o neutrální polohu, kdy se nepřenáší žádný výkon.

V této poloze N (neutrál) se nepřenáší z motoru na kola žádná síla, vozidlo se nepohybuje na rovné silnici. Pokud však zastavíte vozidlo s řadicí pákou zařazenou v poloze N (neutrál), pro vaši bezpečnost vždy sešlápněte brzdový pedál.

Varování

- Když je elektronická řadicí páka v poloze N (neutrál), nevyvíjejte na ni přílišnou sílu. Může to poškodit páku a převod.
- Nepřepínejte elektronickou řadicí páku z polohy D (jízda) do polohy N (neutrál) nebo z polohy N (neutrál) do polohy D (jízda), pokud je vozidlo v pohybu.
- Při zastavování vozidla ve svahu s elektronickou řadicí pákou v poloze N (neutrál) vždy sešlápněte brzdový pedál.
- Nikdy nepřepínejte volicí páku do polohy N (neutrál) během jízdy. Může to způsobit, že motorová brzda nebude fungovat správně, což může vést k nehodě.

Poloha D (jízda)



Tuto polohu si zvolte pro jízdu na běžné silnici nebo po dálnici.

V závislosti na rychlosti vozidla a rozsahu jakým je plynový pedál sešlápnutý, převodovka automaticky přepíná z prvního až do osmého rychlostního stupně.

Varování

- Když je elektronická řadičí páka v poloze D (jízda), vozidlo se pomalu pohne dopředu bez stlačení (sešlápnutí) plynového pedálu, takže jezděte opatrně.
- Nepřepřaďte řadičí páku do polohy D (jízda), pokud se vozidlo úplně nezastaví. Může to poškodit převodovku.
- Neodjeďte nečekaně nebo prudce nezrychlujte vozidlo po tom, kdy zařadíte elektrickou řadičí páku do polohy D (jízda), zejména když odjíždíte po zaparkování nebo zastavení na kopci. Zařaďte řadičí páku do polohy D (jízda) se stlačeným (sešlápnutým) brzdovým pedálem, potom chvíli počkejte, dokud se do převodovky přenesou síla z motoru a potom pomalu odjeďte z místa stání.
- Ačkoli je elektronická řadičí páka v poloze D (jízda), vozidlo se může pohnout dolů z kopce i podle sklonu kopce, takže musíte stlačit (sešlápnout) brzdový pedál.

Poloha M (manuální)



Toto je poloha, kdy může řidič zařadit převod manuálně.

Když je elektronická řadičí páka v poloze D (jízda), můžete stlačit spínač UNLOCK a zatáhnout ho ve směru kroku -1 nebo kroku -2, aby jste manuálně zařadili polohu převodu od 1. do 8., jakoby to byla manuální převodovka.

Varování

- Dávejte pozor, aby jste během jízdy náhodou nepřepřadili elektronickou řadičí páku do polohy M (manuální). Protože poloha převodu se tímto upraví, může to vést k nestabilitě během jízdy a skončit nečekanou nehodou. Dávejte pozor zejména při jízdě v zimě.

Upozornění

- Řazení nahoru by mělo být vykonávané ve správnou dobu a tak, jak v daném případě vyhovuje silničním a jízdním podmínkám. Nikdy nedovolte, aby se otáčky motoru (rpm) dostali do červené zóny na otáčkoměru.

Volící páka u automatické převodovky (typ B)*

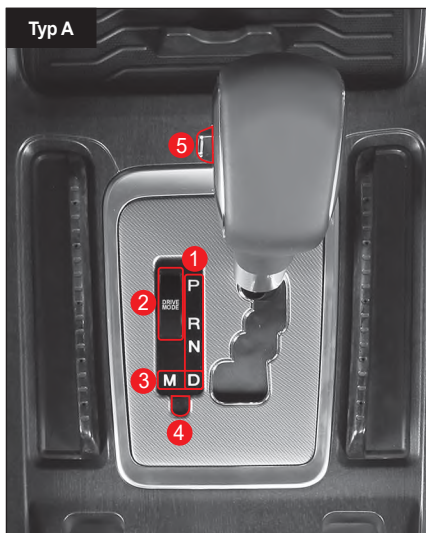

- 1 Poloha řadící páky
- 2 Spínač režimu
- 3 Volba funkce manuálního / Automatického řazení
- 4 Tlačítko odemknutí polohy P, N
- 5 Manuální řazení

Poloha řadící páky

- P: Parkování
- R: Zpátečka
- N: Neutrál
- D: Jízda

Spínač režimu

Typ A

- W: Režim Winter
- S: Režim Standard

Za běžných jízdních podmínek použijte režim Normal.

Typ B

- E: Režim Eco
- P: Režim Power
- W: Režim Winter

Za běžných jízdních podmínek použijte režim Eco.

Volba funkce manuálního / automatického řazení

- D: Automatické řazení podle jízdních podmínek
- M: Manuální řazení

Tlačítko odemknutí polohy P, N

Pokud je volící páka uzamčena v poloze P (parkování) nebo N (neutrál), pohybněte volící pákou se stisknutým tlačítkem Unlock pomocí nouzového klíčku.

V tomto okamžiku vypněte motor a posuňte volící páku se sešlápnutým brzdovým pedálem.

Manuální řazení

Po přesunutí volící páky z polohy D (jízda) do polohy M (ruční řazení) můžete řadit stisknutím nebo zatažením za páku manuálního řazení.

Poloha P (parkování)



Tuto polohu si zvolíte při parkování vozidla, startování nebo zahřívání motoru, nebo když zastavíte vozidlo na dlouhou dobu.



Varování

- Ujistěte se, abyste přeřadili řadící páku z polohy P (parkování) do jiné polohy se sešlápnutým brzdovým pedálem a se spínačem START/STOP v poloze ON. Když je řadící páka fixována v poloze P (parkování), nevyvíjejte na ní přílišnou sílu. Může to poškodit páku a převod.
- Nikdy nepřetěžujte řadící páku do polohy P (parkování) během jízdy. Může to způsobit mechanické poškození a nehodu. Řadící páku zařaďte do polohy P (parkování) až po úplném zastavení vozidla.
- Nepoužívejte polohu P (parkování) místo parkovací (ruční) brzdy. Parkovací (ruční) brzdou použijte při parkování nebo zastavení.

Poloha R (zpátečka)



Tuto polohu si zvolíte pro couvání vozidla.

Ujistěte se, zda řadící páku přeřadíte z polohy P (parkování) do polohy N (neutrál) nebo R (zpátečka) se sešlápnutým brzdovým pedálem po úplném zastavení vozidla.

Když zařadíte řadící páku do polohy R (zpátečka), aktivuje se PAS.



Varování

- Řadící páku neřaďte do polohy R (zpátečka), když vozidlo jede dopředu. Může to způsobit šok pro převod a poškodit jej.
- Pokud je řadící páka zařazena v poloze R (zpátečka), vozidlo se bude hejbat pomalu dozadu, i když rychlostní pedál není sešlápnutý. Jezděte opatrně se sešlápnutým brzdovým pedálem.

Poloha N (neutrál)



V této poloze se nepřenáší žádná síla.

Protože v poloze N (neutrál) se nepřenáší z motoru na kola žádná síla, vozidlo se nepohybuje na rovné silnici. Pokud však zastavíte vozidlo s řadící pákou zařazenou v poloze N (neutrál), pro vaši bezpečnost sešlápněte brzdový pedál.

Varování

- Když je řadící páka fixována v poloze N (neutrál), nevyvíjejte na ni přílišnou sílu. Může to poškodit páku a převod.
- Nepřeřazujte řadící páku z polohy D (jízda) do polohy N (neutrál) nebo z polohy N (neutrál) do polohy D (jízda) během jízdy.
- Chcete-li zastavit vozidlo s řadící pákou v poloze N (neutrál) na strmé silnici, sešlápněte brzdový pedál.
- Nikdy nepřehazujte řadící páku v poloze N (neutrál) během jízdy. Může to poškodit motorovou brzdu, která nebude fungovat, což může způsobit nehodu.

Poloha D (jízda)



Tuto polohu si zvolte pro jízdu na běžné silnici nebo na dálnici.

Rychlostní stupeň (1.–7.) se přeřadí automaticky podle rychlosti vozidla a úrovně sešlápnutí plynového pedálu.

Varování

- Když je řadící páka v poloze D (jízda), vozidlo se hejbe pomalu dopředu, i když rychlostní pedál není sešlápnutý, takže jezděte s vozidlem opatrně.
- Zařaďte řadící páku do polohy D (jízda) po úplném zastavení vozidla. Pokud tak neuděláte, může to poškodit převod.
- Řadící páku můžete přeřadit z polohy N (neutrál) do polohy D (jízda) bez sešlápnutí brzdového pedálu. Pro vaši bezpečnost však řaďte řadící páku se sešlápnutým brzdovým pedálem.
- Když přeřadíte řadící páku do polohy D (jízda), nejezděte ani nezrychluje vozidlo prudce. Konkrétně, chcete-li odjet s vozidlem po zastavení nebo parkování na strmé silnici, zařaďte řadící páku do polohy D (jízda) se sešlápnutým brzdovým pedálem, počkejte několik vteřin pokud se síla v převodovce nepřenese a pak pomalu odjeďte s vozidlem.
- Když je volící páka zařazena v poloze D (jízda), vozidlo se může ve strmém kopci rozjet směrem dolů, proto mějte sešlápnutý brzdový pedál.

Poloha M (manuální)



Když přeadíte volicí páku z polohy D (jízda) do polohy M (manuální), řidič může měnit rychlostní stupeň (1.–7.) manuálně jako u manuální převodovky.

! Varování

- Dávejte pozor, abyste během jízdy neopatrně nepřesunuli volicí páku do polohy M (manuální řazení). V opačném případě dojde k přeřazení, což může způsobit nestabilitu jízdního stavu vozidla a nehodu. Zvláštní pozornost věnujte jízdě v zimním období.

! Upozornění

- Přeřazování směrem nahoru se musí provádět opatrně podle podmínek na silnici a podmínek jízdy. Dávejte pozor, aby se ručička otáček motoru na otáčkoměru nedostala do červené zóny.

Řazení



Převod můžete přeřadit potáhnutím páky manuálního řazení v poloze M (manuální).

Poznámka

- Když přeadíte volicí páku do polohy M (manuální) při zastavení, můžete podřadit na nižší rychlostní stupeň a na zasněžené nebo mokré silnici se můžete rozjet na 2. rychlostním stupni. (Funkce režimu WINTER).
- Někdy se stává, že při ovládání + (řazení nahoru) nelze zařadit rychlostní stupeň podle rychlosti vozidla pro zajištění jízdních vlastností. Rovněž se může stát, že převodový stupeň nebude možné zařadit pro zabránění nadměrným otáčkám motoru, i když budete řadit dolů (podřazovat) podle rychlosti vozidla.

Jak manuálně přeřadit rychlostní stupeň

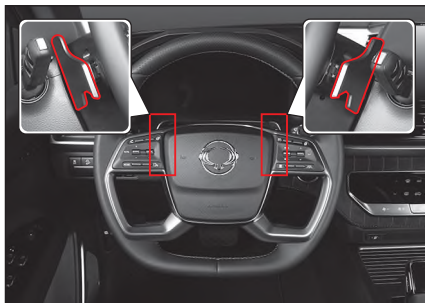

- Řadit můžete pomocí pádel řazení umístěných na levé a pravé straně zadní části volantu s elektronickou řadící pákou v poloze M (manuální).
 - Levé (-): Přeřazování směrem dolů
 - Pravé (+): Přeřazování směrem nahoru

Poznámka

- Řazení nahoru by mělo být vykonávané ve správnou dobu a tak, jak v daném případě vyhovuje silničním a jízdním podmínkám. Nikdy nedovolte, aby se otáčky motoru (rpm) dostali do červené zóny na otáčkoměru.
- Pro bezpečnou jízdu, přeřazení směrem nahoru (+) nemusí fungovat v závislosti od rychlosti vozidla. Mimo to, aby se zabránilo nadměrným otáčkám motoru (rpm), přeřazení směrem dolů (-) nemusí fungovat v závislosti od rychlosti vozidla.
- Polohu převodu můžete nastavit použitím spínače řadicích pádel pod volantem, když je elektronická řadící páka v poloze D (jízda), ale poloha převodu se automaticky po určité době změní podle podmínek vozidla.

Zobrazení polohy řadicí/volicí páky na přístrojovém panelu

Supervizorový typ



Standardní typ



! Varování

- Když jede vozidlo velkou rychlostí, nepřefazujte prudce směrem dolů (3., 2., 1.). Pokud tak uděláte, vozidlo se může značně poškodit. Vozidlo se může uklouznout, což může způsobit nehodu (zejména když jedete po kluzké silnici).

! Upozornění

- Páku manuálního řazení používejte pouze jednorázově. Když stisknete a podržíte páku, převod se může několikrát za sebou změnit.
- Dávejte pozor, protože když plně sešlápnete akcelerační pedál při jízdě na 1., 2., 3., 4., 5., 6. nebo 7. rychlostním stupni, převod se může přeradit ve vyšší poloze.
- Při nadměrném podřazování pomocí páky ručního řazení nemusí dojít k přeřazení rychlostního stupně z důvodu ochrany systému vozidla.
- Když máte zařazen nízký rychlostní stupeň, nepřidávejte rychlost prudce. Mohlo by dojít k poškození automatické převodovky.

Použití motorové brzdy

Chcete-li použít motorovou brzdou přeháďte směrem dolů o jeden převodový stupeň použitím řadicí páky v poloze M (manuál).

! Varování

- Nepoužívejte motorovou brzdou náhle. Může to způsobit nestabilní jízdu. Motorovou brzdou nepoužívejte náhle při jízdě na zasněžené nebo zmrzlé silnici.

! Upozornění

- Páku manuálního převodu používejte pouze jednorázově. Když stisknete a podržíte páku, převod se může několikrát za sebou změnit.
- Při použití motorové brzdy může dojít k odlišnému řazení rychlostních stupňů v závislosti na jízdních podmínkách vozidla a můžete pocítit silný ráz při řazení.

Pokud nelze řadící páku přesunout z polohy P (parkování) do jiné polohy – pouze GSL

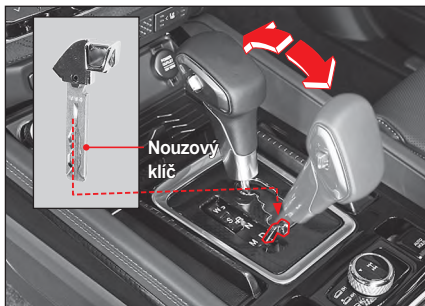

Pokud nelze volicí páku posunout z polohy P (parkování) do jiné polohy, i když je spínač START/STOP v poloze ON a brzdový pedál je sešlápnutý, ručně posuňte volicí páku následně.

- 1 Vypněte motor a použijte parkovací (ruční) brzdu.
- 2 Sešlápněte brzdový pedál a stiskněte tlačítko uvolnění volicí páky prstem a posuňte ji do polohy N (neutrál).
- 3 V poloze N (neutrál) sešlápněte brzdový pedál a nastartujte motor.
- 4 Zařaďte řadící páku do polohy D (jízda).
- 5 Uvolněte parkovací (ruční) brzdu, dejte nohu dolů z brzdového pedálu a odstartujte.

Upozornění

- Když nelze volicí páku posunout z polohy P (parkování) do jiné polohy, nechte si vozidlo zkontrolovat a provést servis v autorizovaném servisu SsangYong.

Jízda s vozidlem s automatickou převodovkou

Zařadte řadící páku do polohy P (parkování) a nastartujte motor se sešlápnutým brzdovým pedálem.

- 1 Ujistěte se, že otáčky motoru jsou v normálním rozsahu a zařadte řadící páku do polohy D (jízda) nebo R (zpátečka) se sešlápnutým brzdovým pedálem.
- 2 Uvolněte parkovací (ruční) brzdu, sundejte nohu dolů z brzdového pedálu a pomalu odstartujte.



Varování

- Při startování motoru nesešlapujte rychlostní pedál. Vozidlo se může náhle pohnout a způsobit nehodu.
- Motor lze nastartovat i po zařazení řadící páky N (neutrál). Pro vaši bezpečnost nastartujte motor až po zařazení řadící páky do polohy P (parkování).
- Po přesunutí volicí páky z polohy P (parkování) do polohy D (jízda) nebo R (zpátečka) se s vozidlem prudce nerozjíždějte ani nezrychlujte. Zejména při jízdě po zastavení v kopci přesuňte volicí páku do polohy D (jízda) nebo R (zpátečka) se sešlápnutým brzdovým pedálem, počkejte několik sekund, než se v převodovce přenesou výkon, a pomalu se rozjeďte.

- Když je vozidlo zaparkováno ve strmém svahu, je potřeba dávat pozor, protože vozidlo se může rozjet směrem dolů, i když je volicí páka v poloze D (jízda) nebo R (zpátečka).
- Když řadíte řadící páku u zastavovaného vozidla, pro vaši bezpečnost sešlápněte brzdový pedál.
- Když řadíte řadící páku, nikdy nesešlapujte rychlostní pedál.
- Když zastavíte na strmé silnici, určitě použijte parkovací (ruční) brzdu a sešlápněte brzdový pedál.
- Na strmé silnici se může vozidlo pohnout v opačném směru než je směr jeho pohybu a dokonce může nastat plazivý jev. Když vozidlo zastavujete na strmé silnici směrem nahoru nebo dolů, vždy sešlápněte brzdový pedál.
- Během jízdy nepřezazujte řadící páku do polohy N (neutrál). Může to způsobit to, že nebude možné použít motorovou brzdu, což může mít za následek nehodu. Ani zařízení v převodu se nebudou přemazávat, což poškodí převodovku.

Poznámka

- Po zjištění, že vozidlo se pomalu pohybuje (plazivý jev), dejte nohu dolů z brzdového pedálu a pomalu jeďte s vozidlem se sešlápnutým rychlostním pedálem.
- Když budete přezazovat řadící páku silou aplikovanou na hnací systém vozidla v důsledku svahu, např. parkování nebo zastavení na strmé silnici, může to způsobit šok a hluk. Tohle je mechanický jev, který nastává v poloze P automatického převodu a neznamena chybu v systému.
- Aby jste udrželi motor v optimálním stavu, jednotka kontroly motoru se naučí a uloží do paměti charakteristiku vstříkovače podle faktorů motoru. U volnoběhu se v krátkém časovém rozpětí mohou objevit mírné vibrace nebo zvuky. Tohle je normální fungování motorového systému. Nepovažujte to za chybu.

Co je plazivý pohyb (creep)?

Plazivý pohyb (creep) je jev, kdy se vozidlo pohybuje pomalu bez sešlápnutého plynového pedálu, když je řadicí páka v poloze D (jízda) nebo R (zpátečka) a motor běží.

V hustém provozu nebo při pomalé jízdě v úzkém prostoru můžete vozidlo rozjet nebo upravit rychlost pouhým sešlápnutím brzdového pedálu.

Co je bod řazení automatické převodovky?

Automatický bod převodového stupně automatického převodu se může měnit v závislosti od různých prvků jízdy, včetně podmínek na silnici (rovná silnice, silnice do kopce), polohy řadicí páky, rychlosti vozidla a úrovně sešlápnutí rychlostního pedálu. Tohle je normální provoz na zajištění hladkého a stabilního přefazování, ekonomiky jízdy a výkonu vozidla.

Použití motorové brzdy

Když jedete po dlouhé silnici z kopce, používejte nejednou motorovou brzdou a nožní brzdou.

Když podle podmínek jízdy přefadíte na nižší převodový stupeň, bude fungovat motorová brzda.

Co je motorová brzda?

Motorová brzda je brzdící síla, která vznikne při přeřazení na nižší převodový stupeň, když během jízdy sundáte nohu dolů z rychlostního pedálu. Přeřazení na nižší převodový stupeň při jízdě dolů z kopce způsobí brzdící efekt bez častého použití nožní brzdy v důsledku brzdící síly, která vznikne v motoru. Čím nižší bude převodový stupeň, tím vyšší bude efekt motorové brzdy.

Varování

- **Na silnici dolů z kopce nepoužívejte často nožní brzdou. Může to způsobit utlumení nebo jev uzamčení páry v důsledku přehřátí brzdního systému, čímž klesne výkon brzdy.**
- **Motorová brzda nefunguje v případě, když je řadicí páka v poloze N (neutrál).**
- **Motorovou brzdou nepoužívejte prudce. Může to mít za následek prokluzování pneumatik a způsobit nehodu.**

Použití funkce přeřazení na nižší rychlost

Funkci přeřazení na nižší rychlost můžete použít sešlápnutím rychlostního pedálu až na podlahu, když potřebujete při předběhání jiného vozidla náhle zrychlit.

Co je funkce přeřazení na nižší rychlost?

Funkce přeřazení na nižší rychlost přeřadí převod na nižší stupeň o jednu nebo dvě polohy, když je během jízdy rychlostní pedál sešlápnutý až na podlahu.

Varování

- Funkci přeřazení na nižší rychlost nepoužívejte na kluzké silnici ani na silnici s ostrými zákrutami. Proklouznutí pneumatik může způsobit nehodu.
- Časté využívání funkce přeřazení na nižší rychlost může mít negativní vliv na životnost vozidla a ekonomickou spotřebu paliva.

Bezpečnostní mód automatické převodovky

Když je v automatické převodovce elektrická nebo mechanická chyba, automatická převodovka projde na bezpečnostní mód, aby zabránila poškození převodu, přičemž bude udržovat minimální statut jízdy.

Když automatická převodovka projde na bezpečnostní mód, může nastat některý z následujících symptomů:

- Při pohybu řadící páky vznikne značný šok.
- Při jízdě vozidla vysokou rychlostí klesne jízdní síla.
- Když je řadící páka zařazena v jízdné poloze (D, R), rychlost vozidla se nezvýší ani tehdy, kdy sešlápnete rychlostní pedál (rychlost je fixována na střední rychlost).

Upozornění

- Pokud se v důsledku elektrické nebo mechanické chyby v automatické převodovce objeví symptom bezpečnostního módu, s vozidlem nejezděte a dejte si vozidlo zkontrolovat a provést servis v autorizovaném servisu SsangYong.

Resetování bezpečnostního módu, když je řadící páka fixována v poloze

Resetování bezpečnostního módu

- 1 Zastavte vozidlo a zařaďte řadící páku do polohy P (parkování).
- 2 Vypněte motor a počkejte 10 vteřin nebo déle.
- 3 Nastartujte motor.

Po resetování bezpečnostního módu můžete jezdit s vozidlem normálně.

Když se po resetování bezpečnostního módu objeví jev fixované řadící páky

Když se po resetování bezpečnostního režimu objeví jev fixované volící páky.

- Řadící páka je fixována v poloze D (jízda)
- Volící páka je fixována v poloze R (zpátečka)

V takovém případě si nechte vozidlo zkontrolovat a provést servis v autorizovaném servisu SsangYong.

Upozornění

- Pokud symptom fixované řadící páky trvá i po resetování bezpečnostního módu, s vozidlem nejezděte a nechte si vozidlo zkontrolovat a provést servis v autorizovaném servisu SsangYong.

Upozornění pro používání vozidla s automatickou převodovkou

! Varování

- Nikdy nezařazujte řadící páku do polohy P (parkování) nebo N (neutrál) během jízdy. Může to způsobit mechanické poškození a nehodu.
- Vozidlo lze nastartovat, když je řadící páka v poloze P (parkování) nebo N (neutrál). Pro bezpečnost startujte motor s řadící pákou zařazenou v poloze P (parkování).
- Když jede vozidlo vysokou rychlostí, nepřefazujte prudce na nižší převodový stupeň. Může to značně poškodit vozidlo. Může to způsobit i nestabilní jízdu a nehodu.

! Upozornění

- Když se vozidlo pohybuje dopředu, neřaďte řadící páku do polohy R. Může to způsobit šok v převodovce a poškodit ji.
- Když jedete na silnici směrem z kopce nebo do kopce, neřaďte řadící páku do polohy N (neutrál). Když zařadíte řadící páku do polohy D (jízda) pro jízdu po zařazení do polohy N (neutrál), může to poškodit hnací systém v důsledku šoku v převodovce.
- Funkce uzamčení P (poloha P → poloha R) a uzamčení R (poloha N → poloha R) umožňují práci s řadící pákou pouze tehdy, když je sešlápnutý brzdový pedál pro bezpečnou jízdu.
- Když odemknete řadící páku se sešlápnutým brzdovým pedálem funkcí uzamčení P a uzamčení R, budete možná slyšet normální provozní zvuk uzamčení a odemčení řadící páky.
- Když náhle přefadíte řadící páku při funkci uzamčení R z polohy D (jízda) do polohy P (parkování), může nastat dočasné zachycení v poloze N (neutrál). Tohle je normální jev pro bezpečnost a ochranu převodovky. Pokud je však možné, nepřefazujte náhle.

System 4WD*

System 4WD je system, který rovnoměrně rozděljuje hnací sílu do všech čtyř kol tak, že rozdělí přenesenou sílu do zadních kol přes rozdělovací převodovku z předních kol.

Použití systému 4WD na kluzké silnici jako je zasněžená nebo mokrá vozovka, vám umožní stabilnější jízdu v porovnání s režimem 2WD (Pohon na 2 kola). Pro maximální trakční sílu lze přepnout jízdní režim na 4WD LOW.

Co je připojitelný pohon všech kol?

Připojitelný pohon všech kol je systém, který během jízdy vozidla v režimu 2WD dle potřeby přepíná režim jízdy na 4WD HIGH (4H) nebo na 4WD LOW (4L) prostřednictvím spínače.

System je vybavený řídicí jednotkou k přepínání režimu a v režimu 4WD systém rozděljuje hnací sílu mezi přední kola (50 %) a zadní kola (50 %).

Přepnutí na 4WD

Vyberte vhodný režim jízdy otočením otočného spínače 4WD podle podmínek na silnici (kluzkost, sklon svahu, výmoly).



- 1 Režim 2WD (2H)
- 2 Režim 4WD HIGH (4H)
- 3 Režim 4WD LOW (4L)

Přepínání mezi režimy 2H ↔ 4H

Nastavte režim 2H nebo 4H otočením otočného spínače 4WD, když je rychlost vozidla 70 km/h nebo nižší.

Přepínání mezi režimy 2H a 4H ↔ 4L

Zastavte vozidlo na rovině, volič páku posuňte do polohy N (neutrál) a nastavte požadovaný režim jízdy pomocí otočného spínače 4WD.



Upozornění

- Když přepnete na režim 4WD (4L nebo 4H), ujistěte se, že pojedete s vozidlem až když se zapne indikátor 4WD. Jízda s vozidlem předtím než se zapne indikátor může způsobit neobvyklé opotřebení nebo spálit hnací ústrojí.

Režimy jízdy a indikátory

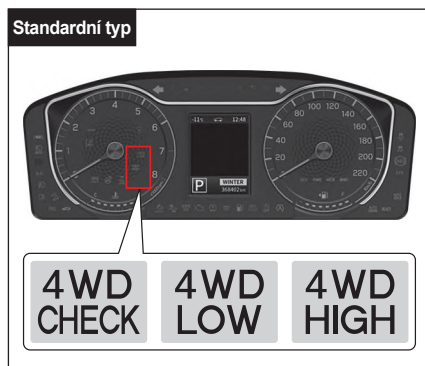
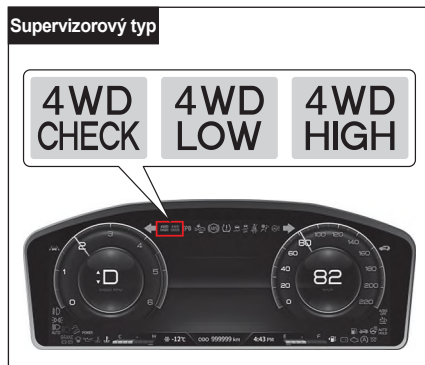

Režim 2WD (2H)

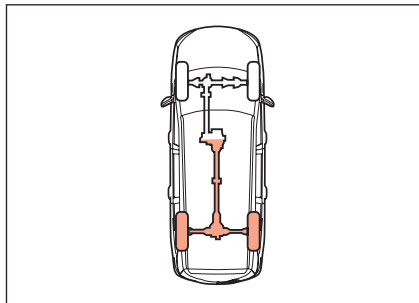

Režim 2WD (2H) je funkce pro rychlou jízdu 2WD. Tento režim použijte při běžné nebo rychlé jízdě po normální silnici nebo dálnici.

Poznámka

- Indikátor se v režimu 2WD (2H) nerozsvítí.

Režim 4WD HIGH (4H)

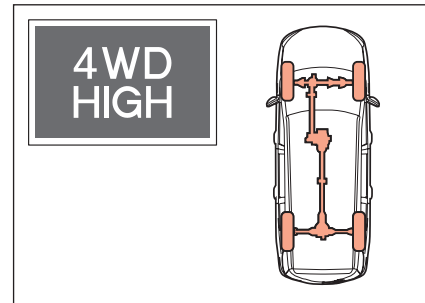

Režim 4WD HIGH použijte na zablácené, písčité nebo zasněžené vozovce.

- Když přepnete režim jízdy z 2WD (2H) na 4WD (4H), rozsvítí se indikátor 4WD HIGH.
- Když přepnete režim jízdy z 4WD LOW (4L) na 4WD HIGH (4H), indikátor 4WD HIGH zabliká a když je úplně přepnutý, indikátor 4WD HIGH bude svítit.

Režim 4WD LOW (4L)

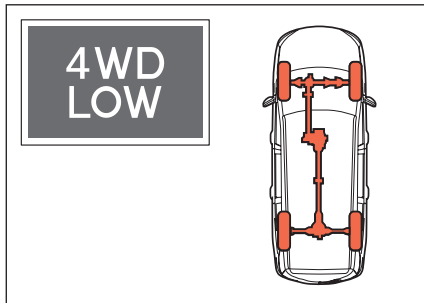

Režim 4WD LOW (4H) použijte, když je potřebná maximální trakční síla.

- Když přepnete režim jízdy z 4WD LOW (4L), indikátor 4WD LOW zabliká a když je úplně přepnutý, indikátor 4WD LOW bude svítit.
- Když indikátor 4WD LOW dočasně bliká, znamená to, že režim jízdy se přepíná na 4WD LOW (4L).



Upozornění

- V režimu 4WD LOW (4L) se vyhněte použití polohy M (manuální) v 5. převodovém stupni nebo vyšším, abyste omezili poškození hnacího systému.

Co je prudké zatáčení?

Zatáčení v režimu 4WD (4L alebo 4H) může způsobit vibrace vozidla, smyk nebo ráz v hnacím systému.

Je to zapříčiněné odporem vnitřního pohonného systému v závislosti na rozdílu rychlosti otáčení mezi předními a zadními koly a znamená to, že 4WD funguje normálně.

Vyhňte se prudkému zatáčení v režimu 4WD, protože to může poškodit pohonný řízení.

Kontrolka 4WD CHECK



Varovný indikátor 4WD CHECK se zapne tehdy, když je spínač 4WD vadný.



Upozornění

- Když se zapne varovná kontrolka 4WD CHECK, nechte si vozidlo zkontrolovat a provést servis u prodejce SsangYong nebo v autorizovaném servisu SsangYong.

Upozornění pro používání systému 4WD



Upozornění

- Ujistěte se, že použijete otočný spínač 4WD pro režim 4WD až po nastartování motoru. Ačkoli zrušení 4WD ve vozidle (stav 4WD), jehož motor nelze nastartovat je také k dispozici, když je spínač START/STOP v poloze ON.
- Když použijete otočný spínač 4WD, mohou se v procesu přepínání vyskytnout mechanické zvuky a rázy z přepínání. To je normální jev, který se vyskytne podle změny v režimu.
- Po normální silnici jezděte v režimu 2WD, nikoli v režimu 4WD. Jízda s vozidlem v režimu 4WD po normální silnici kde není kluzký povrch může způsobit poškození hnací soustavy.
- Jízda s vozidlem v režimu 4WD po normální silnici může způsobit zbytečný hluk, opotřebení pneumatik a zvýšit spotřebu paliva.
- Přepínejte režim jízdy na 4WD LOW nebo z režimu 4WD LOW na jiný režim se sešlápnutým brzdovým pedálem po úplném zastavení vozidla.

- Vyhněte se prudkému zatáčení v režimu 4WD, protože to může poškodit hnací systém.
- Pokud nelze změnit režim 4WD nebo indikátor 4WD, jemně se s vozidlem rozjeďte, zastavte vozidlo a znovu změňte režim s volicí pákou v poloze N (neutrál). K této situaci může dojít, když nejsou převody dočasně v záběru.
- Když se rozsvítí varovná kontrolka 4WD CHECK, funkce 4WD se nemůže použít. Nechte si vozidlo okamžitě zkontrolovat a provést servis u prodejce SsangYong nebo v autorizovaném servisu SsangYong.
- Vozidla vybavena systémem 4WD by měla být odtahována na nákladním vozidle s plošinou.

☞ Viz „Když potřebujete vaše vozidlo odtáhnout“ (str. 5-22)



Prepravní podvozky

- Když je použitý režim 4WD, na výkon vozidla má významný vliv stav pneumatik.
 - Pravidelně kontrolujte úroveň opotřebení pneumatik a tlak v pneumatikách.
 - Ujistěte se, že použijete stejnou velikost a typ pneumatik od stejného výrobce na všechna kola vozidla s 4WD, abyste zabránili poškození hnacího systému. Když měníte pneumatiky a kola, vyměřte všechna kola současně a stejným způsobem.

Uzavírání diferenciálu (LD)*

Pokud se kolo prokluzuje, nebo je ve vzduchu, uzávěrka diferenciálu posiluje hnací jízdní sílu vozidla přenesením co největší hnací síly na kola na opačné straně.

Aktivuje se pouze pokud se rozdíl v rychlosti otáček mezi dvěma koly na stejné nápravě rychle zvýší. V ostatních případech systém provádí stejnou funkci jako u vozidel bez uzávěrky diferenciálu (LD).

Vlastnosti

- Proti prokluzu při sněhových podmínkách.
- Lepší kontrola řízení na kluzké cestě
- Zlepšuje hnací výkon (trakce, stoupavost).
- Udržuje bezpečnou jízdu v případě bočního větru při zatáčení



Upozornění

- Pokud se jedno kolo na nápravě otáčí rychleji než druhé, vyhněte se tomu, aby se kola delší dobu otáčela vysokou rychlostí. Může dojít k selhání uzávěrky diferenciálu.
- Náhlé zrychlení při odjezdu na nerovné cestě může způsobit naklánění vozidla.
- Zablkování kol se může dočasně objevit při úvodním zatáčení po tom, co jste zaparkovali vozidlo venku v extrémně chladném počasí.
- Uzavírání diferenciálu (LD) se aktivuje tehdy, když je rozdíl v rychlosti mezi dvěma koly na stejné nápravě.



Varování

- U vozidel s uzávěrkou diferenciálu (LD) je otáčení kol zvednutých na zvedáku zakázané. Aktivace uzávěrky diferenciálu (LD) přenáší hnací sílu na druhé kolo na nápravě a náhlý pohyb vozidla může vést k vážnému zranění nebo smrti.

Stisknutím přepínače jízdních režimů v běžném jízdním stavu změníte režim takto:

- NORMAL → SPORT → WINTER → NORMAL

Režim WINTER je funkce pro minimalizaci prokluzu při rozjezdu na kluzkém povrchu vozovky v zimě.

Spínač režimu jízdy



Upozornění

Režim jízdy je systém, ve kterém elektronické řízení ovládající Elektronický posilovač řízení (EPS) a způsob řízení automatické převodovky vzájemně propojeny a pocit z ovládání vozidla se může mírně lišit v závislosti na režimu jízdy, který řidič zvolí.

System ISG (Idle Stop & Go)*

System ISG (Idle Stop & Go) zastaví motor tehdy, když vozidlo stojí a opětovně nastartuje motor při další jízdě, aby se zlepšila spotřeba paliva a snížili výfukové emise.



- 1 Indikátor ISG ON
- 2 Spínač ISG OFF

! Upozornění

- Když je motor nastartován systémem ISG, mohou se rozsvítit některé kontrolky. Tohle je normální jev v důsledku momentální spotřeby paliva.

Automatické vypnutí motoru

Když je systém ISG zapnutý a rychlost vozidla je 0 km/h (vozidlo stojí) se sešlápnutým brzdovým pedálem, motor se automaticky zastaví a na přístrojovém panelu se rozsvítí zelený indikátor ISG (1).

Tehdy se zobrazí kumulativní doba zastavení motoru (2).



Poznámka

- Automatické vypnutí motoru systémem ISG se udržuje cca 3 minuty a po 3 minutách motor opětovně automaticky nastartuje.

Automatické opětovné nastartování motoru

Když se motor automaticky zastaví, uvolnění brzdového pedálu automaticky restartuje motor. Tehdy se na přístrojovém panelu rozsvítí zelený indikátor ISG (1) a zobrazí se zpráva o restartování (2).



Poznámka

Motor se automaticky nastartuje:

- Při uvolnění brzdového pedálu (AUTO HOLD je vypnutý u vozidel s EPB) (opět se nastartuje, jakmile se barva indikátoru změní ze zelené → bílou).
- Při přeřazení volicí páky do polohy R (zpátečka) nebo +/- (pro M - manuální) se sešlápnutým brzdovým pedálem.
- Při sešlápnutí rychlostního pedálu se sešlápnutým brzdovým pedálem.

Systém ISG vypnutý

- 1 Když stisknete spínač ISG OFF (1) pro vypnutí systému ISG, rozsvítí se indikátor ISG OFF (2).
- 2 Opětovným stisknutím spínače ISG OFF se systém ISG vrátí do normálního stavu a indikátor ISG OFF na přístrojovém panelu zhasne.



Podmínky pro aktivaci systému ISG

- Je zapnutý bezpečnostní pás řidiče.
- Dveře řidiče jsou zavřeny.
- Kapota motoru je zavřená.
- Úroveň sešlápnutí rychlostního pedálu je 10% nebo méně.
- Volnoběh je při otáčkách 1350 ot/min nebo méně.
- Teplota chladicí kapaliny je od 15°C do 105°C.
- Příslušná úroveň negativního tlaku brzd.
- Senzor baterie je aktivní a splňuje podmínku ISG.
- Při zastaveném vozidlu je úhel volantu 180° nebo méně.
- Není odeslán žádný konkrétní signál pro vyhřívání.
- Vozovka má mírný sklon.
- Teplota baterie je od -5 °C do 60 °C
- Teplota okolního vzduchu je -2 °C nebo vyšší.
- Vozidlo se zastaví po jízdě nejméně 1 m (pouze GSL).
- Vozidlo se zastaví po dosažení rychlosti vyšší než 13 km/h.
- Na součástech souvisejících se systémem ISG není chyba.
- Zařazení řadicí páky do polohy D (jízda) nebo N (neutrál).

Vynucené podmínky restartování

- Stisknete spínač ISG OFF, čímž se vypne systém ISG.
- Teplota chladicí kapaliny motoru je vyšší než 110 °C
- Ovládání vyhřívání a klimatizace (A/C) je zapnuté na maximální stupeň. (Nastavená teplota „Hi“ nebo „Lo“)
 - Automatické řízení: Nastavte teplotu „Hi“ nebo „Lo“ a rychlost ventilátoru na stupeň vyšší než 6.
 - Ruční ovládání: Nastavená nejnižší nebo nejvyšší teplota a rychlost otáček ventilátoru na stupeň vyšší než 5.
- Je zapnuté odmrazování.
- Je zapnutá klimatizace (A/C).
- Rychlá změna vnitřní /venkovní teploty (na základě senzoru teploty).
- Nízká úroveň nabití baterie.
- Vozidlo jede rychlostí více než 2 km/h.
- Maximální doba (3 min.) automatického vypnutí motoru uplynula.
- Komponenty systému ISG a systému startování jsou vadné.
- Uvolněte brzdový pedál a lehce sešlápněte plynový pedál během trvání AUTO HOLD.
- Bezpečnostní pás řidiče není zapnutý, nebo dveře řidiče jsou otevřené.
- Úhel volantu je 180° nebo více.
- EPB v provozu

Senzor baterie (BSC)

Senzor baterie (BSC) je připojen na zápornou koncovku baterie (-) a monitoruje data o baterii (napětí, proud, teplotu a stav nabití) a komunikuje s EMS, aby se zapnul systém ISG (Idle Stop & Go).

Když při opravě vozidla odpojíte konektor senzoru baterie, nebo když odstraníte a opět vložíte zápornou koncovku baterie (-), senzor baterie se deaktivuje a systém ISG může mít omezenou funkčnost.

Když je senzor baterie deaktivován, před použitím systému ISG si přečtěte podmínky aktivace.

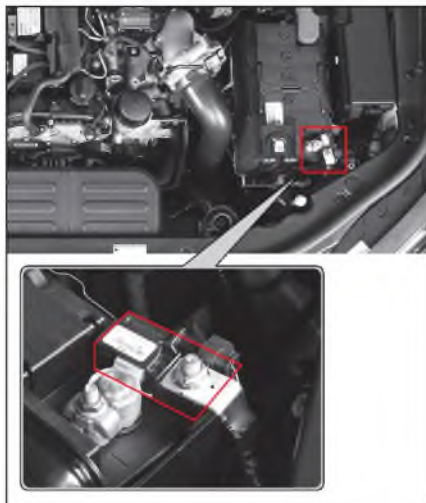

Podmínky pro aktivaci senzoru baterie (BSC)

Když je elektrické zařízení ve stavu, ve kterém bylo při dodání ze závodu, připojeno po reinstalování baterie při vypnutém spínači zapalování, pokud vozidlo monitoruje napětí baterie po více jako 3 hodiny a vyhodnotí jej jako stabilizováno, senzor baterie se aktivuje.



Upozornění

- Pokud systém ISG nefunguje ani po splnění podmínek aktivace senzoru baterie, nechte si systém zkontrolovat a provést servis v autorizovaném servisu SsangYong.



Varování

- Při výměně baterie vždy použijte naši originál baterii se systémem ISG (AGM). Jinak to může způsobit vážné chyby v systému, poškození baterie a výbuch v důsledku přetížení, atd.

System tempomatu je doplňkový pomocný systém, který umožňuje řidiči jet s vozidlem nastavenou rychlostí bez sešlápnutí plynového pedálu v provozu, kde je zabezpečena větší vzdálenost než zákonná bezpečná vzdálenost.

System tempomatu není systém bezpečné jízdy. S vozidlem jezděte tak, abyste vždy věnovali pozornost rychlosti vozidla a okolní situaci.

System tempomatu lze aktivovat tehdy, když vozidlo jede rychlostí cca. 40 km/h nebo více a méně než 180 km/h.

Podmínky pro používání tempomatu

Tempomat použijte pouze v následujících dopravních a silničních podmínkách:

- Tempomat použijte pouze v případě, je-li provoz lehký.
- Používejte jej pouze na dálnici nebo na rychlostní silnici, kde neočekáváte žádnou změnu při jízdě vozidla, např. semaforey, vozidla, chodci, nebo jiné faktory.
- Nepoužívejte jej na normální silnici.

! Varování

- Tempomat použijte pouze na dálnici nebo na rychlostní silnici, kde je silnice v dobrém stavu.
- Tempomat nepoužívejte v následujících silničních podmínkách, protože jeho řízení nebude možné a může způsobit nehodu.
 - Když fouká silný vítr nebo boční vítr.
 - V případě dopravní zácpy.
 - Na kluzké silnici, strmé silnici nebo silnici se serpentinami.

Spínač a indikátor tempomatu

Spínač tempomatu

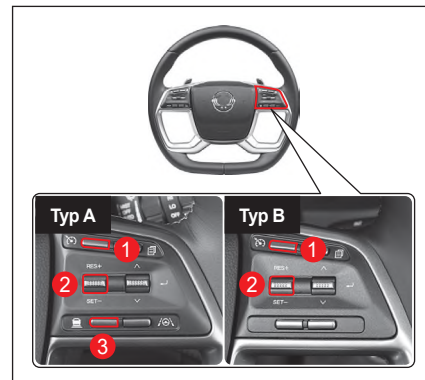

- 1 Spínač tempomatu ON/OFF
- 2 Páčka nastavení rychlosti
RES+
 - Opětovně aktivujte tempomat
 - Zvýšení rychlostiSET-
 - Nastavení rychlosti jízdy na tempomatu
 - Snižte rychlost
- 3 Tlačítko nastavení bezpečné vzdálenosti.

Displej připravenosti/zapnutí tempomatu

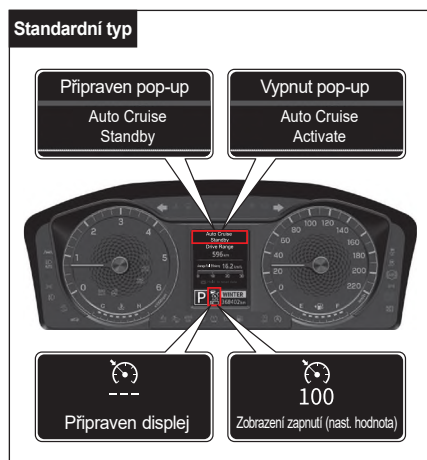
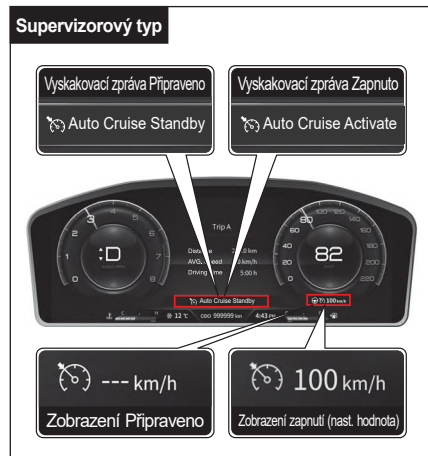

Tempomat READY (PŘIPRAVENÝ)

Když stisknete spínač tempomatu ON/OFF, na obrazovce LCD přístrojového panelu se zobrazí následující zpráva a systém se přepne na režim tempomat READY.

- Zobrazí se pop-up zpráva „Tempomat READY“.
- Zobrazí se symbol a „- km/h“, který znamená, že systém je připraven zobrazit rychlost.

Tempomat ENABLED (ZAPNUTÝ)

Pokud je tempomat v režimu Ready a páčka regulace rychlosti je stlačena, zobrazí se na displeji LCD na přístrojovém panelu následující zpráva a tempomat je aktivován.

- Zobrazí se pop-up zpráva „*Nastavte tempomat“.
- Zobrazí se symbol a nastavená rychlost „100 km/h“.

Tempomat je funkční při rychlosti přibližně 40 km/h nebo vyšší.

Nastavení rychlosti tempomatu

- 1 Stiskněte spínač tempomatu ON/OFF.
Na přístrojovém panelu se rozsvítí indikátor READY.
- 2 Upravte rychlost vozidla tak, aby byl rozsah rychlosti nastavený tempomatem přibližně od 40 km/h do 180 km/h.
- 3 Nastavte požadovanou rychlost jízdy posunutím páčky tempomatu směrem nahoru nebo dolů a nastavte ji ve směru SET- (SET+).
Teď jede vozidlo nastavenou rychlostí bez stlačení plynového pedálu.



! Varování

- Funkci aktivujte nebo deaktivujte až poté, co se dobře oboznámíte se systémem tempomatu. Rychlost tempomatu nastavujte během jízdy. Když jej budete používat nepřiměřeně nebo bez toho, abyste se s ním dobře obeznámili, může to vést k nehodě.
- Když aktivujete systém tempomatu během jízdy, nezařazujte řadící páku do polohy N (neutrál). Může to poškodit příslušný systém nebo způsobit nehodu.
- Když jedete s vozidlem fixnou rychlostí s aktivovaným tempomatem, jezděte bezpečně, abyste uměli vyřešit jakoukoliv situaci, která může nastat na silnici a jezděte s vozidlem tak, aby ste okamžitě uměli použít brzdový pedál a rychlostní pedál.
- Vždy zachovávejte bezpečnou brzdni vzdálenost a pokud je to zapotřebí, sešlápněte brzdový pedál.
- Skutečná rychlost u jízdy do kopce nebo z kopce může být trochu jiná od nastavené rychlosti. Pokud je to možné, u jízdy do kopce nebo z kopce nepoužívejte tempomat.
Pro bezpečnou jízdu a ochranu systému vozidla používejte při jízdě na strmě cestě motorovou brzdu a nožní brzdu.

! Upozornění

- Pokud tempomat nepoužíváte, vypněte indikátor READY stisknutím spínače ON/OFF (zapnutí/vypnutí) tempomatu.

Poznámka

- Chcete-li znovu nastavit provozní rychlost tempomatu, proveďte znovu krok č. 2 a č. 3 s aktivovaným tempomatem.
- Podrobné informace o provozu pro jednotlivé provozní podmínky vozidla naleznete v následujícím obsahu.

Akcelerace rychlosti tempomatu

Když je systém tempomatu aktivovaný

Chcete-li zvýšit nastavenou rychlost vozidla během jízdy s aktivovaným tempomatem, zatlačte páčku nastavení rychlosti směrem nahoru ve směru RES+, aniž byste sešlápli plynový pedál.



- Krátké stlačení páčky tempomatu zvýší rychlost o 1 km/h.
- Zatlačení páčky tempomatu a její podržení dole bude postupně zvyšovat nastavenou rychlost vozidla.

Když systém tempomatu není aktivovaný

Následující kroky popisují, jak se aktivuje systém tempomatu, když není aktivován a jak se zvyšuje nastavená rychlost vozidla.

- 1 Stiskněte tlačidlo tempomatu ON/OFF.
Na přístrojovém panelu se rozsvítí indikátor READY.
- 2 Sešlápněte plynový pedál, dokud rychlost vozidla není cca 40 km/h nebo vyšší, abyste mohli tempomat aktivovat.
- 3 Po dosažení požadované nastavené rychlosti upravte rychlost stisknutím páčky ovládání rychlosti ve směru RES+ (SET+) nebo SET-.
Zatlačení páčky tempomatu a její podržení nahoře ve směru SET+ bude pomalu zvyšovat nastavení rychlosti vozidla.
- 4 Po nastavení rychlosti pomalu sundejte nohu z plynového pedálu.

Zvýšení nastavené rychlosti ve fázích s aktivovaným tempomatem

Chcete-li pomalu nastavovat rychlost tempomatu ve fázích s aktivovaným tempomatem, proveďte následující kroky:

- Krátce stiskněte páčku tempomatu ve směru RES+ (do 0,5 vteřiny). Pokaždé, když stisknete páčku tempomatu směrem nahoru, nastavená rychlost vozidla se zvýší o 1 km/h.
- Např. chcete-li zvýšit nastavenou rychlost vozidla asi o 10 km/h, krátce stiskněte páčku tempomatu ve směru RES+ 10 krát.

Snížení rychlosti tempomatu

Když je systém tempomatu aktivovaný

Chcete-li snížit nastavenou rychlost vozidla s aktivovaným tempomatem, stiskněte páčku nastavení rychlosti tempomatu směrem dolů ve směru SET-, přičemž brzdový pedál není sešlápnutý.



- Pokaždé, když krátce stlačíte páčku tempomatu směrem dolů, nastavená rychlost vozidla se sníží o 1 km/h.
- Když stlačíte páčku tempomatu směrem dolů a podržíte ji, nastavená rychlost vozidla se bude stále snižovat.

Když však rychlost vozidla klesne na 40 km/h nebo méně, funkce tempomatu se deaktivuje.

Snížení nastavené rychlosti ve fázích s aktivovaným tempomatem

Chcete-li mírně snížit rychlost tempomatu pomocí fázi s aktivovaným tempomatem, proveďte následující kroky.

- Krátce zatlačte páčku tempomatu směrem dolu ve směru SET- (do 0,5 sekundy). Pokaždé, když stlačíte páčku tempomatu směrem dolů, nastavená rychlost vozidla se sníží o cca 1 km/h.
- Např. když chcete snížit nastavenou rychlost vozidla asi o 10 km/h, krátce stlačte páčku tempomatu ve směru SET- 10krát.

Deaktivace tempomatu

Pokud je při aktivovaném tempomatu detekován následující deaktivací signál, tempomat se deaktivuje (rozsvítí se indikátor READY).

Podmínka deaktivace

- Když je sešlápnutý brzdový pedál.
- Když se jednou stiskne spínač tempomatu ON/OFF (když spínač stisknete dvakrát, operaci zrušíte).
- Když se během jízdy řadicí páka přeřadí do polohy N (neutrál).

Jiné podmínky deaktivace podle stavu vozidla

- Když je aktivovaný Elektronický stabilizační program (ESP).
- Když se rychlost vozidla sníží na cca 40 km/h nebo méně.
- Když je během jízdy zatažena parkovací (ruční) brzda.
- Je sešlápnutý spojkový pedál pro zařazení rychlosti (pouze M/T).

- Rychlost se náhle zvýší nebo sníží (pouze GSL).
 - když jedete rychlostí více než 20 km/h, jako je nastavena rychlost,
 - když jedete rychlostí méně jako 20 km/h, jako je nastavena rychlost,
 - když jedete rychlostí 140 km/h nebo více 4 minuty nebo déle.
- Když je spínač tempomatu vadný.
- Když se detekuje abnormální signál z brzdového systému.
- Když jsou otáčky motoru cca. 4400 (rpm) nebo vyšší.

Pokud nejsou splněny normální podmínky pro deaktivaci tempomatu nebo dojde k přerušované poruše, vypněte motor, chvíli počkejte a znovu motor nastartujte. Systém se resetuje, takže jej můžete normálně aktivovat.

Opětovné zapnutí tempomatu

Když je tempomat deaktivovaný v důsledku signálu vypnutí tempomatu (indikátor READY se rozsvítí.), tempomat je možné opět aktivovat.

Zatlačte páčku tempomatu ve směru RES+ při rychlosti vozidla asi 40 km/h nebo větší bez stlačení (sešlápnutí) brzdového pedálu a plynového pedálu.

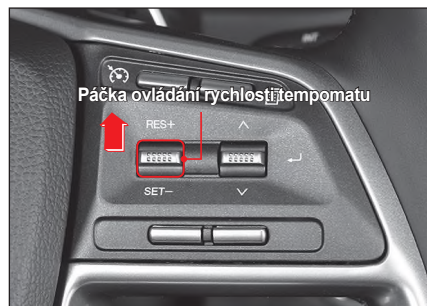

- Nastaví se poslední nastavená rychlost, která se uložila do paměti před deaktivováním tempomatu.
- Na přístrojovém panelu se rozsvítí indikátor AUTO CRUISE.

Systém inteligentního tempomatu

Tenhle systém udržuje rychlost vozidla konstantní, i když řidič nesešlapuje rychlostní pedál a brzdový pedál. Když se detekuje vozidlo vepředu, udržuje vzdálenost od vozidla vepředu konstantní podle nastavené vzdálenosti. Umožňuje vozidlu jet ve středu jízdního pruhu pomocí řízení volantu (řídící síla).

Systém adaptivního tempomatu

Tohle je přidavné zařízení, které udržuje rychlost vozidla konstantní, i když řidič nesešlapuje rychlostní pedál a brzdový pedál. Když se detekuje vozidlo vepředu, udržuje vzdálenost od vozidla vepředu konstantní podle nastavené vzdálenosti.

Displej připravenosti/vypnutí inteligentního tempomatu

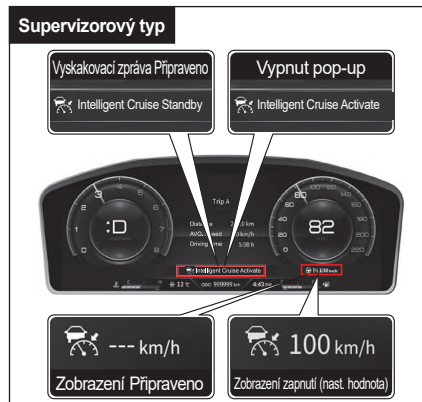

Inteligentní tempomat připravený

Během fungování inteligentního tempomatu (IACC), když jsou splněny podmínky standby jako je brzdový pedál, na obrazovce LCD na přístrojovém panelu se zobrazí následující zpráva a inteligentní tempomat bude v módu standby.

- Zobrazí se pop-up zpráva „Inteligentní tempomat READY“.
- Zobrazí se symbol a „- km/h“, který znamená, že systém je připraven zobrazit rychlost.

Nastavení inteligentního tempomatu (vypnutí)

Když je inteligentní tempomat v módu Připraven a páčka tempomatu je potažena směrem dolů, na obrazovce LCD přístrojového panelu se objeví následující zpráva a inteligentní tempomat se vypne.

- Zobrazuje se pop-up zpráva „Nastavte inteligentní tempomat“.
- Zobrazuje se symbol a nastavená rychlost.

Adaptivní tempomat funguje tehdy, když vozidlo jede rychlostí cca 10 km/h nebo víc.

Poznámka

- Popis v této části je založen na inteligentním tempomatu. Když je zapnutý systém adaptivního tempomatu, řízení volantu (řídící síla) nefunguje.

Vypnutí inteligentního tempomatu na přístrojovém panelu

- **Supervizorový typ / Standardní typ**
Přejděte na **Nastavení asistenta jízdy** → **Inteligentní adaptivní tempomat** v (Uživatelské nastavení) na přístrojovém panelu a označte příslušnou kolonku.

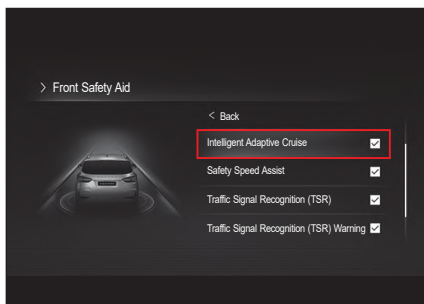

Nastavení inteligentního tempomatu

- 1 Stiskněte spínač tempomatu ON/OFF. Inteligentní tempomat (IACC) je aktivovaný..
- 2 Nastavte rychlost vozidla pomocí rozsahu provozní rychlosti inteligentního tempomatu.
 - Nastavte rychlost (30 km/h ~ 180 km/h)
 - Provozní rychlost (0 km/h ~ 150 km/h)
- 3 Potlačte páčku volby rychlosti tempomatu na SET-, čímž se zapne tempomat.
 - Na přístrojovém panelu se zobrazí zpráva „Inteligentní tempomat nastaven“.
 - Poté vozidlo udržuje nastavenou rychlost bez sešlápnutí rychlostního pedálu a jede ve středu jízdního pruhu pomocí kontroly volantu (řídící síly).
 - Když se detekuje vozidlo vpředu, vozidlo řidiče půjde dál a bude od vozidla vpředu udržovat nastavenou vzdálenost.



Upozornění

- Rychlost vozidla se může při jízdě do kopce nebo z kopce dočasně snížit anebo zvýšit, přičemž inteligentní tempomat je zapnut.

Zvýšení rychlosti

Pro zvýšení nastavené rychlosti během fungování inteligentního tempomatu, stlačte páčku tempomatu směrem nahoru ve směru RES+ bez stlačení (sešlápnutí) plynového pedálu.



- Pokaždé když krátce stlačíte páčku tempomatu směrem nahoru, rychlost se zvýší o 5 km/h.
- Když páčku tempomatu stlačíte déle směrem nahoru, rychlost se zvýší o 10 km/h. Nastavená rychlost vozidla se plynule zvýší, když zvednete páčku. (Nastavená rychlost se zvýší o 10.)
- Rychlost můžete nastavit do 180 km/h.

Upozornění

- Pokud potlačíte páčku směrem nahoru a budete ji držet, rychlost se bude zvyšovat moc rychle, proto při tomhle úkonu věnujte pozornost okolní situaci.

Snížení rychlosti

Pro snížení nastavené rychlosti během fungování inteligentního tempomatu, stlačte páčku tempomatu směrem dolů ve směru RES- bez stlačení (sešlápnutí) plynového pedálu.



- Pokaždé když krátce stlačíte páčku tempomatu směrem dolů, rychlost se sníží o 5 km/h.
- Když stlačíte páčku tempomatu směrem dolů a podržíte ji, rychlost se sníží o 10 km/h. Nastavená rychlost se plynule sníží, když spustíte páčku. (Nastavená rychlost se sníží o 10.)
- Nejnižší nastavitelná rychlost je 30 km/h.

Dočasné zrychlení (předbíhání)

Chcete-li dočasně zvýšit rychlost vozidla a máte zapnutý inteligentní tempomat, sešlápněte rychlostní pedál.

Řidič může dočasně zrychlit vozidlo bez toho, aby ovlyvnil nastavenou rychlost.

Pokud sa chcete vrátit na nastavenou rychlost, uvolněte rychlostní pedál. Vozidlo pojede nastavenou rychlostí.

Upozornění

- Když pro dočasné zrychlení sešlápnete rychlostní pedál na víc jako 60 vteřin, inteligentní tempomat se vypne.

Deaktivace

Pokud jsou během provozu inteligentního tempomatu (IACC) detekovány níže uvedené deaktivující signály, inteligentní tempomat (IACC) se deaktivuje. (Přejde do pohotovostního režimu)

Podmínky vypnutí

- Sešlápnutý brzdový pedál pro brždění.
- Spínač tempomatu ON/OFF se stiskne jednou (stisknutí dvakrát deaktivuje systém).
- Sešlápnutý rychlostní pedál na víc jako 60 vteřin (předběhání).
- Zapnutý systém elektrické kontroly stability vozidla (např. ESP, TCS a ABS).
- Vypnutý systém elektrické kontroly stability vozidla (např. spínačem ESP OFF).
- Řadící páka je v jakékoliv poloze kromě polohy D (jízda).
- Aplikuje se EPB.
- Dveře řidiče jsou otevřeny.
- Maximální rychlost adaptivního tempomatu (180 km/h) je překročena.
- Rychlost motoru je méně jako 350 otáček (ot/min) anebo víc jako 7000 otáček (ot/min).

- 3. varování, AEBS bude aplikovat nouzové brždění.
- Zapnutý systém HDC.
- Kryt senzoru radaru je moc znečištěn.

Jiné podmínky vypnutí

- Po zastavení vozidla na základě kontroly není v době opětovného nastartování žádné vozidlo vepředu.
- Během kontroly zastavení vozidla je vzdálenost k vozidlu vepředu příliš velká anebo příliš malá.
- Častá kontrola zastavení vozidla.

Poznámka

- Pokud se na přístrojovém panelu zobrazí zpráva „Inteligentní tempomat PŘIPRAVEN“ a podmínky vypnutí jsou splněny, když krátce stisknete páčku volby rychlosti směrem RES+, inteligentní tempomat se opět aktivuje.

Pokud bude inteligentní tempomat vypnutý, zkontrolujte situaci na cestě a podmínky jízdy. Kromě toho sešlápněte brzdový pedál a upravte rychlost vozidla.

Supervizorový typ



Intelligent Adaptive Cruise Control (IACC) has been deactivated

Standardní typ



Intelligent Adaptive Cruise Control (IACC) has been deactivated

Poznámka

- Tato zpráva se zobrazí tehdy, když bude inteligentní tempomat vypnut abnormálně.

Opětovné zapnutí

Pokud je inteligentní tempomat vypnut (inteligentní tempomat připraven), můžete jej opět aktivovat.

Krátce potlačte páčku tempomatu směrem RES+ při rychlosti vozidla cca 10 km/h anebo vyšší bez sešlápnutí brzdového pedálu anebo rychlostního pedálu.



- Nastavená rychlost se vrátí na hodnotu před vypnutím inteligentního tempomatu.

Upozornění

- Při opětovném zapnutí se může rychlost vozidla rychle zvýšit anebo snížit na nastavenou rychlost ještě předtím, než se vypne. Proto při opětovném zapnutí dávejte pozor na okolní podmínky na cestě.

Pokud se na přístrojovém panelu zobrazí následující zpráva, když vozidlo stojí, krátce potlačte páčku nastavení rychlosti směrem nahoru anebo dolů RES+ anebo SET-.

Poté se inteligentní tempomat opětovně zapne.

Sešlápnutí rychlostního pedálu také opět zapne inteligentní tempomat.

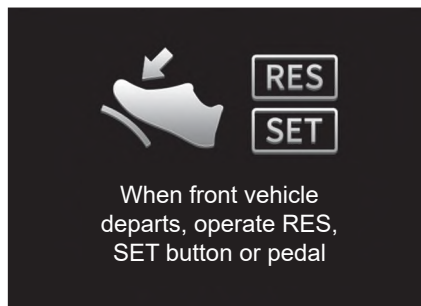

Deaktivace

Chcete-li inteligentní tempomat (IACC) zcela deaktivovat, stiskněte spínač zapnutí/vypnutí tempomatu (ON/OFF).

- Na přístrojovém panelu zhasne vyskakovací zpráva inteligentního tempomatu.

Když nebudete používat inteligentní tempomat, vždy stisknete spínač, abyste jej deaktivovali.

Upozornění

- Když pro dočasné zrychlení sešlápnete rychlostní pedál na víc jako 60 vteřin, inteligentní tempomat se vypne.

Varování

- Když nepoužíváte inteligentní tempomat, systém vždy vypněte.
- Rychlost inteligentního tempomatu nastavujte vždy v rámci povolených rychlostí určených zákonem.
- Před použitím inteligentního tempomatu zkontrolujte okolní podmínky na cestě.
- Inteligentní tempomat nepoužívejte za následujících okolností:
 - Blízký vysoký nadjezd a silniční mýto.
 - Když je kolem moc kovu, např. na místě stavby anebo v železném tunelu.
 - Pokud je v blízkosti jízdního pruhu zábradlí anebo ochranné zábradlí.
 - Když není žádný jízdní pruh jako např. parkoviště.
 - Na cestě do strmého kopce anebo zo strmého kopce.
 - Slabá viditelnost v důsledku takových faktorů, jako je mlha, hustý déšť, husté sněžení, atd.
- Inteligentní tempomat je zařízení, které pomáhá řidiči. Nepoužívejte jej jako bezpečnostní zařízení.
- O řízení vozidla musí rozhodnout řidič sám. Spoléhaní se pouze na inteligentní tempomat zvyšuje riziko nehody.

Upozornění na řízení volantu (řídící sílu)

Když řidič nedrží volant během jízdy se zapnutým inteligentním tempomatem a řízením volantu, v 3 krocích se zobrazí varovná zpráva, že řidič nemá ruce na volantu a systém inteligentního tempomatu se vypne.

Supervizorový typ	Standardní typ
 Keep hands on steering wheel	 Keep hands on steering wheel
Krok 1: Zpráva <ul style="list-style-type: none">• Zobrazí se varovná zpráva	
 Keep hands on steering wheel	 Keep hands on steering wheel
Krok 2: Zpráva + zvukový signál <ul style="list-style-type: none">• Zobrazí se varovná zpráva a zazní varovné pípání.	
 Intelligent Adaptive Cruise Control (IACC) has been deactivated	 Intelligent Adaptive Cruise Control (IACC) has been deactivated
Krok 3 Zpráva + Vypnutí systému <ul style="list-style-type: none">• Zobrazí se zpráva „Inteligentní tempomat vypnut“ a zároveň se vypne řízení volantu. Tempomat však zůstane zapnut.	



Upozornění

- Pokud řidič drží volant tak slabě, že během jízdy na rovné silnici vozidlo nevykonává pohyb vlevo ani vpravo, systém může určit, že řidič nedrží ruce na volantu a může vygenerovat varování, že řidič nedrží ruce na volantu.
- Varování, že řidič nedrží ruce na volantu, může přijít pozdě v závislosti od podmínek na silnici. Během jízdy vždy držte ruce na volantu.



Upozornění

Systém řízení volantu (řídící síly) nemusí fungovat, anebo se zbytečně zapne za následujících okolností:

- Systém neumí rozpoznat označení jízdního pruhu za deště, sněžení, prachu, stojací vody nebo kaluže či jiné překážky na vozovce.
- Barva označení jízdního pruhu je podobná barvě vozovky.
- Označení jízdního pruhu nejsou zřetelná či na jedné straně jízdního pruhu jsou 2 a více označení.
- Na vozovce jsou jiná označení, která jsou podobná označení jízdního pruhu.

- Označení jízdního pruhu jsou skryté ve stínu středových bariér, zábradlí, protihlukových stěn a stromů při vozovce.
- Na vozovce jsou okolní překážky jako např. silniční sloupky.
- Doprava je hustá z důvodu stavebních prací na vozovce nebo objektů řídicích dopravu, např. dopravní kužely, které se používají na oddělení silničního provozu.
- Označení jízdního pruhu náhle končí na kruhovém objezdu či na křižovatce.
- Vozidla přejíždí přes určitou oblast jako je např. Křižovatka na dálnici kde se počet jízdních pruhů sníží nebo zvýší.
- Jízdní pruh je příliš úzký či příliš široký.
- Vzdálenost k vozidlu vpředu je příliš malá nebo se vozidlo vpředu dotýká označení jízdního pruhu.
- Na vozovce je i jiné označení, např. přechod pro chodce, šipky, symboly.
- Špatná viditelnost v důsledku mlhy, hustého deště, hustého sněžení apod.
- Z důvodu snížené viditelnosti jsou těžce rozeznatelná jiná vozidla a chodci.
- Nastane prudká změna osvětlení, např. při jízdě do tunelu a při výjezdu z tunelu.

- Při jízdě v noci nebo při projetí tunelu nejsou zapnutá dálková světla, nebo je intenzita světel příliš malá.
- Když jedete v jízdním pruhu vyhrazeném pro autobusy či blízko vnějších okrajů takového jízdního pruhu.
- Vozidlo jede do prudkého kopce nebo v prudké zatáčce.
- Vozidlo jede za zvláštních podmínek, které způsobují velkou vibraci.
- Na palubní desce jsou předměty s odrazovým povrchem (bílý papír, zrcadlo atd.).
- Přední sklo před modulem kamery je pokryté ledem, sněhem, blátem, špínou či jiným znečištěním.
- Na předním skle je mlha nebo rosa.
- Teplota kolem přední kamery je příliš vysoká v důsledku přímého slunečního světla.
- Vozidlo se pohybuje směrem k světelnému zdroji.
- Světlo ze slunce, pouličního osvětlení či z dálkových světel oproti jedoucím vozidel odražejícího se od vlhkého povrchu vozovky.
- Ostrá zatáčka, např. ve tvaru S

Nastavení bezpečné vzdálenosti od vozidla vpředu

Pokud se u zapnutého inteligentního tempomatu detekuje vozidlo vpředu, systém umožní řidiči, aby udržoval konstantní vzdálenost od vozidla vpředu.

Pokud je aktivován inteligentní tempomat, předtím nastavená bezpečná vzdálenost bude fungovat zároveň bez separátního zapnutí. Pokud je to zapotřebí, stisknete tlačítko nastavení bezpečné vzdálenosti, čímž změníte tuto vzdálenost vozidla (bezpečnou vzdálenost) v 5 krocích.

Nastavte bezpečnou vzdálenost podle současné rychlosti vozidla.



Krok 5 → Krok 4 → Krok 3 → Krok 2 → Krok 1

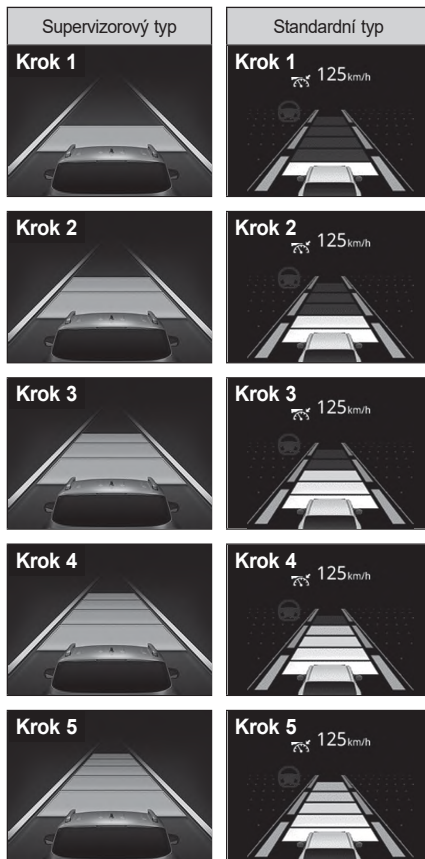

- Pokud není detekováno vpředu žádné vozidlo, vaše vozidlo jede rychlostí, kterou nastavil systém bezpečné vzdálenosti.
- Když vozidlo vpředu zrychlí a vzdálenost mezi vozidly se zvětší, vozidlo řidiče zrychlí pouze na nastavenou rychlost a poté jede konstantní rychlostí.

Upozornění na situaci vepředu

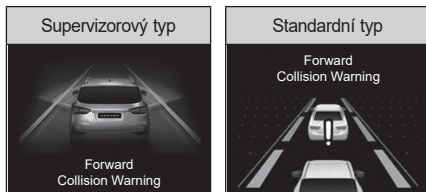

Pokud je vzdálenost od vozidla vepředu tak malá, že může dojít ke srážce, anebo vozidlo vepředu zmizí z dohledu např. v důsledku změny jízdního pruhu, atd. při zapnutém inteligentním tempomatu, na přístrojovém panelu se objeví příslušná zpráva.

- Pokud řidič sešlápne brzdový pedál anebo otočí volant, okamžitě snížíte rychlost vozidla anebo změňte směr.

Upozornění

- **Pokud vozidlo vepředu zmizí z dohledu např. v důsledku změny jízdního pruhu, atd., když jedete malou rychlostí a udržujete vzdálenost od vozidla vepředu konstantní, vozidlo řidiče se může srazit s jiným vozidlem, které stojí anebo s jiným objektem.**

Startování na cestě se zácpou

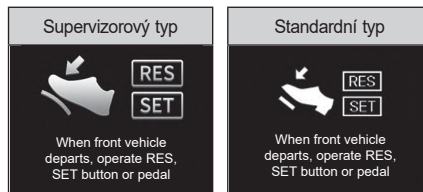

Když je zapnutý inteligentní tempomat jezdíte s vozidlem v hustém provozu tak, že budete vzdálenost od vozidla vepředu udržovat konstantní. Sešlápnete rychlostní pedál, anebo krátce potáhněte páčku nastavení rychlosti ve směru RES+, anebo ji krátce potlačte dolů ve směru SET-, aby se vozidlo znovu rozjelo 3 vteřiny poté, co vaše vozidlo zastaví před stojícím vozidlem.

Přední detekční senzor (Přední radar + přední kamera)





Přední radar

Tohle je senzor, který detekuje vozidlo vepředu a umožňuje řidiči vozidla udržovat konstantní vzdálenost od vozidla vepředu a sledovat vozidla vepředu. Pokud je přední senzor zakryt sněhem, deštěm anebo jinými látkami, citlivost senzoru se snižuje a inteligentní tempomat nemusí fungovat, anebo nebude dočasně fungovat. Oblast kolem senzoru udržujte vždy čistou.

Přední kamera

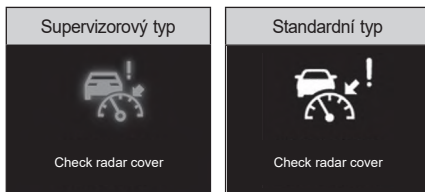
Kamera detekuje jízdní pruh před vozidlem pomocí senzoru modulu přední kamery (FCM), co umožňuje vozidlu při zapnutém inteligentním tempomatu jezdit ve středu jízdního pruhu. Oblast kolem modulu přední kamery udržujte vždy čistou.



 **Upozornění**

- **Oblast kolem předního detekčního senzoru udržujte vždy čistou a nikdy na ni nedávejte žádné doplňky (evidenční číslo, nálepku, atd.).**
- **Dávejte pozor, abyste nepoškodili senzor při umývání vysokotlakou hadicí, anebo aby se voda během mytí vozidla nedostala dovnitř (do dolní části).**
- **Po umytí vozidla osušte okolí kolem senzoru.**
- **Dávejte pozor, abyste nikam nenarazili předním nárazníkem. Takovýto náraz může změnit oblast kolem senzoru.**
- **Použijte pouze originál senzor.**
- **Přední nárazník nenatírejte žádnou barvou.**

Detekce vozidla je těžká v následujících podmínkách:

- Když jedete po strmém kopci, anebo když zatáčíte do prudké zatáčky.
- Když jedete v specifických podmínkách, které způsobují značné vibrace vozidla.
- Když před vás náhle vjede vozidlo anebo chodec.
- Když se jiné vozidlo přibližuje anebo couvá.
- Když je před vámi vozidlo neobvyklého tvaru.
- Vozidlo jede u jedné strany jízdního pruhu anebo vpředu.
- Vozidlo jede nízkou rychlostí, anebo prudce sníží rychlost.
- V případě zaparkovaného vozidla.
- Vozidlo ouzké zadní konstrukce (přívěs, motocykl, bicykl, atd.).
- Když jedete po ouzké cestě anebo po cestě s prudkou zatáčkou.
- Když otočíte volantem.
- Když je přední část vozidla vyšší v důsledku těžkého nákladu v zavazadlovém prostoru.
- Senzor je zakryt v důsledku sněžení, deště, mlhy, atd.
- Vozidlo, které se pohybuje anebo je zaparkováno kolmo ke směru jízdy vašeho vozidla.

 **Upozornění**

- **Za uvedených podmínek systém nemusí rozeznat vozidlo vpředu. Vyžaduje se mimořádná pozornost. Vždy dávejte pozor na provoz a pokud je to zapotřebí, sešlápněte brzdový pedál.**

Nedetekovaný chodec vepředu

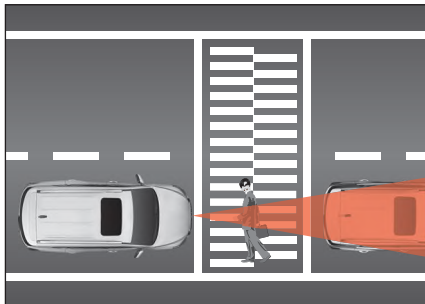

- Inteligentní tempomat nemusí detekovat lidi.
- Když jedete a držíte vzdálenost mezi vozidly a před vaším vozidlem se objeví chodec, může to způsobit nebezpečnou situaci.

Cesta se zatáčkou

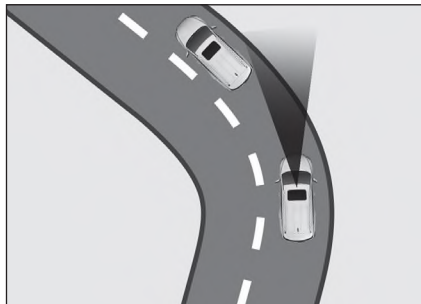

- Systém nemusí rozeznat vozidlo vepředu ve stejném jízdním pruhu na cestě se zatáčkou a náhle zvýší rychlost vozidla na nastavenou rychlost.
- Pokud se náhle detekuje vozidlo vepředu, rychlost vozidla se může náhle snížit.
- Vždy dávejte pozor na provoz a pokud je to zapotřebí, sešlápněte brzdový pedál.

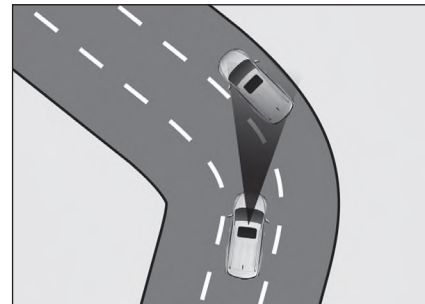

- Systém může detekovat vozidlo v jiném jízdním pruhu v zatáčce, což může ovlivnit rychlost vozidla řidiče. Vždy dávejte pozor na provoz a sešlápněte brzdový pedál.
- V takovém případě zkontrolujte podmínky provozu kolem vás, a poté sešlápněte rychlostní pedál, abyste zabránili nežádoucímu snížení rychlosti.

Cesta nahoru kopcem anebo dolů kopcem

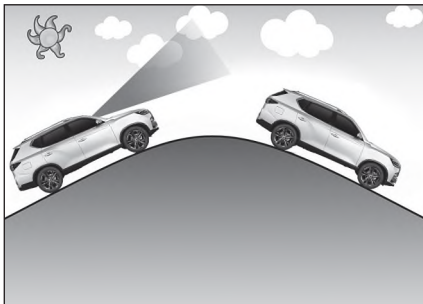

- Vozidlo může náhle zvýšit rychlost na rychlost nastavenou řidičem, protože nerozezná vozidlo vepředu ve stejném jízdním pruhu při cestě nahoru kopcem anebo dolů kopcem.
- Pokud se vepředu náhle detekuje jiné vozidlo, rychlost vozidla se může prudce snížit.
- Vždy dávejte pozor na provoz při cestě nahoru kopcem anebo dolů kopcem a pokud je to zapotřebí, snižte rychlost vozidla sešlápnutím brzdového pedálu.

Změna jízdního pruhu

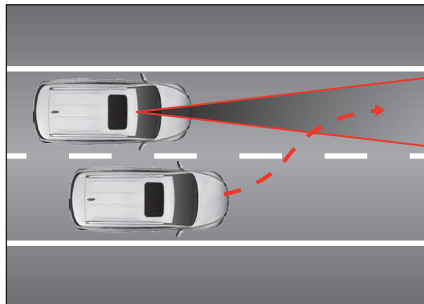

- Pokud vozidlo ve vedlejším jízdním pruhu vjede do vašeho jízdního pruhu, systém rozezná tohle vozidlo až tehdy, když vjede do detekční oblasti senzoru.
- Po celou dobu dávejte pozor, protože senzor může pozdě detekovat takové vozidlo, které náhle vjede do pruhu.
- Snižte rychlost tak, abyste udržovali vzdálenost mezi vozidly, když je rychlost přibližujícího se vozidla nižší jako rychlost vašeho vozidla.
- Udržujte nastavenou rychlost tak, abyste udržovali vzdálenost k vozidlu před váma, když je rychlost přibližujícího se vozidla vyšší jako rychlost vašeho vozidla.

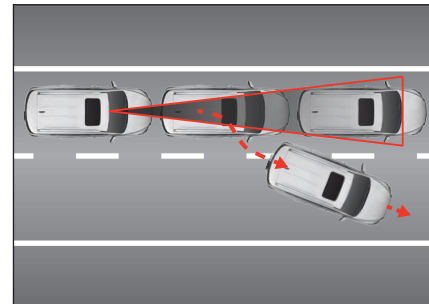

- Pokud vozidlo vepředu opustí jízdní pruh v důsledku změny pruhu, atd., dávejte pozor na existující riziko srážky, protože systém neumí detekovat další vozidlo před váma.

Detekování vozidla vepředu

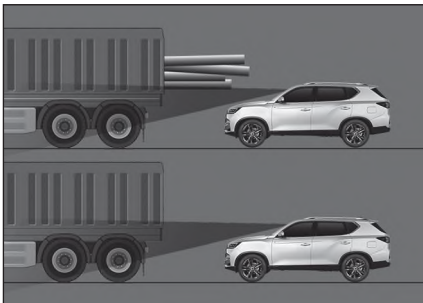

- Pokud jedete za vozidlem, které tahá náklad přesahující délku nákladní plošiny, anebo kde je náklad vysoko nad nákladní plošinou, vždy dávejte pozor, protože AEBS nemusí fungovat řádně.

⚠ Varování

- V případě nouze vždy zastavte vozidlo sešlápnutím brzdového pedálu.
- Po celou dobu udržujte bezpečnou vzdálenost. Pokud nastavíte vzdálenost od vozidla vepředu na bližší vzdálenost při velké rychlosti, může to způsobit velmi nebezpečnou situaci, jako např. srážku s vozidlem vepředu.
- Adaptivní tempomat se neumí vypořádat se situací, když je vepředu zaparkováno vozidlo, když vozidlo náhle zastaví, s chodci, s vozidly přijíždějícími z opačného směru, atd. Řidič se vždy musí dívat dopředu a reagovat na nečekané situace.
- Pokud vozidlo vepředu často mění jízdní pruhy, reakce senzoru může být pomalejší. Řidič se vždy musí dívat dopředu a reagovat na nečekané situace.
- Adaptivní tempomat je přídatné zařízení pro řidiče a ne bezpečnostní zařízení. Bezpečná jízda a řízení jsou vždy odpovědností řidiče.

⚠ Varování

- Řidič by vždy měl znát rychlost nastavenou adaptivním tempomatem a vzdálenost od vozidla vepředu.
- Mezi vaším vozidlem a vozidlem vepředu si vždy nastavte extra vzdálenost. Pokud je to zapotřebí, snižte rychlost vozidla sešlápnutím brzdového pedálu.
- Adaptivní tempomat neumí rozeznat komplikované podmínky provozu, takže při jízdě vždy dávejte pozor na takovéto podmínky provozu, přičemž v nebezpečných situacích musí řidič vždy sám upravit rychlost vozidla.
- Abyste uměli používat adaptivní tempomat bezpečněji, před použitím si přečtěte manuál uživatele.

⚠ Upozornění

- Adaptivní tempomat se může náhle deaktivovat pod vlivem silných elektromagnetických vln.

Brzdový systém

Kontrolka a indikátor brzdy

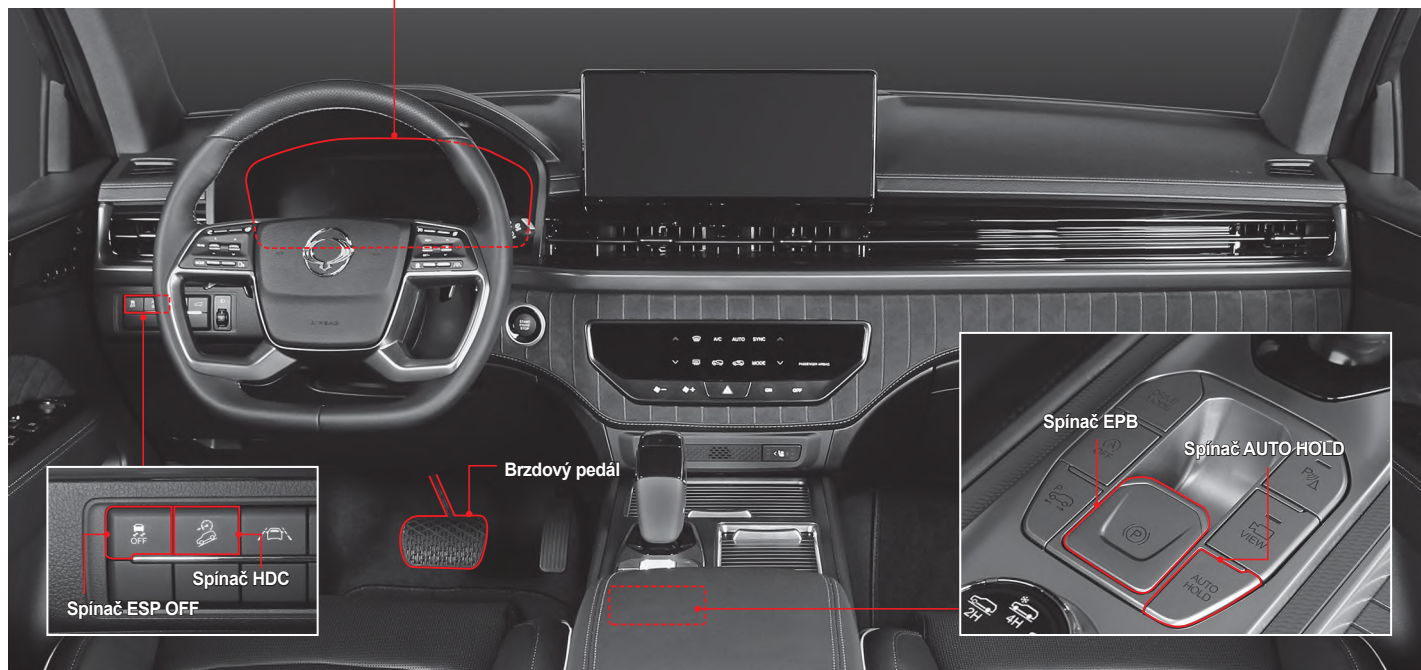

Nožní brzda

Sešlápnutí brzdového pedálu může snížit rychlost vozidla nebo vozidlo zastavit.

Pokud se nožní brzda používá během jízdy dolů kopcem delší dobu, může vzniknout ubývání nebo zamčení páry v důsledku přehřátí brzdového systému, čímž se sníží brzdící síla a může dojít k nehodě.

Při dlouhé jízdě dolů z kopce používejte spolu s nožní brzdou také motorovou brzdou.



Upozornění

- **Na kluzké silnici, např. na zledovatělé nebo zasněžené silnici priměřeně snižte rychlost.**

Co je ubývání?

Ubývání znamená snížení brzdící síly v důsledku snížení třecí síly, což je způsobeno zvýšením teploty na povrchu tření brzdy, když se nožní brzda používá během jízdy dolů kopcem delší dobu.

Co je uzamčení páry?

Uzamčení páry znamená stav, když se brzda při jízdě z kopce používá příliš často a v brzdové kapalině v brzdovém válci nebo brzdových linkách vzniknou bubliny, v důsledku čeho se hydraulický brzdový tlak nemůže přenést a brzda nebude fungovat navzdory zcela sešlápnutému brzdovému pedálu.



Varování

Kontrola cizích látek kolem pedálu



- Před jízdou s vozidlem vyčistěte podlahu kolem brzdového pedálu a rychlostního pedálu. Pokud je pod pedálem prázdná plechovka nebo nějaký předmět, může to zabránit práci s pedálem a způsobit nehodu. Ujistěte se, že jste to před jízdou zkontrolovali.

Kontrola a výměna brzdových destiček/disků

Kontrolujte brzdové destičky a disky každých 10.000 km a pokud je to nutné, vyměňte je. Když budete vyměňovat brzdové destičky, vyměňte najednou levé i pravé brzdové destičky.

Frekvence výměny brzdových destiček a disků závisí od způsobu jízdy řidiče.

Varování

- Když sešlápnete brzdový pedál a budete slyšet skřípavý zvuk, nechte si vozidlo zkontrolovat a provést servis v nejbližším autorizovaném servisu SsangYong. Pokud tak neučiníte, brzdy nemusí fungovat a může dojít k vážné nehodě.

Když brzda nefunguje

Když během jízdy nefunguje nožní brzda, snižte rychlost vozidla co nejvíce použitím motorové brzdy a bezpečně zastavte vozidlo pomalým zatažením parkovací (ruční) brzdy.

ABS (protiblokovací brzdový systém)*

Pokud náhle zabrzdíte, nebo pokud zabrzdíte na kluzké silnici, vozidlo se bude nadále pohybovat dopředu, ale kola budou zablokována a nebudou se točit. V takovémto případě nebude možné vozidlo řídit, nebo vozidlo může přejít do smyčky, což může způsobit nehodu.

V takovémto případě ABS řídí řádné uzamčení kol, abyse udržela řídicí síla a zlepšila řídicí stabilita vozidla.

Za normálních jízdních podmínek brzdní systém vozidla vybaveného funkcí ABS pracuje stejným způsobem jako brzdní systém normálního vozidla.

Varování

- Systém ABS zabraňuje situaci, kdy jsou kola uzamčena a vozidlo nelze řídit, když se použije brzda. Proto systém ABS nemá značný vliv na brzdící vzdálenost.
- Když zapojíte systém ABS a vytvoří se brzdící síla, brzdící vzdálenost může být delší nebo kratší jako brzdící vzdálenost vozidla bez systému ABS podle stavu povrchu vozovky.
- Když prudce zabrzdíte, silně sešlápnete brzdový pedál, dokud se vozidlo zcela nezastaví. Nikdy nedávejte nohu dolů z pedálu, ani nesešlápnete brzdový pedál opakovaně.
- Dokonce ani vozidlo vybavené systémem ABS nemůže zabránit riziku převrácení vozidla na bok. Udržujte bezpečnou vzdálenost od vozidla vepředu a na kluzké silnici jeďte s vozidlem nízkou rychlostí.

Upozornění

- Vozidlo vybaveno systémem ABS vykonává samodiagnostickou funkci, která kontroluje, zda po nastartování motoru a jízdě s vozidlem v systému není chyba. V tomhle procesu se hydraulický tlak přenáší silou do vnitřního hydraulického systému a motor pracuje podle toho, takže na brzdovém pedálu může vzniknout hluk a vibrace. Tohle znamená, že ABS funguje normálně.
- Když je systém ABS zapnutý, z brzdového pedálu budete cítit vibrace a určitý hluk. Tohle je normální jev, který nastane při zapnutí systému ABS.

Kontrolka ABS



Tato kontrolka se rozsvítí, když je spínač START/STOP v poloze ON a zhasne, pokud je systém normální.

Varování

- Když kontrolka ABS bude svítit i po nastartování motoru, nebo se rozsvítí během jízdy, znamená to, že v systému spojeném s ABS je chyba a systém ABS nefunguje, takže je aktivována pouze normální brzdni funkce. V takovémto případě si nechte vozidlo okamžitě zkontrolovat a provést servis v autorizovaném servisu SsangYong.

Elektronický rozdělovač brzdné síly (EBD)

Systém EBD efektivně přenáší brzdou sílu na přední kola a zadní kola, protože elektronicky řídí brzdny tlak při sešlápnutí brzdového pedálu.

Systém EBD se aktivuje, když je rozdíl rychlostí mezi nejrychlejším předním a nejpomalejším zadním kolem přibližně 1 km/h nebo vyšší, a deaktivuje se, když funguje ABS.

Kontrolka EBD*



Pokud se současně rozsvítí kontrolka ABS a kontrolka brzd, znamená to, že systém EBD má poruchu. (Samostatná kontrolka EBD neexistuje.)

Upozornění

- Když se rozsvítí kontrolka EBD, nechte si vozidlo zkontrolovat a provést servis v autorizovaném servisu SsangYong.

Signál nouzového zastavení (ESS)*

Funkce ESS informuje o nebezpečné situaci za vámi jedoucí vozidlo rychlým blikáním světla nouzového brzdění, když prudce zabrzdíte, nebo když se během jízdy zapne systém ABS.

Funkce ESS se zapne tehdy, když je rychlost vozidla 50 km/h nebo více a zapne se v pořadí „Vstup signálu ESS“ → „Zapněte světlo nouzového brzdění“ → „Zapněte výstražné varovné světlo“.

Poznámka

- Když svítí výstražné varovné světlo, funkce ESS není aktivována.

Podmínky aktivace a deaktivace

	Světlo nouzového brzdění
Podmínky aktivace	<ul style="list-style-type: none">• Když je rychlost vozidla 50 km/h nebo více• Když prudce zabrzdíte ze snížením rychlosti vozidla 6,5 m/s² nebo více.• Když se při brzdění zapne systém ABS
Podmínky deaktivace	<ul style="list-style-type: none">• Když z vozidla nejde signál ESS• Když se aktivuje výstražné varovné světlo• Když se vypne ABS

	Kontrolka nebezpečí
Podmínky aktivace	<ul style="list-style-type: none">• Když je rychlost vozidla 50 km/h nebo méně v době, kdy se vypne (zruší) indikátor výstražného varovného světla• Když výstražné varovné světlo bliká 10 vteřin
Podmínky deaktivace	<ul style="list-style-type: none">• Když se aktivuje výstražné varovné světlo• Když po aktivování výstražného varovného světla uplynulo 10 vteřin• Když se rychlost vozidla zvýšila o 10 km/h nebo více po aktivování výstražného varovného světla

Systém elektronické kontroly stability (ESP)*

Systém ESP je pomocný systém pro bezpečnost jízdy, který kontroluje brzdění každého kola nebo výkon motoru, aby upravil stabilitu vozidla, které je nestabilní v určitých situacích, např. při prudkém zahýbání, čímž pomůže vozidlu vyhnout se nebezpečné situaci.

- Funkce ESP se aktivuje pouze tehdy, když je vozidlo mimořádně nestabilní, a neaktivuje se v běžných jízdních podmínkách. Aktivace je potvrzena tehdy, když na přístrojovém panelu bliká indikátor ESP.

Indikátor/kontrolka ESP



- Indikátor bliká: Funkce ESP je aktivována.
- Kontrolka svítí: V systému ESP je chyba.

! Upozornění

- Když indikátor ESP bliká, jedte pomalu bez přidávání rychlosti.
- Když se rozsvítí kontrolka ESP, jedte do autorizovaného servisu SsangYong a nechte si vozidlo zkontrolovat a provést servis.

Poznámka

- Výstražná kontrolka bliká cca 10 vteřin, aby umožnilo vozidlu ihned vzadu nebo na boku předem se připravit, když náhle zabrzdíte vozidlo při rychlosti 50 km/h nebo více, nebo když je zapnutý systém ABS. (Signál nouzového zastavení)

Indikátor ESP OFF



Když deaktivujete ESP stisknutím a podržením spínače ESP OFF (na 3 vteřiny nebo déle), rozsvítí se indikátor.

! Upozornění

- Pokud indikátor ESP OFF i nadále svítí po deaktivaci funkce ESP, jedte do autorizovaného servisu SsangYong a nechte si vozidlo zkontrolovat a provést servis.

Poznámka

- Stisknutí a podržení spínače ESP OFF na 3 vteřiny zároveň zapne indikátor ESP OFF a indikátor AEBS OFF a funkce ESP a AEBS se deaktivují.

Jev, který nastane při aktivaci ESP

Pokud se ESP aktivuje při prudkém zahýbání, ESP kontroluje každé kolo, takže cítíte aplikaci brzdění na příslušné kolo, přičemž na brzdovém pedálu mohou vzniknout vibrace a hluk v důsledku změny hydraulického tlaku v systému.

Když sešlápnete rychlostní pedál, v důsledku kontroly funkce výkonu motoru se rychlost nemusí zvýšit.

Kdy je potřeba deaktivovat funkci ESP

Když levé a pravé kola na kluzké, zasněžené nebo ledové silnici trvale prokluzují, aktivuje se funkce ESP, která kontroluje hnací sílu motoru. Proto se otáčky motoru nemohou zvýšit ani tehdy, když sešlápnete rychlostní pedál, takže nebude moci řídit vozidlo.

V takovémto případě deaktivujte funkci ESP, abyste obnovili hnací sílu motoru a abyste mohli ovládat vozidlo.

- Chcete-li deaktivovat funkci ESP, stiskněte a podržte spínač ESP OFF (na 3 vteřiny nebo déle).
Na přístrojovém panelu se rozsvítí indikátor ESP OFF a funkce ESP se deaktivuje.
- Opakované stisknutí spínače ESP OFF opět aktivuje funkci ESP.

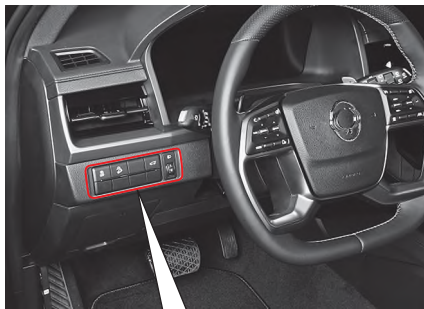

! Varování

- **Když je zapnuta funkce ESP, nemačkejte spínač ESP OFF. Pokud deaktivujete funkci ESP stisknutím spínače ESP OFF a zároveň prudce přidáte rychlost, nebo uděláte prudký obrát, vozidlo se může náhle poklouznout a způsobit moc nebezpečnou situaci. Chcete-li deaktivovat funkci ESP, stisknete spínač ESP OFF pouze tehdy, když vozidlo jede po rovné ploché silnici stálou rychlostí.**

Poznámka

Vozidlo vybaveno funkcí ESP má různé pomocné funkce pro zlepšení bezpečnosti jízdy vozidla. Typické funkce jsou následující:

- **BAS (Systém asistenta brzdy)**
Funkce BAS detekuje prudké brzdění a zvyšuje brzdny tlak za řidiče, jehož síla nohy není schopna v situaci náhlého brzdění prudce zabrzdít.
- **ARP (Aktivní ochrana před převrácením)**
ARP je pomocná bezpečnostní funkce, která pomáhá vozidlu udržet normální stabilitu ještě před ESP, když je vozidlo moc nestabilní.

! Upozornění

- **ESP je pouze systém asistenta bezpečnosti jízdy vozidla a neumí kontrolovat vozidlo mimo svých fyzických limitů. Nespoléhejte moc na tenhle systém a jezděte bezpečně.**
- **Aktivace ESP (indikátor ESP bliká) znamená, že vozidlo je moc nestabilní. V takovémto případě snižte rychlost vozidla a jezděte bezpečně.**
- **Při couvání vozidla se ESP neaktivuje.**

- Nejezdíte s vozidlem okamžitě po nastartování motoru. Když odjedete s vozidlem do 2 vteřin po nastartování motoru, samodiagnostická funkce ESP nefunguje a na začátku jízdy se aktivuje ESP, takže se objeví symptomy jako např. rozsvítí se kontrolka ESP, zazní varovný zvukový signál a na každém kole vznikne brzdící síla.
- Když se aktivuje funkce ARP, brzdění motoru a každého kola se kontroluje efektivněj jako při normálním fungování ESP, takže rychlost vozidla může náhle klesnout, nebo na každém kole vznikne brzdící síla, takže řízení bude nestabilní.
- Když je zapnuta funkce ESP, na brzdovém pedálu a na jiných zařízeních mohou vzniknout vibrace v důsledku změny hydraulického tlaku v zařízení.
- Ve vozidle vybaveném funkcí ESP mohou vzniknout mírné vibrace, protože v systému pracuje autodiagnostická funkce, co je normální jev.

Asistent sjezdu z kopce (HDC)*

HDC je systém, který automaticky snižuje rychlost vozidla, aby umožnil řidiči jet nízkou rychlostí bez sešlápnutí brzdového pedálu, když chce jet řidič s vozidlem po strmé silnici nízkou rychlostí.

Variabilní typ HDC v tomto vozidle funguje flexibilně v rozsahu od 5 km/h do 30 km/h podle okolí vozidla (podle stavu fungování brzdového pedálu a rychlostního pedálu).

Varování

- **Nepoužívejte funkci HDC na normální silnici. Funkce HDC je pro jízdu dolů kopcem a její použití na normální silnici může způsobit srážku s vozidlem jedoucím vzadu.**

Aktivace/deaktivace funkce HDC

- Stisknutím spínače HDC se rozsvítí zelený indikátor HDC na přístrojovém panelu a HDC je ve stavu připravenosti.
- Opětovné stisknutí spínače HDC vypne indikátor HDC a deaktivuje funkci HDC.



Indikátor/kontrolka HDC



- Rozsvítí se zelený indikátor: HDC je ve stavu připravenosti.
- Zelený indikátor bliká: HDC je zapnutý.
- Rozsvítí se červená kontrolka: Systém HDC je přehřátý a chybný.

Upozornění

- Když se rozsvítí červená kontrolka, funkce HDC se neaktivuje.
- Když se rozsvítí červený indikátor HDC, znamená to, že systém HDC je přehřátý nebo chybný. Když bude červený indikátor HDC pořád svítit i poté, když příslušné zařízení HDC řádně vychladlo, nechte si vaše vozidlo zkontrolovat a provést servis v autorizovaném servisu SsangYong.

Podmínky aktivace HDC

- Když je se aktivována funkce HDC (rozsvítí se zelený indikátor HDC).
- Při určitém sklonu svahu nebo vyšším sklonu a v určitém rozsahu rychlosti (cca 2 km/h – 50 km/h).
- Když není aktivována funkce ESP (včetně funkce BAS).

Podmínky deaktivace HDC

- Když se deaktivuje funkce HDC (zelený indikátor HDC zhasne).
- Sklon svahu je menší než podmínka aktivace HDC.
- Když je rychlost vozidla nižší než cca 2 km/h nebo vyšší než cca 50 km/h.
- Když je v systému HDC chyba.
- Když je systém HDC přehřátý.
- Když řidič sešlápne brzdový nebo plynový pedál.

Poznámka

- Když se aktivuje funkce HDC, řidič může zvýšit nebo snížit rychlost vozidla na požadovanou rychlost (cca 5–30 km/h) sešlápnutím brzdového pedálu nebo plynového pedálu. Pokud je však rychlost vozidla vyšší než cca 70 km/h, funkce HDC se deaktivuje.

Funkce HDC

Pokud jsou splněny podmínky pro aktivaci HDC, HDC je aktivována a na přístrojovém panelu bliká zelený indikátor HDC. Pokud je rychlost vozidla nižší než cca 2 km/h nebo vyšší než cca 70 km/h, nebo sklon silnice bude mírnější a funkce HDC je aktivována, HDC se vypne.

Pokud je funkce HDC zapnutá, z brzd mohou vycházet silné zvuky a vibrace, což je při fungování HDC normální.

Upozornění

- Funkce HDC je určena pro jízdu na prudkém kopci směrem dolů.
- Pokud se funkce HDC používá příliš často, brzdový systém nebo ESP nebudou fungovat normálně.
- Při jízdě po normální silnici nepoužívejte funkci HDC. Pokud jedete po rovné silnici a HDC je ve stavu připravenosti, funkce HDC se může aktivovat tehdy, když prudce zahnete nebo projedete přes spomalovač rychlosti.
- Při aktivaci HDC dochází k vibracím a hluku na brzdovém pedálu a dalších příslušných zařízeních v důsledku změny hydraulického tlaku uvnitř zařízení. Jedná se o normální jev v důsledku aktivace HDC.

Elektronická parkovací brzda (EPB)

EPB je parkovací brzda se zvýšenou bezpečností a stabilitou, která se zatahuje a uvolňuje jednoduchým spínačem.



⚠ Varování

- **Nedovoďte osobě, která neovládá funkci EPB (zejména dítě), aby pracovala s EPB. Pokud tak neuděláte, může to způsobit nehodu při parkování anebo zastavení.**

⚠ Upozornění

- Když teplota v zimě klesne pod nulu, parkovací brzdu nebude možné uvolnit, protože zařízení EPB budou zamrzlé.
- Když pohnete vozidlo násilím a parkovací brzda nebude uvolněna, protože zařízení EPB budou zamrzlé, tyto zařízení se mohou poškodit. Během jízdy s vozidlem budete možná slyšet i zvuky.
- Když zaparkujete vozidlo na rovném a bezpečném místě při teplotě pod nulou, namísto EPB použijte klíny pod kola vozidla.

Použití EPB

- 1 Zaparkujte vozidlo na rovném a bezpečném místě.
- 2 Potáhněte spínač EPB směrem nahoru.
Kontrolka parkovací brzdy na přístrojovém panelu se rozsvítí a zapne se EPB.



4

Uvolnění EPB

Stisknete spínač EPB se sešlápnutým brzdovým pedálem.

Kontrolka parkovací brzdy na přístrojovém panelu zhasne a EPB bude uvolněna.



Automatické uvolnění EPB

Když si zapnete bezpečnostní pás a dveře u řidiče, kapota motoru a výklopné zadní dveře jsou zavřeny a vozidlo jede normálně, funkce EPB se automaticky uvolní.

Poznámka

- Pokud dveře u řidiče, kapota motoru a výklopné zadní dveře nejsou zavřeny, anebo pokud bezpečnostní pás není zapnutý, funkce automatického uvolnění EPB se neaktivuje.

Kontrolka EPB/Kontrolka brzdy

Kontrolka EPB



- Keď je v systému EPB chyba, rozsvítí se oranžová kontrolka EPB.

Kontrolka brzdy

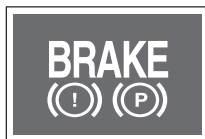

V následujících situacích se rozsvítí kontrolka.

- Když parkovací brzda funguje normálně.
- Když je nízká hladina brzdové kapaliny.
- Když se řadící páka zařadí do polohy P (parkování) a funkce AUTO HOLD je aktivována.

! Upozornění

- Když zatáhnete anebo uvolníte EPB, zkontrolujte, zda se na přístrojovém panelu nerozsvítí anebo nezhasla kontrolka.
- Pokud se spínač EPB používá abnormálně (časté anebo trvalé stlačení), může se rozsvítit kontrolka EPB. Když vypnete motor a otočíte spínač START/STOP do polohy ON, kontrolka zhasne a EPB bude fungovat normálně.
- Pokud kontrolka EPB pořád svítí, nechte si vaše vozidlo zkontrolovat a provést servis u prodejce SsangYong anebo v autorizovaném servisu SsangYong.
- Pokud kontrolka EPB pořád svítí i po uvolnění parkovací brzdy, nechte si vaše vozidlo okamžitě zkontrolovat a provést servis u prodejce SsangYong anebo v autorizovaném servisu SsangYong.

Nouzový mód EPB

Pokud je v brzdovém systému chyba a vy potlačíte spínač EPB směrem nahoru, anebo když během jízdy nemůžete sešlápnout brzdový pedál, EPB bude fungovat pokud budete držet spínač v horní poloze.

Avšak v porovnání s běžným fungováním brzdy se může brzdění vzdálenost značně zvětšit.

! Varování

- Nikdy nepoužívejte nouzový režim EPB během jízdy, pokud se nejedná o nouzovou situaci. Takový postup může poškodit systém vozidla a může způsobit nestabilitu jízdního stavu v důsledku použití brzdící síly během jízdy, což může vést k nehodě.
- Pokud je v brzdovém systému kritická chyba, nouzový režim EPB nemusí fungovat.

! Upozornění

- Pokud musíte zaparkovat vozidlo s chybným EPB, zařadte řadící páku do polohy P (parkování) a zaparkujte vozidlo na rovné ploše.
- Pokud po zapnutí nouzového módu vychází z příslušných zařízení zvuk anebo zápach, nechte si zkontrolovat a provést servis u prodejce SsangYong anebo v autorizovaném servisu SsangYong.



Upozornění

- Před jízdou zkontrolujte, zda na přístrojovém panelu svítí kontrolka parkovací (ruční) brzdy a kontrolka nízké hladiny oleje.
- Před jízdou vždy uvolněte parkovací (ruční) brzdu. Jízda se zataženou parkovací (ruční) brzdou může poškodit brzdový systém.
- Když použijete na zastavení vozidla během jízdy parkovací (ruční) brzdu, pro vaši bezpečnost zařadte řadicí páku do polohy P (parkování) nebo N (neutrál).
- Nepoužívejte polohu řadicí páky P (parkování) namísto parkovací (ruční) brzdy. Po zastavení nebo zaparkování vozidla pevně zatáhněte parkovací (ruční) brzdu.
- Chcete-li zařadit řadicí páku do polohy N (neutrál) a zaparkovat vozidlo, vypněte motor s řadicí pákou v poloze P (parkování), stiskněte tlačítko uvolnění zámku na řadicí páce a zařadte ji do polohy N (neutrál).
- Při parkování/zastavení vozidla vždy zařadte řadicí páku do polohy P (parkování). Pokud řadicí páka není po zaparkování/zastavení v poloze P (parkování), vozidlo se může pohnout při vnějším nárazu nebo za určitých podmínek na silnici.

Když parkujete vozidlo na cestě do kopce

- Když parkujete vozidlo na cestě do kopce, volant by měl být otočen ve směru od obrubníku.



Když parkujete vozidlo na cestě z kopce

- Když parkujete vozidlo na cestě z kopce, volant by měl být otočen ve směru k obrubníku.



AUTO HOLD*

Pokud je aktivována funkce AUTO HOLD, tlak v brzdové soustavě se automaticky udržuje, když řidič sešlápně brzdový pedál, aby zastavil vozidlo například při čekání na signál semaforu nebo v dopravní zácpě, a vozidlo zůstane zastavené i po uvolnění brzdového pedálu.

V poloze R (zpátečka) funkce AUTO HOLD není funkční.

Když sešlápnete plynový pedál, parkovací brzda se automaticky uvolní a vy se můžete s vozidlem rozjet.



Aktivace funkce AUTO HOLD

Když stisknete spínač AUTO HOLD, rozsvítí se indikátor AUTO HOLD (bílý) a funkce AUTO HOLD je aktivována.



Deaktivace funkce AUTO HOLD

- Když stisknete spínač a funkce AUTO HOLD je aktivována, tato funkce se deaktivuje.
- Po vypnutí a opětovném zapnutí spínače zapalování udržuje funkce AUTO HOLD stav před vypnutím zapalování.



Použití funkce AUTO HOLD

- 1 Stiskněte spínač AUTO HOLD.
Rozsvítí se indikátor AUTO HOLD (bílý).
- 2 Zastavte vozidlo sešlápnutím brzdového pedálu během jízdy.
Barva indikátoru AUTO HOLD se změní z bílé na zelenou a bude fungovat brzda.
- 3 Během jízdy pomalu sešlápněte plynový pedál.
Barva indikátoru AUTO HOLD se změní ze zelené na bílou a brzda se uvolní (možné pouze pokud je zavřená kapota, zavazadlový prostor a dveře řidiče)

Varování

- Když pojedete s vozidlem na cestě z kopce, nesešlapujte rychlostní pedál prudce. Pokud tak uděláte, vozidlo pojedou velkou rychlostí co může způsobit nehodu.

Indikátor/kontrolka AUTO HOLD



- Rozsvítí se bílý indikátor: funkce AUTO HOLD je ve stavu připravenosti.
- Rozsvítí se zelený indikátor: funkce AUTO HOLD je aktivována.
- Rozsvítí se žlutá kontrolka: v systému AUTO HOLD je chyba.



Upozornění

- Ujistěte se, že jste deaktivovali funkci AUTO HOLD, pokud je to zapotřebí např. v automatické myčce.
- Během záběhu brzdového obložení může být brzdící síla parkovací brzdy trochu menší. (Pokud je vozidlo zaparkováno na strmé cestě, může se pohnout směrem dolů.)
- Opotřebení brzdového obložení elektronické parkovací brzdy (EPB) kontrolujte každých 10 000 km.
- Když použijete elektronickou parkovací brzdu (EPB), možná budete slyšet mechanický zvuk. Tohle je normální provozní zvuk systému elektronické parkovací brzdy (EPB).
- Pokud se rozsvítí kontrolka elektronické parkovací brzdy (EPB), fungování elektronické parkovací brzdy (EPB) není normální, takže si nechte vaše vozidlo zkontrolovat a provést servis u prodejce Ssangyong anebo v autorizovaném servisu Ssangyong. Pokud musíte zaparkovat vozidlo v nouzové situaci, zastavte jej na rovném povrchu, zařadte řadící páku do polohy P (parkování) a pod kola dejte klíny.
- Když musíte vypnout motor a funkce AUTO HOLD je ve stavu připravenosti (svítí bílý indikátor) / aktivace (svítí zelený indikátor), elektronická parkovací brzda (EPB) se aktivuje automaticky.

Autonomní nouzový brzdový systém (AEBS)*

AEBS je pomocný systém, který prostřednictvím snímače modulu přední kamery (FCM) varuje řidiče před rizikem kolize, pokud se za jízdy očekává střet s vozidlem nebo chodcem vpředu.

Tento systém informuje řidiče o riziku srážky varovnou zprávou a zvukovým signálem podle míry rizika srážky. Pokud toto riziko srážky přetrvává, tento systém řídí brzdou sílu, aby se zabránilo srážce, nebo zmírňuje náraz při srážce, čímž zvyšuje bezpečnost řidiče a chodců.

1. upozornění na srážku → 2. varování před srážkou → 3. nouzové brždění → zastavení vozidla



! Varování

- AEBS je pouze pomocný systém, který pomáhá řidiči zabezpečit bezpečnost v nebezpečné situaci, ale neumí se automaticky vyhnout srážce. Za bezpečnost a řízení vozidla odpovídá řidič.

Poznámka

- AEBS je nastaveno a Medium je nastaveno pro citlivost varování před srážkou vpředu podle nastavení ze závodu.

Indikátor/kontrolka AEBS

Indikátor AEBS OFF



Když jsou systém AEBS a funkce ESP deaktivovány, na přístrojovém panelu se rozsvítí indikátor AEBS OFF.

Poznámka

- Když stisknete a podržíte spínač ESP OFF na 3 vteřiny, indikátor ESP OFF a indikátor AEBS OFF se rozsvítí zároveň a systém AEBS a funkce ESP se deaktivují.

Indikátor/kontrolka AEBS



Indikátor a kontrolka AEBS fungují následovně podle stavu AEBS.

- Blikají: AEBS je zapnuto.
- Svítí: AEBS je chybné.

Na displeji přístrojového panelu se zobrazí varovná zpráva podle stavu AEBS.

AEBS je zapnuto

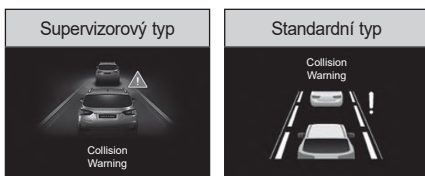

AEBS je chybné

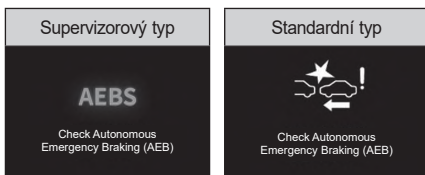

AEBS je aktivováno

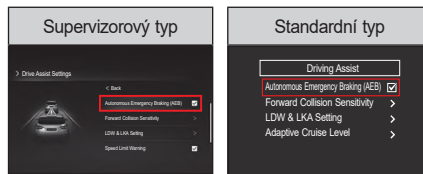

Když označíte  (Uživatelské nastavení) → **Asistent jízdy** → **AEBS** z přístrojového panelu, funkce se aktivuje a na přístrojovém panelu zhasne indikátor AEBS OFF.

Když odstraníte označení z **AEBS**, funkce se deaktivuje a rozsvítí se indikátor AEBS OFF.

Upozornění

- Pro bezpečnost aktivujte nebo deaktivujte systém AEBS před jízdou vozidla nebo po zastavení vozidla na bezpečném místě.
- Když je deaktivována funkce ESP, funkce AEBS se automaticky také deaktivuje, i když byla předtím aktivována. Funkci AEBS lze aktivovat i z menu Uživatelské nastavení na přístrojovém panelu.

Nastavení citlivosti varování před srážkou vepředu

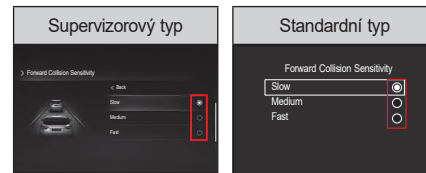

Nastavení můžete změnit v  (Uživatelské nastavení) → **Asistent jízdy** → **Citlivost na srážku vepředu** na přístrojovém panelu.

- Pokud je nastaveno **Rychle**, varování AEBS se ukáže rychle.
- Pokud je varování AEBS příliš rychlé, nastavte jej na **Středně** nebo **Pomalů**.

Upozornění

- I když je citlivost varování AEBS nastavena na **Rychle**, můžete jej cítit jako pomalé v případě, pokud vozidlo před váma prudce zabrzdí.

Fungování AEBS

Klasifikace	Upozornění na srážku (1. varování)	Upozornění na srážku (2. varování)	Nouzové brždění (3. varování)	Zastavení vozidla
Displej na přístrojovém panelu				
Varovný zvukový signál	Zazní 7 pípnutí na 1 vteřinu			-
Řízení vozidla	-	-	Plná brzda před srážkou	Po zastavení vozidla udržujte brzdící sílu asi na 2 vteřiny

Varování

- AEBS je pouze pomocný systém, který pomáhá řidiči zajistit bezpečnost v nebezpečné situaci, ale nezaručuje bezpečnost.
- AEBS neumí rozeznat všechny urgentní a nebezpečné situace.
- Při aktivovaném AEBS se nepokoušejte jezdit nebezpečně.
- AEBS se neumí automaticky vyhnout srážce. Za bezpečnost a řízení vozidla odpovídá řidič.
- Vždy dodržujte bezpečnou brzdni vzdálenost a ak je to zapotřebí, snižte rychlost vozidla sešlápnutím brzdového pedálu.
- AEBS se aktivuje podle vzdálenosti od vozidla nebo chodce vpředu, relativní rychlosti a reakce řidiče.
- V případě systému AEBS modul přední kamery (FCM) jízdní podmínky, a pokud jsou jízdní podmínky mimo výkon FCM, může dojít ke snížení výkonu systému.

Podmínky aktivace

Když jsou po aktivování AEBS splněny následující podmínky, systém funguje normálně.

- Když je aktivováno AEBS.
- Když je aktivován systém Elektronické kontroly stability vozidla, ESP.
- Když modul přední kamery (FCM) rozezná vozidlo a chodce vpředu.
- Když je rychlost vozidla od 8 km/h do 60 km/h.

Poznámka

- **AEBS je připraveno fungovat při přípravě na urgentní (nebezpečnou) situaci a když řidič sešlápne brzdový pedál, tento pomocní systém ihned reaguje.**
- Když je AEBS aktivováno, doplňuje optimální brzdící sílu, která je zapotřebí na spomalení vozidla.
- Po vyřešení urgentní (nebezpečné) situace se AEBS vypne.
- 1. varování se aktivuje do rychlosti vozidla 180 km/h.

Podmínky deaktivace

Když jsou po aktivování AEBS splněny následující podmínky, systém se deaktivuje a AEBS se vypne:

- Když je deaktivováno AEBS.
- Když je deaktivován systém Elektronické kontroly stability vozidla, ESP.
- Když rychlost vozidla přesáhne 60 km/h.
- Když točíte volantem.
- Když je řadící páka zařazena do polohy P (parkování) nebo R (zpátečka).
- Když je sešlápnutý rychlostní pedál.

AEBS neumí detekovat vozidlo řádně:

- na silnici s ostrými zatáčkami nebo na velmi strmé silnici,
- když se vozidlo moc kývá,
- když jsou zadní světla vozidla vpředu asymetrická, nebo když v noci nesvítí,
- když je zadní strana vozidla vpředu asymetrická,
- když se vozidlo náhle zastaví,
- když je před vozidlem zvíře, předmět nebo vozidlo, nebo když vozidlo jede v opačném směru,
- přibližující se vozidlo nebo vozidlo, které couvá,
- vozidlo před váma má neobvyklý tvar,
- když dojde k rychlé změně osvětlení (např. vchod do tunelu, atd.),
- když tvar není vidět v důsledku stínu pod nadjezdem.

- V případě slabé viditelnosti v špatném počasí, jako např. sníh, déšť a mlha.
- Když se na předním skle vytvořila mlha, která není zcela odstraněna.
- Když odraz od předmětu na palubní desce zhoršuje rozlišovací schopnost modulu přední kamery (FCM).
- Když je před vozidlem úzký objekt, jako např. motocykl nebo bicykl.
- Vozidlo se pohybuje nebo zastaví kolmo na směr jízdy v křižovatce.

Upozornění

- **Vždy je nutná pozornost řidiče, protože AEBS nemusí reagovat normálně, nebo systém nemusí fungovat normálně, když je těžké detekovat vozidlo.**

Cesta se zatáčkami



Na cestě se zatáčkami nelze detekovat vozidlo vepředu, které jede ve stejném pruhu a výkon AEBS je nižší, takže se může objevit nepotřebná varování nebo brzdění, nebo systém nebude fungovat.

Na cestě se zatáčkami zkontrolujte cestu před váma a podmínky jízdy a přímo a když je to zapotřebí, upravte rychlost vozidla sešlápnutím brzdového pedálu.



Systém může detekovat vozidlo jedoucí v jiném pruhu, což ovlivní rychlost. Na cestě se zatáčkami zkontrolujte cestu před váma a podmínky jízdy přímo a když je to zapotřebí, upravte rychlost vozidla sešlápnutím brzdového pedálu.

V takovémto případě můžete zabránit nepotřebnému snížení rychlosti sešlápnutím rychlostního pedálu.

Cesta na strmém kopci

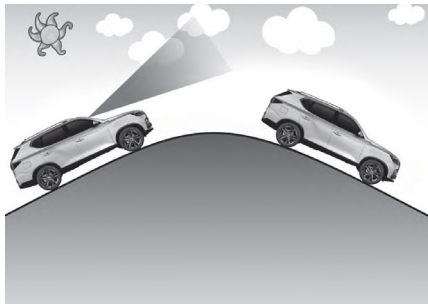

Na cestě do strmého kopce a ze strmého kopce nelze detekovat vozidlo ve stejném pruhu a výkon AEBS je nižší, takže se může objevit nepotřebné varování nebo brzdění, nebo systém nebude fungovat.

Může dojít k situaci, když se náhle detekuje vozidlo vepředu a objeví se varování nebo brzdění.

Na cestě do strmého kopce a ze strmého kopce zkontrolujte cestu před váma a podmínky jízdy a přímo a pokud je to nutné, upravte rychlost vozidla sešlápnutím brzdového pedálu.

Změna pruhu

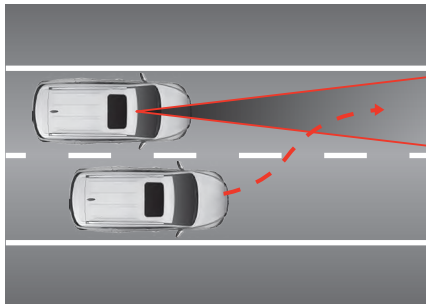

Když vozidlo v sousedním pruhu změni směr do vašeho pruhu, vozidlo bude detekováno až tehdy, když vjede do detekčního rozsahu modulu přední kamery (FCM).

Vždy dávejte pozor, protože vozidlo, které náhle vstoupí do vašeho pruhu, může být detekováno pozdě.

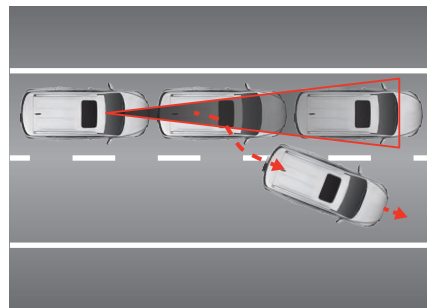

Dávejte pozor, protože vozidlo, které zastavilo před vozidlem vepředu a vozidlo vepředu vyjede z pruhu, přičemž rychlost vašeho vozidla klesla v důsledku fungování AEBS, vozidlo, které zastavilo vepředu, není detekováno jako kontrolní cíl, což znamená riziko srážky.

Rozpoznání vozidla vepředu

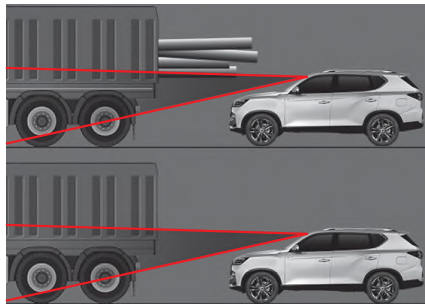

Dávejte pozor, protože vysoké vozidlo nebo vozidlo s nákladem, který vzadu přečnívá, může způsobit nebezpečnou situaci.

AEBS neumí detekovat chodce

- který nestojí normálně,
- kterého tělo je skryté, nebo který nejde vzpřímeně,
- který se rychle pohybuje,
- který náhle přetne váš směr,
- který má oblečeny šaty stejné barvy jako pozadí,
- když je intenzita okolitého osvětlení příliš vysoká nebo příliš nízká,
- v noci, nebo když je okolitá oblast tmavá,
- když se tam nachází konstrukce podobná člověku,
- když je chodec nízkého vzrůstu,
- kterého chování se je nestabilní,
- když nastane situace, která neumožní AEBS detekovat chodce z důvodu okolí,
- když je moc lidí pohromadě,
- když chodec tlačí nějaký objekt (vozík, kolo, dvukolový vozík, kufr, dětský kočárek, atd.).

! Varování

- AEBS se neaktivuje ve všech situacích. Proto netestujte AEBS tak, že se zaměříte na osobu nebo předmět. Můžete způsobit vážná zranění nebo úmrtí.
- Po nastartování motoru se AEBS vždy automaticky aktivuje. Pokud chcete deaktivovat tuto funkci, použijte menu Uživatelské nastavení na přístrojovém panelu.
- Pokud je AEBS aktivováno a vy náhle zabrzdíte, spolucestující ve vozidle se mohou ocitnout v nebezpečí. Proto vždy dávejte pozor.
- Když jsou na přední kameře cizí předměty, její detekční schopnost je snížena a AEBS je dočasně deaktivováno. Kameru udržujte vždy čistou.
- Pokud se přední kamera odchýlila od své normální polohy v důsledku nárazu, systém nebude fungovat normálně ani tehdy, když se na přístrojovém panelu nerozsvítí kontrolka nebo varovná zpráva.
- V noci se bude vozidlo a chodec detekovat horší, protože ve srovnání s denním světlem je osvětlení slabé.

- Pokud se v zimě na předním skle vytvoří námraza, přední kamera nemusí objekty detekovat normálně. Námrazu odstraňte.
- Pokud tak neučiníte, může to mít za následek nepotřebná varování a brzdění a varování a brzdění se nemusí aplikovat v důsledku omezení detekce senzoru.
- Když vozidlo vepředu náhle zabrzdí, nemusí se vyvinout řádná brzdící síla, co způsobí srážku. Vždy dávejte pozor a buďte připraven na nebezpečnou situaci.
- Pokud táhnete jiné vozidlo nebo přívěs, vypněte AEBS. Brzdění při tažení může snížit bezpečnost vozidla.
- Když na kamión, vlak nebo loď, které převázejí vozidla, naložíte vozidlo, deaktivujte AEBS. Během nakládání se systém může aktivovat kontaktem s jinými objekty.

! Upozornění

- AEBS se může dočasně deaktivovat silnou elektromagnetickou vlnou.
- Na detekčnou oblast modulu přední kamery (FCM) nedávejte žádnou barevnou fólii. Může to způsobit chybné fungování příslušného systému, nebo systém nebude fungovat vůbec.

Část, kam je zakázáno umísťovat barevnou fólii (detekční oblast FCM)



Zadní a boční varovný systém*

Systém varování vzadu a na boku detekuje oblast slepého bodu, který řidič nevidí, použitím detekčního senzoru, který je umístěn v obou okrajích zadního nárazníku.

- Zadní a boční varovný systém zahrnuje následující varovné systémy.
 - Systém varování sledování mrtvého úhlu (BSW)
 - Asistent pro případ kolize v mrtvém úhlu (BSA)
 - Systém varování před změnou jízdního pruhu (LCW)
 - Varování na provoz za vozidlem (RCTW)
 - Asistenční systém pro provoz za vozidlem (RCTA)
 - Systém varování pro bezpečné vystupování z vozidla (SEW)

Zobrazení aktivace zadního a bočního varovného systému



1 Kontrolka vnějšího zpětného zrcadla



Když kontrolka vnějšího zpětného zrcátka blikne dvakrát a spínač START/STOP je v poloze ON, nebo když motor je nastartovaný, znamená to, že systém varování vzadu a na boku funguje normálně.

Poznámka:

- Nastavení systému BSW můžete změnit v uživatelských nastaveních na přístrojovém panelu.

! Varování

- Systém varování vzadu a na boku je pomocný systém, který pomáhá řidiči bezpečně jezdit s vozidlem. V žádném případě se na systém varování vzadu a na boku nespolehejte a při jízdě s vozidlem dávejte pozor na podmínky na silnici.

! Upozornění

- Udržujte zadní nárazník vždy čistý. Senzor, který detekuje zadní stranu a obě boční strany vozidla je instalován v obou krajích nárazníku. Pokud je zadní nárazník znečištěn cizími látkami, senzory nemusí fungovat normálně.
- Když je zadní nárazník vyměněn, natřen barvou nebo opraven, výkon systému může být nižší.
- Detekční senzory systému nemusí fungovat v závislosti od okolitého prostředí. Jezděte s vozidlem tak, abyste přímo kontrolovali podmínky na cestě a zjistili nouzovou situaci.
- Pokud tak neuděláte, může to způsobit chybu v systému v důsledku silné elektromagnetické vlny.

Aktivace/deaktivace výstražného zvukového signálu zadního a bočního varovného systému

• Supervizorový typ

Přejděte do **Instrument Cluster Settings (Nastavení přístrojového panelu)** → **Sound (Zvuk)** → **BSW System Audible Alert (Zvukové upozornění systému BSW)** → **Enable BSW Audible Alert, RCTW Audible Alert and SEW Audible Alert (Povolit zvukové upozornění BSW, RCTW a SEW)** v  (uživatelských nastaveních) na přístrojovém panelu a označte příslušná pole.

• Standardní typ

Přejděte do **Sound (Zvuk)** → **BSW System Audible Alert (Zvukové upozornění systému BSW)** → **Enable BSW Audible Alert, RCTW Audible Alert and SEW Audible Alert (Povolit zvukové upozornění BSW, RCTW a SEW)** v  (uživatelských nastaveních) na přístrojovém panelu a označte příslušná pole.

Poznámka

- Zpráva „Rear and side warning system ON“ (Systém zadního a bočního varování vozidla zapnut) nebo „Rear and side warning system OFF“ (Systém zadního a bočního varování vozidla vypnut) se zobrazí v horní části displeje na přístrojovém panelu na přibližně 2 sekundy podle aktivace/deaktivace systému zadního a bočního varování vozidla. Kromě toho kontrolka vnějšího zpětného zrcátka dvakrát zabliká.
- Pokud nepoužíváte systém zadního a bočního varování vozidla, systém deaktivujte.
- Chcete-li připojit přívěs, ujistěte se, že systém je deaktivován, abyste zabránili chybě v systému.

Úroveň varování systému varování vzadu a na boku

Když aktivován systém detekce slepého bodu a asistenta změny jízdního pruhu detekuje slepý bod na zadní, levé nebo pravé straně vozidla, nebo pokud se vozidlo přibližuje velkou rychlostí a rychlost jízdy je cca 30 km/h nebo více, systém varování vzadu a na boku se aktivuje.

1. varování

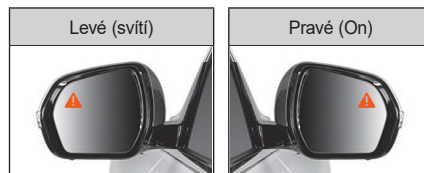

Když je detekováno vozidlo na zadní a boční straně vozidla, na vnějším zpětném zrcadle se rozsvítí žluté světlo indikátoru.

Když příslušné vozidlo opustí oblast varování po 1. varování, proces varování se po určité době zastaví podle podmínek jízdy.

2. varování

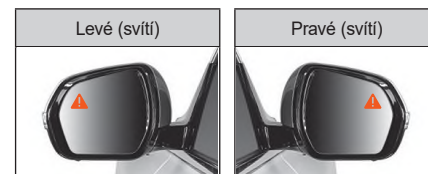

Když zapnete ukazatel směru jízdy v rámci 1. varování (na vnějším zpětném zrcadle se rozsvítí žluté světlo indikátoru), objeví se 2. varování následovně:

- Žlutá kontrolka na vnějším zpětném zrcadle bliká.
- Ve vozidle zazní varovní zvukový signál.

Když vrátíte ukazatel směru do původní polohy (OFF) během 2. varování, proces druhého varování se zastaví.

Když je v systému varování vzadu a na boku chyba

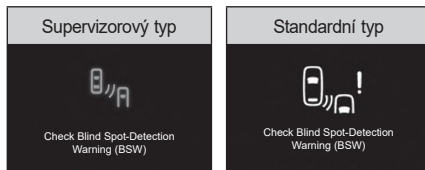

Když je v systému varování vzadu a na boku chyba, na displeji přístrojového panelu se objeví varovná zpráva.

Upozornění

- Pokud varovná zpráva pořád svítí, nechte si vozidlo zkontrolovat a provést servis v autorizovaném servisu SsangYong.

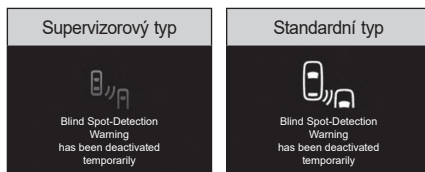

Pokud senzor neumí normálně detekovat zadní stranu a obě boční strany vozidla aktivovaným systémem varování vzadu a na boku, na přístrojovém panelu se zobrazí zpráva.

- Když je na vnější a vnitřní straně zadního nárazníku cizí látka.
- Když je za vozidlem instalováno nějaké zařízení, např. přívěs.
- Když je silnice příliš široká.
- V případě hustého sněžení nebo hustého deště.

System BSW

Systém BSW (Varování systému sledování mrtvého úhlu) je systém, který při detekci vozidla blížícího se k zadnímu bočnímu mrtvému úhlu vozidla rozsvítí výstražnou kontrolku ve vnějším zpětném zrcátku a zvukovým signálem upozorní řidiče na riziko kolize.

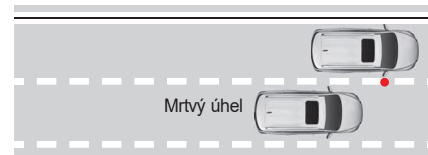

Aktivace / deaktivace systému BSW

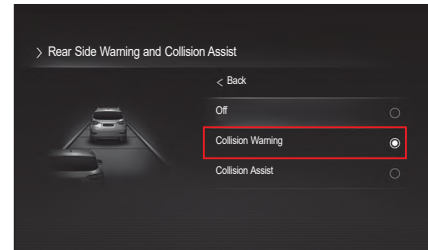

- **Nadstandardní typ / Standardní typ**
Přejděte do **Driving Assist Setting (Nastavení jízdního asistenta)** → **Blind Spot Detection Warning & Collision Assist (Varování systému sledování mrtvého úhlu a Asistent pro případ kolize v mrtvém úhlu)** → **Enable Collision Warning (Povolit varování pro případ kolize)** v  (uživatelská nastavení) na přístrojovém panelu a zaškrtněte políčko.

Provozní podmínky

Systém BSW aktivuje varovný systém, když jsou splněny následující podmínky:

- Systém BSW je aktivován.
- Rychlost vozidla se pohybuje od 30 km/h do 255 km/h.
- V mrtvém úhlu je detekováno vozidlo.

! Varování

- Systém BSW může varovat jen v omezeném prostoru a varování o vozidlech přibližujících se zezadu v mrtvém úhlu kvůli okolním podmínkám a podmínkám jízdy nemusí fungovat.

Systém BSA

Systém BSA (Asistent pro případ kolize v mrtvém úhlu) je systém, který v případě, že se vozidlo řidiče neúmyslně přiblíží k jízdnímu pruhu, navede vozidlo jednostranným brzděním do středu jízdního pruhu, pokud se očekává kolize s vozidlem v zadním mrtvém úhlu, a upozorní řidiče rozsvícením varovné kontrolky ve vnějším zpětném zrcátku.

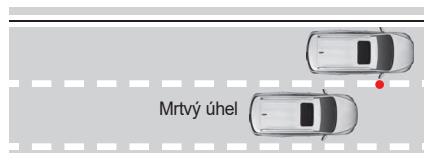

Provozní podmínky

Systém asistenta pro případ kolize v mrtvém úhlu (BSA) vydá varování v následujících případech:

- Asistent pro případ kolize v mrtvém úhlu (BSA) je nastaven.
- Rychlost vozidla se pohybuje od 60 km/h do 140 km/h.
- Vozidlo jede po silnici, kde jsou oba jízdní pruhy normálně rozpoznatelné, bez použití brzd (včetně AEB a ACC).

BSA se deaktivuje, když:

- Řidič prudce otočí volantem.
- Část vozidla již vjela do vedlejšího jízdního pruhu.
- Je sešlápnutý brzdový pedál.
- Funkce související s brzdami jsou funkční (např. ACC, AEB, ESP a ABS).

! Upozornění

- Po změně jízdního pruhu se musíte přesunout do středu jízdního pruhu. Systém nemusí fungovat, pokud vozidlo pokračuje v jízdě v blízkosti jízdního pruhu.

! Varování

- Ovládání brzdění nemusí fungovat v závislosti na elektronickém stabilizačním programu (ESP).
- Pokud se rozsvítí kontrolka elektronického programu stability (ESP), řízení brzd není funkční.
- Pokud elektronický program stability (ESP) provede jinou funkci, řízení brzd není funkční.

Systém LCW

Systém LCW (varování před změnou jízdního pruhu) je navržen tak, aby upozornil řidiče blikáním vnějšího zpětného zrcátka a zvukovým signálem, když je ze zadní strany vozidla řidiče detekováno rychle se přibližující vozidlo.

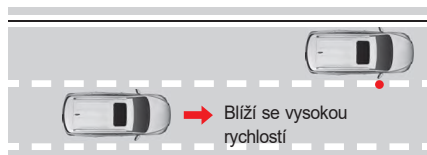

Aktivace / deaktivace systému LCW

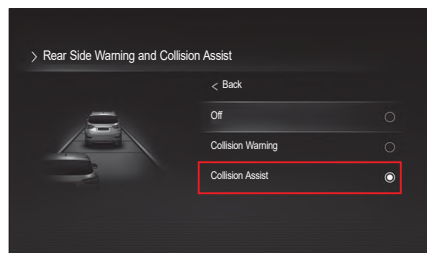

• Pokročilý / Standardní typ

Přejděte do **Driving Assist Setting (Nastavení jízdního asistenta)** → **Blind-Spot Collision Assist (Asistent pro případ kolize v mrtvém úhlu)** → **Blind Spot Detection & Collision Assist (Detekce mrtvého úhlu a asistent pro případ kolize)** → **Enable Collision Assist (Povolit asistenta pro případ kolize)** v  (uživatelská nastavení) na přístrojovém panelu a zaškrtněte políčko.

Provozní podmínky

Systém LCW aktivuje varovný systém, když jsou splněny následující podmínky:

- Systém BSW je aktivován.
- Rychlost vozidla se pohybuje od 30 km/h do 255 km/h.
- Pokud se v oblasti detekce nachází vozidlo, které se blíží vysokou rychlostí.
- Vozidlo řidiče jede po rovné silnici.



Varování

- Tento systém je pomůckou pro zajištění pohodlí řidiče. Pokud se na tento systém příliš spoléháte, může to způsobit nehodu. Při změně jízdního pruhu vždy kontrolujte okolí vnějším zpětným zrcátkem.

Systém RCTW

Systém RCTW (Varování na provoz za vozem) je systém, který při detekci vozidla přijíždějícího zezadu z levé/pravé strany během couvání zobrazí výstražné hlášení v okně displeje na přístrojovém panelu, vydá zvukové upozornění a rozsvítí varovnou kontrolku ve vnějších zpětných zrcátkách, aby informoval řidiče.

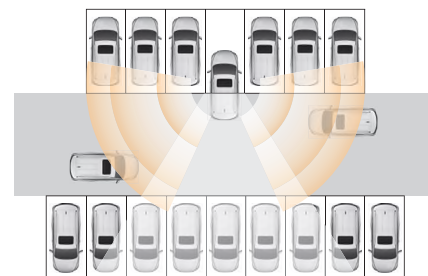

Aktivace / deaktivace systému RCTW

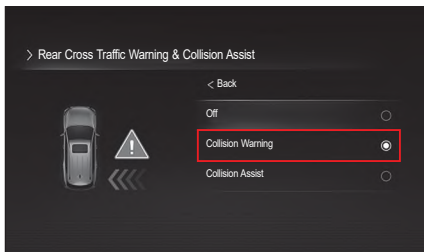

- **Nadstandardní typ / Standardní typ**
Přejděte do **Driving Assist Setting (Nastavení jízdního asistenta)** → **Blind-Spot Collision Assist (Asistent pro případ kolize v mrtvém úhlu)** → **Blind Spot Detection & Collision Assist (Detekce mrtvého úhlu a asistent pro případ kolize)** → **Enable Collision Warning (Povolit varování pro případ kolize)** v  (uživatelská nastavení) na přístrojovém panelu a označte pole.

Podmínky fungování

- Když je řadicí páka zařazena do polohy R (zpátečka).
- Když je rychlost vozidla nižší než 10 km/h.
- Pokud se v rámci rozsahu RCTW vyskytuje vozidlo a když je rychlost přibližujícího se vozidla 24 km/h nebo nižší.

Pokud je detekováno přibližující se vozidlo, na displeji přístrojového panelu se objeví zpráva o přibližování se z příslušné strany.

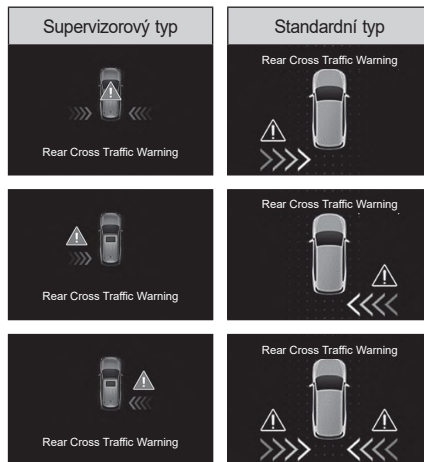

Systém RCTA

Systém RCTA (asistent pro případ kolize s vozidly při couvání) je asistenční zařízení, které vydává varovnou zprávu a zvukový signál, aby řidiče informovalo o riziku kolize v důsledku vozidla blížícího se z boku při couvání a pomohlo zabránit kolizi nebo zmírnit škody použitím brzdového asistenta.

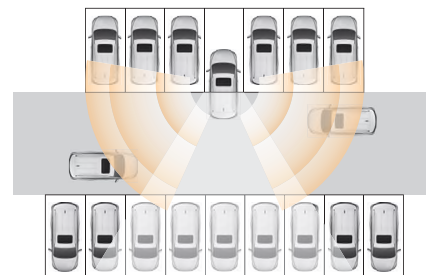

Aktivace / deaktivace systému RCTA

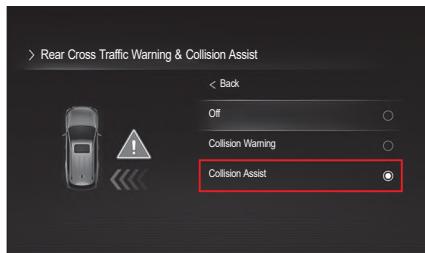

- **Nadstandardní typ / Standardní typ**
Přejděte do **Driving Assist Setting (Nastavení jízdního asistenta)** → **Blind Spot Collision Assist (Asistent pro případ kolize v mrtvém úhlu)** → **Blind Spot Detection & Collision Assist (Detekce mrtvého úhlu a asistent pro případ kolize)** → **Enable Collision Assist (Povolit asistenta pro případ kolize)** v (uživatelská nastavení) na přístrojovém panelu a zaškrtněte políčko.

Provozní podmínky

- Volicí páka v poloze R (zpátečka)
- Rychlost vozu nižší než 8 km/h
- Bližící se vozidlo ve výstražné oblasti jedoucí rychlostí nižší než 24 km/h

Pokud je během provozu systému RCTA zjištěno nebezpečí kolize v důsledku bližícího se vozidla, provede se nouzové brzdění (brzdový asistent).

- Po vypnutí asistenta brzdy bude tenhle asistent fungovat až po cca 10 sekundách.

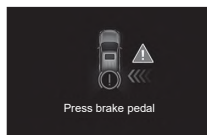
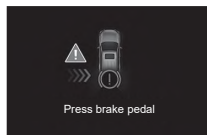
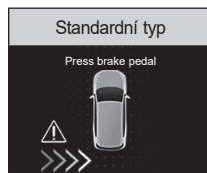
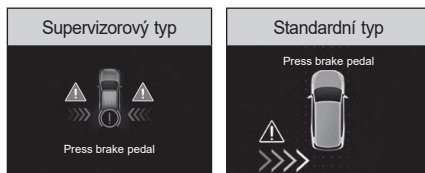

Poznámka:

- **Tento systém nemusí fungovat v závislosti na činnosti systému ESP.**
 - **Když svítí kontrolka ESP.**
 - **Když je zapnutý systém ESP.**

Případy, kdy se systém neaktivuje

RCTA nemusí fungovat v následujících případech:

- Když je cílové vozidlo mimo detekční oblasti RCTA.
- Když je cílové vozidlo hned vzadu.
- Když se cílové vozidlo pohybuje stejným směrem.
- Když je rychlost cílového vozidla vysoká.
- Když se rychlost cílového vozidla náhle sníží.
- Když je detekční senzor zakrytý překážkou.

Případy, kdy je systém RCTA chybný

System může být chybný v následujících případech, takže je nutná pozornost řidiče:

- Když jsou na zadním nárazníku cizí látky (déšť, sníh, prach, nálepka, atd.).
- Když je za vozidlem instalováno nějaké zařízení, např. přívěs.
- Když je zadní nárazník poškozen, nebo když je karoserie vozidla pokrivena.
- V prudké zatáčce, u vchodu do mýtné stanice a v oblasti exitu.
- V případě nevyrovnaného tlaku v pneumatikách a v případě nadměrného nákladu.

- V špatném počasí (husté sněžení, hustý déšť).
- Když se na cestě nebo v stavební oblasti nachází pevný objekt (střední zábradlí, boční zábradlí, hlukové bariéry).
- Když v těsném rozsahu jede velké vozidlo nebo malý motocykl (kolo).
- Pokud současně zrychlujete a v protisměru jede vozidlo.
- Když je rychlost vozidla vzadu moc vysoká (předbíhá).
- Když měníte jízdní pruh.
- Na strmé cestě do kopce, z kopce, nebo na cestě, kde je výška pruhů rozdílná.
- Když oproti jedoucí vozidlo jede moc blízko zadní strany vozidla.
- Když vozidlo jedoucí moc blízko vzadu předbíhá.
- Když je oblast blízko senzoru překryta vozidlem, sloupem nebo zdí na parkovišti.
- Vozidlo, které se při couvání vozidla pohybuje stejným směrem.
- Malý pohybující se objekt, jako např. osoba, nákupní vozík nebo dětský kočárek.
- V případě vozidla s velmi nízkou karoserií.
- V případě úzké cesty, která je husto pokryta stromami nebo trávou.
- Když je cesta moc široká.

- Když je povrch cesty mokrý.
- Když se detekční oblast senzoru změní v důsledku srážky vzadu.

! Varování

- **Systém Varování na provoz z vozidlem (RCTW) nevyšle varování v případě předmětu, který je blízko vozidla a varovná funkce se nemusí aktivovat v případě vozidla, které se ze zadu přibližuje moc rychle.**
- **RCTW a RCTA jsou pomocná zařízení pro řidiče, ne bezpečnostní zařízení. Pokud se budete na tyto systémy spoléhat, může to způsobit srážku. Za bezpečnou jízdu vozidla používáním brzdového pedálu odpovídá řidič. Systém nemusí fungovat, nebo se může nepředpokládaně zapnout v závislosti na funkcích varování a kontroly. Během jízdy vždy sledujte okolí.**

System SEW

Systém SEW (Varování pro bezpečné vystupování z vozidla) je asistenční zařízení, které varuje řidiče a spolujezdce před rizikem nehody zobrazením výstražného hlášení na přístrojové desce spolu se zvukovým signálem, když se ze zadu blíží vozidlo, z něhož řidič nebo spolujezdec vystupuje.

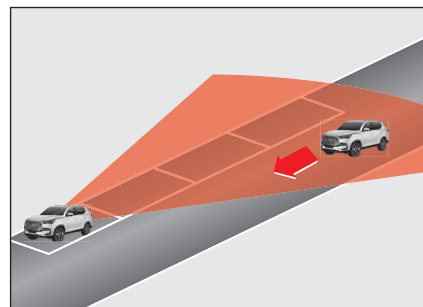

4

! Upozornění

- **Funkce asistenta exitu funguje asi 10 minut po vypnutí spínače zapalování. Po 10 minutách se funkce asistenta exitu vypne, aby se nevybila baterie.**
- **Když zamknete dveře Smart klíčem nebo klíček REKES, funkce asistenta pro vystupování z vozidla přestane fungovat okamžitě.**

Aktivace / deaktivace systému SEW

• **Supervizorový typ / Standardní typ**

Přejděte do **Driving Assist Setting (Nastavení jízdního asistenta)** → **Blind-Spot Collision Assist (Asistent pro případ kolize v mrtvém úhlu)** → **Enable SEW** (Povolit asistenta pro vystupování z vozidla) v  (uživatelská nastavení) na přístrojovém panelu a označte pole.

Provozní podmínky

- Volicí páka je v poloze P (parkování) nebo N (neutrál).
- Zaparkujete vozidlo.
- Chcete-li otevřít dveře a vystoupit z vozidla, když se zezadu přibližuje jiné vozidlo.

Pokud se detekuje vozidlo přijíždějící zezadu, na displeji přístrojového panelu se zobrazí varovná zpráva a zazní varovný zvukový signál, který varuje řidiče a spolucestujícího.

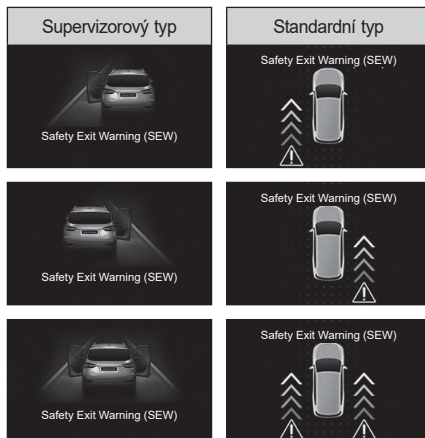

LDWS (Systém opuštění jízdního pruhu)*

LDWS je systém asistenta jízdy, kterým Modul přední kamery (FCM) detekuje jízdné pruhy vepředu a vyšle varovnou zprávu a varovný zvukový signál, což pomáhá řidiči vrátit vozidlo do jízdního pruhu, když vozidlo z pruhu vyjede a není použitý ukazatel změny směru.

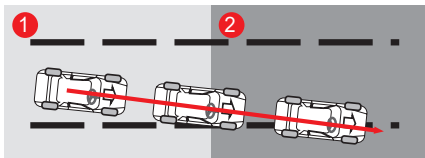

- 1 Detekuje se odchýlení od jízdního pruhu, přičemž ukazatel změny směru není aktivován.
- 2 Zobrazí se varovná zpráva a zazní varovný zvukový signál.

Varování

- LDWS zabraňuje opuštění jízdního pruhu a vyšle pro řidiče varovnou zprávu a varovný zvukový signál. V žádném případě se nikdy nespolehejte na systém varování před opuštěním jízdního pruhu a vždy kontrolujte situaci na silnici.

Aktivace/deaktivace LDWS

Když je spínač START/STOP v poloze ON, stisknete spínač systému varování před opuštěním jízdního pruhu a systém se aktivuje. Když je systém aktivován, na přístrojovém panelu se rozsvítí kontrolka opuštění jízdního pruhu.

Opětovné stisknutí spínače, když je systém varování před opuštěním jízdního pruhu aktivován, deaktivuje systém a indikátor opuštění jízdního pruhu zhasne.

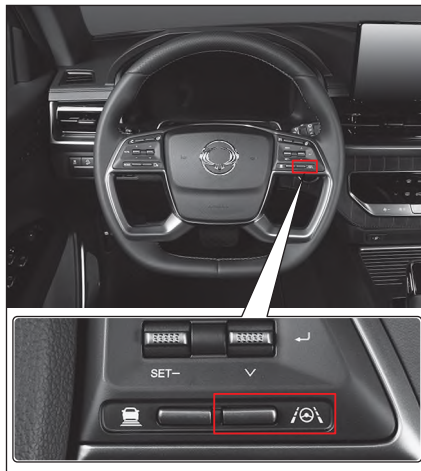

Indikátor LDWS ON



Když je systém varování před opuštěním jízdního pruhu aktivován, na přístrojovém panelu se rozsvítí indikátor.

- Svítí bílý indikátor: Systém varování před opuštěním jízdního pruhu je ve stavu připravenosti (rychlost vozidla je nižší jako předepsaná rychlost, nebo pruh nebyl rozpoznán).
- Svítí zelený indikátor: Systém varování před opuštěním jízdního pruhu funguje normálně.
- Svítí/bliká žlutá kontrolka: Když je LDWS chybný.

Podmínky aktivace

Když jsou splněny následující podmínky, LDWS se aktivuje:

- Když je LDWS nastaveno.
- Když je rychlost vozidla od 60 km/h do 175 km/h.
- Když přední kamera rozeznává levý a pravý jízdní pruh.
- Na rovné silnici nebo na silnici s mírnými zatáčkami.
- Když nepoužijete ukazatel změny směru.



Varování

- Během jízdy držte volant.
- Během jízdy musí řidič vždy držet volant, aby zabezpečil bezpečnou jízdu vozidla.
- Když je aktivován systém varování před opuštěním jízdního pruhu, netočte prudce volantem.
- Systém varování před opuštěním jízdního pruhu vysílá pouze varování a varovní zvukový signál. Proto by měl řidič udržovat vozidlo v jízdním pruhu pozornou jízdou.
- Systém varování před opuštěním jízdního pruhu může být deaktivován, nemusí fungovat, nebo se zbytečně zapne podle stavu cesty a okolí. Proto během jízdy dávejte pozor.
- Nejezděte nebezpečně, abyste aktivovali systém varování před opuštěním jízdního pruhu.



Upozornění

- Na detekční oblast u Modulu přední kamery (FCM) nedávejte žádné barevné folie ani nálepku. Může to způsobit chybu v příslušném systému, nebo systém nebude fungovat normálně.
- Systém varování před opuštěním jízdního pruhu rozeznává jízdní pruh použitím kamery a když jízdní pruh není rozeznán řádně, systém se může deaktivovat, nebo nebude fungovat normálně, takže při jeho používání dávejte pozor.
- Nebude-li jízdní pruh rozeznán řádně, dávejte pozor na okolité podmínky.
- Nevybírejte žádný komponent z LDWS, ani na LDWS nevyvíjíte žádný tlak.
- Na palubní desku nedávejte žádný lesklý předmět. Může to způsobit chybu v systému v důsledku odrazu světla.
- Varovní zvukový signál LDWS nemusí být slyšet v důsledku hlasitého zvuku z audiosystému.

Zpráva na přístrojovém panelu

LDWS ON (READY)

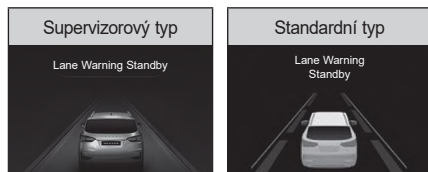

Jízdní pruhy jsou vysvíceny šedou barvou, když je LDWS zapnuté, ale vozidlo musí jet nižší rychlostí než je 60 km/h nebo není detekovaný ani jeden jízdní pruh.

Pokud jsou jízdní pruhy na obou stranách rozpoznány

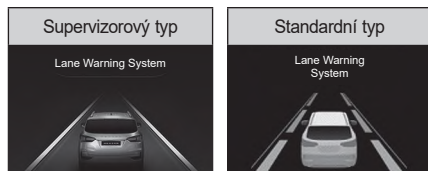

Pokud jsou oba jízdní pruhy rozpoznány při rychlosti vozidla 60 km/h nebo vyšší, jsou jízdní pruhy zobrazeny bíle.

Pokud je rozpoznán pouze jeden jízdní pruh

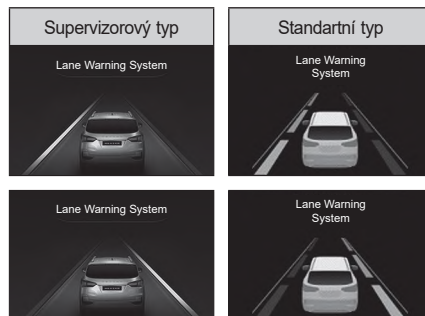

Pokud je jen jeden jízdní pruh rozeznán a vozidlo jede rychlostí 60 km/h nebo vyšší, jen rozeznáný jízdní pruh se vysvítí bílou barvou.

Pokud vozidlo jede nízkou rychlostí nebo není rozpoznán žádný jízdní pruh.

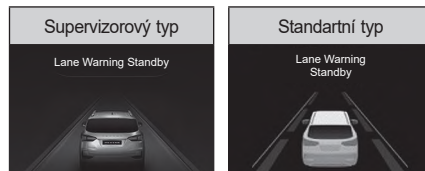

Pokud vozidlo jede rychlostí nižší než 60 km/h nebo ani jeden jízdní pruh není rozeznán, jízdní pruhy jsou vysvíceny šedou barvou.

Vyjetí z jízdního pruhu bez zapnutého směrového světla

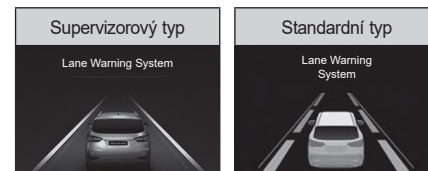

Pokud se vozidlo blíží k jednomu z jízdních pruhů bez zapnutého směrového světla, zatímco systém varování před opuštěním jízdního pruhu funguje normálně, příslušný jízdní pruh bliká.

- Supervizorový typ: Bliká žlutě ↔ bíle
- Standardní typ: Bílé stínování bliká

Pokud je systém nefunkční

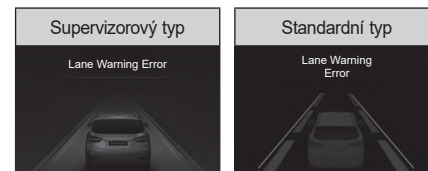

Tato zpráva se zobrazí, když je systém varování před opuštěním jízdního pruhu nefunkční.

Zkontrolujte systém



Tato zpráva se zobrazí tehdy, když je systém varování před opuštěním jízdního pruhu v módu kontroly.

Když je systém deaktivovaný

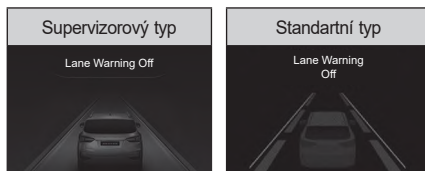

Tato zpráva se zobrazí tehdy, když je systém varování před opuštěním jízdního pruhu deaktivovaný.

Případy, kdy se systém neaktivuje

- Když při změně jízdního pruhu použijete ukazatel změny směru (směrovku), nebo když svítí varovná kontrolka.
- Když není rozpoznán levý i pravý jízdní pruh.
- Když vozidlo jede pořád na jedné straně pruhu a ne v jeho středu po změně jízdního pruhu.
- Když pro změnu jízdního pruhu náhle použijete volant (systém se dočasně neaktivuje).
- Když je aktivovaný Elektronický stabilizační program (ESP).
- Když vozidlo prudce zatáčí na silnici se zatáčkami.
- Když je rychlost vozidla vyšší než 60 km/h a nižší než 175 km/h.
- Když potřebujete rychle změnit jízdní pruh.
- Když je jízdní pruh příliš úzký nebo příliš široký, takže pruh nelze detekovat.
- Když jsou na silnici 2 nebo více označení pruhů (např. na místě stavby).
- Pokud je poloměr silnice se zatáčkou příliš malý.

- Na strmé silnici.
- Když se náhle sníží rychlost vozidla.
- Když část předního skla s folií zakrývá část detekčního rozsahu Modulu přední kamery (FCM).

! Varování

- **Jízdní pruh změňte až po použití ukazatele změny směru (směrovky).**

! Upozornění

- **Na detekční oblast Modulu přední kamery (FCM) nedávejte barevnou folii. Může to způsobit chybu nebo nefunkčnost příslušného systému.**



Případy, které vyžadují pozornost řidiče

V každém z následujících případů nemusí systém fungovat, nebo se zapne, i když si to neželáte.

Proto je potřebná pozornost řidiče.

- Když jízdní pruhy nejsou viditelné v důsledku cizích látek (déšť, sníh, prach, louže, mokrá povrch silnice).
- Pokud barvu označení jízdního pruhu a silnice nelze jasně rozlišit.
- Pokud označení jízdního pruhu není jasné, nebo jsou poškozeny, nebo jsou na jedné straně 2 nebo vícere označení jízdního pruhu.
- Pokud jsou u pruhu označení, která jsou jiná nebo podobná označením jízdních pruhů.
- Pokud jsou označení jízdního pruhu zakryty stínem ze zábrany ve středu silnice, zábradlí u silnice, zvukových bariér, jiných konstrukcí nebo stromů u silnice.
- Pokud jsou u silnice nějaké konstrukce, jako např. bloky chodníků.
- Pokud se na jízdním pruhu nacházejí stavební díly, nebo pokud jsou některé pruhy nahrazeny konstrukcí.
- Když jízdní pruh náhle zmizne, nebo je neviditelný na křižovatce.
- Když přijedete na část silnice, kde je počet pruhů větší nebo menší, nebo kde se pruhy nepřehledně překrývají. (Vjezd do mýtné stanice, křižovatka silnic/splynutí silnic, atd.)
- Když je jízdní pruh příliš úzký nebo příliš široký.
- Když je vzdálenost od vozidla vepředu moc krátká, nebo když vozidlo vepředu jezdí tak, že zakrývá pruh.
- Když je na povrchu silnice označení přechodu nebo silniční značka.
- Když je viditelnost slabá v důsledku zlého počasí, jako např. mlha, hustý déšť nebo sníh.
- Když je viditelnost tak slabá, že jízdní pruh nelze rozpoznat.
- Když se osvětlení kolem vozidla prudce změní např. při vjezdu do tunelu.
- Když je osvětlení slabé, nebo když se přední světla vozidla nepoužívají v noci nebo v tunelu.
- Když jedete s vozidlem v pruhu vyhrazeném pro autobusy nebo v levém nebo pravém pruhu vyhrazeném pro autobusy.
- Na silnici s prudkými zatáčkami nebo na moc strmé silnici.
- Když se vozidlo značně kývá.
- Když je na palubní desce předmět odrážející světlo (bílý papír nebo zrcadlo, atd.).
- Když je přední sklo nebo šošovka přední kamery znečištěna prachem.
- Když vlhkost na předním skle neodstráníte důkladně.
- Když je teplota u kamery příliš vysoká v důsledku přímého slunečního záření.
- Když ve směru jízdy vozidla svítí zadní světlo.
- Když se sluneční světlo, silniční osvětlení nebo světlo z přijíždějícího vozidla odráží od vody na povrchu silnice.

System asistenta dodržení jízdního pruhu (LKAS)*

LKAS (System asistenta dodržení jízdního pruhu) je pomocná operační technologie vozidla, která detekuje vozidla vepředu pomocí FCM (Modul přední kamery) a když systém zjistí, že vozidlo opouští současný jízdní pruh bez zapnutí ukazatele změny směru (směrovky), vozidlo vizuálně a zvukovo varuje řidiče prostřednictvím LDWS (System varování před opuštěním jízdního pruhu) a když vozidlo nadále jede mimo jízdní pruh, systém udržuje vozidlo v současném jízdním pruhu pomocí systému EPS (Elektronické řízení).

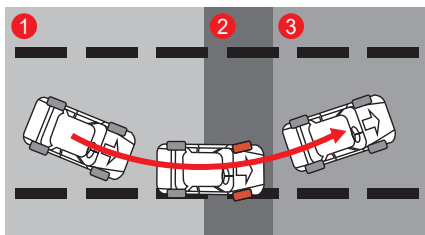



- 1 Detekováno opuštění jízdního pruhu bez zapnutí ukazatele změny směru (směrovky).
- 2 Kontrola řízení pomocí EPS, jako i varovná zpráva a varovní zvukový signál.
- 3 Vozidlo se nasměřuje do středu jízdního pruhu.

! Varování

- LKAS pomáhá řidiči zvukovými a vizuálními varováními, aby vozidlo neúmyslně nevyjelo z jízdního pruhu. **Nejezděte s vozidlem nebezpečným nebo neodpovědným způsobem tak, že se budete spoléhat na LKAS. Vždy jezděte bezpečně a věnujte pozornost podmínkám na silnici.**
- LKAS je asistenční zařízení, které přesně ovládá volant tak, aby vozidlo neopustilo jízdní pruh bez ohledu na úmysl řidiče.

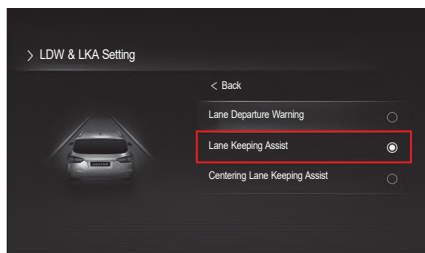
Povolení / zakázání LKAS



- **Supervisorový typ / Standardní typ**
Přejděte do **Driving Assist Setting (Nastavení jízdního asistenta)** → **Forward Safety Assist (Asistent pro bezpečnost vpředu)** → **Enable LKAS (Povolit LKAS)** v  (uživatelská nastavení) na přístrojovém panelu a označte pole LDWS.

Zapnutí/vypnutí LKAS

Stiskněte spínač LKAS, když je zapnutý spínač zapalování. Když je systém aktivován, na přístrojovém panelu se rozsvítí indikátor LKAS ON.

Když se při zapnutém LKAS opětovně stiskne spínač, systém se deaktivuje a indikátor LKAS ON zhasne.

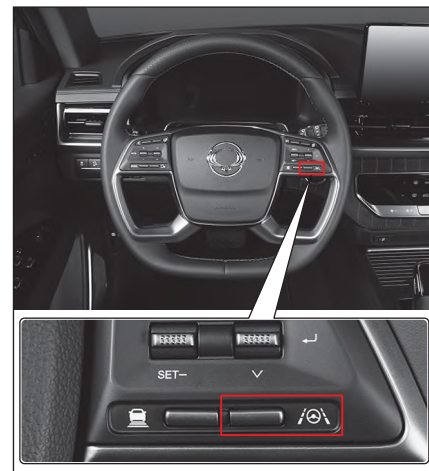

Indikátor LKAS ON



Tenhle indikátor se rozsvítí na přístrojovém panelu, když se aktivuje LKAS.

- Bílý indikátor ON: Systém je ve stavu PŘIPRAVENOSTI (Rychlost vozidla je pod specifickou hodnotou nebo není detekován žádný jízdní pruh.)
- Zelený indikátor ON: LKAS funguje normálně.
- Žlutý indikátor ON/bliká: V systému LKAS je chyba.

Podmínky fungování

Systém LKAS se aktivuje tehdy, když:

- LKAS je vypnutý.
- Vozidlo jede rychlostí od 40 km/h do 175 km/h.
- Přední kamera rozeznává levý/pravý jízdní pruh.
- Jízda na rovné silnici nebo v mírné zatáčce.
- Nezapnete ukazatel změny směru (směrovky).
- Ukazatel změny směru (směrovku) zapnete v opačném směru, než se chystáte zabočit.

☞ Viz „Indikátor/kontrolka systému varování před opuštěním jízdního pruhu“ (str. 4-49)

! Varování

- Během jízdy nedávejte ruce dolů z volantů.
- Řidič odpovídá za bezpečnou jízdu vozidla řízením volantů.
- Když je LKAS aktivováno, neotáčejte prudce volantem.
- LKAS ne vždy automaticky kontroluje volant.

! Varování

- LKAS je zařízení, které pouze pomáhá řidiči řídit volant a u řízení volantem řidiči plně odpovídá za dodržení jízdního pruhu.
- LKAS může být deaktivováno, nemusí vůbec fungovat, nebo bude aktivováno i tehdy, když si to nepřejete podle podmínek na silnici a okolitém prostředí.
- Nikdy nejezděte s vozidlem nebezpečným nebo bezohledným způsobem, abyste vyzkoušeli LKAS.
- Při výměně dílů, které souvisí se systémem volantu, si nechte systém zkontrolovat a provést servis v autorizovaném servisu SsangYong.

! Upozornění

- Na detekční oblast FCM nedávejte žádnou nálepku, jiné zařízení, nebo barevnou folii. Může to způsobit chyby nebo abnormální fungování příslušných systémů.
- LDWS rozeznává jízdní pruhy podle obrázků z kamer. Uvědomte si, že LDWS se může aktivovat nebo deaktivovat i když si to nepřejete, když nejsou jízdní pruhy úspěšně rozpoznány.
- Dávejte dobrý pozor zejména tehdy, když LKAS nerozpozná označení jízdních pruhů.



Upozornění

- Neodstraňujte žádnou část LDWS, ani naněj nevyvíjejte žádný tlak.
- Na palubní desku nedávejte žádný předmět odrážející světlo (bílý papír nebo zrcadlo, atd.). Odražené světlo může způsobit chybu v systému.
- Když je zvuk ve vašem vozidle z audio zařízení příliš silný, nebudete slyšet zvukový signál.
- Když budete dlouho jezdit bez rukou na volantu, po varování, že nemáte ruce na volantu, se LKAS automaticky vypne.
- Uvědomte si, že když budete jezdit vysokou rychlostí, síla asistenta řízení pro dodržení jízdního pruhu bude menší, což může způsobit, že vozidlo opustí jízdní pruh.
- Za řízení volantu odpovídá řidič.
- Řidič umí řídit vozidlo volantem i tehdy, když je LKAS chybné.
- Říďte volant rukama bez použití LKAS, když:
 - Je zlé počasí.
 - Stav silnice není dobrý.
 - Vyžaduje se časté otáčení volantu.
- Když LKAS není zapnuté, můžete cítit, že volant lze otáčet těžce nebo lehce.

Případy, kdy se systém neaktivuje

- Když při změně jízdního pruhu použijete ukazatel změny směru (směrovku), nebo když svítí varovná kontrolka.
- Když není rozpoznán levý i pravý jízdní pruh.
- Když vozidlo jede pořád na jedné straně pruhu a ne v jeho středu po změně jízdního pruhu.
- Když pro změnu jízdního pruhu náhle použijete volant (systém se dočasně neaktivuje).
- Když je aktivovaný Elektronický stabilizační program (ESP).
- Když vozidlo rychle zahýbá na silnici se zatáčkami.
- Když je rychlost vozidla nižší než 40 km/h a vyšší než 180 km/h.
- Když potřebujete rychle změnit jízdní pruh.
- Když je jízdní pruh příliš úzký nebo příliš široký, takže pruh nelze detekovat.
- Když jsou na silnici 2 nebo více označených pruhů (např. na místě stavby).
- Pokud je poloměr silnice se zatáčkou příliš malý.

- Na strmé silnici.
- Když se náhle sníží rychlost vozidla.
- Když část předního skla s folií zakrývá část detekčního rozsahu Modulu přední kamery (FCM).



Varování

- Jízdní pruh změňte až po použití ukazatele změny směru (směrovky).



Upozornění

- Na detekční oblast Modulu přední kamery (FCM) nedávejte barevnou folii. Může to způsobit chybu nebo nefunkčnost příslušného systému.

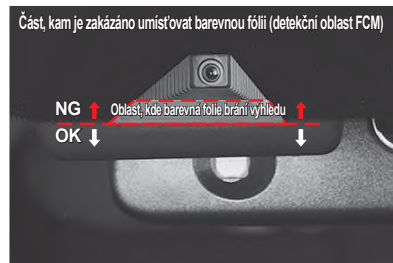

Případy, které vyžadují pozornost řidiče

V každém z následujících případů nemusí systém fungovat, nebo se zapne, i když si to neželáte.

Proto je potřebná pozornost řidiče.

- Když jízdní pruhy nejsou viditelné v důsledku cizích látek (déšť, sníh, prach, louže, mokrá povrch silnice).
- Pokud barvu označení jízdního pruhu a silnice nelze jasně rozlišit.
- Pokud označení jízdního pruhu není jasné, nebo jsou poškozeny, nebo jsou na jedné straně 2 nebo vícero označení jízdního pruhu.
- Pokud jsou u pruhu označení, která jsou jiná nebo podobná označením jízdních pruhů.
- Pokud jsou označení jízdního pruhu zakryty stínem ze zábrany ve středu silnice, zábradlí u silnice, zvukových bariér, jiných konstrukcí nebo stromů u silnice.
- Pokud jsou u silnice nějaké konstrukce, jako např. bloky chodníků.
- Pokud se na jízdním pruhu nacházejí stavební díly, nebo pokud jsou některé pruhy nahrazeny konstrukcí.
- Když jízdní pruh náhle zmizne, nebo je neviditelný na křižovatce.
- Když přijedete na část silnice, kde je počet pruhů větší nebo menší, nebo kde se pruhy nepřehledně překrývají. (Vjezd do mýtné stanice, křižovatka silnic/splynutí silnic, atd.).
- Když je jízdní pruh příliš úzký nebo příliš široký.
- Když je vzdálenost od vozidla vepředu moc krátká, nebo když vozidlo vepředu jezdí tak, že zakrývá pruh.
- Když je na povrchu silnice označení přechodu nebo silniční značka.
- Když je viditelnost slabá v důsledku zlého počasí, jako např. mlha, hustý déšť nebo sníh.
- Když je viditelnost tak slabá, že jízdní pruh nelze rozpoznat.
- Když se osvětlení kolem vozidla prudce změní např. při vjezdu do tunelu.
- Když je osvětlení slabé, nebo když se přední světla vozidla nepoužívají v noci nebo v tunelu.
- Když jedete s vozidlem v pruhu vyhrazeném pro autobusy nebo v levém nebo pravém pruhu vyhrazeném pro autobusy.
- Na silnici s prudkými zatáčkami nebo na moc strmé silnici.
- Když se vozidlo značně kývá.
- Když je na palubní desce předmět odrážející světlo (bílý papír nebo zrcadlo, atd.).
- Když je přední sklo nebo šošovka přední kamery znečištěna prachem.
- Když vlhkost na předním skle neodstráníte důkladně.
- Když je teplota u kamery příliš vysoká v důsledku přímého slunečního záření.
- Když ve směru jízdy vozidla svítí zadní světlo.
- Když se sluneční světlo, pouliční osvětlení nebo světlo od přijíždějícího vozidla odráží od vody na povrchu vozovky.
- Při dodatečné montáži přední kamery (Nezapomeňte navštívit náš autorizovaný servis, aby provedl kalibraci přední kamery. V opačném případě může dojít k nesprávné funkci kamery.)

Nouzové udržování v jízdním pruhu (ELK)*

RKA-ROADEDGE (Asistent udržování v jízdním pruhu, Lane Keeping Assist-Roadedge)

RKA-ROADEDGE (Lane Keeping Assist-Roadedge) je asistenční systém, který pomáhá vozidlu řidiče udržovat jízdní pruh prostřednictvím ovládání volantu (EPS), pokud modul přední kamery (FCM) rozpozná levou a pravou stranu silnice před vozidlem a vozidlo řidiče vyjede z jízdního pruhu bez použití směrového světla v daném směru.

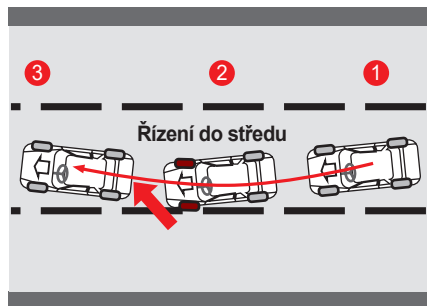

- 1 Detekce vyjetí z okraje vozovky bez zapnutého směrového světla
- 2 Ovládání řízení EPS
- 3 Vozidlo vjede doprostřed vozovky



Varování

- RKA-ROADEDGE je asistenční systém pro přesné ovládání volantu tak, aby vozidlo řidiče neopustilo okraj vozovky bez ohledu na jeho záměr.

Aktivace / Deaktivace

Aktivace ELK: Zapněte spínač zapalování.

Deaktivace ELK: Zrušte výběr „ELK“ v uživatelských nastaveních na přístrojovém panelu.

Provozní podmínky

Systém RKA-Roadedge se aktivuje při následujících podmínkách:

- Vozidlo jede rychlostí od 60 km/h do 175 km/h.
- Přední kamera rozeznává levý a pravý okraj silnice.
- Vozidlo jede po rovné silnici nebo mírné zatáčce.
- Není aktivován směrový signál.



Varování

- Během jízdy nedávejte ruce dolů z volantu.
- Během jízdy musí řidič vždy držet volant, aby zajistil bezpečnou jízdu vozidla.
- Systém RKA-Roadedge neovládá volant vždy automaticky.



Varování

- V závislosti na stavu vozovky a okolním prostředí může být systém RKA-Roadedge deaktivován, nemusí fungovat vůbec nebo se může aktivovat, i když to není žádoucí.
- Nikdy nejezděte s vozidlem nebezpečným nebo bezohledným způsobem, abyste vyzkoušeli RKA-Roadedge.
- Při výměně dílů, které souvisí se systémem volantu, si nechte systém zkontrolovat a provést servis v autorizovaném servisu SsangYong.

⚠ Upozornění

- Na detekční plochu FCM nepřipevňujte nálepky, příslušenství ani tónovací fólie. To může způsobit poruchy a abnormální provoz souvisejících systémů.
- Systém RKA-Roadedge rozpoznává okraje vozovky pomocí snímků z kamer. Mějte na paměti, že RKA-Roadedge může být deaktivován nebo aktivován, když to není žádoucí, pokud nejsou okraje vozovky úspěšně rozpoznány.

⚠ Upozornění

- Neodstraňujte žádnou část RKA-Roadedge ani na ni nepůsobte silou.
- Na přístrojovou desku nepokládejte žádné předměty s reflexním povrchem (bílý papír, zrcadlo apod.). Odražené světlo může způsobit poruchu systému.
- Upozorňujeme, že při jízdě vysokou rychlostí může dojít ke snížení síly asistenta řízení systému RKA-Roadedge, což může způsobit vyjetí vozidla ze silnice.

Není funkční, když:

- Řidič zapne směrová světla nebo výstražné světlo.
- Po změně jízdního pruhu je vozidlo stále příliš blízko kterékoli straně jízdního pruhu.
- Řidič změní jízdní pruh prudkým otočením volantu (systém se dočasně deaktivuje).
- Je aktivovaný systém ESP (program elektronické stability).
- Vozidlo jede vysokou rychlostí.
- Rychlost vozidla je pod 55 km/hod nebo nad 180 km/hod.
- Řidič změní jízdní pruh příliš prudce.
- Jízdní pruh je příliš úzký nebo příliš široký na to, aby ho bylo možné rozpoznat.
- Vozidlo projíždí zatáčkou s příliš malým poloměrem.
- Vozidlo jede do strmého kopce.
- Vozidlo sníží prudce rychlost.
- Barevná fólie na předním skle překrývá detekční rozsah modulu přední kamery (FCM).

⚠ Varování

- Před změnou jízdního pruhu, zapněte ukazatel směru.

⚠ Upozornění

- Na detekční oblast FCM nedávejte žádnou barevnou fólii. Může to způsobit chybné fungování příslušného systému, nebo nemusí fungovat vůbec.

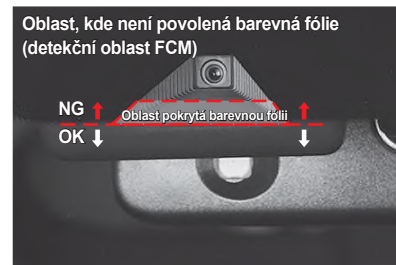

Nutná pozornost řidiče

RKA-ROADEDGE nemusí fungovat vůbec nebo se může aktivovat, když to není žádoucí, za následujících podmínek:

- Systém nemůže rozpoznat značení okraje vozovky kvůli dešti, sněhu, prachu, stojící vodě nebo kalužím, jiným překážkám na vozovce.
- Barva značení okraje vozovky není zřetelně odlišena od barvy vozovky.
- Značení okrajů vozovky je nezřetelné.
- Značení okraje vozovky je zakryto stíny středových svodidel, bočních svodidel, protihlukových stěn a stromů u silnice.
- Existují bariéry v okolním prostředí, například patníky.
- Na kruhových objezdech a křižovatkách se náhle přestává používat značení okraje vozovky.
- Vozidlo projíždí určitým úsekem, například dálniční křižovatkou, kde se zvyšuje nebo snižuje počet jízdních pruhů.
- Vzdálenost od vpředu jedoucího vozidla je příliš malá nebo se kolo vpředu jedoucího vozidla dotýká označení okraje vozovky.
- Špatná viditelnost způsobená faktory, jako je mlha, silný déšť, husté sněžení atd.
- Rychlá změna osvětlení, například na vjezdech a výjezdech z tunelů.
- Při jízdě v noci nebo v tunelech se nerozsvítí světlomety nebo je jejich jas příliš nízký.
- Vozidlo jede do prudkého kopce nebo v ostrých zatáčkách.
- Vozidlo jede za zvláštních podmínek, které způsobují velkou vibraci.
- Na palubní desce jsou předměty s odrazovým povrchem (bílý papír, zrcadlo atd.).
- Přední sklo před modulem kamery je pokryté ledem, sněhem, blátem, špínou či jiným znečištěním.
- Na předním skle je mlha nebo rosa.
- Teplota kolem přední kamery je příliš vysoká v důsledku přímého slunečního světla.
- Vozidlo se pohybuje směrem k světelnému zdroji.
- Světlo ze slunce, pouličního osvětlení či z dálkových světel oproti jedoucím vozidel odrážejícího se od vlhkého povrchu vozovky.

TSR (Rozeznávání semaforů)*

Je to systém, který rozezná omezení rychlosti na dopravní značce a jiné významné značky.



Nastavení

Řidič může nastavit funkci na přístrojovém panelu (Cluster Setting (Nastavení panelu) → Driving Assist (Jízdní asistent)), když je vozidlo nastartované.



Supervizorový typ



Standardní typ



Poznámka

Rozeznává značky

- Značka podle Vídeňského dohovo
- Standardní dopravní značka, Elektronická značka, Inteligentní dopravní řídicí systémy.

! Upozornění

- TSR nerozpoznává všechny značky.
- Je možné, že rozeznávání nemusí být k dispozici z důvodu umístění, barvy nebo deformací značky.

Výstražný signál při odjezdu vozidla vepředu (FVSA)*

Tento systém upozorní řidiče, když si řidič nevíšme, že se vozidlo vpředu rozjelo, během doby, kdy vozidlo řidiče stojí, s použitím senzoru (FCM), který je v přední části vozidla.

FVSA: Výstražný signál při odjezdu vozidla vepředu

Jak nastavit tuto funkci

Tuto funkci můžete zapnout (označit) nebo vypnout (neoznačit) v hlavním menu přístrojového panelu, „Uživatelské nastavení > Driving Assist (Jízdní asistent) > Front Vehicle Depart Alert“ (Upozornění na odjezd vozidla vpředu), když je vůz nastartován.

Fungování

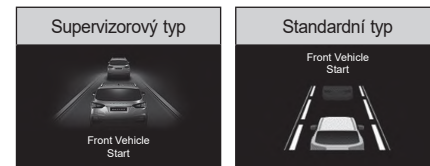

Pokud řidič neudělá žádný úkon (např. že se s vozidlem nerozjede) přibližně 1 sekundu poté, co odjede vozidlo vpředu (před vámi), na obrazovce LCD se zobrazí zpráva a zazní výstražný signál.



Upozornění

- Před nastartováním/rozjetím vozidla pro zajištění bezpečné jízdy vždy zkontrolujte podmínky na silnici před vámi a v okolí.

System detekce prekážky vepředu/vzadu

System detekování přední/zadní prekážky je system asistenta u parkování, který detekuje prekážku pomocí ultrazvukového senzoru, který je zabudován v nárazníku a informuje řidiče varovným zvukovým signálem, že řidič zařadil řadicí páku do polohy D (jízda) nebo R (zpátečka) a vozidlo se rozjelo.

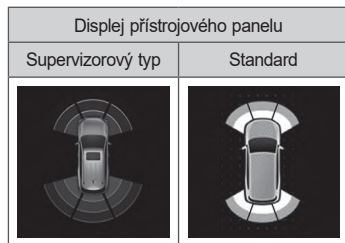

Na přístrojovém panelu se zobrazí vzdálenost od prekážky a zazní varovný zvukový signál.

Přední parkovací asistent můžete zapnout nebo vypnout. Lehkým dotykem spínače zapnutí/vypnutí předního parkovacího asistenta rozsvítíte varování předního parkovacího asistenta.



4



- 4 senzory detekování prekážky vepředu
- Aktivuje se při pohybu dopředu nebo při couvání
- Detekuje při rychlosti vozidla cca 15 km/h nebo nižší

- 4 senzory detekování prekážky vzadu
- Aktivuje se pouze u couvání



Aktivace systému detekce překážky

Když senzor detekce přední/zadní překážky detekuje překážku, zobrazí se vzdálenost od překážky a směr a zazní varovný zvukový signál podle detekované vzdálenosti.

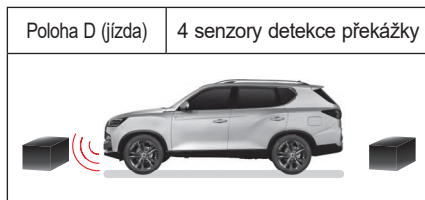

Když zařadíte volič páky do polohy D (jízda), senzor detekce bude fungovat když:

- Vozidlo se rozjede po počátečním nastartování (rychlost vozidla bude 15 km/h nebo nižší).
- Poloha volič páky se změní z polohy R (zpátečka) do polohy D (jízda) (rychlost vozidla bude 15 km/h nebo nižší).
- Spínač varování předního parkovacího asistenta je zapnutý (rychlost vozidla bude 15 km/h nebo nižší).

Avšak zůstane vypnutý, když vozidlo překročí 15 km/h.



Když se volič páky zařadí do polohy R (zpátečka), 2 senzory detekce přední překážky a 4 senzory detekce zadní překážky se aktivují zároveň.

Poznámka

- **I když je spínač zapnutí/vypnutí předního parkovacího asistenta v poloze OFF (kontrolka zhasnutá), funguje při couvání přední snímač detekce překážek.**
- **V případě deště může alarm znít přerušovaně a nejedná se o poruchu, ale o normální provoz.**

Zobrazení na displeji přístrojového panelu

Když je detekována překážka, bliká příslušný okraj, který udává detekovanou vzdálenost a směr.

Standardní typ



Displej přístrojového panelu

Poloha D (jízda)

Poloha R (zpátečka)



Když není detekována žádná překážka



Zobrazuje rozsah předního a zadního senzoru a bliká (žádný varovní zvukový signál)

Když je detekována překážka 40 cm na přední levé straně nebo na přední pravé straně



Čára č. **1** na přední levé straně se vymaže a bliká čára č. **2** (zní varovní zvukový signál)

Když je detekována překážka 80 cm na zadní levé straně, přední straně nebo pravé straně



Čára č. **3** na zadní pravé straně se vymaže a bliká čára č. **4** (zní varovní zvukový signál)

Interval výstražního zvukového signálu

Varovní zvukový signál zní následovně podle vzdálenosti od překážky.

Senzor detekce přední překážky (úroveň 2 varovního zvukového signálu)

Interval varovního zvukového signálu	Vzdálenost od překážky	
	Střed	Strana
Žádný varovní zvukový signál	100 cm	60 cm
1 0,15 vteřiny	50 cm – 100 cm	40 cm ~ 60 cm
2 Trvalý	25 cm – 50 cm	25 cm – 40 cm

Senzor detekce zadní překážky (úroveň 3 varovního zvukového signálu)

Interval varovního zvukového signálu	Vzdálenost od překážky	
	Střed	Strana
3 0,3 vteřiny	80 cm – 120 cm	-
4 0,15 vteřiny	50 cm – 80 cm	
5 Trvalý	25 cm – 50 cm	

Senzor a chyba v příslušném systému

Standardní typ



Displej přístrojového panelu

Poloha D (jíзда)

Poloha R (zpátečka)



Když senzor detekce překážky nefunguje, pro příslušný senzor se zobrazí znak „?“ . Pokud se na displeji přístrojového panelu objeví tato zpráva, nechte si vozidlo zkontrolovat a provést servis u prodejce SsangYong nebo v autorizovaném servisu SsangYong.

! Upozornění

- Pokud je vzdálenost mezi senzorem a překážkou 25 cm nebo méně, varovný zvukový signál nezazní. Pokud je však překážka rozpoznána zřetelně, může zaznít varovný zvukový signál.
- Když zní varovný zvukový signál, vzdálenost od překážky se může lišit od skutečné vzdálenosti o cca ± 10 cm.
- Nespoléhejte se příliš na systém asistenta parkování a s vozidlem couvejte tak, že si zadní stranu budete kontrolovat.
- Pokud zazní abnormální varovní zvukový signál, trvání kterého se liší od varovního zvukového signálu v důsledku detekování překážky, nebo pokud zazní dlouhý varovní zvukový signál na 3 vteřiny, když se řadicí páka zařadí do polohy R (zpátečka), v systému detekce překážky nebo v detekčním senzoru je chyba. Nechte si vozidlo zkontrolovat.

Pokud systém nefunguje nebo je chybný

Objekt, který senzor neumí detekovat

- Úzký objekt jako např. ocelový drát, lano nebo řetěz.
- Objekt jako např. vata, houba, vlákno nebo sněh, který absorbuje zvukové vlny.
- Objekt, který je pod nárazníkem (např. jáma nebo louže).

Senzor neumí detekovat

- Když je senzor zamrznutý (normální funkce se obnoví po odmrznutí).
- Když je senzor zanešen cizími látkami jako je např. sněh, bláto nebo vodní kapky (funkce se obnoví po odstranění nánosu).

Když je detekční rozsah senzoru užší

- Senzor je částečně zakryt sněhem nebo blátem, takže detekční oblast signálu je užší (normální funkce se obnoví po odstranění nánosu).
- Když je teplota u senzoru extrémně vysoká nebo nízká.

Případy, které mohou způsobit nesprávné fungování, hoci to není chyba v systému

- Když vozidlo jede po nerovné cestě, štěrkové cestě, cestě do kopce nebo na trávě.
- Když je nárazník v nižší poloze v důsledku těžkého nákladu.
- Když jsou v okolí jiné ultrazvukové vlny (metalický zvuk, zvuk vzduchové brzdy velkého vozidla, atd.).
- Když se používá high-power rádio.
- V hustém dešti.
- Když je v místě, kde je zabudován senzor, instalováno přídatné zařízení.

Při tahání přívěsu

- Senzor může detekovat přívěs, takže varovní zvukový signál bude pořád znít.

Upozornění pro systém detekce překážky vepředu/vzádu

Upozornění

- Při parkování nebo couvání vozidla zkontrolujte, zda není blízko osoba, zvíře a zejména dítě. Pokud se to nedá pořádně zkontrolovat, jděte ven z vozu a situaci zkontrolujte.
- Systém asistenta parkování je systém, který pomáhá řidiči, ale nezaručuje bezpečnost. Řidič musí věnovat pozornost všem možným podmínkám.
- Když silně stisknete nebo vyvinete tlak na senzor na nárazníku, nebo v případě silného tlaku vody během mytí vozidla se senzor může poškodit.
- Když systém funguje normálně a řadící páka je zařazena do polohy R (zpátečka) a spínač START/STOP je v poloze ON, krátce zazní pípnutí.
- Pokud zazní abnormální varovní zvukový signál, trvání kterého se liší od varovního zvukového signálu v důsledku detekování překážky, nebo pokud zazní dlouhý varovní zvukový signál na 3 vteřiny, když se řadící páka zařadí do polohy R (zpátečka), v systému detekce překážky nebo v detekčním senzoru je chyba. Nechte si vozidlo zkontrolovat.

- Na parkovacím místě zobrazeném na obrázku může horní část vozidla narazit ještě před zapnutím detekčního senzoru. Zaparkujte vozidlo až poté, jako zkontrolujete situaci ve vnějším zrcadle nebo přímým otočením hlavy.



Systém zadní kamery

Systém zadní kamery je pomocný bezpečnostní systém, který umožňuje řidiči přehlednout si situaci za vozidlem prostřednictvím zadní kamery s použitím monitoru, když je řadicí páka zařazena do polohy R (zpátečka).



⚠ Upozornění

- Zadní kamera využívá širokouhlé šošovky, které zabezpečují široký pohled, takže aktuální vzdálenost se liší od té, kterou vidíte na monitoru. Proto zkontrolujte zadní, levou a pravou stranu přímo.
- Obrazovka na monitoru ukazuje pouze část, ale ne celkový zadní pohled za vozidlem.
- Čočku zadní kamery čistěte často čističem pro kamerové čočky, tím zabráníte jejímu znečištění.

Systém sledování okolí (AVM)

Systém AVM je systém parkovacího asistenta, který pomáhá řidiči bezpečně zaparkovat vozidlo tak, že řidiči umožní z vozidla přes monitor vidět situaci v okolí.

Řidič může prostřednictvím monitoru sledovat informace získané ze 4 kamer umístěných na vnější straně vozidla. Řidič může aktivovat 3D zobrazení a v případě potřeby zkontrolovat vnější část vozidla v požadovaném směru.

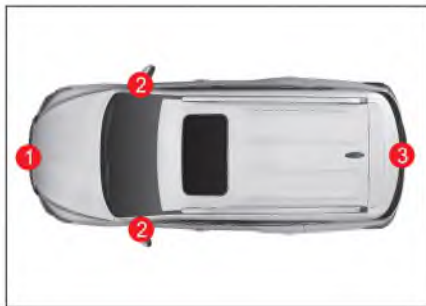

- 1 Přední kamera
- 2 Levá/pravá kamera
- 3 Zadní kamera

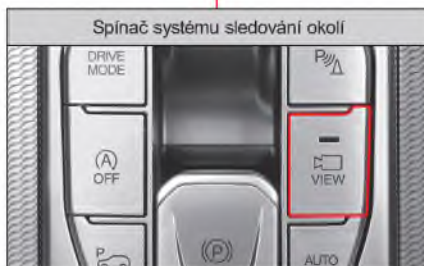
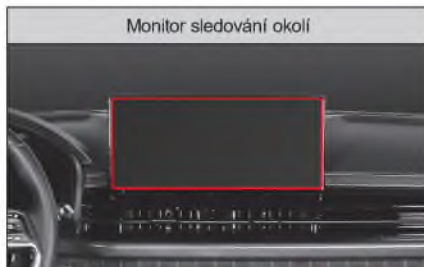

Upozornění

- Systém AVM je kombinace zobrazení 4 kamer a zobrazuje tyto pohledy na monitoru. Proto se aktuální poloha vozidla a parkovací vodorovné značení liší od těch, které jsou zobrazeny na monitoru. Když parkujete vozidlo, vždy zkontrolujte zadní, levou a pravou stranu vozidla.
- Protože AVM kamera používá širokoúhlou čočku, která zajišťuje široký pohled, skutečná vzdálenost se liší od té, kterou vidíte na monitoru. Proto zkontrolujte zadní, levou a pravou stranu vozidla.
- Pokud je povrch čočky znečištěný cizím materiálem, může se objevit chyba v systému kvůli sníženému výkonu. Vždy udržujte čočku čistou.

Podmínky aktivace

Systém AVM se aktivuje, pokud jsou splněny následující podmínky.

- Když je spínač START/STOP v poloze ON nebo když je motor nastartovaný.
- Když je rychlost vozidla nižší než 20 km/h.
- Když je spínač funkce sledování okolí zapnutý a volicí páka je v poloze P (parkování), R (zpátečka), N (neutrál) nebo D (jízda).

Poznámka

- Pokud je volicí páka v poloze R (zpátečka), systém AVM je aktivovaný bez ohledu na polohu spínače ON/OFF.
- Pokud je volicí páka v poloze P (parkování), systém AVM je aktivovaný, ale na monitoru jsou zobrazeny předešlé pohledy.
- Když jedete s vozidlem rychlostí přibližně 20 km/h nebo vyšší s aktivovaným předním AVM, AVM se deaktivuje. I když se rychlost vozidla sníží na 20 km/h nebo nižší, systém AVM zůstane deaktivovaný.

Nastavení AVM

Chcete-li přejít na obrazovku nastavení AVM, stiskněte na obrazovce tlačítko Setup (Nastavení) → Display (Displej) → Camera (Kamera).

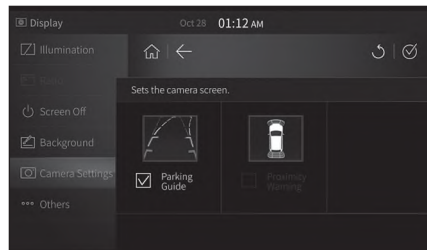

- **Vodící linie PGS:** Nastaví funkci vodících linií PGS na ON/OFF.
- **PAS displej varování na blížící se překážku:** Nastavte PAS - varování na blížící se překážku na displeji ON/ OFF.
- Konec za 5 s : Pohled kamery skončí o 5 s později od okamžiku, kdy řidič zařadí rychlostní stupeň do polohy P (tuto možnost má pouze Smart audio).

Jak funguje AVM

- Když je zapalování v poloze ON a elektronická řadičí páka je v poloze N (neutrál) nebo D (jízda), stiskněte tlačítko  (kamera) a aktivujete systém předního AVM.
- Když je zapalování v poloze ON a elektronická řadičí páka je v poloze R (zpátečka), systém zadního AVM je aktivovaný.

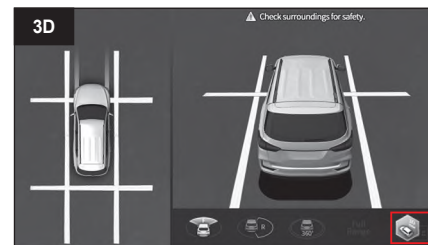
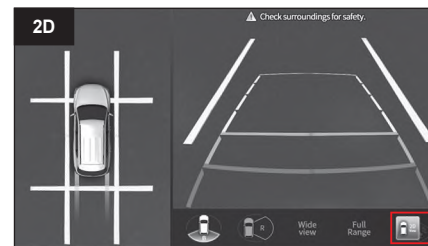

- Mezi obrazovkami 2D a 3D můžete přepínat v reálném čase tak, že stlačíte ikonu 2D nebo 3D.

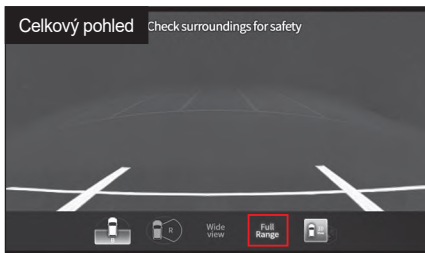

- **Obrazovka v módu 2D**
 - V normálním pohledu jsou zobrazeny obrazovky předního, zadního, levého a pravého pohledu.
 - V širokém pohledu jsou zobrazeny jen obrazovky předního a zadního pohledu. (Když je vybraná levá nebo pravá obrazovka pohledu, přepne se to do módu normálního pohledu.)
 - V celkovém pohledu jsou zobrazeny jen obrazovky předního a zadního pohledu. (Když je vybraná levá nebo pravá obrazovka pohledu, přepne se to do módu normálního pohledu.)

Poznámka

- **Zadní parkovací značky/ čáry nejsou je zobrazeny v módu celkového pohledu.**



- **Obrazovka v módu 3D**
 - Obrazovka je zobrazena v 360°v závislosti od toho, zda vyberete obrazovku předního, zadního, levého nebo pravého pohledu.

Poznámka

- **Obrazovka 360° vám umožní identifikovat předměty okolo vás.**
- **Obrazovka se otáčí jen na strany, ne nahoru a dolů.**
- **Ikona celkového pohledu je zobrazena na obrazovce, ale je vypnuta.**
- **Pro aktivaci celkového pohledu musíte nejdřív přepnout na mód 2D.**

Parkování ve dvou řadách (parkování ve 2. řadě)

Když z důvodu nedostatku parkovacího místa musíte zaparkovat ve 2. řadě, postupujte následovně:

- 1 Pokud je spínač START/STOP v poloze ON, anebo pokud je motor nastartován, uvolněte Elektronickou parkovací brzdou (EPB).



Poznámka

- Pokud je aktivována funkce AUTO HOLD, EPB se aktivuje automaticky. Před začátkem tohoto procesu musíte deaktivovat tuto funkci stisknutím spínače AUTO HOLD.

- 2 Do 30 sekund po vypnutí zapalování stiskněte uvolňovací spínač P (parkování) a zároveň sešlápněte brzdový pedál.

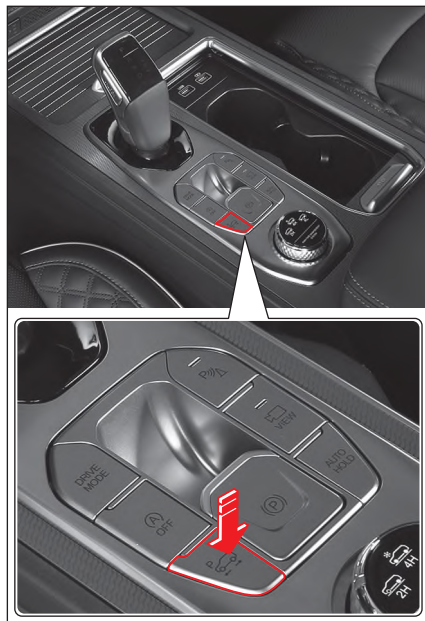

! Varování

- Ujistěte se, že při parkování ve dvou řadách (parkování ve 2. řadě) stojíte na úplně rovném povrchu a proveďte i další opatření, např. pod kola dejte klíny. Pokud tak neučiníte, vozidlo se může pohnout, což je velmi nebezpečné.
- Při použití automatické myčky apod. v režimu dvojitého parkování, tj. s řadicí pákou v poloze N (neutrál), nikdy nestiskněte tlačítko P (parkování). Pokud vjedete s vozidlem do myčky s řadicí pákou v poloze P (parkování), může dojít k problémům s vozidlem, automatickou myčkou apod.

5. Nouzová opatření pro případ nouze

Zde naleznete užitečné informace a nouzová opatření pro různé nouzové situace, které mohou nastat během jízdy.

Obsahuje i informace o výstražném trojúhelníku a sadě nástrojů, správném postupu v případě vybité baterie, přehřátí motoru, prázdné pneumatiky a tažení vozidla. Obsahuje vysvětlení jako bezpečně zvládnout požár, husté sněžení, problémy s vozidlem a nehodu.

Výstražní trojúhelník a sada nástrojů (Údržba majitelem vozidla)

Výstražní trojúhelník*

Výstražní trojúhelník představuje označení zastavení a měl by být umístěn na zadní straně vozidla, aby zabránil druhotné nouzové situaci, jako jsou např. problémy s vozidlem nebo nehoda.

Podle Zákona o silničním provozu je povinné mít a umístit výstražní trojúhelník. Za porušení tohoto zákona se ukládá pokuta.

Úložné místo pro výstražní trojúhelník

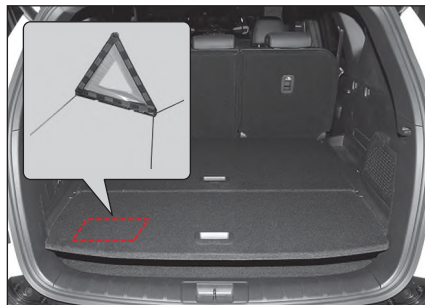

Výstražní trojúhelník je uložen v spodní vaničce pod krytem v zavazadlovém prostoru.

! Upozornění

- Standardní výstražní trojúhelník KS pro vozidlo (označení poškozeného vozidla) by měl být uložen podle Zákona o silničním provozu. Za porušení tohoto pravidla se ukládá pokuta.
- Dávejte velký pozor na okolité dopravní podmínky a umístěte výstražní trojúhelník na místo, kde je jeho odrazová plocha jasně viditelná pro vozidla přijíždějící zezadu.
- V noci umístěte k výstražnímu trojúhelníku i výstražní světlo.
- Pokud je vaše vozidlo už pojízdné, nebo pokud je problém vyřešen, rychle odjeďte s vozidlem a dávejte velký pozor na okolité dopravní podmínky.

Sada nářadí

Sada nářadí jsou zařízení nebo nářadí umístěné ve vozidle na opravu chyby nebo na vyřešení nouzové situace, která může nastat během jízdy vozidla.

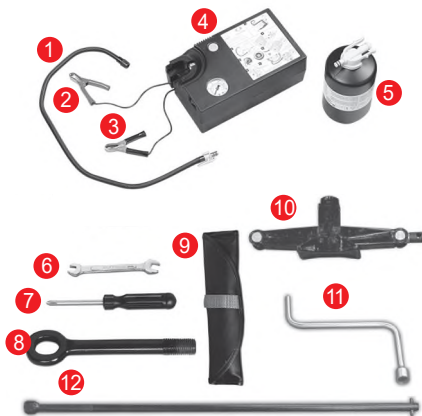

- 1 Vzduchová hadice
- 2 Kladný kabel (+)
- 3 Záporný kabel (-)
- 4 Kompresor (nafouknutí pneumatiky a vstříknutí lepicího tmelu do prázdné pneumatiky)
- 5 Lepicí tmel (tmel pro nouzové lepení pneumatiky při defektu)
- 6 Klíč na matice
- 7 Skrutkovač (+ a -)
- 8 Tahací hák vozidla
- 9 Pouzdro na nástroje
- 10 Zvedák
- 11 Klíč na matice kola
- 12 Rukojeť zvedáku

- Rezervní kolo: 6, 7, 8, 9, 10, 11, 12
- Servisní sada: 1, 2, 3, 4, 5, 6, 7, 8, 9

※ Díly s certifikací CE, UKCA: Kompresor (4), zvedák (10)

(1) CE

- Zástupce: KG Mobility European Parts Center B.V.
- Adresa: IABC 5253&5254, 4814RD Breda, Nizozemsko

(2) UKCA

- Dovozece: KG Mobility UK Ltd
- Adresa: G Offices, Parsonage Road, Stratton St. Margaret, Swindon, Wiltshire SN3 4RN

Místo, kde lze uložit sadu nástrojů



Sada nástrojů je uložena v úložném prostoru na levé straně zavazadlového prostoru.

Sadu nářadí vyjměte a použijte kdykoliv v případě potřeby.

5

Když motor nelze nastartovat v důsledku vybité baterie

Když motor nelze nastartovat v důsledku vybité baterie, můžete jej nastartovat připojením baterie stejného standardu a kapacity v jiném vozidle nebo pomocné baterie připojené k vaši baterii použitím startovacích kabelů.

Nastartování motoru s použitím startovacích kabelů

Přistavte jiné vozidlo, které má stejnou 12 voltovou baterii alebo pomocnú baterii blízko k vybité baterii, která je v dosahu startovacích kabelů a nastartujte motor v následujícím pořadí.

- 1 Vypněte všechna elektrická zařízení vozidla s vybitou baterií.
- 2 Zařadte řadící páku vozidla s vybitou baterií do polohy P (parkování) a zatáhněte parkovací (ruční) brzdu.
- 3 Připojte startovací kabely v následujícím pořadí.
 - Koncovka + (1) vybité baterie.
 - Koncovka + (2) baterie v jiném vozidle nebo pomocné baterie, která dodává elektřinu.
 - Koncovka - (3) baterie v jiném vozidle nebo pomocné baterie, která dodává elektřinu.
 - Karoserie vozidla s vybitou baterií (4) (umístění daleko od baterie).

- 4 Pokud použijete baterii jiného vozidla, nastartujte motor příslušného vozidla a nechte jej běžet na volnoběh několik minut.
- 5 Nastartujte motor vozidla s vybitou baterií.

- 6 Když nastartujete motor, odpojte startovací kabely v následujícím pořadí:
 - Startovací kabel připojen ke koncovce mínus (-).
 - Startovací kabel připojen ke koncovce plus (+).

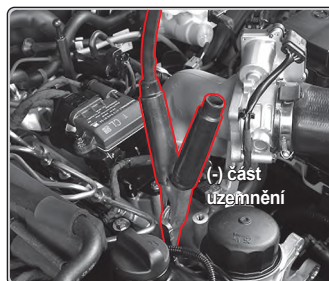



Varování

- Při startování motoru startovacími kabely dodržte postup uveden v tomto manuálu majitele. Pokud tak neučiníte, může to způsobit zranění nebo poškození vozidla explozí baterie.
- Pokud je baterie zamrznutá, nepokoušejte se nastartovat motor startovacími kabely. Pokud to uděláte, baterie může vyprsknout nebo explodovat a způsobit vážná zranění.
- Pokud startujete motor startovacími kabely, dejte si rukavice s izolací, abyste zabránili elektrickému šoku.
- Dávejte pozor, aby se dvě vozidla nedostala navzájem do kontaktu. Mohlo by to způsobit stav uzemnění, což by způsobilo elektrický šok a chybu ve vozidle.
- Použijte startovací kabely specifikovaného standardu a baterii stejného standardu a kapacity. Pokud tak neuděláte, může to při připojení startovacích kabelů způsobit jiskru a plyn generován v baterii může explodovat.
- Když používáte baterii jiného vozidla a připojíte startovací kabely k motoru tohoto jiného vozidla, pro vaši bezpečnost ustupte od vozidla.
- Při připojování startovacích kabelů dbejte na to, aby se kladný (+) a záporný (-) kabel vzájemně nedotýkaly. V opačném případě může vzniknout elektrická jiskra a následnému výbuchu baterie.

- Nepřipojujte startovací kabel k záporné svorce (-) vybité baterie přímo. Jinak může vzniknout elektrická jiskra, co může mít za následek explozi baterie. Ujistěte se, že startovací kabel je připojen ke karoserii vozidla s vybitou baterií.
- Ujistěte se, že jsou startovací kabely bezpečně připevněny ke každé svorce. V opačném případě může dojít k odpojení v důsledku okamžitých vibrací při nastartování motoru. Pokud se propojovací kabel oddělí a dostane se do kontaktu s karoserií vozidla, může dojít k úrazu elektrickým proudem a poškození elektrických a elektronických součástí vozidla.
- V kapalině baterie je moc kyseliny, takže pokud se dostane do kontaktu s vašimi očima nebo pokožkou, okamžitě si vyzlečte oděv se skvrnami od takéto kapaliny, omyjte si postiženou oblast čistou vodou a jděte k lékaři. Během přepravy do nemocnice si jemně utřete postiženou oblast vlhkým měkkým hadříkem nebo houbou.



Upozornění

- Při nastartování motoru se ujistěte, že startovací kabely nejsou ovinuty kolem ventilátoru v prostoru motoru.
- Po nastartování motoru startovacími kabely motor po určitou dobu nevyplívejte a umožněte, aby se vybita baterie opět nabíla. Pokud nebude baterie dostatečně nabíla, nebudete moci motor opětovně nastartovat.
- Pokud příčina vybité baterie není jasná, nechte si vozidlo zkontrolovat a provést servis u prodejce SsangYong nebo v autorizovaném servisu SsangYong.

Když je motor přehřátý nebo v případě jiných problémů

Když je motor tak přehřátý, že se zapne kontrolka



Když je motor přehřátý, objevují se různé symptomy, jako např. rozsvítí se kontrolka a z motoru vychází pára.

V takovémto případě zaparkujte vaše vozidlo na bezpečném místě a proveďte příslušné úkony.



Symptomy, které se objeví u přehřátí motoru

- Bliká kontrolka přehřátí motoru a zní varovný zvukový signál.
- Ručička ukazatele teploty chladicí kapaliny je v části „H“.
- Z motoru vychází pára.
- Výkon motoru je nižší.

Nouzová opatření u přehřátí motoru

Za vozidlo dejte výstražní trojúhelník, odveďte všechny cestující na bezpečné místo s oblečenými reflexními vestami (pro děti používejte dětské reflexní vesty), opět zkontrolujte bezpečnost a proveďte nouzová opatření v následujícím pořadí:

- 1 Zařadte řadicí páku do polohy P (parkování) a zatáhněte parkovací (ruční) brzdu.
- 2 Vypněte vytápění a klimatizaci.
- 3 Otevřete kapotu motoru, aby se dobře vyvětrala.

Pokud vychází z motoru pára, motor okamžitě vypněte.

Pokud nevychází z motoru pára, nechte motor nastartován na volnoběh při otevřené kapote.

Pokud během volnoběhu motoru ručička ukazatele teploty chladicí kapaliny neklesá dolů, vypněte motor a nechte jej řádně vystydnout.

- 4 Zkontrolujte hladinu chladicí kapaliny v nádržce.

Pokud je hladina chladicí kapaliny nízká, kapalinu doplňte a zkontrolujte zda neuniká ze spájecí části každé hadice a chladiče.

Na uzávěr nádržky dejte hadřík, trochu jej otočte na uvolnění tlaku páry, uzávěr odstraňte a doplňte kapalinu. Po doplnění kapaliny nádržku opět uzavřete krytem.

Pokud je motor přehřátý a hladina chladicí kapaliny je normální, dejte si chladicí systém (včetně elektrického ventilátoru) a pásy zkontrolovat a provést servis u prodejce SsangYong nebo v autorizovaném servisu SsangYong.

Varování

- **Dávejte pozor, protože při otevření kapoty motoru může z motoru vyjít horká pára nebo chladicí kapalina.**
- **Dávejte pozor, abyste váš oděv a ruce nedostali do kontaktu s pohonnými částmi (řemen, ventilátor, atd.) motoru při otevírání kapoty motoru, když motor je nastartován.**
- **Neodstraňujte rychle kryt nádržky s chladicí kapalinou, když je motor horký. Z motoru může vyjet horká pára nebo voda a způsobit popáleninu. Po vypnutí motoru a jeho řádném vystydnutí pomalu odstraňte kryt nádržky s chladicí kapalinou.**

Upozornění

- Pokud je motor přehřátý a hladina chladicí kapaliny je nedostatečná, okamžitě vypněte motor, nechte jej vystydnout a doplňte chladicí kapalinu.
- Když je motor přehřátý, nedoplňujte studenou chladicí kapalinu rychle. Může to poškodit motor nebo chladič.
- Používejte pouze originál chladicí kapalinu SsangYong, která splňuje normu.
- Pokud se motor pořád přehřívá i po provedení nouzových opatření, nechte si vozidlo zkontrolovat a provést servis v autorizovaném servisu SsangYong.

Nehoda nebo požár



Pokud ve vašem vozidle vznikl požár, nepodléhejte panice. Evakuje spolujezdce a použijte hasicí přístroj.

Nehoda

Zapněte nouzový výstražný varovný spínač.

Pokud je to možné, dejte vaše vozidlo na bezpečné místo, aby se předešlo dalším nehodám.

Pokud je někdo zraněný, zavolejte Integrovaný záchranný systém -112, pohotovost a policajní složky.

Požár

Okamžitě zastavte na bezpečném místě. Vypněte motor. Na odstranění ohně použijte hasicí přístroj. Pokud není možné oheň uhasit, kontaktujte požární nebo policajní složky.

Varování

- Při nehodě může z vozidla unikat palivo. Proto vypněte motor, aby jste předešli jiskrám a plamenům.
- Pokud máte co i jen malou popáleninu, navštivte lékaře.

Když se rozsvítí indikátor kontroly motoru



Indikátor kontroly motoru se rozsvítí tehdy, když je chyba v různých senzorech (včetně automatického převodu) a v zařízeních, které souvisí s kontrolou motoru.

Když se rozsvítí indikátor kontroly motoru během jízdy, nechte si vozidlo zkontrolovat a provést servis v autorizovaném servisu SsangYong.

☞ Viz „Zařízení na snížení emisí“ (str. 6-61)



Upozornění

- Když se rozsvítí indikátor kontroly motoru, hnací síla motoru může klesnout, nebo motor se může zastavit.

Když se rozsvítí kontrolka separátoru vody (vozidlo s naftovým motorem)

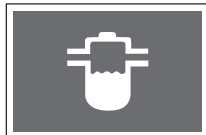

Pokud voda v palivovém filtru přesáhne předepsanou hladinu, rozsvítí se kontrolka separátoru vody a klesne hnací síla motoru, přičemž zazní varovný zvukový signál.

V takovémto případě třeba okamžitě odstranit vodu z palivového filtru.

Nechte si vozidlo zkontrolovat a provést servis u prodejce SsangYong nebo v autorizovaném servisu SsangYong.



Upozornění

- Když budete jezdit s vozidlem s rozsvícenou kontrolkou separátoru vody, může to značně poškodit palivový systém vozidla a motor.
- Pokud použijete nízko kvalitní palivo s vysokým obsahem vody, voda v palivovém filtru se může akumulovat rychleji, takže se rozsvítí kontrolka separátoru vody. Nikdy nepoužívejte nízko kvalitní palivo.

Když je pneumatika prázdná



Pokud je pneumatika prázdná během jízdy, nepodléhejte panice a proveďte kroky v následujícím pořadí:

- 1 Zapněte indikátor výstražního varovného světla.
- 2 Zastavte vozidlo na bezpečném místě.
Pro tenhle účel držte pevně volant, dejte nohu dolů z rychlostního pedálu, pomalu zpomalujte rychlost vozidla a jemně sešlápněte brzdový pedál, abyste bezpečně zastavili vozidlo.
- 3 Zařaďte řadící páku do polohy P (parkování) a zatáhněte parkovací (ruční) brzdu.
- 4 Pod přední a zadní kola dejte klíny v diagonální poloze k prázdné pneumatice.

- 5 Na silnici nebo na dálnici, kde jezdí vozidla, dejte výstražní trojúhelník.
Poloha, kterou lehce identifikuje řidič přijíždějícího vozidla při dodržení bezpečné vzdálenosti (100 m přes den, 200 m vzadu v noci), je vhodné místo na umístění výstražního trojúhelníku.
- 6 Když jsou ve vozidle kromě řidiče také spolucestující, odveďte je na bezpečné místo s oblečenými reflexními vestami (pro děti používejte dětské reflexní vesty).
- 7 Přemyslete si, zda prázdnou pneumatiku lze opravit pomocí sady nástrojů na opravu (které jsou uloženy v úložném prostoru zavazadlového prostoru) a podle toho proveďte příslušné úkony.

! Varování

- Pokud je pneumatika prázdná během jízdy, neotáčejte prudce volantem, ani prudce nesešlapujte brzdu. Pokud tak učiníte, vozidlo může ztratit stabilitu, což může vést k nehodě.
- S prázdnou pneumatikou nejezděte ani na krátkou vzdálenost. Může to poškodit kola a znemožnit normální jízdu, což může vést k nebezpečné situaci.
- Zapněte indikátor výstražního varovného světla, jeďte s vozidlem na kraj silnice nebo na bezpečné místo a umístěte výstražní trojúhelník na místě, které lehce identifikuje řidič přijíždějícího vozidla.
- Pokud je to možné, zaparkujte vozidlo na rovném, pevném a ne klukém povrchu silnice a opravte pneumatiku bez spolucestujících ve vozidle.

Poznámka

- Pokud neumíte opravit prázdnou pneumatiku, požádejte o pomoc prodejce SsangYong, autorizovaný servis SsangYong, vaší pojišťovny nebo asistenční silniční službu.

Oprava prázdné pneumatiky/ nafouknutí pneumatiky s použitím sady nástrojů na opravu pneumatiky

Komponenty sady nástrojů na opravu pneumatiky

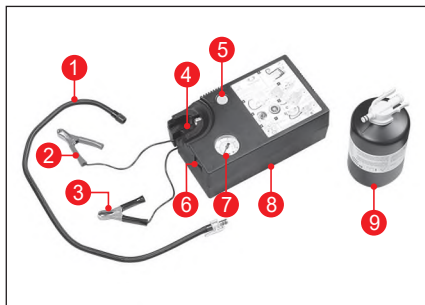

- 1 Vzduchová hadice
- 2 Kladný kabel (+)
- 3 Záporný kabel (-)
- 4 Instalace těsnící hmoty
- 5 Tlačítko odvodušnění
- 6 Kompresor
- 7 Lepicí tmel
- 8 Elektrický spínač
- 9 Tlakoměr

Místo pro uložení sady nástrojů



Sada náradí na opravu pneumatiky je uložena v úložném prostoru na levé zadní straně zavazadlového prostoru s dalšími nástroji.

☞ Viz „Výstražný trojúhelník a sada nástrojů (Údržba majitelem vozidla)“ (str. 5-2)

Ověření, zda je možné opravit prázdnou pneumatiku sadou nástrojů nebo ne

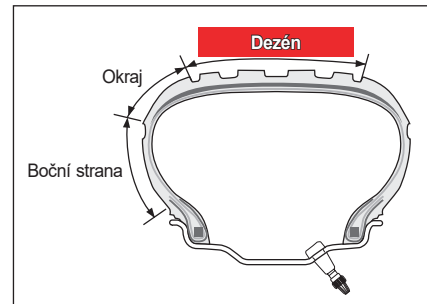

Pokud je pneumatika prázdná, nejdřív zjistěte místo defektu, abyste se mohli rozhodnout, zda můžete použít sadu nástrojů pro opravu nebo ne.

- Sadu nástrojů na opravu můžete použít pouze tehdy, kdy je rozměr defektu menší jako 6 mm.

Varování

- Před použitím sady nástrojů na opravu zkontrolujte boční stranu/okraj pneumatiky, zda není roztržena, prasknutá nebo prořezaná. V takovém případě si nechte pneumatiku zkontrolovat a provést servis u prodejce SsangYong, v autorizovaném servisu SsangYong, nebo se zkontaktujte s vaší pojišťovnou, asistenční silniční službou nebo nejbližším pneuservisem.

Zásada práce se sadou nástrojů

Když jezdíte s vozidlem i po vstříknutí lepicího tmelu s použitím kompresoru, lepicí tmel se rozleje po vnitřním povrchu pneumatiky, vyplní díru a umožní dočasnou jízdu.



Oprava prázdné pneumatiky

Když je pneumatika prázdná, lze ji opravit následujícím způsobem s použitím sady nástrojů.

- 1 Vyměňte servisní sadu z úložného prostoru v levé zadní části zavazadlového prostoru.



- 2 Odlepte nálepku s omezením rychlosti ze spodní plochy nádobí s lepicím tmelem a připevněte ji na volant.



Upozornění

- Nálepka s omezením rychlosti upozorňuje řidiče, že pneumatika byla opravena s použitím servisní sady a že musí jet omezenou rychlostí. Nikdy nejezděte s vozidlem rychlostí vyšší než 80 km/h.

- 3 Připojte vzduchovou hadici (1) servisní sady k přípojovací části nádoby na lepicí tmel (2).

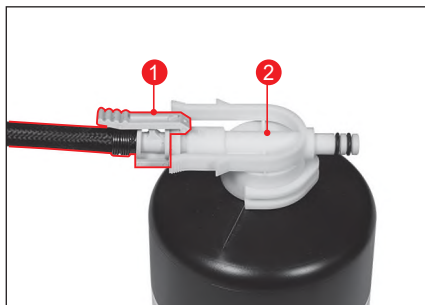

⚠ Upozornění

- Zkontrolujte datum expirace lepicího tmelu. Datum expirace je uveden na horní straně nádoby s lepicím tmelem. Exspirovaný lepicí tmel třeba vyměnit za nový, protože jeho lepicí schopnost bude snížena.
- Před použitím lepicího tmelu si přečtěte upozornění na nádobce.

Poznámka

- Před použitím lepicího tmelu nádobku dobře potřepajte, abyse obsah promíchal.

- 4 Dobře upevněte nádobku s lepicím tmelem ke kompresoru.

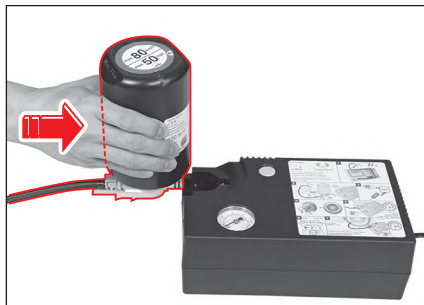

- 5 Odšroubujte krytku ventilu na prázdné pneumatice.

- 6 Pevně připojte vzduchovou hadici nádoby s těsnícím tmelem ke vzduchovému ventilu na prázdné pneumatice.



⚠ Upozornění

- Elektrický spínač sady nástrojů by měl být v poloze OFF.

- 7 Zapojte + (červený) kabel (1) sady nástrojů do baterie vozidla a potom zapojte - (černý) kabel (2).

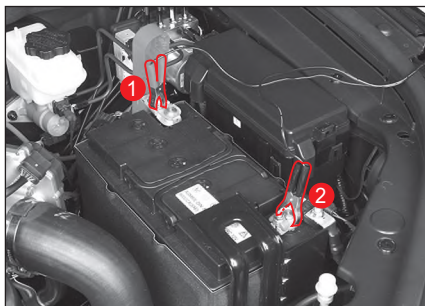

! Varování

- Při připojování kabelů dbejte zvýšené opatrnosti. Může dojít k jiskření.

! Upozornění

- Zapojení kladné (+) a záporné (-) svorky baterie v opačném pořadí může poškodit baterii i sadu nástrojů na opravu pneumatiky. Ubezpečte se, že jste kabely zapojili ve správném pořadí.
- Při odpojování kabelů začněte vždy s odpojením záporného (-) terminálu (černého kabelu).

- 8 Nastartujte motor.

! Varování

- Opravujte pneumatiku pouze na dobře větraném místě. Pokud tak neučiníte, můžete se zadusit výfukovým plynem po nastartování motoru.

- 9 Kompresor aktivujte stisknutím spínače v servisní sadě.



! Upozornění

- Abyse kompresor nepřehřál, zapínejte jej na max. 10 minut. Pokud tak neuděláte, kompresor se přehřeje a bude vadný.

- 10 Počkejte, dokud tlak nedosáhne předepsanou hodnotu (34 psi, (2,3 baru)), přičemž kontrolujte ručičku tlaku na sadě nástrojů.

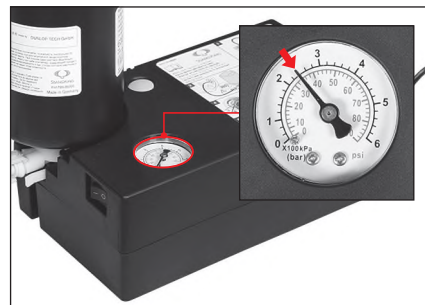

Varování

- Pokud specifikovaný tlak pneumatiky nelze dosáhnout do 8 minut (hoci současný tlak v pneumatice je nejméně 26 psi (1,8 baru)), opětovně nafoukněte pneumatiku tak, jako je to uvedeno dále:
 1. Sadu nástrojů dále nepoužívejte a odstraňte lepicí tmel z kompresoru.
 2. Dejte sadu nástrojů spátky na své místo (pod kryt v zavazadlovém prostoru).
 3. Jeďte s vozidlem nízkou rychlostí asi 10 m, aby se lepicí tmel v pneumatice rovnoměrně rozložil.
 4. Připevněte vzduchovou hadici z kompresoru na prázdnou pneumatiku.
 5. Připojte elektrický kabel na spodní straně kompresoru do baterie vozidla.
 6. Nastartujte motor, aby se kompresor zapnul.
 7. Nechte kompresor běžet, dokud tlak v pneumatice nedosáhne specifickou hodnotu (34 psi, (2,3 baru)).

Pokud je pneumatika přehuštěna, stiskněte tlačítko na vypuštění vzduchu a upravte tlak v pneumatice.



- 11 Když se dosáhne standardní hodnota, vypněte sadu nástrojů.

Upozornění

- Pokud tlak v pneumatice nevystoupá nad 26 psi (1,8 baru) ani poté, když je kompresor zapnut 10 minut, pneumatiku nelze opravit sadou nástrojů. Zavolejte asistenční silniční službu nebo odtahovou službu.

- 12 Vytáhněte vzduchovou hadici z pneumatiky.
- 13 Zatáhněte uzávěr ventilu na pneumatice.
- 14 Vypněte motor.
- 15 Vytáhněte nádobku s lepicím tmelem a vzduchovou hadici ze servisní sady a uložte servisní sadu zpátky na její místo (pod kryt v zavazadlovém prostoru).

- 16 Okamžitě jeďte s vozidlem asi 10 km, aby se lepicí tmel rovnoměrně rozmístil po vnitřním povrchu pneumatiky.
- 17 Zastavte vozidlo na bezpečném místě a změřte tlak v pneumatice pomocí servisní sady.

Varování

- Sadu nástrojů použijte pouze v případě, pokud je v dezénu pneumatiky pouze malá díra (cca 6 mm nebo méně).
- Pokud je defekt na okraji nebo na bočné stěně pneumatiky, nebo pokud je díra příliš velká, nepoužívejte sadu nástrojů. Dejte si vozidlo odtáhnout nebo proveďte servis u prodejce SsangYong nebo v autorizovaném servisu SsangYong.
- Když je pneumatika opravena použitím sady nástrojů, jeďte s vozidlem rychlostí méně jako 80 km/h.
- Sadu nástrojů použijte pouze na dočasnou opravu. Maximální vzdálenost, kterou lze projet s pneumatikou opravenou lepicím tmelem je cca 200 km.
- Pokud vozidlo vibruje, nebo pokud je volant nestabilní a během jízdy budete slyšet zvuk, vozidlo okamžitě zastavte. V takovém případě si nechte provést servis u prodejce SsangYong nebo v autorizovaném servisu SsangYong.

Upozornění

- Opatrně vyberte nádobku s lepícím tmelem, abyse lepící tmel nedostal do kontaktu s vašimi očima. Pokud se lepící tmel dostane do kontaktu s vaší pokožkou, vymyjte jej mýdlovou vodou.
 - Po použití se nádobka s lepícím tmelem nemůže opětovně použít. Kupte si nový lepící tmel a starý vyměňte.
 - Použitou nádobu s lepícím tmelem nikde nezahazujte. Vraťte ji prodejci SsangYong nebo autorizovanému servisu SsangYong.
 - Nepoužívejte neschválený lepící tmel, který není originál tmel SsangYong. Může to poškodit senzor TPMS.
 - Co nejdříve vyměňte pneumatiku opravenou lepícím tmelem za novou v autorizovaném servisu SsangYong a nechte si zkontrolovat TPMS.
-  Viz „Systém monitorování tlaku v pneumatikách (TPMS)“ (str. 2-28)

Kontrola tlaku v pneumatice po opravě defektu pneumatiky

Po ujetí přibližně 10 km je třeba zkontrolovat tlak v pneumatice opravené servisní sadou následovně:

- 1 Vyjměte servisní sadu z úložného prostoru v levé zadní části zavazadlového prostoru.
- 2 Ze servisní sady vytáhněte vzduchovou hadici.
- 3 Odskrutkujte ventil na pneumatice.
- 4 Pevně připojte vzduchovou hadici k ventilu na pneumatice.
- 5 Zkontrolujte tlak v pneumatice na tlakoměru sady nástrojů.

Pokud je tlak v pneumatice vyšší nebo nižší jako standardní hodnota (34 psi, (2,3 baru)), upravte jej na standardní hodnotu pomocí vzduchového ventilu na pneumatice.

Varování

- Pokud se tlak v pneumatice neudrží na standardní hodnotě (34 psi, (2,3 baru)), vozidlo okamžitě zastavte a požádejte prodejce SsangYong nebo autorizovaný servis SsangYong o pomoc.

Nafouknutí pneumatiky

Pokud je tlak v pneumatice nedostatečný, pneumatiku můžete nafouknout na standardní hodnotu následujícím způsobem použitím servisní sady:

- 1 Vyjměte servisní sadu z úložného prostoru v levé zadní části zavazadlového prostoru.
- 2 Vyjměte vzduchovou hadici a červený (+)/černý (-) kabel ze spodní části krabice servisní sady.

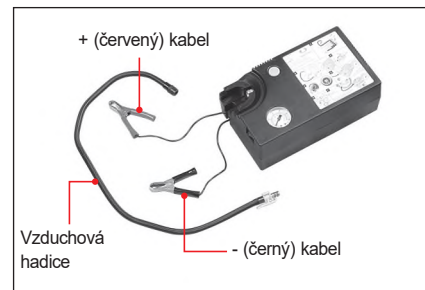

- 3 Připojte vzduchovou hadici ke kompresoru v servisní sadě.

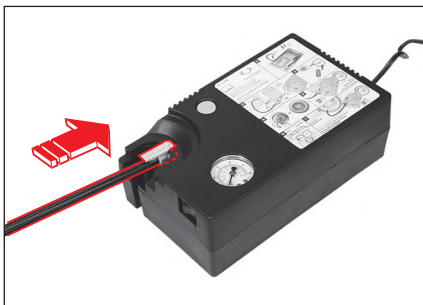

4 Odšroubujte krytku ventilu na pneumatice, kterou chcete nafouknout.

5 Pevně připojte vzduchovou hadici k ventilu na pneumatice.

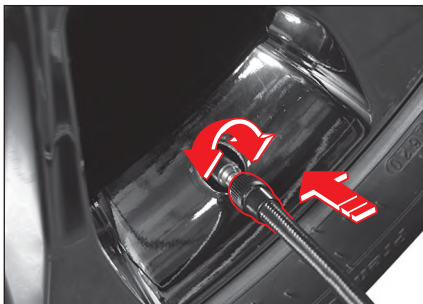

⚠ Upozornění

- Elektrický spínač sady nástrojů by měl být v poloze OFF.

6 Zapojte + (červený) kabel (1) sady nástrojů do baterie vozidla a potom zapojte - (černý) kabel (2).

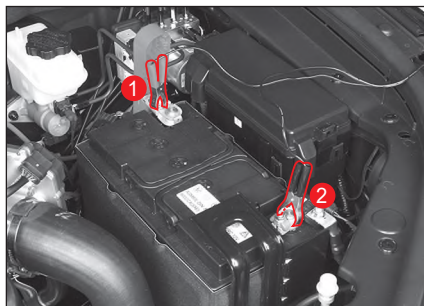

⚠ Varování

- Při připojování kabelů dbejte zvýšené opatrnosti. Může dojít k jiskření.

⚠ Upozornění

- Zapojení kladné (+) a záporné (-) svorky baterie v opačném pořadí může poškodit baterii i sadu nástrojů na opravu pneumatiky. Ubezpečte se, že jste kabely zapojili ve správném pořadí.
- Při odpojování kabelů začněte vždy s odpojením záporného (-) terminálu (černého kabelu).

7 Nastartujte motor.

⚠ Varování

- Opravujte pneumatiku pouze na dobře větraném místě. Pokud tak neučiníte, můžete se zadusit výfukovým plynem po nastartování motoru.

8 Kompresor aktivujte stisknutím spínače servisní sady (1).

9 Počkejte, dokud tlak nedosáhne předepsanou hodnotu (34 psi, (2,3 baru)), přičemž zároveň kontrolujte tlakoměr (2) v sadě nástrojů.

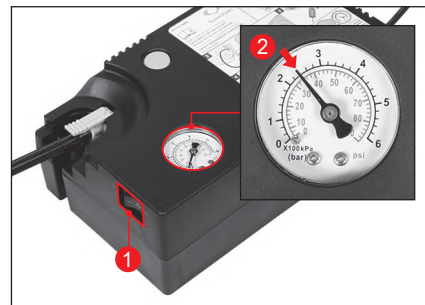

Pokud je pneumatika přehuštěna, stiskněte tlačítko na vypuštění vzduchu a upravte tlak v pneumatice.

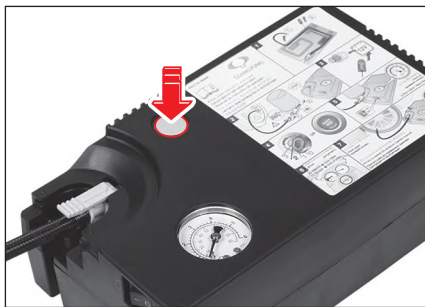

- 10 Po dosažení standardní hodnoty tlaku stiskněte spínač (1) v sadě nástrojů a vypněte jej.

Upozornění

- Abyse kompresor nepřehřál, zapínejte jej na max. 10 minut. Pokud tak neuděláte, kompresor se přehřeje a bude vadný.

- 11 Vypněte motor.
- 12 Vyberte vzduchovou hadici z pneumatiky.
- 13 Zaskrutkujte kryt vzduchového ventilu na pneumatice.
- 14 Dejte sadu nástrojů na původní místo (úložní prostor v zavazadlovém prostoru).

Vybrání dojezdového (náhradního) kola



- 1 Vložte spájecí tyč do otvoru, který je umístěný v středě horní části nárazníku, když otevřete výklopné zadní dveře a potom k ní připojte klíč na matice kola.
- 2 Otočte klíčem na matice proti směru hodinových ručiček, aby jste spustili dojezdové (náhradní) kolo.
- 3 Když je dojezdové (náhradní) kolo na zemi, vypáčením vyberte pneumatiku z podložky.

Upozornění

- Když ukládáte dojezdovou (náhradní) pneumatiku do nosiče, ujistěte se, že pneumatika je v nosiči bezpečně upevněna.
- Když zvedáte vozidlo na zvedáku, nevyvíjejte na vozidlo žádný tlak. Mohlo by vás to zranit.

Varování

- Dojezdová (náhradní) pneumatika je určena pouze pro nouzové situace. Nikdy ji nepoužívejte na běžnou jízdu. Po výměně kola za dojezdovou (náhradní) pneumatiku jedte s vaším vozidlem k prodejci SsangYong nebo do autorizovaného servisu SsangYong, případně do specializovaného servisu (pneuservis), kde vám pneumatiku vymění za novou.

Výměna náhradní (dojezdové pneumatiky)



- 1 Dejte pod přední a zadní kolo klín diagonálně oproti kolu, které opravujete.

! Varování

- Při výměně prázdné pneumatiky musí být vždy zatažena parkovací (ruční) brzda.

- 2 Uvolněte skrutky na kole otočením klíče na matici dvakrát nebo třikrát proti směru hodinových ručiček.

! Upozornění

- Když dáváte kryt na kolo, přesvědčte se, zda pevně zapadl do své polohy.

! Varování

- Maticе z kola zatím neodstraňujte. Když je odstraníte, kolo by mohlo vyklouznout. V takovém případě by vozidlo upadlo na vás a mohlo by vás vážně zranit.
- Odmontujte skrutky na kole dvěma nebo třema otočeními.
- Při výměně prázdné pneumatiky by měla být parkovací (ruční) brzda vždy zatažena.
- Zajistěte klínem přední a zadní kola na opačné straně, než je vyměňované kolo.

Při výměně přední pneumatiky

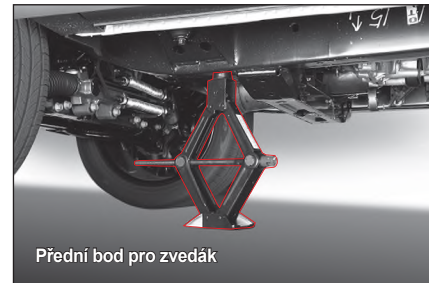

- 3 Dejte zvedák přesně pod body pro zvedák, abyse vrch zvedáku dotýkal vozidla v daném bodě.

! Varování

- Pokud je to možné, zvedák by se měl umístit na pevnou zemi.
- Doporučuje se kola vozidla upevnit klíny, přičemž při zvedání by neměla být ve vozidle žádná osoba.
- Když je vozidlo na zvedáku, žádná osoba nesmí mít žádnou část svého těla pod vozidlem.
- Limit pracovní zátěže zvedáku je 1300 kg.

Při výměně zadní pneumatiky

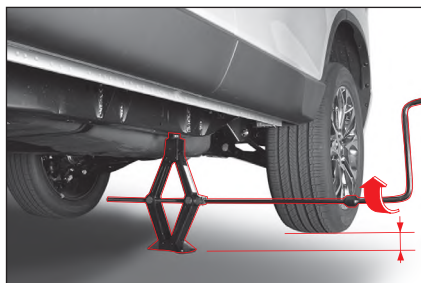
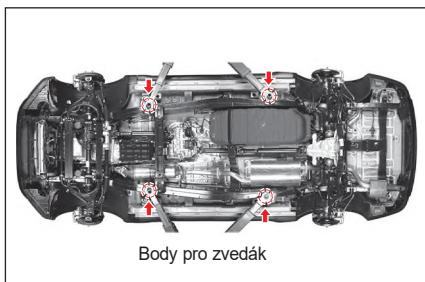
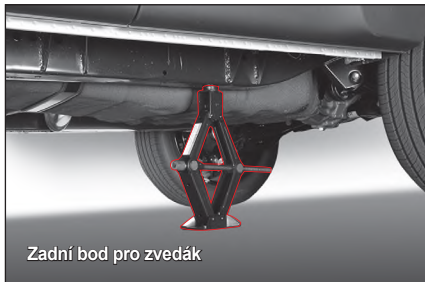

- 4 Zmontujte zvedák, rukojeť zvedáku a klíč na matice, jako to vidíte na obrázku. Zvedejte vozidlo otáčením rukojeti ve směru hodinových ručiček, dokud pneumatika není nad zemí asi 3 cm.
- 5 Když je vozidlo stabilizováno, odškrtněte matice kola rukama. Odstraňte všechny matice kola.

Varování

- **Nepokoušejte se zvednout vozidlo, dokud zvedák není v příslušné poloze a není pevně umístěn pod vozidlem i na zemi. Jinak to může způsobit zranění osoby nebo poškodit vozidlo.**



- 6 Vyberte kolo a dejte jej pod karoserii vozidla. Tohle pomáhá minimalizovat nebezpečí v případě, když zvedák vyklouzne spod vozidla.

Zatáhněte matice na kole ve 2-3 krocích v pořadí, jako to vidíte na obrázku.



- 7 Poté namontuje dojezdové (náhradní) kolo a mírně zatáhněte matice na kole, až dokavad dojezdové (náhradní) kolo nesedí pevně.

Varování

- Upevněním dojezdového (náhradního) kola, až dokavad nesedí pevně, předejete vypadnutí dojezdového (náhradního) kola z náboje kola, když se pneumatika dotkne země.

- 8 Znižujte polohu vozidla otáčením rukojetě zvedáku proti směru hodinových ručiček, dokad se pneumatika nedotkne země. Odstraňte zvedák.

Varování

- Když je vaše vozidlo na zvedáku, nevyvíjejte příliš velkou sílu na upevnění matic. Jinak může vozidlo vyklouznout ze zvedáku a vy se můžete zranit.

- 9 Zatáhněte matice na kole ve 2-3 krocích v pořadí, jako to vidíte na obrázku.

- 10 Po instalaci dojezdového (náhradního) kola uložte poškozené kolo do zavazadlového prostoru. Uložte zvedák a jiné nástroje na opravu na příslušné místo.



Pokud jsou matice na kole upevněny příliš silně, mohou se poškodit. Neutahujte matice na kole stláčením klíče na matice nohou nebo jiným pomocným nástrojem.

Upozornění

- Po výměně pneumatiky a po naježdění asi 1000 km matice opět utáhněte.
- Moment utahení matice na kole: 120 ~ 140 Nm.

Varování

- S dojezdovou (náhradní) pneumatikou jezděte rychlostí max. 60 km/h.
- Dojezdová (náhradní) pneumatika se používá pouze v nouzové situaci. Nikdy ji nepoužívejte na běžnou jízdu. Po namontování dojezdové (náhradní) pneumatiky jeďte s vaším vozidlem k prodejci SsangYong nebo do autorizovaného servisu SsangYong, případně do specializovaného servisu (pneuservis), kde ji vymění za novou pneumatiku.
- Nesprávně zatažené matice kola mohou způsobit uvolnění a dokonce vypadnutí kola, nebo chybu v systému řízení a brzdění.
- Tohle může vést k nehodě. Ujistěte se, že jste matici zatáhli podle návodu. Pokud v důsledku uvolněných matic kolo vypadne, můžete mít fatální nehodu.
- Použití různých pneumatik může způsobit strátu kontroly nad vozidlem během jízdy. Proto používejte na všech kolech pouze pneumatiky stejného typu a velikostí od jednoho výrobce.

Upozornění při výměně pneumatiky



Upozornění

- ▶ **Před výměnou pneumatiky**
- Zapněte výstražní světla varování a zjedťe ze silnice na bezpečné místo mimo provoz. Zaparkujte na rovné pevné zemi.
- Namontujte zvedák do specifikované polohy. Když je vozidlo na zvedáku, nikdy si nelehejte pod vozidlo. Dokavad' je vozidlo na zvedáku, nikdy nespustíte ani nenechte nastartován motor, ani vozidlo neposouvejte.
- Všichni cestující musí z vozidla vystoupit a zůstat na bezpečném místě mimo silnici/ provoz s oblečenými reflexními vestami (pro děti použijte dětské reflexní vesty).
- ▶ **Během výměny pneumatiky**
- Nezatahujte každou matici úplně do konce. Matice na kole zatáhněte v diagonálním pořadí ve 2-3 krocích.
- Nikdy nedávejte na skrutky ani matice kola olej nebo mazivo, mohli by zatáhnout příliš silně.

▶ Po výměně pneumatiky

- Po výměně pneumatiky zkontrolujte, opravte a opětovně utáhněte vyměněné kolo v nejbližším autorizovaném servisu SsangYong, případně ve specializovaném pneuservisu.
- Bezpečně uložte kolo do nosiče. Zkontrolujte, zda je dojezdové (náhradní) kolo bezpečně upevněno v nosiči a zda není uvolněno. Jinak to může způsobit nečekaný zvuk, nebo při jízdě vozidla může vypadnout z nosiče na cestu. Může pak způsobit nehodu nebo zasáhnout chodce.
- V takovémto případě může vypadnutá pneumatika představovat velké nebezpečí pro jiná vozidla nebo lidi. Před jízdou zkontrolujte upevnění a tlak v pneumatikách.
- Dojezdová (náhradní) pneumatika je určena pouze jako nouzová pneumatika. Když máte na vozidle namontovanou náhradní (dojezdovou) pneumatiku, jeďte rychlostí nejvíce 60 km/h.



Upozornění

- Prázdnou pneumatiku opravte nebo vyměňte. Náhradní (dojezdovou) pneumatiku mějte řádně umístěnou na svém místě.
- Před jízdou zkontrolujte pevnost a tlak v pneumatikách.
- Pokud' je vozidlo vybaveno funkcí TPMS, kontrolka TPMS se rozsvítí a při instalaci dojezdové (náhradní) pneumatiky TPMS nefunguje.



Varování

- Po výměně pneumatiky a po ujetí asi 100 km matice opět utáhněte.
- S náhradní (dojezdovou) pneumatikou jezděte rychlostí 60 km/h nebo méně (maximální rychlost 80 km/h; maximální vzdálenost 200 km).
- S náhradní (dojezdovou) pneumatikou jezděte v módu 2H (2WD). Když budete jezdít v módu 4H (4WD), poškodí to hnací systém.
- Na všech kolech používejte pneumatiky stejné velikosti a typu od stejného výrobce, co zabezpečí udržení charakteristických vlastností vozidla.

Když potřebujete vaše vozidlo odtáhnout

Tažení nepojízdného vozidla

- Odtah vozidla na odtahovém vozidle/plošině



- Tažení s předními koly na plošině



Přepravní podvozky

- Tažení se zadními koly na plošině



Přepravní podvozky

Tažení odtahovým vozidlem

Nejllepší způsob tažení je ten, že se celé vozidlo naloží na plošinu, aby byli všechna kola nad zemí. Pokud to není možné, dejte přední nebo zadní kola na plošinu a táhnete vozidlo s použitím přepravních podvozků, takže všechna kola jsou nad zemí.

Pro vozidlo 4WD

Vaše vozidlo musí být taženo na přepravních podvozcích a na vozejcích nebo na odtahovacím vozidle/plošině, přičemž všechna kola musí být nad zemí.



Varování

- Vozidlo vybaveno systémem 4WD se nesmí nikdy táhnout s koly na zemi. Může to vážně poškodit přenosový systém nebo systém 4WD.
- Pokud musíte vaše vozidlo odtáhnout proto, že kola jsou zabořeny v blátě nebo v písku, můžete použít tažné háky ve vašem vozidle. Pokud je však zátěž na háky příliš velká, tažný hák, lano nebo řetěz by se mohly přetrhnout, což by mělo za následek vážná zranění a poškození vozidla.
- Aby jste zabránili poškození vozidla, je nutné použít řádný postup zvedání a tažení. Když budete potřebovat odtahovou službu, zavolejte prodejce SsangYong nebo autorizovaný servis SsangYong.

Pro vozidla 2WD

Při tažení není povoleno použít odtahové vozidlo nebo bránit kolům, aby se točili s neuvolněnou parkovací (ruční) brzdou, jako to vidíte na obrázku.

Netáhněte vozidlo s předními koly na zemi.



Upozornění



- Netáhněte vozidlo zařízením řetězového typu, protože to může poškodit nárazník a spodní části.
- Pokud je vozidlo taženo s náhonovými koly na zemi, přenos se může poškodit.
- Dávejte pozor, aby se během tažení nepoškodil nárazník a spodní části.

Pokud odtahové vozidlo není k dispozici (v případě nouze)

Potřebujete-li vaše vozidlo odtáhnout a odtahové vozidlo není k dispozici, můžete vaše vozidlo odtáhnout pomocí tahacího háku, který je instalován na taženém vozidle, ale vozidlo lze táhnout i propojením dvou vozidel tažným lanem (které se prodává samostatně).

Instalace tahacího háku

- 1 Vyberte tahací háky ze sady nástrojů, které jsou v úložném prostoru na zadní levé straně zavazadlového prostoru.
- 2 Stiskněte spodní stranu (1) krytu otvoru, který se nachází na předním nárazníku taženého vozidla a na zadním nárazníku odtahového vozidla a odstraňte kryt.
- 3 Vložte tahací hák do každého otvoru a pevně jej utáhněte.

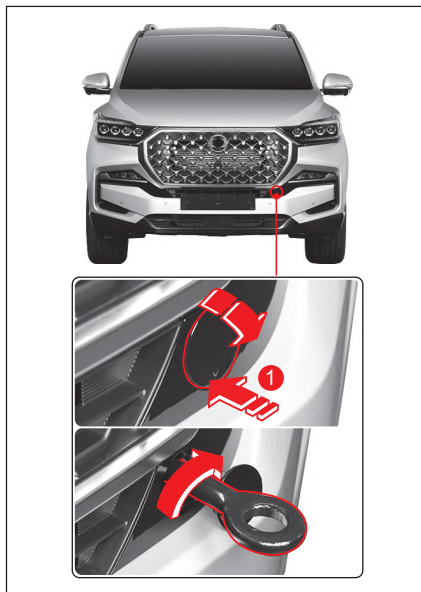

Použití tažného lana

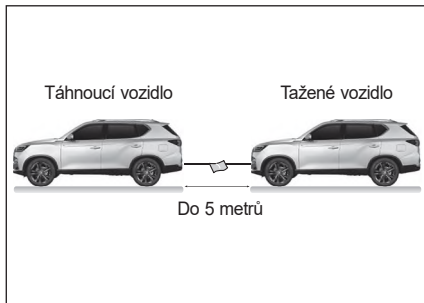

- 1 Bezpečně upevněte tažné lano na tahací hák taženého vozidla a táhnoucího vozidla.
- 2 Aby bylo lano dostatečně viditelné, přivažte do jeho středu červenou látku.
- 3 Uvolněte parkovací (ruční) brzdou taženého vozidla a dejte řadicí páku do polohy N (neutrál).
- 4 Když je motor taženého vozidla vypnutý, stiskněte spínač START/STOP do polohy ON.
- 5 Zapněte výstražná světla varování taženého vozidla i taženého vozidla.

- 6 Nastartujte motor taženého vozidla i taženého vozidla.

Délka tažného lana by měla být méně jako 5 m a celková délka taženého vozidla i taženého vozidla by neměla přesáhnout 25 m.

Vozidlo táhněte rychlostí 5 km/h nebo méně.

! Varování

- Používejte tahací hák pouze pro dočasné odtažení vozidla na krátkou vzdálenost nebo v nouzové situaci. **Netáhněte vozidlo dlouho.**
- Chcete-li táhnout vozidlo s použitím tahacího háku, ujistěte se, aby síla směřovala předním, zadním a horizontálním směrem. **Neodstartujte prudce ani neopatrně, protože to může na tahací hák vyvinout nepřiměřenou sílu. Tohle může poškodit tažné lano nebo řetěz, což způsobí poškození vozidla nebo vážné zranění.**

! Upozornění

- **Vyhýnejte se nepraktickému tažení a netáhněte vozidlo, které je těžší jako tažné vozidlo.**
- **Pokud je na silnici tažení velká část cesty na strmém kopci směrem dolů nebo moc svahů, netáhněte vozidlo s použitím tahacího háku.**
- **Když není nastartován motor, je brzdná síla mnohem menší. Proto při tažení vozidla pomocí tažného háku sešlapujte brzdový pedál silněji.**
- **Při tažení vozidla mějte zapnutý ukazatele změny směru (směrovky) nebo výstražná světla společně s označením tažení vozidla.**

Tažení přívěsu

Vaše vozidlo je navrženo v první řadě jako vozidlo pro cestující, proto jakýkoliv přívěs ovlivní manipulaci s vozidlem, brzdění, trvanlivost a ekonomiku jízdy.

Vaše bezpečnost a spokojenost závisí od řádného použití správného zařízení. Měly by jste se vyhnout přetížení nebo jinému nevhodnému použití.

Maximální hmotnost naloženého přívěsu, který můžete táhnout vaším vozidlem, závisí na zamýšleném použití a na tom, jaké speciální zařízení na něj bylo instalováno. Přesvědčte se ještě před začátkem tažení, že k vašemu vozidlu je připojeno správné zařízení.

Váš prodejce SsangYong vám pomůže dodat a instalovat tažné zařízení, které bude vyhovovat vašim požadavkům.

Naložení přívěsu

Aby jste naložili váš přívěs správně, musíte vědět, jako máte změřit přípustnou hmotnost přívěsu a největší přípustnou hmotnost v bodě spojení. Přípustná hmotnost přívěsu je hmotnost přívěsu plus nákladu v něm.

Přípustnou hmotnost přívěsu můžete změřit tak, že dáte plně naložen přívěs na váhu pro vozidla.

Největší přípustná hmotnost v bodě spojení je síla dolů, která působí na kulovou spojku sřáhlem přívěsu při normální výšce tažení. Tuto hmotnost lze odměřit osobní vahou.

Hmotnost vašeho naloženého přívěsu (přípustná hmotnost přívěsu) by neměla nikdy překročit specifické hodnoty.

Povolené náklady přívěsu platí pro několik sklonů stoupání od 6,8% do 12,6% podle aplikované síly motoru.

Když je připojen přívěs, povolené zatížení zadní nápravy pro plně naloženo tažné vozidlo (včetně cestujících) se nesmí překročit.

Maximální limity nákladu

- EU6d-s2

[] 2WD (jednotka: kg)

Motor	Typ	Maximální zatížení přívěsu	Hmotnost spojení přívěsu	
			Maximálně povolena vertikální zátěž na spojovací zařízení	Maximální kulová spojka přívěsu
D22DTR	s brzděným přívěsem	3000 [2700]	120 [108]	25
	s nebrzděným přívěsem	750		

OBECNÉ

- EU4, EU5

[] 2WD (jednotka: kg)

Motor	Typ	Maximální zatížení přívěsu	Hmotnost spojení přívěsu	
			Maximálně povolena vertikální zátěž na spojovací zařízení	Maximální kulová spojka přívěsu
D22DTR G20DTR	s brzděným přívěsem	2,300	92	25
	bez brzdy nebrzděný přívěs	750		

- EU6b

[] 2WD (jednotka: kg)

Motor	Typ	Maximální zatížení přívěsu	Hmotnost spojení přívěsu	
			Maximálně povolena vertikální zátěž na spojovací zařízení	Maximální kulová spojka přívěsu
D22DTR G20DTR	s brzděným přívěsem	3000 [2700]	120 [108]	25
	nez brzdy nebrzděný přívěs	750		

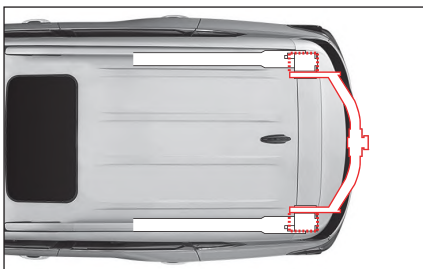
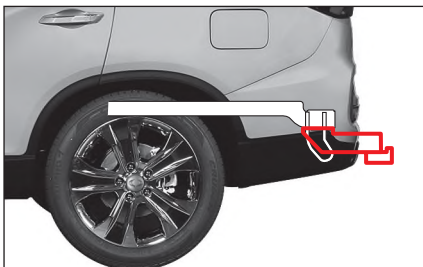

Když chcete táhnout přívěs

Důležité body:

- Musíte zvážit kontrolu kolísání. Kolísání můžete zkontrolovat u prodejce přívěsů.
- Když je celková vzdálenost jízdy vašeho nového vozidla méně jako 800 km (500 mil), netahejte přívěs. Během prvních 800 km (500 mil), kdy táhnete přívěs, nejezděte rychlostí více než 80 km/h (50 MPH) a nespustíte vaše vozidlo na plný plyn. Mohlo by to v důsledku většího zatížení poškodit motor a jiné části.
- S vozidlem jezdíte vždy mírnou rychlostí (méně jako 80 km/h).
- Vždy musíte odvážit hmotnost přívěsu.
- Přípustná hmotnost kulové spojky přívěsu se mění podle hmotnosti nákladu na plošině.
- Počet osob ve vozidle je omezen na 5 lidí včetně řidiče.

Hmotnost přívěsu

Aby jste udrželi vaše vozidlo a přívěs bezpečné, musíte zvážit mnoho faktorů kromě maximálního limitu zatížení.

Bezpečnost vozidla a přívěsu závisí od toho, jako používáte váš přívěs. Rychlost vozidla, nadmorská výška, náklad, vnější teplota a frekvence používání přívěsu jsou velice důležité. Vaše vozidlo ovlivňuje také jakékoliv speciální zařízení ve vašem vozidle.

Hmotnost tažné tyče přívěsu

Zatížení tažné tyče přívěsu třeba také pozorně zvážit, protože ovlivňuje hrubou hmotnost vašeho vozidla (GVW). Tato hmotnost obsahuje hmotnost výstuže vozidla, zavazadla v přívěsu a cestujících ve vozidle. Kromě toho musíte k datům GVW připočítat náklad tažné tyče přívěsu, protože vaše vozidlo bude táhnout celou hmotnost.

Tažná tyč přívěsu by měla vážit maximálně 4% celkové hmotnosti naloženého přívěsu. Aby jste zkontrolovali, zda jsou hmotnosti správné, musíte po naložení odvážit přívěs a tažnou tyč separátně. Když hmotnosti nejsou správné, musíte z přívěsu vybrat některé předměty.



Upozornění

- **Nikdy nedávejte na přívěs větší hmotnost do zadní části jako do přední části. (Doporučení – přední část: 60%, zadní část: přibližně 40%)**
- **Nikdy nepřekračujte maximální limity nákladu v přívěsu nebo zařízení táhnoucí přívěs. Nesprávné zatížení může poškodit vaše vozidlo. Tohle může způsobit zranění. Před jízdou zkontrolujte hmotnost a náklad na komerční váze nebo na dálniční vážící stanici.**
- **Nevhodně naložen přívěs může způsobit ztrátu kontroly nad vozidlem.**
- **Při tažení přívěsu vypněte systém ISG (Idle Stop & Go).**

Brzdy přívěsu

Pokud používáte brzdy přívěsu, měli by jste dodržovat všechny instrukce výrobce. Nikdy nemodifikujte brzdový systém vašeho vozidla.

Světla přívěsu

Ujistěte se, že váš přívěs je vybaven světlý, které splňují požadavky dané země a místní požadavky.

Před začátkem tažení vždy zkontrolujte, zda všechna světla přívěsu fungují.

Pneumatiky

Když táhnete přívěs, ujistěte se, zda jsou vaše pneumatiky dostatečně nahuštěny na příslušný tlak.

Bezpečnostní řetězy

Mezi vaše vozidlo a přívěs vždy dejte bezpečnostní řetězy. Bezpečnostní řetězy překřížte pod tažní tyčí přívěsu, aby tažní tyč neupadla na silnici, pokud se oddělí od kulové spojky. Při připájení bezpečnostních řetězů dodržujte postup doporučený výrobcem. Vždy nechte řetěz dostatečně uvolněn na to, aby umožnil úplné otočení. Bezpečnostní řetězy se nikdy nesmí dotýkat silnice.

Brzdová kapalina

Vyměňujte brzdovou kapalinu každých 15000 km (9000 mil) za následujících podmínek:

- Pokud často táhnete přívěs.
- Pokud jezdíte v kopcovitém nebo horském terénu.

Kapalina v automatické převodovce

Pokud vaše vozidlo často táhne přívěs, vyžaduje se častější údržba.

Typy pro tažení

Pokud táhnete přívěs, vaše vozidlo třeba řídit jiným způsobem v porovnání s běžnou jízdou.

- Pro bezpečnost dodržujte následující opatření:
- Před tažením v provozu si přečvičte otáčení, zastavení a zpětný chod. Přívěs táhnete v dopravě pouze tehdy, pokud jste přesvědčen, že umíte ovládat vozidlo a přívěs bezpečně.
- Před jízdou se ujistěte, zda světla přívěsu fungují řádně.
- Nejezděte rychlostí vyšší než 80 km/h.
- Ujistěte se, že při zahýbání máte dostatek prostoru a vyhněte se prudkým manévřům.
- Nestartujte, nepřidávejte rychlost, ani nezastavujte prudce.
- Vyhněte se ostrému zahýbání nebo změně jízdního pruhu.
- Při couvání by vás měl vždy někdo navigovat/ usměřňovat.

- Vždy dodržujte dostatečnou vzdálenost pro zastavení. Když táhnete přívěs, vzdálenost pro zastavení je delší.
- Nedržte brzdový pedál příliš dlouho, ani jej nezešlapujte příliš často, protože to způsobí přehřátí brzd, co bude mít za následek sníženou účinnost brzd.
- Při parkování vždy zablokujte kola klíny vozidla a přívěsu. Pevně zatáhněte parkovací (ruční) brzdu.
- Nedoporučuje se parkovat na strmém svahu.

Skutečně by jste neměli zaparkovat vaše vozidlo s přívěsem na kopci. Pokud se cokoliv stane, např. pokud se přívěs nebo karavan odpojí, lidi mohou utrpět zranění a vozidlo a přívěs se mohou poškodit.

- Pokud někdo odstraňuje spod kol klíny a stojí hned za přívěsem, může utrpět zranění. Pokud vaše noha uklouzne z brzdového pedálu, nebo pokud vyklouzne kulová spojka, přívěs se může pohnout směrem dolů. Ujistěte se, že osoba, která odstraňuje klíny stojí bokem od vozidla.
- Dodržujte instrukce výrobce přívěsu.

Jízda na kopci

Před jízdou dolů kopcem a na dlouhém nebo prudkém svahu snižte rychlost a přeřadte na nižší rychlostní stupeň. Pokud tak neuděláte, budete muset často používat brzdy, tyto se přehřejí a nebudou dobře pracovat.

Na dlouhém kopci směrem nahoru přeřadte na nižší rychlostní stupeň a snižte rychlost, co minimalizuje možnost přehřátí motoru a převodovky.

Poznámka

- Při tažení přívěsu na strmém kopci (více jako 12%), věnujte mimořádnou pozornost teplotě chladicí kapaliny motoru, aby se motor nepřehřál. Pokud stupnice dosáhne značku „H“, zastavte vozidlo na bezpečném místě a nechte motor nastartován na volnoběh, dokud nevychladne. Po dostatečném vychladnutí motoru můžete pokračovat dál.
- Aby se motor a převodovka nepřehřáli, musíte kontrolovat rychlost jízdy podle hmotnosti přívěsu a sklonu kopce.

Parkování na kopci

Skutečně byste neměli zaparkovat vaše vozidlo s přívěsem na kopci. Pokud se něco stane, jízdní souprava se může pohnout. Lidi mohou utrpět zranění a vozidlo a přívěs se mohou poškodit.

Pokud skutečně musíte zaparkovat vaši jízdní soupravu na kopci, dodržujte následující pravidla:

- 1 Použijte normální nožní brzdu, ale ještě nezařazujte polohu P (parkování) u automatické převodovky, nebo nezařadte rychlost u manuální převodovky.
- 2 Požádejte někoho, aby dal pod kola přívěsu klíny.
- 3 Když jsou pod koly přívěsu klíny, uvolněte nožní brzdu, až dokud klíny neabsorbují zátěž.
- 4 Opětovně použijte normální nožní brzdu. Pak použijte parkovací (ruční) brzdu a poté zařadte polohu P (parkování) u automatické převodovky, nebo zařadte 1. (první) rychlostní stupeň nebo zpátečku u manuální převodovky.
- 5 Uvolněte normální nožní brzdu.

Když jste připraveni odjet po parkování na kopci

- 1 Použijte normální nožní brzdu a podržte pedál sešlápnutý a:
 - nastartujte motor,
 - zařadte rychlost a
 - uvolněte parkovací (ruční) brzdu.
- 2 Uvolněte brzdový pedál.
- 3 Jedte pomalu, dokavad přívěs neodjede od klínů.
- 4 Zastavte a požádejte někoho, aby odstranil klíny.

Údržba při tažení přívěsu

Pokud táhnete přívěs, vaše vozidlo bude potřebovat častější údržbu. Údržbu si najdete v Harmonogramu údržby. Věci, které jsou mimořádně důležité v případě tažení přívěsu, jsou motorový olej, brzdové platničky a kotouče, kapalina v automatické převodovce. Každá z těchto položek je uvedena v tomto manuálu a index vám pomůže je rychle najít. Chcete-li táhnout přívěs, je dobré prostudovat si návod ještě před začátkem jízdy.

Pravidelně kontrolujte, zda jsou všechny skrutky a matice spojení pevně utažené.

Když se vozidlo zastavilo v důsledku chyby

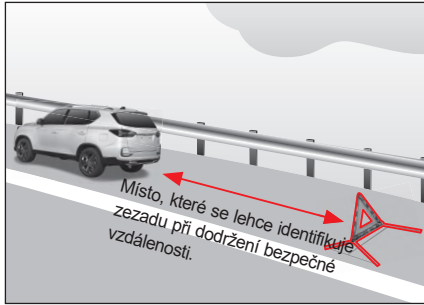

Pokud je ve vozidle chyba a vozidlo se během jízdy zastavilo, nepodléhejte panice a proveďte úkony v následujícím pořadí:

- 1 Zapněte výstražní varovné světlo ve vozidle.
- 2 Jeďte s vozidlem k pravému okraji silnice nebo na bezpečné místo.
- 3 Dejte na silnici výstražní trojúhelník.
Poloha, kterou lehce identifikuje řidič příjezdějícího vozidla při dodržení bezpečné vzdálenosti (100 m přes den, 200 m v noci), je místo vhodné na umístění výstražního trojúhelníku.
V noci dejte na silnici i výstražní světlo.
- 4 Odved'te všechny cestující na bezpečné místo s oblečenými reflexními vestami (pro děti používejte dětské reflexní vesty).
- 5 Zavolejte asistenční silniční službu nebo odtahovou službu.

V případě nehody

Pokud se během jízdy stala nehoda, nepodléhejte panice a proveďte úkony v následujícím pořadí:

- 1 Zapněte výstražní varovné světlo ve vozidle.
- 2 Jedte s vozidlem k pravému okraji silnice nebo na bezpečné místo.
- 3 Dejte na silnici výstražní trojúhelník.
Poloha, kterou lehce identifikuje řidič přijíždějícího vozidla při dodržení bezpečné vzdálenosti (100 m přes den, 200 m v noci), je místo vhodné na umístění výstražního trojúhelníku.
V noci dejte na silnici i výstražní světlo.
- 4 Odvedte všechny cestující na bezpečné místo s oblečenými reflexními vestami (pro děti používejte dětské reflexní vesty).
- 5 Pokud je někdo zraněn, poskytněte mu pomoc a zavolejte sanitku (tel. č. 112 - Integrovaný záchranný systém).
- 6 Zavolejte nejbližší policejní stanici (tel. č. 112 - Integrovaný záchranný systém) a po příchodu policejního důstojníka dodržujte jeho pokyny.
- 7 Jděte do nemocnice nebo k lékaři i v případě malé nehody.

Tipy, když se nehoda nebo chyba stane na dálnici

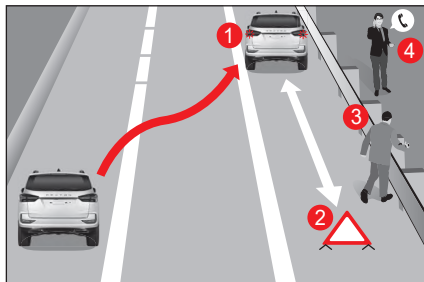

Když zastavíte vozidlo na dálnici v důsledku nehody nebo chyby ve vozidle, proveďte úkony v následujícím pořadí, abyste zabránili druhotné nehodě.

- 1 Rychle zapněte výstražní varovné světlo a jedte s vozidlem k pravému okraji silnice (1).
- 2 Na silnici za vozidlem dejte výstražní trojúhelník (2). (V noci dejte na silnici i výstražní světlo.)
- 3 Řidič a cestující by měli odejít na bezpečné místo s oblečenými reflexními vestami (pro děti používejte dětské reflexní vesty), jako např. za silniční zábradlí (svodidla) (3).
- 4 Zavolejte na policejní stanici (112), hasičskou stanici (119) nebo společnost Korea Expressway Corporation (1588-2504) a požádejte o pomoc (4).

V případě požáru

Pokud ve vozidle vznikl požár, nepodléhejte panice a proveďte úkony v následujícím pořadí:

- 1 Zapněte výstražní varovné světlo ve vozidle.
- 2 Okamžitě zastavte vozidlo na bezpečném místě a vypněte motor.
- 3 Na uhašení ohně použijte hasicí přístroj.
- 4 Pokud se vám nepodaří požár uhasit, ohlaste to na policejní stanici nebo hasičům (tel. č. 112 - Integrovaný záchranný systém).

V takovém případě se nepřibližujte k vozidlu a dodržujte od něho bezpečnou vzdálenost.

Varování

- V případě nehody vozidla může vytékat palivo a způsobit požár. Okamžitě zastavte motor a odstraňte z vozidla hořlavé předměty.



Umístění hasicího přístroje do vozidla

Do vozidla umístíte hasicí přístroj, protože je nutný pro rychlé uhašení požáru.

Místo pro uložení hasicího přístroje* (7místné vozidlo)

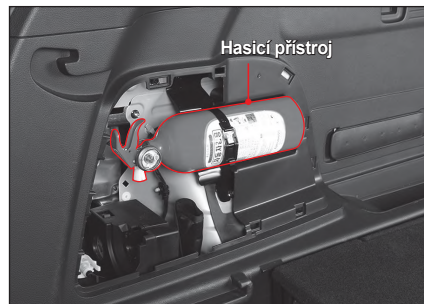

Hasicí přístroj je uložen v úložné schránce v levé zadní části zavazadlového prostoru spolu se sadou nástrojů.

☞ Viz „Výstražný trojúhelník a sada nástrojů (Údržba majitelem vozidla)“ (str. 5-2)

Poznámka

- Podrobné informace o tipech pro použití a správu hasicího přístroje naleznete na štítku přiloženém k hasicímu přístroji.

Jako používat hasicí přístroj



- 1 Z hasicího přístroje vyberte bezpečnostní pojistku (1) a stůjte zády k větru.
- 2 Nasměřujte dýzu hasicího přístroje (2) směrem k požáru.
- 3 Potáhněte madlo (3) a stříkejte hasicí prášek na oheň pohyby ze strany na stranu.

Kontrola a údržba hasícího přístroje

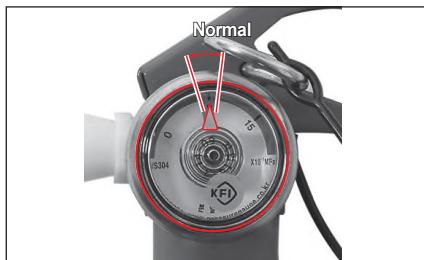

- Nejméně jednou za měsíc zkontrolujte, zda je ukazatel na měřiči tlaku hasícího přístroje v normálním rozsahu.
Zjistíte-li ztrátu tlaku nebo jiné abnormality, dejte hasící přístroj okamžitě do servisu.
- Životnost hasícího přístroje je cca. 5 let, pokud se udržuje v normálních podmínkách.
Po uplynutí 5 let by měli hasící přístroj zkontrolovat požárníci každé 2 roky.
- Po použití hasícího přístroje úplně odstraňte chemikálii (prášek ABC) z hasícího přístroje a doplňte hasící látku – prášek ABC.
Pokud se hasící přístroj delší dobu nekontroluje, jeho obsah může ztvrdnout a nebude se dát použít. Hasící přístroj pravidelně potřeptejte.

V případě silného sněžení

V případě silného sněžení nepodléhejte panice a proveďte následující úkony.

- Vždy poslouchejte rádio a použijte volací číslo poskytující informace o situaci na silnici.
- Na silnici se zatáčkami, na silnici do kopce nebo na mostě jezděte pomalu.
- Neparkujte ani nenechávejte vozidlo na kraji silnice, protože to může způsobit problémy při odhmování sněhu.
- Když musíte odejít od vozidla, nechte tam kontaktní údaje.
- Jezděte pomalu a dodržujte bezpečnou vzdálenost mezi vozidly.
- Nebrzděte a vozidlo zastavujte pomalu snižováním rychlosti motorovou brzdou.
- Často odstraňujte sníh z okolí vozidla, abyse výfuk (tlumič) nezablokoval.

6. Pravidelná kontrola a údržba

Obsahuje podrobné informace o pravidelné kontrole a způsobu údržby pro bezpečnou a pohodlnou jízdu s vozidlem.

Pravidelná údržba (EU) – D22DTR

* Používejte pouze schválené originální díly SsangYong.

Údržba a záznamy o ní jsou odpovědností majitele. Veďte si evidenci, že se na vašem vozidle provedla řádná údržba v souladu s tabulkou plánované údržby a servisu.

* Země EU: Pouze země, které patří do Evropské unie. (Neplatí pro všechny země Evropy.)

Položka údržby	Interval servisu		Kilometry nebo doba v měsících podle toho, co nastane dříve							
	x1000 km		20	40	60	80	100	120	140	160
	Měsíce		12	24	36	48	60	72	84	96

Systém kontroly motoru

Hnací řemen	I	I	I	I	I	I	I	I	I
* Motorový olej a filtr * ¹ (1)* (3)* (4)*	R	R	R	R	R	R	R	R	R
	V těžkých podmínkách zkráťte interval servisu.								
Hadice a spojení chladicího systému	I	I	I	I	I	I	I	I	I
Motorová chladicí směs (3)* (4)*	Vyměňte každých 200000 km nebo 5 let. Pokud je to zapotřebí, zkontrolujte směs a doplňte ji.								
* Palivový filtr (1)*	I	R*	I	R*	I	R*	I	R*	
	Vypouštění vody z palivového filtru: při každé výměně motorového oleje								
Trubky a spojení paliva	I	I	I	I	I	I	I	I	I
Vzduchový filtr (2)*	R	R	R	R	R	R	R	R	R
	V těžkých podmínkách zkráťte interval servisu.								

Symbole v tabulce:

I - Kontrolujte tyto položky a s nimi související části. Pokud je to nutné, opravte, vyčistěte, doplňte, upravte nebo vyměňte je.

*1 Zkontrolujte hladinu motorového oleje a jeho případný únik každých 3000 km (2000 mil) nebo před dlouhou cestou.

R - Nahraďte nebo vyměňte.

(1)* Pokud vozidlo jezdí v těžkých podmínkách: Zkráťte interval servisu.

- Časté zastavování a rozjezdy v dopravě, dlouhý volnoběh, jízda na krátkou vzdálenost méně než 6 km, jízda na vzdálenost méně než 16 km v případě, je-li venkovní teplota pod bodem mrazu
- Jízda v kopcovitém nebo horském terénu, na písečné nebo prašné silnici

- Jízda s velkým nákladem jako např. tažení přívěsu

- Taxi služba, hlídková služba nebo doručovací služba (dlouhý volnoběh a častá jízda nízkou rychlostí)

(2)* Pokud vozidlo jezdí v těžkých podmínkách, jízda na písečné nebo prašné silnici, jízda ve znečištěné oblasti nebo mimo silnici, vzduchový filtr kontrolujte často a pokud je to nutné, vyměňte jej.

(3)* V případě jízdy v prašné oblasti vyžaduje častější údržbu.

(4)* Viz „Doporučené kapaliny, chladicí směsi a maziva“.

* Používejte pouze schválené originální díly SsangYong.

* Země EU: Pouze země, které patří do Evropské unie. (Neplatí pro všechny země Evropy).

Položka údržby	Intervalservisu	Kilometry nebo doba v měsících podle toho, co nastane dříve								
		x1000 km	20	40	60	80	100	120	140	160
		Měsíce	12	24	36	48	60	72	84	96

Podvozek a karoserie

Výfukové trubky a jiné díly									
Brzdová/spojková kapalina (3)*	Vyměňte každé 2 roky (často kontrolujte).								
Parkovací (ruční) brzda/brzdové destičky (přední a zadní) (4)*									
Brzdové lanko a spojení (včetně posilovače) (4)*									
Vůle spojkového a brzdového pedálu									
Olej v převodové skříní (3)*	Častá kontrola úniku oleje								
	Často kontrolujte, měňte každých 30000 km								
Kapalina předního a zadního diferenciálu (3)*	Přední	Tuhá	Často kontrolujte, měňte každých 30000 km						
		IRS			R			R	
	Zadní								
Kapalina v automatické převodovce (6)*	Vyměňte každých 60000 km za těžkých podmínek								
Kontrola utěsnění dolní šrouby/matice a kulového čepu úniku maziva na podvozku a karoserii (6)*	Často kontrolujte a v případě potřeby upravte nebo vyměňte.								
Hladina roztoku močovin	Pravidelně kontrolujte / doplňujte (při rozsvícení kontrolky nízkého obsahu roztoku močovin a zobrazení výstražného hlášení ihned doplňte).								
Únik z přípojky potrubí močovin / přípojky oleje									

Symbyly v tabulce:

I - Kontrolujte tyto položky a s nimi související části. Pokud je to nutné, opravte, vyčistěte, doplňte, upravte nebo vyměňte je.

R - Nahraďte nebo vyměňte.

(3)* Viz „Doporučené kapaliny, chladící směsi a maziva“.

(4)* Pokud vozidlo jezdí za některých z následujících podmínek, je nutná častější údržba:

- V husté městské dopravě, pokud venkovní teplota pravidelně dosahuje 32°C (90°F) nebo více, nebo
- V kopcovitém nebo horském terénu, nebo
- V případě častého tahání přívěsu, nebo
- Používání vozidla pro účely taxi služby, policie nebo doručovací služby.

(6)* Pokud vozidlo jezdí v těžkých podmínkách: Zkraťte interval servisu.

- Tažení přívěsu nebo jízda mimo silnici (kontrolujte únik kapaliny kdykoliv nebo občas)
- Taxi služba, hlídková služba nebo doručovací služba (dlouhý volnoběh a častá jízda nízkou rychlostí)
- Časté zastavování a rozjezdy v dopravě, dlouhý volnoběh, jízda na krátkou vzdálenost
- Jízda v kopcovitém nebo horském terénu, na písečné nebo prašné silnici
- Častá jízda vysokou rychlostí nad 170 km/hod.
- Častá jízda v oblasti s hustým provozem, pokud je okolní teplota nad 32°C.

* Používejte pouze schválené originální díly SsangYong.

* Země EU: Pouze země, které patří do Evropské unie. (Neplatí pro všechny země Evropy.)

Intervalservisu Položka údržby	Kilometry nebo doba v měsících podle toho, co nastane dříve								
	x1000 km	20	40	60	80	100	120	140	160
	Měsíce	12	24	36	48	60	72	84	96

Podvozek a karoserie

Stav pneumatik a tlak v pneumatikách (7)*	Často kontrolujte a v případě potřeby upravte nebo vyměňte.								
Yvážení kol (7)*	Zkontrolujte, pokud zjistíte abnormální stav.								
Volant a lanka	I	I	I	I	I	I	I	I	I
Kapalina a rozvody posilovače řízení (3)*	I	I	I	I	I	I	I	I	I
Kryty hnacího hřídele (8)*	I	I	I	I	I	I	I	I	I
Bezpečnostní pásy, spony a ukotvení	I	I	I	I	I	I	I	I	I
Mazání zámků, pantů a západky na kapotě	Často kontrolujte a v případě potřeby upravte nebo vyměňte.								
Mazání ložiska kola	I	I	I	I	I	I	I	I	I
Mazání hřídele vrtule – přední/zadní (9)*	I	I	I	I	I	I	I	I	I
Filtr klimatizace (10)*	R	R	R	R	R	R	R	R	R
	V těžkých podmínkách zkrátte interval servisu.								

Symbyly v tabulce:

I - Kontrolujte tyto položky a s nimi související části. Pokud je to nutné, opravte, vyčistěte, doplňte, upravte nebo vyměňte je.

R - Nahraďte nebo vyměňte.

(3)* Viz „Doporučené kapaliny, chladící směsi a maziva“.

(7)* Pokud je to nutné, kola potočte vlevo/vpravo a vyrovnejte.

(8)* Po konci jízdy mimo silnici by se měly zkontrolovat kryty hnacího hřídele.

(9)* Zkontrolujte mazání hřídele vrtule každých 5000 km nebo 3 měsíce, pokud vozidlo jezdí většinou v těžkých podmínkách.

- Jízda mimo silnici nebo na prašné silnici, nebo

- V husté městské dopravě, pokud venkovní teplota pravidelně dosahuje 32°C (90°F) nebo více, nebo

- V kopcovitém nebo horském terénu.

(10)* Těžké podmínky pro filtr klimatizace

- Jízda ve znečištěné oblasti nebo mimo silnici, dlouhý provoz klimatizace nebo topení.

- V husté městské dopravě, pokud venkovní teplota pravidelně dosahuje 32°C (90°F) nebo více

Pravidelná údržba (OBECNÁ) – D22DTR

* Používejte pouze schválené originální díly SsangYong.

Údržba a záznamy o ní jsou odpovědností majitele. Veďte si evidenci, že se na vašem vozidle provedla řádná údržba v souladu s tabulkou plánované údržby a servisu.

* Země EU: Pouze země, které patří do Evropské unie. (Neplatí pro všechny země Evropy.)

Interval servisu Položka údržby	Kilometry nebo doba v měsících podle toho, co nastane dříve								
	x1000 km	15	30	45	60	75	90	105	120
	Měsíce	12	24	36	48	60	72	84	96

Systém kontroly motoru

Hnací řemen	I	I	I	I	I	I	I	I	I
* Motorový olej a filtr * (1)* (3)* (4)* (11)*	R	R	R	R	R	R	R	R	R
	První kontrola: 7500 km, v případě potřeby doplňte. V náročných podmínkách zkrátte servisní interval								
Hadice a spojení chladicího systému	I	I	I	I	I	I	I	I	I
Motorová chladicí směs (3)* (4)*	Vyměňte každých 200000 km nebo 5 let. Pokud je to zapotřebí, zkontrolujte směs a doplňte ji.								
* Palivový filtr (1)*	I	R*	I	R*	I	R*	I	R*	R*
	Vypouštění vody z palivového filtru: při každé výměně motorového oleje								
Trubky a spojení paliva	I	I	I	I	I	I	I	I	I
Vzduchový filtr (2)*	R	R	R	R	R	R	R	R	R
	V těžkých podmínkách zkrátte interval servisu.								

Symbols v tabulce:

I -

Kontrolujte tyto položky a s nimi související části. Pokud je to nutné, opravte, vyčistěte, doplňte, upravte nebo je vyměňte.

*1 Zkontrolujte hladinu motorového oleje a jeho případný únik každých 3000 km (2000 mil) nebo před dlouhou cestou.

R - Nahraďte nebo vyměňte.

(1)* Pokud vozidlo jezdí v těžkých podmínkách: Zkrátte interval servisu.

- Časté zastavování a rozjezdy v dopravě, dlouhý volnoběh, jízda na krátkou vzdálenost méně než 6 km, jízda na vzdálenost méně než 16 km v případě, je-li venkovní teplota pod bodem mrazu
- Jízda v kopcovitém nebo horském terénu, na písčité nebo prašné silnici
- Jízda s velkým nákladem jako např. tažení přívěsu

- Taxi služba, hlídková služba nebo doručovací služba (dlouhý volnoběh a častá jízda nízkou rychlostí)

(2)* Pokud vozidlo jezdí v těžkých podmínkách, jízda na písčité nebo prašné silnici, jízda ve znečištěné oblasti nebo mimo silnici, vzduchový filtr kontrolujte často a pokud je to nutné, vyměňte jej.

(3)* V případě jízdy v prašné oblasti vyžaduje častější údržba.

(4)* Vid' „Doporučené kapaliny, chladicí směsi a mazadla“.

(11)* Země, v nichž platí regulace emisí EURO5 nebo EURO6:

První výměna 15000 km (náročné podmínky: 7500 km)

* Používejte pouze schválené originální díly SsangYong.

* Země EU: Pouze země, které patří do Evropské unie. (Neplatí pro všechny země Evropy.)

Intervalservisu	Kilometry nebo doba v měsících podle toho, co nastane dříve								
	x1000 km	15	30	45	60	75	90	105	120
	Měsíce	12	24	36	48	60	72	84	96
Položka údržby									

Podvozek a karoserie

Výfukové trubky a jiné díly	I	I	I	I	I	I	I	I	I
Brzdová/spojková kapalina (3)*	Vyměňte každé 2 roky (často kontrolujte).								
Parkovací (ruční) brzda/brzdové destičky (přední a zadní) (4)*	I	I	I	I	I	I	I	I	I
Brzdové lanko a spojení (včetně posilovače) (4)*	I	I	I	I	I	I	I	I	I
Vůle spojkového a brzdového pedálu	I	I	I	I	I	I	I	I	I
Olej v převodové skřín (3)*	Častá kontrola úniku oleje								
Kapalina předního a zadního diferenciálu (3)*	Přední		Často kontrolujte, měňte každých 30000 km						
	Zadní	Tuhá	Často kontrolujte, měňte každých 30000 km						
		IRS	I	I	I	R	I	I	I
Kapalina v automatické převodovce (6)*	Vyměňte každých 60000 km v náročných podmínkách.								
Kontrola utěsnění dolní šrouby/matice a kulového čepu úniku maziva na podvozku a karoserii (6)*	Často kontrolujte a v případě potřeby upravte nebo vyměňte.								

Symbole v tabulce:

I - Kontrolujte tyto položky a s nimi související části. Pokud je to nutné, opravte, vyčistěte, doplňte, upravte nebo vyměňte je.

R - Nahradte nebo vyměňte.

(3)* Viz „Doporučené kapaliny, chladicí směsi a maziva“.

(4)* Pokud vozidlo jezdí za některých z následujících podmínek, je nutná častější údržba:

- V husté městské dopravě, pokud venkovní teplota pravidelně dosahuje 32°C (90°F) nebo více, nebo
- V kopcovitém nebo horském terénu, nebo
- V případě častého tahání přívěsu, nebo
- Používání vozidla pro účely taxi služby, policie nebo doručovací služby.

(6)* Pokud vozidlo jezdí v těžkých podmínkách: Zkraťte interval servisu.

- Tažení přívěsu nebo jízda mimo silnici (kontrolujte únik kapaliny kdykoliv nebo občas)
- Taxi služba, hlídková služba nebo doručovací služba (dlouhý volnoběh a častá jízda nízkou rychlostí)
- Časté zastavování a rozjezdy v dopravě, dlouhý volnoběh, jízda na krátkou vzdálenost
- Jízda v kopcovitém nebo horském terénu, na písčité nebo prашné silnici
- Častá jízda vysokou rychlostí nad 170 km/hod.
- Častá jízda v oblasti s hustým provozem, pokud je okolní teplota nad 32°C.

* Používejte pouze schválené originální díly SsangYong.

* Země EU: Pouze země, které patří do Evropské unie. (Neplatí pro všechny země Evropy.)

Položka údržby	Interval servisu	Kilometry nebo doba v měsících podle toho, co nastane dříve								
		x1000 km	15	30	45	60	75	90	105	120
		Měsíce	12	24	36	48	60	72	84	96

Podvozek a karoserie

Stav pneumatik a tlak v pneumatikách (7)*	Často kontrolujte a v případě potřeby upravte nebo vyměňte.								
Vyvážení kol (7)*	Zkontrolujte, pokud zjistíte abnormální stav.								
Volant a lanka	I	I	I	I	I	I	I	I	I
Kapalina a rozvody posilovače řízení (3)*	I	I	I	I	I	I	I	I	I
Kryty hnacího hřídele (8)*	I	I	I	I	I	I	I	I	I
Bezpečnostní pásy, spony a ukotvení	I	I	I	I	I	I	I	I	I
Mazání zámků, pantů a západky na kapotě	Často kontrolujte a v případě potřeby upravte nebo vyměňte.								
Mazání ložiska kola	I	I	I	I	I	I	I	I	I
Mazání hřídele vrtule – přední/zadní (9)*	I	I	I	I	I	I	I	I	I
Filtr klimatizace (10)*	R	R	R	R	R	R	R	R	R
	V těžkých podmínkách zkrátte interval servisu.								

Symboly v tabulce:

I - Kontrolujte tyto položky a s nimi související části. Pokud je to nutné, opravte, vyčistěte, doplňte, upravte nebo vyměňte je.

R - Nahradte nebo vyměňte.

(3)* Viz „Doporučené kapaliny, chladicí směsi a maziva“.

(7)* Pokud je to nutné, kola potočte vlevo/vpravo a vyrovnejte.

(8)* Po konci jízdy mimo silnici by se měly zkontrolovat kryty hnacího hřídele.

(9)* Zkontrolujte mazání hřídele vrtule každých 5000 km nebo 3 měsíce, pokud vozidlo jezdí většinou v těžkých podmínkách.

- Jízda mimo silnici nebo na prašné silnici, nebo
- V husté městské dopravě, pokud venkovní teplota pravidelně dosahuje 32°C (90°F) nebo více, nebo
- V kopcovitém nebo horském terénu.

(10)* Těžké podmínky pro filtr klimatizace

- Jízda ve znečištěné oblasti nebo mimo silnici, dlouhý provoz klimatizace nebo topení.
- V husté městské dopravě, pokud venkovní teplota pravidelně dosahuje 32 °C (90°F) nebo více

Pravidelná údržba (při náročných podmínkách) – D22DTR

* Používejte pouze schválené originální díly SsangYong.

Údržba a záznamy o ní jsou odpovědností majitele. Veděte si evidenci, že se na vašem vozidle provedla řádná údržba v souladu s tabulkou plánované údržby a servisu.

Položka údržby	Servisní interval	Kilometry nebo doba v měsících podle toho, co nastane dříve								
		x1000 km	7,5	15	22,5	30	37,5	45	52,5	60
		Měsíce	6	12	18	24	30	36	42	48

Systém kontroly motoru

Hnací řemen	I	I	I	I	I	I	I	I	I
* Motorový olej a filtr *1 (1)* (3)* (4)*	R	R	R	R	R	R	R	R	R
Hadica a spojení chladícího systému	I	I	I	I	I	I	I	I	I
Motorová chladicí směs (3)* (4)	Vyměňte každých 100000 km nebo 3 let. Pokud je to zapotřebí, zkontrolujte směs a doplňte ji.								
Palivový filtr (1)*	I	I	R	I	I	R	I	I	
	Vypouštění vody z palivového filtru: při každé výměně motorového oleje.								
Trubky a spojení paliva	I	I	I	I	I	I	I	I	I
Vzduchový filtr (2)*	R	R	R	R	R	R	R	R	R
	V těžkých podmínkách zkráťte interval servisu.								

Symbyly v tabulce:

I - Kontrolujte tyto položky a s nimi související části. Pokud je to nutné, opravte, vyčistěte, doplňte, upravte nebo vyměňte je.

*1 Zkontrolujte hladinu motorového oleje a jeho případný únik každých 3000 km (2000 mil) nebo před dlouhou cestou.

R - Nahraďte nebo vyměňte.

(1)* Pokud vozidlo jezdí v těžkých podmínkách:
Zkráťte interval servisu.

- Časté zastavování a rozjezdy v dopravě, dlouhý volnoběh, jízda na krátkou vzdálenost méně než 6 km, jízda na vzdálenost méně než 16 km v případě, je-li venkovní teplota pod bodem mrazu

- Jízda v kopcovitém nebo horském terénu, na písečné nebo prašné silnici

- Jízda s velkým nákladem jako např. tažení přívěsu

- Taxi služba, hlídková služba nebo doručovací služba (dlouhý volnoběh a častá jízda nízkou rychlostí)

(2)* Pokud vozidlo jezdí v těžkých podmínkách, jízda na písečné nebo prašné silnici, jízda ve znečištěné oblasti nebo mimo silnici, vzduchový filtr kontrolujte často a pokud je to nutné, vyměňte jej.

(3)* V případě jízdy v prašné oblasti vyžaduje častější údržba.

(4)* Viz „Doporučené kapaliny, chladicí směsi a maziva“.

Položka údržby	Servisní interval	Kilometry nebo doba v měsících podle toho, co nastane dříve								
		x1000 km	7,5	15	22,5	30	37,5	45	52,5	60
		Měsíce	6	12	18	24	30	36	42	48

Podvozek a karoserie

Výfukové trubky a jiné díly		I	I	I	I	I	I	I	I	
Brzdová/spojková kapalina (3)*		Vyměňte každý 1 rok (často kontrolujte).								
Parkovací (ruční) brzda/brzdové destičky (přední a zadní) (4)*		I	I	I	I	I	I	I	I	
Brzdové lanko a spojení (včetně posilovače)		I	I	I	I	I	I	I	I	
Vůle spojkového a brzdového pedálu		I	I	I	I	I	I	I	I	
Olej v převodové skříní (3)*		I	I	I	R	I	I	I	R	
Kapalina předního a zadního diferenciálu (3)*	Přední	I	R	I	R	I	R	I	R	
	Zadní	Tuhá	I	R	I	R	I	R	I	R
		IRS	I	I	I	R	I	I	I	R
Kapalina v automatické převodovce (6)*									R	
Kontrola vůle/utěsnění dolní šrouby/matice a kulového čepu úniku maziva na podvozku a karoserii (6)*		Často kontrolujte a v případě potřeby upravte nebo vyměňte. (vyměňujte každých 100000 km pouze kulový čep)								

Symbole v tabulce:

I - Kontrolujte tyto položky a s nimi související části. Pokud je to nutné, opravte, vyčistěte, doplňte, upravte nebo vyměňte je.

R- Nahradte nebo vyměňte.

(3)* Viz „Doporučené kapaliny, chladící směsi a maziva“.

(4)* Pokud vozidlo jezdí za některých z následujících podmínek, je nutná častější údržba:

- V husté městské dopravě, pokud venkovní teplota pravidelně dosahuje 32°C (90°F) nebo více, nebo
- V kopcovitém nebo horském terénu, nebo
- V případě častého tahání přívěsu, nebo
- Používání vozidla pro účely taxi služby, policie nebo doručovací služby.

(6)* Pokud vozidlo jezdí v těžkých podmínkách: Zkraťte interval servisu.

- Tažení přívěsu nebo jízda mimo silnici (kontrolujte únik kapaliny kdykoliv nebo občas)
- Taxi služba, hlídková služba nebo doručovací služba (dlouhý volnoběh a častá jízda nízkou rychlostí)
- Časté zastavování a rozjezdy v dopravě, dlouhý volnoběh, jízda na krátkou vzdálenost
- Jízda v kopcovitém nebo horském terénu, na písčité nebo prašné silnici
- Častá jízda vysokou rychlostí nad 170 km/hod.
- Častá jízda v oblasti s hustým provozem, pokud je okolní teplota nad 32°C.

Položka údržby	Servisní interval	Kilometry nebo doba v měsících podle toho, co nastane dříve							
	x1000 km	7,5	15	22,5	30	37,5	45	52,5	60
	Měsíce	6	12	18	24	30	36	42	48

Podvozek a karoserie

Stav pneumatik a tlak v pneumatikách (7)*	Často kontrolujte a v případě potřeby upravte nebo vyměňte.							
Vyvážení kol (7)*	Zkontrolujte, pokud zjistíte abnormální stav.							
Volant a lanka	I	I	I	I	I	I	I	I
Kapalina a rozvody posilovače řízení (3)*	I	I	I	I	I	I	I	I
Kryty hnacího hřídele (8)*	I	I	I	I	I	I	I	I
Bezpečnostní pásy, spony a ukotvení	I	I	I	I	I	I	I	I
Mazání zámků, pantů a západky na kapotě	Často kontrolujte a v případě potřeby upravte nebo vyměňte.							
Mazání ložiska kola	I	I	I	I	I	I	I	I
Mazání hřídele vrtule – přední/zadní (9)*	I	I	I	I	I	I	I	I
Filter klimatizace (10)*	R	R	R	R	R	R	R	R

Symbole v tabulce:

I - Kontrolujte tyto položky a s nimi související části. Pokud je to nutné, opravte, vyčistěte, doplňte, upravte nebo vyměňte je.

R - Nahraďte nebo vyměňte.

(3)* Viz „Doporučené kapaliny, chladící směsi a maziva“.

(7)* Pokud je to nutné, kola potočte vlevo/vpravo a vyrovnejte.

(8)* Po konci jízdy mimo silnici by se měly zkontrolovat kryty hnacího hřídele.

(9)* Zkontrolujte mazání hřídele vrtule každých 5000 km nebo 3 měsíce, pokud vozidlo jezdí většinou v těžkých podmínkách.

- Jízda mimo silnici nebo na prašné silnici, nebo

- V husté městské dopravě, pokud venkovní teplota pravidelně dosahuje 32°C (90°F) nebo více, nebo

- V kopcovitém nebo horském terénu.

(10)* Těžké podmínky pro filtr klimatizace

- Jízda ve znečištěné oblasti nebo mimo silnici, dlouhý provoz klimatizace nebo topení.

Pravidelná údržba – G20DTR

* Používejte pouze schválené originální díly SsangYong.

Údržba a záznamy o ní jsou odpovědností majitele. Vedte si evidenci, že se na vašem vozidle provedla řádná údržba v souladu s tabulkou plánované údržby a servisu.

Servisní interval Položka údržby	Kilometry nebo doba v měsících podle toho, co nastane dříve								
	x1000 km Měsíce	15	30	45	60	75	90	105	120
		12	24	36	48	60	72	84	96

Systém kontroly motoru

Hnací řemen	I	I	I	I	I	I	I	I	I
Motorový olej a filtr motorového oleje (1)* (3)* (První kontrola: 7500 km)	R**	R	R	R	R	R	R	R	R
Hadice a spojení chladicího systému	I	I	I	I	I	I	I	I	I
Motorová chladicí směs (3)*	Vyměňte každých 200000 km nebo 5 let. Pokud je to potřebné, zkontrolujte směs a doplňte ji.								
Palivový filtr (2)*	Vyměňujte každých 100000 km (pokud používáte palivo nízké kvality, vyměňujte každých 30000 km).								
Trubky a spojení paliva	I	I	I	I	I	I	I	I	I
Vzduchový filtr (2)*	I	R	I	R	I	R	I	R	I
Rozvody	I	I	I	I	I	I	I	I	I
Zapalovací svíčky	Vyměňte každých 60000 km nebo 4 roky.								
Nádobka s aktivním uhlím a odvětrání motoru	-	-	I	-	-	I	-	-	-

Symby v tabulce:

I - Kontrolujte tyto položky a s nimi související části. Pokud je to nutné, opravte, vyčistěte, doplňte, upravte nebo vyměňte je.

R - Nahradte nebo vyměňte.

** - Abyste zajistili dlouhou životnost motoru a účinný záběh, první olej (z továrny) by se měl vyměnit po 10000 km.

(1)* Pokud je vozidlo provozováno v náročných podmínkách: jízda na krátké vzdálenosti, dlouhý volnoběh nebo jízda v prašném prostředí, zkrátte servisní interval.

(2)* Pokud vozidlo jezdí v těžkých podmínkách, jízda na písečné nebo prašné silnici, jízda ve znečištěné oblasti nebo mimo silnici, vzduchový filtr kontrolujte často a pokud je to nutné, vyměňte jej.

(3)* Viz „Doporučené kapaliny, chladicí směsi a maziva“.

* Používejte pouze schválené originální díly SsangYong.

* Země EU: Pouze země, které patří do Evropské unie. (Neplatí pro všechny země Evropy.)

Intervalservisu Položka údržby	Kilometry nebo doba v měsících podle toho, co nastane dříve								
	x1000 km	15	30	45	60	75	90	105	120
	Měsíce	12	24	36	48	60	72	84	96

Podvozek a karoserie

Výfukové trubky a jiné díly									
Brzdová/spojková kapalina (3)*	Vyměňte každé 2 roky (často kontrolujte).								
Parkovací (ruční) brzda/brzdové destičky (přední a zadní) (4)*									
Brzdové lanko a spojení (včetně posilovače) (4)*									
Olaj v manuální převodovce (5)*	Kontrolu a výměnu provádějte každých 60000 km nebo 3 roky. (Náročné jízdní podmínky: výměna každých 120 000 km)								
Vůle spojkového a brzdového pedálu									
Olaj v převodové skříní (3)*					R				R
Častá kontrola úniku oleje									
Kapalina předního a zadního diferenciálu (3)*	Přední		Často kontrolujte, měňte každých 30000 km						
	Zadní	Tuhá	Často kontrolujte, měňte každých 30000 km						
		IRS				R			
Kapalina v automatické převodovce (6)*									
Vyměňte každých 60000 km v náročných podmínkách.									
Kontrola utěsnění dolní šrouby/maticy a kulového čepu úniku maziva na podvozku a karoserii (6)*	Často kontrolujte a v případě potřeby upravte nebo vyměňte.								

Symbyly v tabulce:

I - Kontrolujte tyto položky a s nimi související části. Pokud je to nutné, opravte, vyčistěte, doplňte, upravte nebo vyměňte je.

R - Nahraďte nebo vyměňte.

(3)* Viz „Doporučené kapaliny, chladicí směsi a maziva“.

(4)* Pokud vozidlo jezdí za některých z následujících podmínek, je nutná častější údržba:

- V husté městské dopravě, pokud venkovní teplota pravidelně dosahuje 32°C (90°F) nebo více, nebo
- V kopcovitém nebo horském terénu, nebo
- V případě častého tahání přívěsu, nebo
- Používání vozidla jako taxi služba, hlídková služba nebo doručovací služba.

(5)* Zkontrolujte a doplňte každých 60000 km (nebo 3 roky).

Běžné jízdní podmínky: během celé životnosti.

(Těžké jízdní podmínky: Vyměňte každých 120000 km).

(6)* Pokud vozidlo jezdí v těžkých podmínkách: Zkratě interval servisu.

- Tažení přívěsu nebo jízda mimo silnici (kontrolujte únik kapaliny kdykoliv nebo občas)
- Taxi služba, hlídková služba nebo doručovací služba (dlouhý volnoběh a častá jízda nízkou rychlostí)
- Časté zastavování a rozjezdy v dopravě, dlouhý volnoběh, jízda na krátkou vzdálenost
- Jízda v kopcovitém nebo horském terénu, na písečné nebo prашné silnici
- Častá jízda vysokou rychlostí nad 170 km/hod.
- Častá jízda v oblasti s hustým provozem, pokud je okolní teplota nad 32°C.

* Používejte pouze schválené originální díly SsangYong.

* Země EU: Pouze země, které patří do Evropské unie. (Neplatí pro všechny země Evropy.)

Servisní interval Položka údržby	Kilometry nebo doba v měsících podle toho, co nastane dříve								
	x1000 km	15	30	45	60	75	90	105	120
	Měsíce	12	24	36	48	60	72	84	96

Podvozek a karoserie

Stav pneumatik a tlak v pneumatikách (7)*	Často kontrolujte a v případě potřeby upravte nebo vyměňte.								
Vyvážení kol (7)*	Zkontrolujte, pokud zjistíte abnormální stav.								
Volant a lanka	I	I	I	I	I	I	I	I	I
Kapalina a rozvody posilovače řízení (3)*	I	I	I	I	I	I	I	I	I
Kryty hnacího hřídele (8)*	I	I	I	I	I	I	I	I	I
Bezpečnostní pásy, spony a ukotvení	I	I	I	I	I	I	I	I	I
Mazání zámků, pantů a západky na kapotě	Často kontrolujte a v případě potřeby upravte nebo vyměňte.								
Mazání ložiska kola	I	I	I	I	I	I	I	I	I
Mazání hřídele vrtule – přední/zadní (9)*	I	I	I	I	I	I	I	I	I
Filtr klimatizace (10)*	R	R	R	R	R	R	R	R	R
	V těžkých podmínkách zkráťte interval servisu.								

Symbyly v tabulce:

I - Kontrolujte tyto položky a s nimi související části. Pokud je to nutné, opravte, vyčistěte, doplňte, upravte nebo vyměňte je.

R - Nahradte nebo vyměňte.

(3)* Viz „Doporučené kapaliny, chladicí směsi a maziva“.

(7)* Pokud je to nutné, kola potočte vlevo/vpravo a vyrovnejte.

(8)* Po konci jízdy mimo silnici by se měly zkontrolovat kryty hnacího hřídele.

(9)* Zkontrolujte mazání hřídele vrtule každých 5000 km nebo 3 měsíce, pokud vozidlo jezdí většinou v těžkých podmínkách.

- Jízda mimo silnici nebo na prašné silnici, nebo

- V husté městské dopravě, pokud venkovní teplota pravidelně dosahuje 32°C (90°F) nebo více, nebo

- V kopcovitém nebo horském terénu.

(10)* Těžké podmínky pro filtr klimatizace

- Jízda ve znečištěné oblasti nebo mimo silnici, dlouhý provoz klimatizace nebo topení.

- V husté městské dopravě, pokud venkovní teplota pravidelně dosahuje 32 °C (90°F) nebo více

Pravidelná údržba (při náročných podmínkách) – G20DTR

* Používejte pouze schválené originální díly SsangYong.

Údržba a záznamy o ní jsou odpovědností majitele. Veděte si evidenci, že se na vašem vozidle provedla řádná údržba v souladu s tabulkou plánované údržby a servisu.

* Země EU: Pouze země, které patří do Evropské unie. (Neplatí pro všechny země Evropy.)

Položka údržby	Interval servisu	Kilometry nebo doba v měsících podle toho, co nastane dříve								
		x1000 km	7,5	15	22,5	30	37,5	45	52,5	60
		Měsíce	6	12	18	24	30	36	42	48

Systém kontroly motoru

Hnací řemen	I	I	I	I	I	I	I	I	I
Motorový olej a filtr motorového oleje (1)* (3)*	R**	R	R	R	R	R	R	R	R
Hadica a spojení chladicího systému	I	I	I	I	I	I	I	I	I
Motorová chladicí směs (3)*	Vyměňte každých 100000 km nebo 3 let. Pokud je to potřebné, zkontrolujte směs a doplňte ji.								
Palivový filtr (2)*	Vyměňujte každých 50000 km (pokud používáte palivo nízké kvality, vyměňujte každých 15000 km).								
Trubky a spojení paliva	I	I	I	I	I	I	I	I	I
Vzduchový filtr (2)*	R	R	R	R	R	R	R	R	R
	V těžkých podmínkách zkratíte interval servisu.								
Rozvody	I	I	I	I	I	I	I	I	I
Zapalovací svíčky	Vyměňte každých 30000 km nebo každé 2 roky.								
Nádobka s aktivním uhlím a odvětrání motoru	-	-	I	-	-	I	-	-	-

Symboly v tabulce:

I - Kontrolujte tyto položky a s nimi související části. Pokud je to nutné, opravte, vyčistěte, doplňte, upravte nebo vyměňte je.

R - Nahradte nebo vyměňte.

** - Abyste zajistili dlouhou životnost motoru a účinný záběh, první olej (z továrny) by se měl vyměnit po 10000 km.

(1)* Pokud vozidlo jezdí v těžkých podmínkách:

Zkratíte interval servisu.

- Časté zastavování a rozjezdy v dopravě, dlouhý volnoběh, jízda na krátkou vzdálenost méně než 6 km, jízda na vzdálenost méně než 16 km v případě, je-li venkovní teplota pod bodem mrazu
- Jízda v kopcovitém nebo horském terénu, na písečné nebo prašné silnici
- Jízda s velkým nákladem jako např. tažení přívěsu

- Taxi služba, hlídková služba nebo doručovací služba (dlouhý volnoběh a častá jízda nízkou rychlostí)

(2)* Pokud vozidlo jezdí v těžkých podmínkách, jízda na písečné nebo prašné silnici, jízda ve znečištěné oblasti nebo mimo silnici, vzduchový filtr kontrolujte často a pokud je to nutné, vyměňte jej.

(3)* Víz „Doporučené kapaliny, chladicí směsi a maziva“.

Položka údržby	Servisní interval	Kilometry nebo doba v měsících podle toho, co nastane dříve								
		x1000 km	7,5	15	22,5	30	37,5	45	52,5	60
		Měsíce	6	12	18	24	30	36	42	48

Podvozek a karoserie

Výfukové trubky a jiné díly		I	I	I	I	I	I	I	I
Brzdová/spojková kapalina (3)*		Vyměňte každý 1 rok (často kontrolujte).							
Parkovací (ruční) brzda/brzdové destičky (přední a zadní) (4)*		I	I	I	I	I	I	I	I
Brzdové lanko a spojení (včetně posilovače)		I	I	I	I	I	I	I	I
Olej v manuální převodovce (5)*					I				I
Vůle spojkového a brzdového pedálu		I	I	I	I	I	I	I	I
Olej v převodové skříní (3)*		I	I	I	R	I	I	I	R
Kapalina předního a zadního diferenciálu (3)*	Přední		R	I	R	I	R	I	R
		Tuhá	I	R	I	R	I	R	I
	Zadní	IRS	I	I	I	R	I	I	R
Kapalina v automatické převodovce (6)*					I				R
Kontrola vůle/utěsnění dolní šrouby/matice a kulového čepu úniku maziva na podvozku a karoserii (6)*		Zkontrolujte a v případě potřeby upravte nebo vyměňte (každých 100000 km vyměňte pouze kulový čep).							

Symboly v tabulce:

I - Kontrolujte tyto položky a s nimi související části. Pokud je to nutné, opravte, vyčistěte, doplňte, upravte nebo vyměňte je.

R - Nahraďte nebo vyměňte.

(3)* Viz „Doporučené kapaliny, chladicí směsi a maziva“.

(4)* Pokud vozidlo jezdí za některých z následujících podmínek, je nutná častější údržba:

- V husté městské dopravě, pokud venkovní teplota pravidelně dosahuje 32°C (90°F) nebo více, nebo
- V kopcovitém nebo horském terénu, nebo
- V případě častého tahání přívěsu, nebo
- Používání vozidla jako taxi služba, hlídková nebo doručovací služba.

(5)* Zkontrolujte a doplňte každých 30000 km (nebo 2 roky).

Běžné jízdní podmínky: během celé životnosti.

(Těžké jízdní podmínky: Vyměňte každých 120000 km).

(6)* Pokud vozidlo jezdí v těžkých podmínkách: Zkraťte interval servisu.

- Tažení přívěsu nebo jízda mimo silnici (kontrolujte únik kapaliny kdykoliv nebo občas)

- Taxi služba, hlídková služba nebo doručovací služba (dlouhý volnoběh a častá jízda nízkou rychlostí)

- Časté zastavování a rozjezdy v dopravě, dlouhý volnoběh, jízda na krátkou vzdálenost

- Jízda v kopcovitém nebo horském terénu, na písčité nebo prašné silnici

- Častá jízda vysokou rychlostí nad 170 km/hod.

- Častá jízda v oblasti s hustým provozem, pokud je okolní teplota nad 32°C.

Položka údržby	Servisní interval	Kilometry nebo doba v měsících podle toho, co nastane dříve								
		x1000 km	7,5	15	22,5	30	37,5	45	52,5	60
		Měsíce	6	12	18	24	30	36	42	48

Podvozek a karoserie

Stav pneumatik a tlak v pneumatikách (7)*	Často kontrolujte a v případě potřeby upravte nebo vyměňte.								
Vyvážení kol (7)*	Zkontrolujte, pokud zjistíte abnormální stav.								
Volant a lanka	I	I	I	I	I	I	I	I	I
Kapalina a rozvody posilovače řízení (3)*	I	I	I	I	I	I	I	I	I
Kryty hnacího hřídele (8)*	I	I	I	I	I	I	I	I	I
Bezpečnostní pásy, spony a ukotvení	I	I	I	I	I	I	I	I	I
Mazání zámků, pantů a západky na kapotě	Často kontrolujte a v případě potřeby upravte nebo vyměňte.								
Mazání ložiska kola	I	I	I	I	I	I	I	I	I
Mazání hřídele vrtule – přední/zadní (9)*	I	I	I	I	I	I	I	I	I
Filtr klimatizace (10)*	R	R	R	R	R	R	R	R	R

Symbyly v tabulce:

I - Kontrolujte tyto položky a s nimi související části. Pokud je to nutné, opravte, vyčistěte, doplňte, upravte nebo vyměňte je.

R - Nahradte nebo vyměňte.

(3)* Viz „Doporučené kapaliny, chladící směsi a maziva“.

(7)* Pokud je to nutné, kola potočte vlevo/vpravo a vyrovnejte.

(8)* Po konci jízdy mimo silnici by se měly zkontrolovat kryty hnacího hřídele.

(9)* Zkontrolujte mazání hřídele vrtule každých 5000 km nebo 3 měsíce, pokud vozidlo jezdí většinou v těžkých podmínkách.

- Jízda mimo silnici nebo na prašné silnici, nebo

- V husté městské dopravě, pokud venkovní teplota pravidelně dosahuje 32°C (90°F) nebo více, nebo

- V kopcovitém nebo horském terénu.

(10)* Těžké podmínky pro filtr klimatizace

- Jízda ve znečištěné oblasti nebo mimo silnici, dlouhý provoz klimatizace nebo topení.

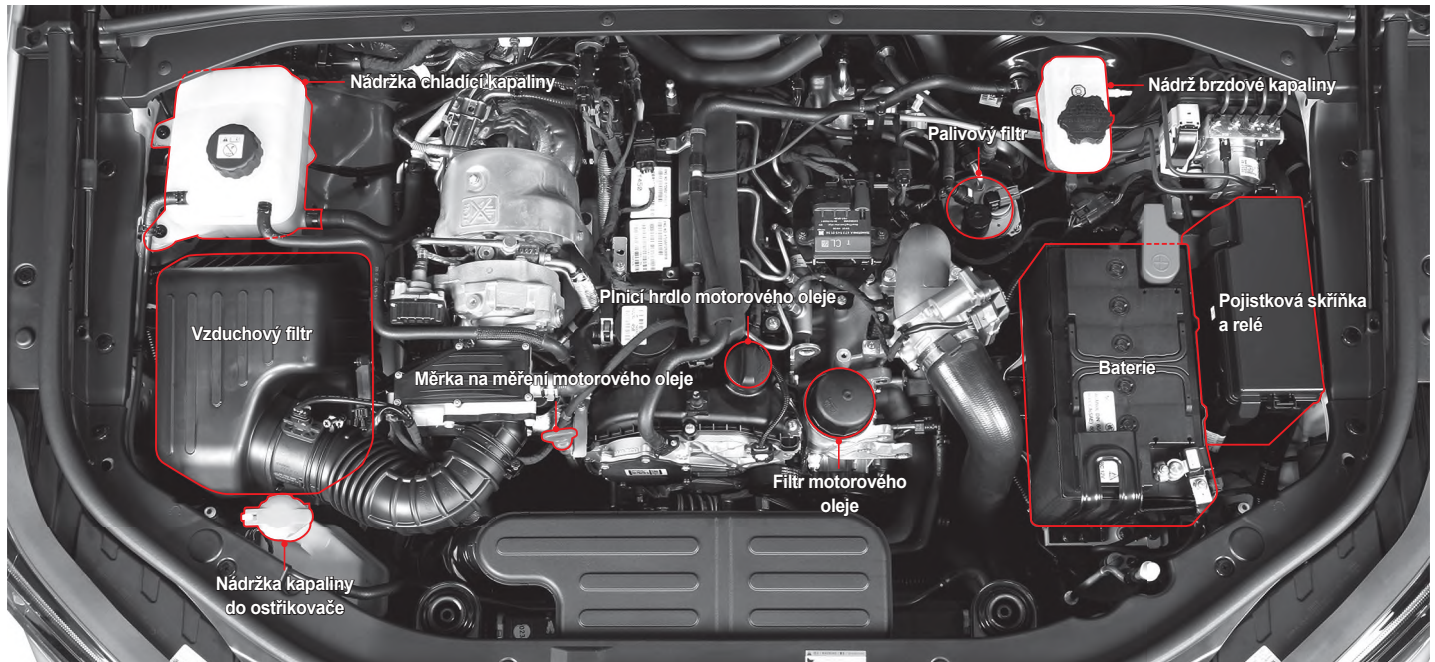

Kontrola motorové části

Naftový motor (D22DTR)



6

⚠️ 경고 / WARNING / 警告 / ВНИМАНИЕ

	- 회전부에 손을 넣지 마십시오. - 엔진 시동중에는 팬이 작동됩니다.	21659-34001
	- Keep hand clear. - Fan blade start at eng running. - 不要把手放进旋转部位上 - 在发动机启动时, 风扇会工作.	
	- ДЕРЖИТЕ РУКИ НА РАСТОЯНИИ - ПОДРАСТИ ВЕНТИЛЯТОРА ВРАЩАЮТСЯ ПРИ РАБОТАЮЩЕМ ДВИГАТЕЛЕ	

⚠️ Varování

- Po jízdě s vozidlem jsou systémy včetně motoru, chladiče, výfukového systému, konvertoru katalyzátoru a výfuku (tlumiče) moc horké, takže při kontrole motoru třeba být opatrný. Před kontrolou vypněte motor a nechte jej vystydnout, aby jste se vyhnuli popálení.
- Rotující části jako např. ventilátor chlazení motoru by vám mohli způsobit vážná zranění při kontrole motorové části a práci v ní. Kromě toho se může ventilátor chlazení otáčet bez ohledu na to, zda motor je nastartován nebo není.

Benzinový motor (G20DTR)

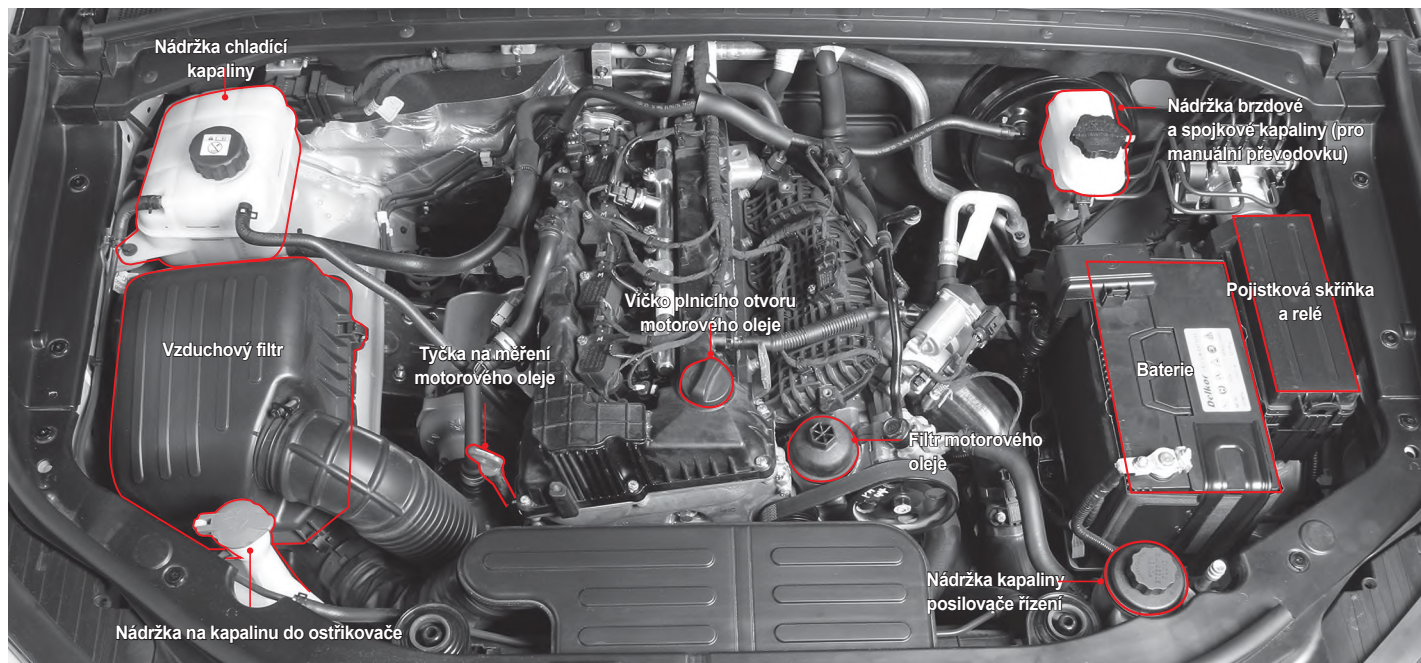

	경고 / WARNING / 警告 / ВНИМАНИЕ
	- 회전부에 손을 넣지 마십시오. - 엔진 시동중에는 팬이 작동합니다.
	- Keep hand clear. - Fan blade start at eng running.
	- 不要把手放进旋转部位上 - 在发动机启动时, 风扇会工作.
	- ДЕРЖИТЕ РУКИ НА РАСТОЯНИИ - ЛОПАСТИ ВЕНТУЛЯТОРА ВРАЩАЮТСЯ ПРИ РАБОТАЮЩЕМ ДВИГАТЕЛЕ.

Varování

- Po jízdě s vozidlem jsou systémy včetně motoru, chladiče, výfukového systému, konvertoru katalyzátoru a výfuku (tlumiče) moc horké, takže při kontrole motoru třeba být opatrný. Před kontrolou vypněte motor a nechte jej vystydnout, aby jste se vyhnuli popálení.
- Rotující části jako např. ventilátor chlazení motoru by vám mohli způsobit vážná zranění při kontrole motorové části a práci v ní. Kromě toho se může ventilátor chlazení otáčet bez ohledu na to, zda motor je nastartován nebo není.

Naftový motor

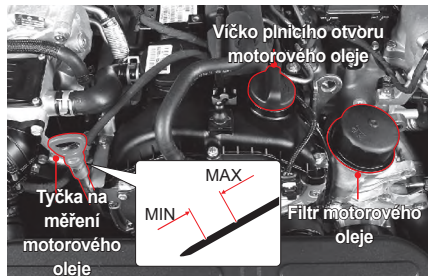

Benzinový motor

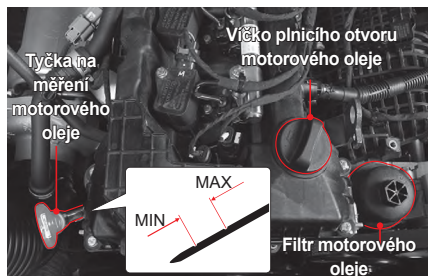

Kontrola hladiny

Zaparkujte vozidlo na rovné cestě a zatáhněte parkovací (ruční) brzdou.

Vypněte motor a počkejte nejméně 5 minut.

- 1 Vytáhněte měřku na měření hladiny a očistěte ji čistým hadříkem. Poté ji opět zasuňte do nádržky.
- 2 Opět ji vytáhněte a zkontrolujte hladinu oleje.
- 3 Hladina oleje by měla být mezi značkou maximum (MAX) a minimum (MIN) na měřce. Olej doplňte ještě před poklesem na minimální hladinu.

Doplnění

- 1 Pokud se hladina blíží k nejnižšímu bodu, otevřete uzávěr nalévacího hrdla na vrchu válcového bloku a doplňte originál olejem, přičemž nepřekročte maximální hladinu.
- 2 Po 5 minutách opět zkontrolujte hladinu oleje.

! Upozornění

- Pravidelně kontrolujte hladinu oleje a pokud je to zapotřebí, doplňte originál olejem SsangYong.
- Očistěte měřku čistým hadříkem, aby se do motoru nedostali žádné nečistoty.
- Hladina oleje nesmí být nad značkou maximální hladiny.
- Pokud je motor nový, může spotřebovat víc motorového oleje.

! Varování

- Jízda vozidlem s nedostatečným objemem oleje může poškodit motor. Ujistěte se, že hladina oleje je správná a pokud je to nutné, olej doplňte.

Funkce motorového oleje

Hlavnou funkcí motorového oleje je mazání a chlazení částí uvnitř motoru, co umožňuje, aby motor pracoval řádně.

Spotřeba motorového oleje

Spotřeba motorového oleje závisí od viskozity a kvality oleje a od způsobu jízdy. Za následujících podmínek může být spotřeba oleje vyšší:

- Když je vozidlo nové

Nový motor obvykle spotřebuje víc oleje, protože jeho písty, pístní kroužek a zdi válců nejsou ještě připraveny na optimální stav.

Spotřeba oleje: Max. 0,5 litra na 1000 km

Proto je potřebné, aby řidič často kontroloval hladinu oleje a pokud je to zapotřebí, aby olej doplnil. KG Mobility Corporation doporučuje zkontrolovat hladinu oleje vždy u doplňování paliva do vozidla, nebo po ujetí dlouhé vzdálenosti během prvních 5000 km.

- Když jedete velkou rychlostí

Pokud budete dodržovat následující pokyny u počátečné jízdy vašeho vozidla s dostatečnou pečlivostí, zaručí vám to na dlouhou dobu výtečnou a pohodlnou jízdu.

- Kontrolujte hladinu motorového oleje a skratte cyklus doplňování motorového oleje za těžkých jízdních podmínek.

- Nezatěžujte motor nepřiměřenou zátěží u jízdy na plný plyn, zejména buďte opatrný v případě, pokud je během prvních 1000 km vnější teplota pod bodem mrazu.
- Během prvních 1000 km nepoužívejte přívěs

* Co jsou těžké jízdní podmínky

- Jízda vysokou rychlostí motoru nebo vysokou jízdní rychlostí.
- Jízda v trvání dvě hodiny vysokou rychlostí.
- Jízda na nerovné silnici, mimo silnici, na silnici pokryté nečistotami a na zablácené silnici.
- Jízda v oblastech, kde je sůl, nebo kde se používají korozivní materiály.
- Opakovaná jízda na krátkou vzdálenost.
- Jízda s častým volnoběhem.
- Jízdy s těžkým nákladem, jako je přívěs.

Starostlivost o motor

Pokud budete dodržovat následující pokyny, váš motor bude v dobrém stavu:

- Za těžkých jízdních podmínek často kontrolujte hladinu motorového oleje a pokud je to nutné, doplňte jej. Měl by se zkrátit i interval výměny.
- S novým motorem nejezděte prvních 1000 km vysokou rychlostí. Buďte mimořádně opatrný v případě, když je motor studený.
- Po instalování nového motoru netáhněte jiné vozidlo ani přívěs až do najetí prvních 1000 km.

Interval výměny

- Filtr motorového oleje by se měl vyměnit zároveň s výměnou motorového oleje.
- Používejte pouze originál motorový olej a filtry SsangYong.

Motorový olej

Viz část „Pravidelná údržba a servis“.

Filtr motorového oleje

Interval servisu
Rovnaký interval jako u motorového oleje



Upozornění

- Interval servisu by měl být kratší v případě, pokud vaše vozidlo jezdí v těžkých podmínkách.
- Motorový olej vyměňte po najetí určité vzdálenosti nebo po uplynutí příslušného období podle toho, který interval je kratší.

Specifikace a kapacita

Interval servisu		
Specifikace	Nafta	Třída kvality: originální motorový olej SsangYong nebo ACEA C2 SAE 0W-30
	Benzin	Třída kvality: originální motorový olej SsangYong nebo ACEA C2 SAE 0W-30
Kapacita	D22DTR	6,0 l
	G20DTR	5,0 l



Varování

- Používejte pouze originál motorový olej a filtry SsangYong. Použití nedoporučených produktů může poškodit motor.

Varování a upozornění při kontrole



Upozornění

- Pravidelně kontrolujte hladinu motorového oleje a pokud je to potřebné, doplňte originál motorový olej SsangYong.



Varování

- Očistěte měрку na měření čistým hadříkem, abyse do motoru nedostali nečistoty.
- Používejte pouze originál motorový olej SsangYong.
- Hladina motorového oleje nesmí být nad značkou maxima na měrci.
- Jízda s nedostatečnou nebo příliš vysokou hladinou oleje může poškodit motor.

Třídy viskozity - SAE

Třídy viskozity (SAE) by se měly zvolit podle průměrné teploty vzduchu v dané sezóně.

Použití tříd viskozity (SAE) přesně podle teploty vnějšího vzduchu by mělo za následek potřebu časté výměny motorového oleje. Proto by se měli limity teploty pro třídy viskozity (SAE) považovat pouze za referenční teploty, přičemž skutečná teplota vzduchu může být na krátkou dobu vyšší nebo nižší.

* Jako kontrolovat specifikaci motorového oleje

Příklad:

0W, 5W, 10W, 15W, 20W, 25W **20, 30, 40, 50, 60**

Viskozita zimního oleje
(W: Zima)

Viskozita letního oleje

- Dané číslo, např. SAE 10W, platí pro viskozitu za konkrétní teploty a písmeno „W“ znamená, že olej je vhodný pro chladnější teplotu.
- Pro viskozitu letního oleje vyšší čísla znamenají vyšší viskozitu.

Poznámka

- Pro zadní okno není ve vozidle samostatná nádržka na kapalinu do ostřikovače. Kapalina do ostřikovače pro zadní okno je přiváděná (teče) z nádržky na kapalinu do ostřikovače předního okna.

Motor

Viskozita (SAE) by se měla zvolit podle vnější teploty. Nepřecházejte na vyšší viskozitu (SAE) ani v případě krátkých výkyvů teploty.

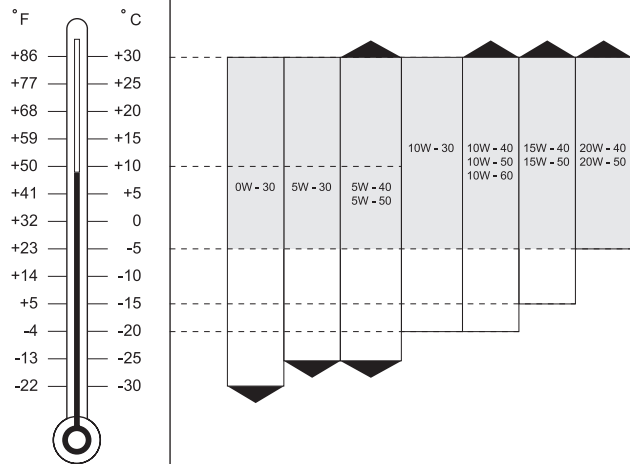

Chladicí kapalina motoru

Naftový motor



Benzinový motor

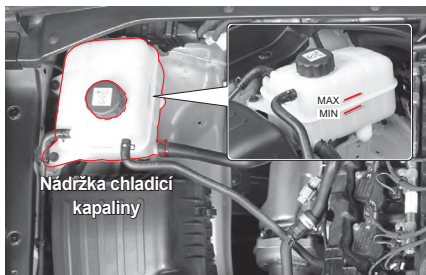

Kontrola hladiny

Zaparkujte vozidlo na rovné silnici a zatáhněte parkovací (ruční) brzdu. Vypněte motor a počkejte, dokud nevychladne.

- 1 Chladicí směs by měla být mezi značkou MAX a MIN na nádržce chladicí směsi.
- 2 Zkontrolujte hladinu chladicí směsi. Pokud je hladina pod značkou MIN, okamžitě doplňte chladicí směs.

Interval servisu

- Výměna: Každých 5 let nebo každých 200000 km

Naftový motor (D22DTR)	10,2 l	Originál chladicí směs SsangYong Anti-freeze SYC-1025, Anti-freeze: Voda=50:50
Benzinový motor (G20DTR)	11,0 l	TYP ORGANICKÉ KYSELINY, BARVA: MODRÁ

- Kontrola: Každý den, před jízdou
- Doplnění: Doplňte v případě potřeby

Varování

-  Neotvírejte uzávěr nádržky chladicí kapaliny, když je chladič a motor horký. Po otevření uzávěru může horká kapalina vystříknout a způsobit vážná zranění.
- Používejte pouze originální chladicí kapalinu a nemrznoucí směs SsangYong.

Doplnění

Používejte pouze směs měkké vody a nemrznoucí kapaliny v poměru 50/50, dle specifikace.

- 1 Pomalu otevřete uzávěr nádržky chladicí kapaliny, když je motor studený. Uслыšíte „syčení“.
- 2 Jakmile se přestane ozývat „syčení“, sejměte víčko z přídavné nádrže.
- 3 Do nádržky chladicí kapaliny doplňte směs vody a nemrznoucí kapaliny v poměru 50:50.
- 4 Pokud nezjistíte nič neobvyklé, nádržku zavřete uzávěrem.



Upozornění

- Vyhněte se přímému kontaktu chladicí směsi s karoserií vozidla.



Upozornění

- Nesprávná směs chladicí kapaliny může mít za následek vážné poruchy nebo poškození motoru.
- Nepoužívejte roztok, který obsahuje více než 60 % nemrznoucí směsi nebo méně než 35 % nemrznoucí směsi, což by snížilo účinnost roztoku.
- Po doplnění nebo výměně chladicí kapaliny zkontrolujte poměr nemrznoucí směsi.

Poznámka

- Pokud máte pochybnosti o poměru směsi, nejspíše namícháte směs 50 % vody a 50 % nemrznoucí kapaliny, protože bude obsahovat stejné množství obou složek. Je vhodné ji použít pro většinu teplotních rozsahů -36 °C a vyšších.
- Poměr nemrznoucí směsi při dodání vozidla je 45 %.



Varování

- Když je hladina chladicí kapaliny příliš nízká, motor se může přehřát. Pokud se ukazatel teploty chladicí kapaliny na stupnici na přístrojovém panelu prudce zvýší, okamžitě zkontrolujte hladinu chladicí kapaliny. Používejte pouze originální chladicí kapalinu SsangYong. Pokud se na doplnění použijí různé druhy chladicí kapaliny nebo neschválené chladicí kapaliny, může to způsobit chemickou reakci a zablokovat průtok chladicí kapaliny. To může způsobit přehřátí motoru a motoru.



Varování

- Pod tlakem by mohlo dojít k vystříknutí horké chladicí kapaliny a páry, což by mohlo způsobit vážná zranění. Nikdy neodstraňujte uzávěr nádržky chladicí kapaliny, když jsou motor a chladič horké.
- Používejte pouze originální chladicí kapalinu a nemrznoucí směs SsangYong.

Naftový motor

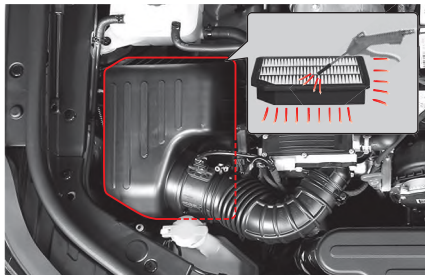

Benzinový motor

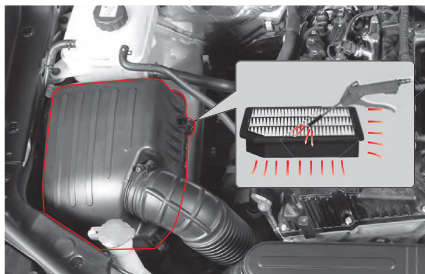

Čištění

Viz část „PRAVIDELNÁ ÚDRŽBA A SERVIS“.

Chcete-li vložku vyčistit, nechte proudit vzduch z kompresoru přes filtr v opačném směru k normálnímu proudění vzduchu.

! Upozornění

- Pokud necháte proudit stlačený vzduch do normálního proudění vzduchu, motor se poškodí v důsledku vnikání cizích látek.
- Dávejte pozor při nasměrování stlačeného vzduchu do vzduchového filtru.

! Upozornění

Když vozidlo jezdí v těžkých podmínkách:

- jízda v oblastech se znečištěním nebo mimo silnici
- jízda v prašných podmínkách nebo na písku

Filtr vzduchu kontrolujte častěji a pokud je to potřebné, vyměňte jej.

! Varování

- Nejezděte s vozidlem bez řádně instalované vložky filtru vzduchu nebo bez vložky. Motor se může poškodit, nebo může vzniknout požár.
- Při čištění filtru vzduchu nenechávejte žádný objekt v krytu. Může to způsobit poškození nebo zastavení motoru.

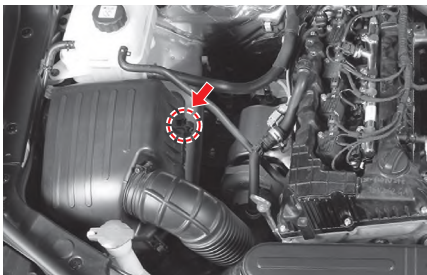

Pokud vozidlo jezdí ve velmi prašné oblasti anebo v oblasti s pískem, filtr vyměňujte častěji než v doporučených intervalech. Vyčistěte vnitřek filtru a krytu vlhkým hadrem.

Vložku filtru vzduchu čistěte proudem vzduchu z kompresoru v opačném směru k normálnímu proudění vzduchu.

Varování

- Motor se může poškodit.
- Nejezděte s vozidlem bez vložky filtru vzduchu.

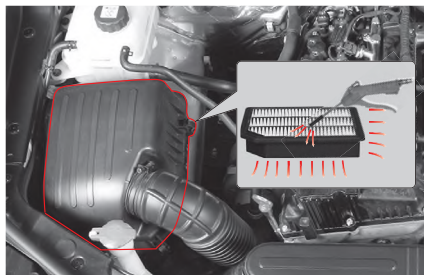

Pokud chcete vložku vyčistit, nechte proudit vzduch z kompresoru přes filtr v opačném směru k normálnímu proudění vzduchu.

Výměna

- 1 Odpojte svorky krytu a kryt odstraňte.
- 2 Vyměňte vložku filtru vzduchu za novou. Ubezpečte se, že vložka je ve filtru vzduchu instalovaná správně.
- 3 Opět uzavřete uzávěr a zatáhněte svorky.

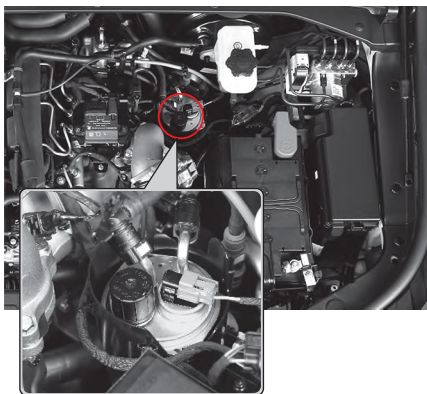

Podmínky fungování nasávacího čerpadla

- 1 Pokud vozidlo nemá dostatek paliva.
- 2 Po odčerpání vody z palivového filtru.
- 3 Po výměně palivového filtru.

Pokud se to stane, odčerpajte palivo dokud nebude palivový filtr úplně plný. Potom nastartujte motor.



Varování

- Po výměně palivového filtru nebo po odčerpání vody z palivového filtru, vypustěte z palivového filtru vzduch použitím nasávacího čerpadla. Jinak se motor nemusí nastartovat nebo se palivový systém může poškodit kvůli vzduchu v trubce paliva.

Funkce odlučování vody

Pokud se voda v palivu dostane do motoru a palivového systému, může způsobit vážné poškození palivového systému. Palivový filtr zajišťuje funkci odlučování vody, která blokuje její přítok. Pokud hladina vody uvnitř odlučovače vody v palivovém filtru překročí určitou úroveň, rozsvítí se výstražná kontrolka a zazní zvukový signál. Pokud k tomu dojde, nechte systém zkontrolovat v autorizovaném servisu SsangYong.

	Servisní interval
EU	Vyměňte každých 40000 km. (Vyčerpání vody z palivového filtru: vždy při výměně motorového oleje)
Všeobecné	Vyměňte každých 30000 km. (Vyčerpání vody z palivového filtru: vždy při výměně motorového oleje)



Upozornění

- Palivový filtr vyměňte podle specifikovaného intervalu servisu.

Fungování nasávacího čerpadla

Podmínky fungování

V některých z následujících případů několikrát stisknete nasávací čerpadlo, aby se palivový filtr naplnil palivem, až dokud určitá část paliva nevyteče ven z otvoru nasávacího čerpadla a potom nastartujte motor.

- Když je všechno palivo spotřebované a vozidlo je natankované, když je motor vypnutý.
- Když je odčerpána voda z palivového filtru.
- Když je vyměněný palivový filtr.



Varování

- Po výměně palivového filtru nebo po odčerpání vody z palivového filtru, několikrát stisknete nasávací čerpadlo, až dokud určitá část paliva nevyteče ven z otvoru nasávacího čerpadla. Pokud nestisknete nasávací čerpadlo pořádně, do trubky paliva se může dostat vzduch a to způsobí, že motor nenastartuje nebo se poškodí palivový systém.

Způsob fungování

- 1 Když je nasávací čerpadlo stisknuté, otočte ho ve směru otevření.

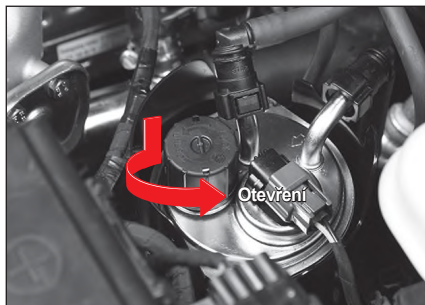

! Upozornění

- Vezměte na vědomí, že otevření nebo zavření nasávacího čerpadla kleštěmi může nasávací čerpadlo poškodit.

- 2 Když je nasávací čerpadlo otevřené, několikrát ho stlačte, až dokud určitá část paliva nevyteče ven z otvoru nasávacího čerpadla.

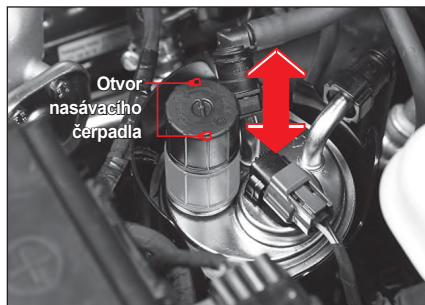

! Varování

- Během fungování nasávacího čerpadla může stlačené palivo nečekaně vystříknout z otvoru nasávacího čerpadla. Ubezpečte se, že stlačené palivo nepříjde do kontaktu s vašimi očima nebo jinými částmi těla.

- 3 Když je nasávací čerpadlo stlačené, otočte ho ve směru zavření.

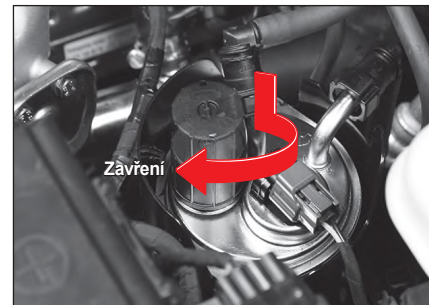

- 4 Zavřete kapotu motoru a nastartujte motor.

Brzdová a spojková kapalina (manuální převodovka M/T)

Naftový motor

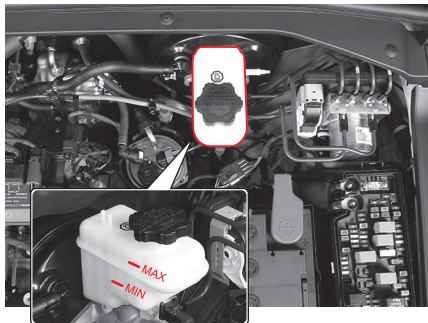

Benzinový motor

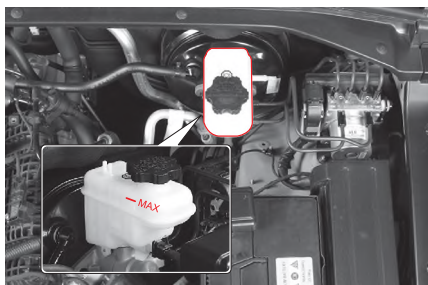

Specifikace a výměna

Specifikace	DOT 4
Interval servisu	Každé 2 roky

Kontrola hladiny a doplnění

- Hladina kapaliny by měla být mezi značkami MAX a MIN na nádržce.
- Hladinu kontrolujte na rovné zemi. Pokud klesne na anebo pod značku MIN, doplňte nádržku specifikovanou kapalinou. Používejte jen specifikovanou kapalinu.

! Upozornění

- Při doplnění dávejte pozor, aby se do nádržky nedostaly nečistoty.
- Nedoplňujte kapalinu nad značku MAX.
- Dávejte pozor, aby se kapalina nedostala do styku s karosérií.
- Po doplnění kapaliny pevně zatáhněte víčko/kryt nádržky.
- Pokud je potřebné často doplňovat kapalinu, nechte si systém zkontrolovat v autorizovaném servisu SsangYong.

! Varování

- Používejte jen originál brzdovou kapalinu SsangYong.
- Dávejte pozor, aby se kapalina nedostala do styku s kůží anebo očima. Pokud se tak stane, okamžitě si umyjte zasaženou oblast velkým množstvím vody. Pokud podráždění stále trvá, navštivte lékaře.
- Objem kapaliny pomalu ubývá podle opotřebování brzdové destičky. Náhlý pokles hladiny kapaliny může znamenat její únik v systému. V takovém to případě si nechte systém zkontrolovat v autorizovaném servisu SsangYong.

Kapalina do ostřikovače

Doplnění kapaliny do ostřikovače

Naftový motor

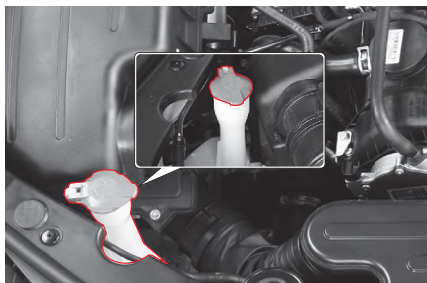

Benzinový motor

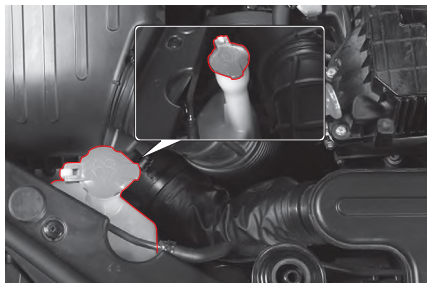

Hladinu kapaliny do ostřikovače kontrolujte často a v případě potřeby doplňte specifikovaný produkt.

V zimní sezóně používejte jen specifikovanou kapalinu do ostřikovače.

! Upozornění

- Pokud použijete jako kapalinu do ostřikovače čistou vodu, v zimě zamrzne a poškodí nádržku kapaliny do ostřikovače a motor. Používejte jen specifikovanou kapalinu do ostřikovače.
- Pokud spustíte stěrače bez kapaliny v ostřikovači, motor se může v důsledku přetížení poškodit. Pokud není v nádržce žádná kapalina do ostřikovače, nepouštějte stěrače.
- Spuštění stěračů na suchém povrchu předního skla anebo výklopných zadních dveří bez kapaliny v ostřikovači může poškodit sklo. Stěrače pouštějte jen v případě, pokud na sklo vystřikne dostatek kapaliny.
- Při doplnění dávejte pozor, aby na motor anebo karosérii vašeho vozidla nevystříkla žádná kapalina. Pokud se kapalina do ostřikovače dostane do kontaktu s vaší rukou anebo jinou částí těla, umyjte si postihnuté místo pod tekoucí vodou.
- Pro sklo výklopných zadních dveří není samostatná nádržka s kapalinou. Nádržka s kapalinou pro přední sklo funguje i pro výklopné zadní dveře.

! Varování

- Kapalina do ostřikovače obsahuje hořlavé látky, které zabraňují zmrznutí. Pokud se tyto látky dostanou k ohni, mohou způsobit požár. Při kontrole hladiny kapaliny do ostřikovače dávejte pozor, aby nebyl v blízkosti nádržky žádný oheň.
- Pokud se místo kapaliny do ostřikovače použije motorový olej anebo nemrzoucí směs, sníží to vaši viditelnost skrz přední sklo, což může způsobit nehodu.

Kapalina posilovače řízení

Naftový motor

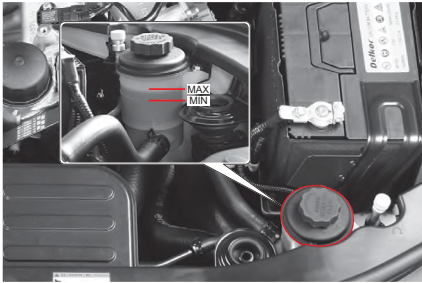

Benzinový motor

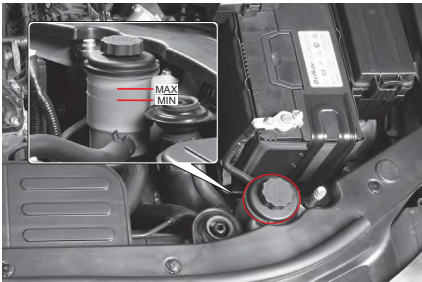

Hladinu kapaliny kontrolujte na rovné zemi, když je motor vypnutý. Hladina kapaliny v nádržce by měla být mezi značkami MIN a MAX. Pokud klesne nebo je pod značkou MIN, nádržku doplňte se specifikovanou kapalinou. Používejte jen specifikovanou kapalinu. Rozdíl mezi značkami MIN a MAX ukazuje výkyv kapaliny když je kapalina horká a když je kapalina studená.

Specifikace a kapacita

Specifikace	S-PSF4
Kapacita (l)	Přibližně 1,1 Viz POZNÁMKA 1: TOTAL FLUIDE DA (jen extrémně chladné podmínky)

POZNÁMKA 1: Výborná univerzální kapalina s velmi vysokou viskozitou a velmi nízkým bodem tuhnutí, která umožňuje hydraulickému systému fungovat v extrémně nízkých teplotách. Má výborné lubrikační vlastnosti ve velmi nízkých i ve velmi vysokých teplotách.

Poznámka

- Ve velmi chladném počasí se viskozita oleje posilovače řízení zvyšuje, to může dočasně způsobit abnormální zvuk po nastartování motoru.

Naftový motor

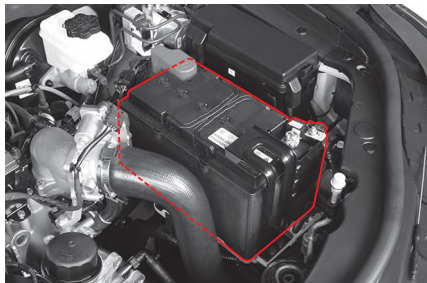

Benzinový motor

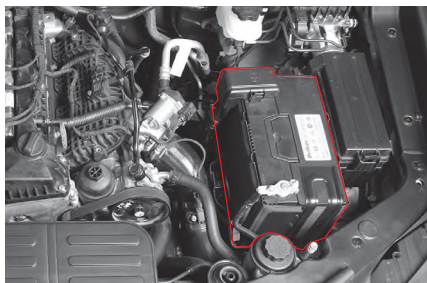

Pokud se na přístrojovém panelu rozsvítí kontrolka nabití baterie (), baterie normálně nenabíjí. Pokud se tato kontrolka rozsvítí během jízdy, vypněte všechny nepotřebné elektrické zařízení a nechte si systém zkontrolovat v autorizovaném servisu SsangYong.

Údržba baterie

- Přesvědčte se, zda jsou koncové spojení dobře upevněné.
- Pokud jsou koncovky zkorodované, očistěte je drátěnou houbičkou nebo brusným papírem.
- Terminál baterie by měl být odpojený jen v případě, Pokud se klíč vybere ze spínací skříňky zapalování vozidla. Odpojení terminálu, pokud je klíč v poloze ON nebo ACC, může způsobit náhlou změnu napětí a poškodit různé elektrické systémy.
- Zkontrolujte, zda baterie nemá praskliny, poškozená místa nebo díry. Pokud je to potřebné, vyměňte ji. Pokud chcete odstranit bateriovou kapalinu z povrchu baterie, vezměte si gumové rukavice a kapalinu odstraňte vlhkým hadrem s mýdlem.

Specifikace

	Bez ISG	ISG
Specifikace	MF / 12 V - 90 AH	AGM / 12 V - 80 AH
Kapacita	90 AH	80 AH

Upozornění

- Pokud odpojíte koncovku baterie při nastartovaném motoru, elektrické systémy se mohou poškodit.
- Pokud chcete odstranit kabel baterie, odpojte nejprve záporný kabel a při zapojení kabelů dávejte pozor na polaritu koncovek baterie. Záporný a kladný kabel se nesmí zaměnit.
- Polarita baterie, tj. spojení pro kladné a záporné kabely se nesmí zaměnit. Nikdy nezpůsobte v baterii zkrat.
- Pokud je teplota okolí příliš nízká, kapacita baterie klesne a baterie může zamrznout.
- Elektrolyt baterie se musí udržovat na specifikované úrovni. Pokud je hladina elektrolytu nad značkou MAX, může během nabíjení baterie přetéct a pokud je elektrolyt příliš nabitý, baterie může explodovat.
- Používejte jen baterii se schváleným napětím a kapacitou. Nekompatibilní baterie může způsobit požár.

Varování

- Baterie obsahuje kyselinu, která by vás mohla popálit. Plyn v ní by mohl vybuchnout. Pokud nebudete dávat pozor, můžete utrpět vážné zranění. Nedávejte do blízkosti baterie otevřený oheň, jiskry a cigarety.
- Uvolněné koncovky baterie mohou házet jiskry. Tyto jiskry mohou při styku s hořlavým plynem způsobit požár. Proto koncovky dobře upevněte.
- Pokud musíte zkontrolovat motor v noci, nepoužívejte zapalovač, ale použijte jen baterku.
- Protože elektrolyt baterie je velmi silná kyselina, elektrolyt baterie se nesmí dostat do kontaktu s vaší kůží nebo karosérií vozidla. Pokud se vám kyselina dostane na kůži, dobře ji umyjte čistou vodou a běžte k lékaři. Umýjte i vaše vozidlo.
- Při práci s baterií si dejte ochranu na oči. Pokud pracujete v uzavřeném prostoru, dobře ho větrejte.

Varování

- Používejte vždy jen baterii so správným napětím pro vozidlo. Jinak riskujete požár.
- Dodržujte návod na baterii.



Před prací s baterií si vždy přečtěte bezpečnostní instrukce v Uživatelském manuálu.



Baterie vždy obsahuje vysoko hořlavý vodíkový plyn, který může při zapálení explodovat. Nikdy k ní nedávejte cigaretu, jiskru anebo jiný oheň.



Při nabíjení baterie anebo při jakékoli práci vždy mějte ochranné brýle. Mimo to zabezpečte dostatečné větrání uzavřeného prostoru.



Roztok elektrolytu baterie obsahuje vysoko korozivní kyselinu sirovou. Dávejte pozor, aby se nedostala do kontaktu s kůží, očima, oděvem anebo karosérií. Uchovávejte mimo dosahu dětí.



Po kontakte s vaší kůží si umyjte postiženou oblast; v případě kontaktu s očima si je umývejte pod tekoucí vodou nejméně 15 minut a okamžitě běžte k lékaři.



Vodíkový plyn v baterii je vysoko hořlavý a po zapálení může vybuchnout.



Použitou baterii nevyhazujte, protože znečišťuje životné prostředí a je nebezpečná pro zdraví. V rámci ochrany životního prostředí odneste použitou baterii jen do určeného sběrného místa.

Zapalovací svíčky – Benzínový motor



Uhlíkové usazeniny v zapalovacích svíčkách se musí pravidelně kontrolovat. Pokud se v zapalovací svíčce naakumuluje uhlík, svíčka nemůže vyprodukovat silnou jiskru.

Nečistěte elektrody jemnou drátěnou houbičkou a pozorně oškrabte uhlík z izolátoru malým pilníkem. Potom by se měly zapalovací svíčky očistit proudem stlačeného vzduchu a horní izolátor by se měl očistit hadrem. Neupravujte mezeru zapalovací svíčky.

Interval servisu

Výměna
(G20DTR)

Vyměňte každých 60000 km

Specifikace
(G20DTR)

NGK

SILKAR8H9G

Mezera

0,9 ± 0,1 mm



Upozornění

- Pokud vyměňujete zapalovací svíčky, odpojte zápornou koncovku baterie a vypněte všechny spínače.
- Při výměně zapalovacích svíček se doporučuje, aby byl motor chladný anebo studený (mohli byste se popálit).
- Nepoužívejte nedoporučené zapalovací svíčky.
- Dávejte pozor, aby se do otvoru zapalovacích svíček nedostaly nečistoty.



Varování

- Zapalovací svíčky mohou být velmi horké. Dávejte pozor, abyste se nepopálili.

Kontrola stěračů a výměna lišty stěrače

Výměna lišty stěrače na předním skle

1 Vypněte motor a zvedněte ramínko stěrače.

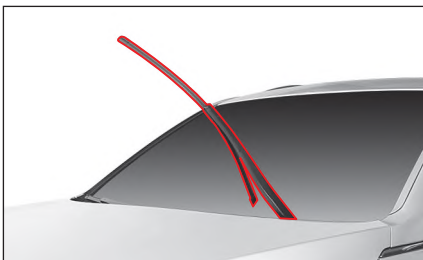

2 Stlačte zámek lišty (1) a vytáhněte lištu stěrače ve směru šípky (2).

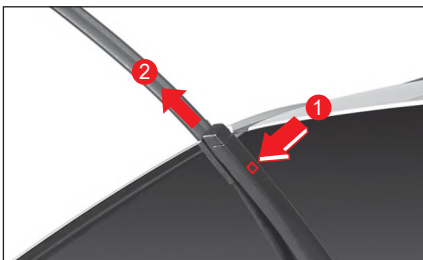

3 Nainstalujte novou lištu.

4 Dejte stěrač zpět.

Výměna lišty stěrače na zadním skle

1 Vypněte motor a zvedněte ramínko stěrače.

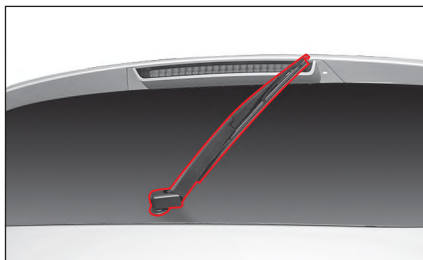

2 Potáhněte lištu na bok a vytáhněte ji ve směru šípky.

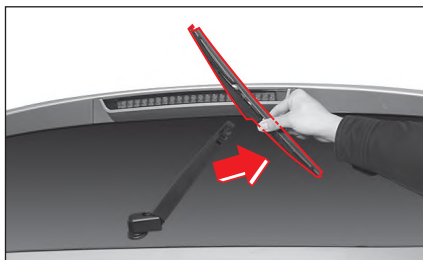

3 Nainstalujte novou lištu stěrače, dokud neuslyšíte kliknutí.

4 Dejte stěrač zpět.

Specifikace lišty stěrače

Stěrač předního skla		Stěrač zadního skla
Na straně sedadla řidiče	Na straně sedadla spolujezdce	
650 mm	500 mm	325 mm
26 "	20 "	13 "

! Varování

- Špatně fungující stěrače za deště nebo sněhu mohou být pro jízdu nebezpečné. Za deště nebo sněhu nikdy nejezděte s vozidlem, kterému špatně fungují stěrače.
- Nechtejte puštěné stěrače. Mohou vám způsobit zranění.



Upozornění

- Pokud je ramínko stěrače zvednuté, neotvírejte kapotu. Stěrač a kapota se mohou poškodit.
- Nepouštějte stěrač v případě, pokud je nádržka s kapalinou do ostříkovače prázdná.
- Na čištění předního a zadního skla nepoužívejte mastný anebo navoskovaný hadr. Pokud je přední anebo zadní sklo znečištěné olejem anebo voskem, a v noci zapnete stěrač, anebo se na skle odrazí světlo, nebudete vidět dopředu.
- Pokud budete kontrolovat stěrače, nejprve zvedněte ramínko stěrače na straně sedadla řidiče a až potom na straně sedadla spolucestujícího.
- Pokud zvednete ramínko stěrače na straně sedadla řidiče, může se překřížit s ramínkem stěrače na straně sedadla spolucestujícího, což je normální.

Kontrola a výměna pojistek a relé

Pokud elektrický systém nefunguje, nejprve zkontrolujte příslušnou pojistku. Pokud je pojistka vypálená, nahraďte ji novou se stejnou kapacitou.



Varování

- Pokud nepoužijete žárovku, anebo pokud použijete žárovku s kapacitou, která nespĺní specifikace, anebo pokud modifikujete žárovku HID anebo žárovku LED, pojistka se nezapojí a může se objevit chyba anebo jiné poškození v zařizování kabelů.



Upozornění

- Výměna pojistky, Pokud je zapnutá elektrina, může poškodit příslušný elektrický systém. Pojistku vyměňujte až po vypnutí všech elektrických systémů a motoru.
- Pojistku vyměňte za novou pojistku se stejnou kapacitou, která splní specifikace.
- Pokud se vyměňovaná pojistka trvale vybijí, dejte si vozidlo zkontrolovat a vykonat servis u prodejce SsangYong anebo v autorizovaném servise SsangYong.

Poznámka

- Přečtěte si štítek na pojistce a na krytu relé skříně, kde zjistíte kapacitu a název pojistky.

Pojistková a relé skříň v motorové části

Otevřete kapotu motoru a otevřete kryt pojistkové skříně a stlačte páčku (1) na přední straně krytu pojistkové skříně v motorové části.

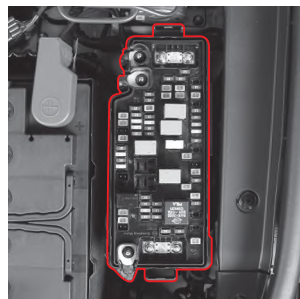
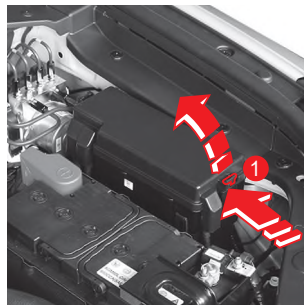

Pojistková skříň v interiéru

Otevřete dveře řidiče a otevřete pojistkovou skříň v interiéru tak, že vložíte prst do drážky krytu pojistkové skříně (1) a potáhnete ho.

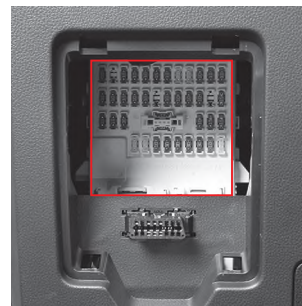

6

Kontrola a výměna pojistek

- 1 Vypněte všechny elektrické systémy a motor.
- 2 Otevřete kryt pojistkové skříně nebo pojistkové skříně v interiéru.
- 3 Najděte příslušnou pojistku nahlédnutím do blokového diagramu pojistek, který je v krytu pojistkové skříně.
- 4 Vytáhněte danou pojistku vytahovačem pojistky.
Vytahovač pojistky se nachází v pojistkové skříně v motorové části.

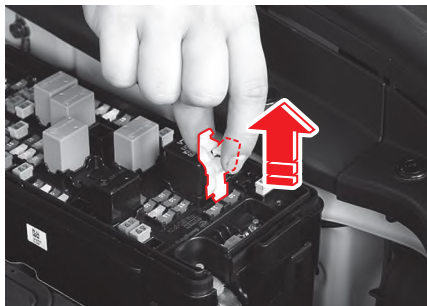

- 5 Zrakem zkontrolujte, zda je pojistka vypálená anebo ne.
- 6 Pokud není pojistka vypálená, dejte ji zpět do původní polohy.
- 7 Pokud je pojistka vypálená, zkontrolujte její kapacitu uvedenou na horní straně pojistky a vyměňte ji za novou pojistku se stejnou kapacitou.

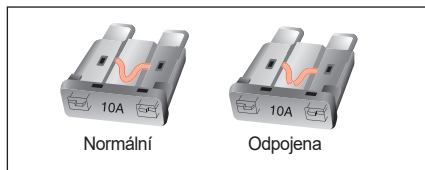
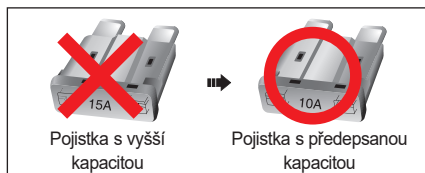

! Varování

- Pokud namísto pojistky použijete ocelový drát, měděný drát anebo hliníkovou fólii, může to způsobit požár z důvodu přetížení elektrického systému. Vždy použijte pojistku s předepsanou kapacitou.
- Nikdy nepoužijte pojistku s kapacitou vyšší než je předepsaná kapacita uvedená na pojistce a relé skříně, protože pojistka s vyšší kapacitou může poškodit elektrické systémy anebo způsobit požár.
- Po odpojení pojistky použijte normální pojistku s předepsanou kapacitou.

Poznámka

- Náhradní pojistky každé kapacity jsou uloženy v pojistkové a relé skříně. Pokud použijete náhradní pojistku, hned ji nahraďte novou. Kapacita je uvedena na vrchní straně pojistky.

Specifikace světel a kontrola

Specifikace a počet světel a žárovek

Klasifikace		Počet	Specifikace	
Exteriérová světla (přední strana vozidla)	Přední světlo	Dálkové světlo	-	LED
		Potkávací světlo	-	LED
		Ukazatel změny směru (směrovka)/ boční světlo/ světla pro denní svícení (DRL)	-	LED
	Přední mlhové světlo	-	LED	
	Boční blinkr (pomocný ukazatel směru jízdy)	-	LED	
	Boční světlo	-	LED	
	Uvítací světlo (svítlna kliky dveří)	-	LED	
	Exteriérová světla (zadní strana vozidla)	Zadní světla	Zadní koncové světlo/ Brzdové světlo	-
Ukazatel změny směru (směrovka)			-	LED
Světlo při couvání		-	LED	
Zadní mlhové světlo		-	LED	
Osvětlení státní poznávací značky (SPZ)		-	LED	
Třetí brzdové světlo		-	LED	

Klasifikace		Počet	Specifikace
Interiérové světlo	Přední interiérové světlo	-	LED
	Centrální interiérové světlo/světlo zavazadlového prostoru	-	LED
	Světlo v odkládací schránce	1	5W
	Osvětlení ve sluneční cloně/zrcátku	2	5 W
	Bezpečnostní světlo dveří	4	5 W
	Osvětlení prostoru pro nohy (sedadlo řidiče/spolujezdce)	2	5 W
	Světlo palubní desky (uprostřed)	-	LED
	Světlo vnitřní kliky dveří	-	LED
	Tlumené osvětlení na předních dveřích	-	LED
	Tlumené osvětlení palubní desky (Strana spolujezdce)	-	LED

Kontrola světel

Zkontrolujte spínač ON/OFF různých světel, abyste zjistili, zda se světla zapínají a vypínají normálně.

Pokud se světlo nezapne, zkontrolujte ho v následovném pořadí a pokud je v příslušné části chyba, vyměňte ji.

- Pojistka
- Žárovka

Pokud je v pojistce a žárovce chyba, dejte si vozidlo zkontrolovat a vykonat servis u prodejce SsangYong anebo v autorizovaném servise SsangYong.



Upozornění

- Při výměně světla použijte jen žárovku s předepsanou kapacitou.
- Před výměnou světla se ubezpečte, že jste odpojili záporný kabel (-) baterie a vypli motor.
- Násilné odstranění krytu světla ho může poškodit, takže se nebude dát opět použít, takže při odstranění krytu světla postupujte opatrně.
- Před výměnou světla se ubezpečte, že jste příslušné světlo a motor vypli.
- Během výměny žárovky anebo těsně potom nechtejte žárovku rukama, protože se můžete popálit.
- Pokud budete chytat sklo žárovky rukama, necháte na ní otisk prstu, prach anebo vlhkost, což zkrátí její životnost, anebo žárovka může vybuchnout. Skleněnou část vyčistěte měkkým hadrem.
- Úhel směřování předních světel si nechejte upravit u prodejce SsangYong anebo v autorizovaném servise SsangYong.

- Za deště anebo při umývání auta se může vnitřní povrch předního světla anebo brzdového světla dočasně zamížit. Je to z důvodu kondenzace rosy v případě teplotního rozdílu mezi vnitřní a vnější částí světla, a není to funkční problém. Pokud se však do světla dostane voda anebo velké vodné kapky, zkontaktujte se s prodejcem SsangYong anebo autorizovaným servisem SsangYong.
- Pokud chcete vyměnit žárovku vnějšího světla, jeďte k prodejci SsangYong anebo do autorizovaného servisu SsangYong.

Poloha vnějších světel

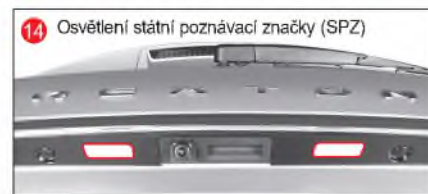
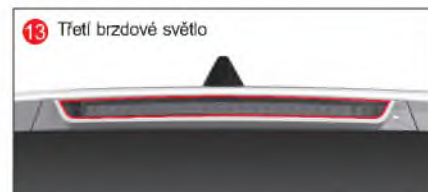
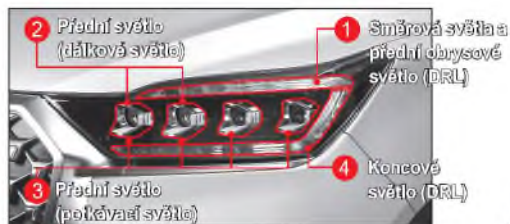

Výměna vnějších světel

Vnější světlo je typu s integrovanou diodou LED, která by měla být zkontrolována a vyměněna v autorizovaném servisu SsangYong.



Varování

- Pokud vyměníte světlo za takové, které nesplní specifikace, může to způsobit odpojení pojistky, chybu nebo požár.
- Před výměnou světla zaparkujte vozidlo na bezpečném místě, vypněte motor a odpojte záporný kabel (-) baterie. (Po opětovném připojení baterie resetujte některé funkce vozidla.)
- Během výměny žárovky anebo těsně potom nechte žárovku rukami, protože se můžete popálit.



Upozornění

- Pokud po výměně opětovně instalujete světlo, objímku žárovky pevně zatáhněte otáčením ve směru hodinových ručiček.
- Při výměně světla používejte jen originální díly.
- Do světel, které jsou už instalované ve vozidle, nedávejte žádné další světlo ani LED.

Výměna vysoušedla světlometu

Pokud problém s kondenzací vlhkosti ve světlometu přetrvává, vyměňte vysoušedla.



Absorbent pro světlometry*

Spotřební vysoušecí prostředek je součástí světlometu (dálková / potkávací / směrová / boční světla a světlo pro denní svícení), aby se zmírilo zamlžování vlivem vlhkosti. Pokud problém s vnitřním zamlžováním trvá delší dobu, nechte systém zkontrolovat a opravit v autorizovaném servisu SsangYong.

Poloha interiérových svätel

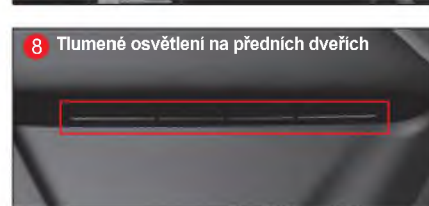
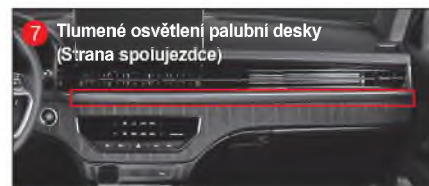
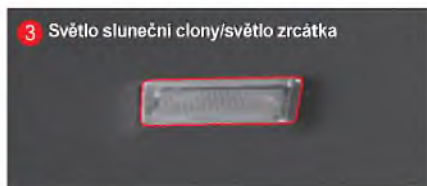
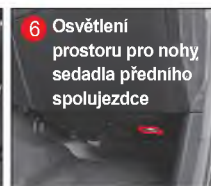

6

Výměna interiérových světel

Výměna světla ve dveřích

- 1 Odpojte záporný kabel baterie a odstraňte kryt světla plochým šroubovákem.



Upozornění

- Kryt světla odstraňujte nejprve v té části, která je označena šipkou (horní část). Pokud ho budete odstraňovat na opačné straně, kryt se může poškodit.

- 2 Vyjměte žárovku potáhnutím ve směru šipky a vyměňte za novou. Přitom se snažte nezanechat na povrchu žárovky otisk prstu anebo cizí látku.



- 3 Po výměně světla opět nainstalujte kryt.

Výměna světla sluneční clony/ světla zrcadla

- 1 Vypněte motor a odstraňte kryt světla šroubovákem s plochým koncem.

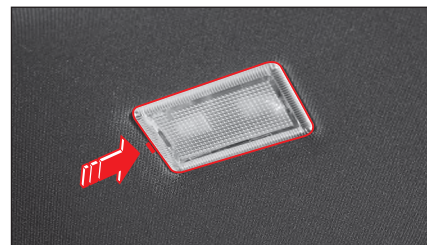

Upozornění

- Kryt světla odstraňujte nejprve v té části, která je označena šipkou. Pokud ho budete odstraňovat na opačné straně, kryt se může poškodit.

- 2 Vyberte světlo a vyměňte ho za nové.
Přitom se snažte nezanechat na povrchu žárovky otisk prstu anebo cizí látku.

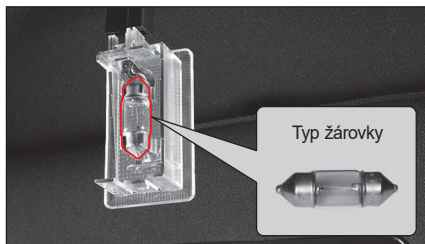

- 3 Po výměně světla opět nainstalujte kryt.

Výměna světla odkládací schránky

- 1 Vytáhněte záporný kabel (-) baterie a odstraňte kryt světla šroubovákem s plochým koncem.

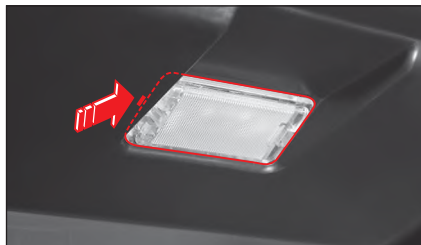

! Upozornění

- Kryt světla odstraňujte nejprve v té části, která je označena šipkou. Pokud ho budete odstraňovat na opačné straně, kryt se může poškodit.

- 2 Vyjměte žárovku a vyměňte za novou.
Přitom se snažte nezanechat na povrchu žárovky otisk prstu anebo cizí látku.

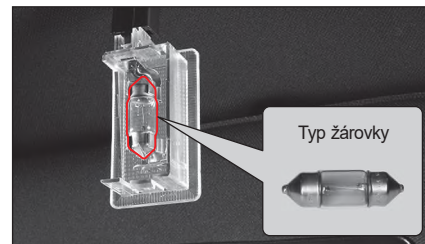

- 3 Po výměně světla opět nainstalujte kryt.

Výměna žárovky osvětlení prostoru pro nohy sedadla předního spolujezdce

- 1 Vytáhněte záporný kabel (-) baterie a odstraňte kryt světla šroubovákem s plochým koncem.

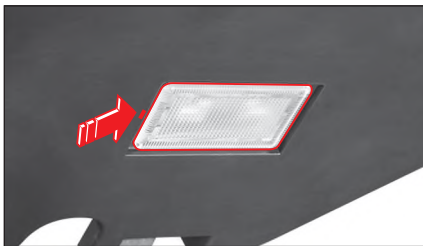

Upozornění

- Kryt světla odstraňujte nejprve v té části, která je označena šipkou. Pokud ho budete odstraňovat na opačné straně, kryt se může poškodit.

- 2 Vyměňte žárovku a vyměňte za novou. Přitom se snažte nezanechat na povrchu žárovky otisk prstu nebo cizí látku.

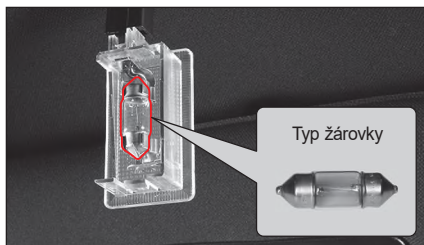

- 3 Po výměně světla opět nainstalujte kryt.

Výměna světla u nohou sedadla řidiče

- 1 Odpojte záporný (-) kabel baterie.
- 2 Zatlačením vyberte světlo u nohou (2), ale nejdřív ho odpojte ze zadní pravé strany (1) světla u nohou sedadla řidiče.

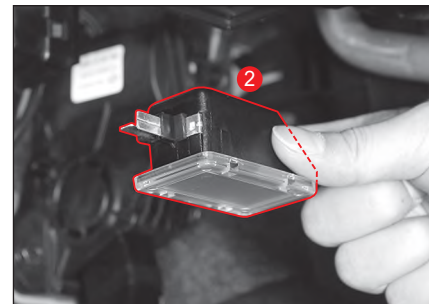
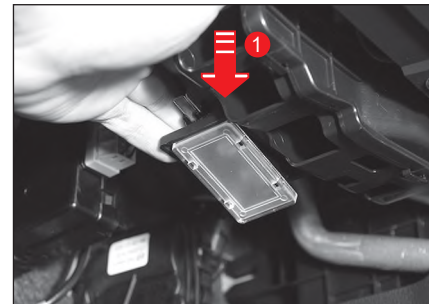

- 3 Odstraňte kryt (4) světla u nohou (3) vysunutím všech 4 konců krytu směrem nahoru.



- 4 Vyberte světlo a vyměňte ho za nové. Přitom se snažte nezanechat na povrchu žárovky otisk prstu nebo cizí látku.

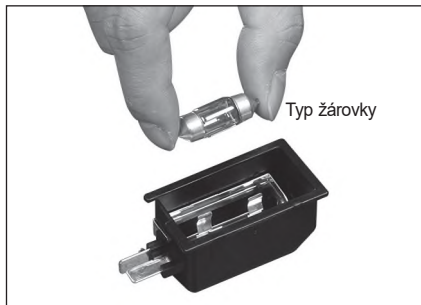

- 5 Po výměně světla ho nainstalujte v opačném pořadí než při odstranění.

Výměna filtru klimatizace

V každém z následujících případů filtr klimatizace vyměňte i v případě, pokud se neblíží interval výměny.

- Pokud nebyla klimatizace puštěná po dlouhý čas a při jejím zapnutí z ní vychází nepříjemný zápach.
- Pokud je výkon vyhřívání, chlazení anebo proudění vzduchu nižší.



Upozornění

- Filtr klimatizace vyměňujte každých 10000 km. Pokud však jedete na cestě, kde je vzduch silně znečištěný, na nevydlážděné cestě, pokud používáte klimatizaci a vyhřívání nadměrně, filtr klimatizace vyměňte i v kratším intervalu.
- Pokud je filtr klimatizace kontaminovaný, výkon chlazení může být nižší a po zapnutí klimatizace z ní může vycházet nepříjemný zápach.
- Při výměně filtru klimatizace neměňte postup instalace.

- 1 Otevřete odkládací schránku stisknutím tlačítka otevření.

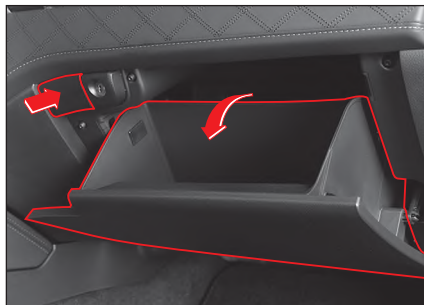

- 2 Vytáhněte upevňovací držák na levé straně a na pravé straně schránky ve směru šipky.

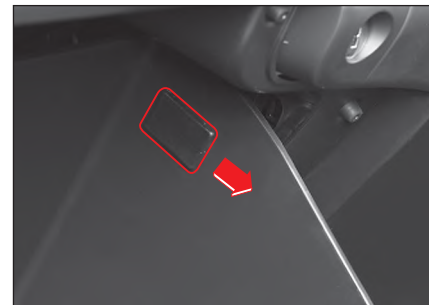

Upozornění

- Za upevňovací držák schránky netahejte násilím. Mohlo by to způsobit deformaci upevňovacího držáku a při opětovné montáži se může schránka uvolnit.

- 3 Oddělte sponu úchytu schránky z pravé spodní strany schránky.



- 4 Sejměte kryt filtru klimatizace stisknutím pravé strany krytu filtru klimatizace.



- 5 Vyjměte filtr klimatizace.



- 6 Vyměňte jej za nový.
Nasadte jej šipkou „AIR FLOW“ směrem dolů.

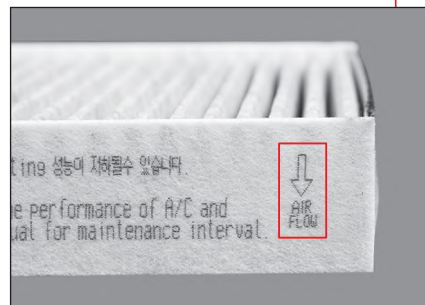
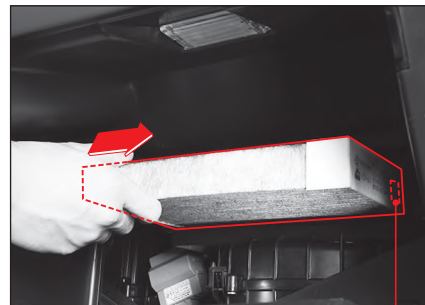

- 7 Po jeho výměně proveďte opětovnou montáž v opačném pořadí, než v jakém byl filtr klimatizace vyjmut.

Kontrola pneumatik a kol

Kontrola tlaku v pneumatikách

Zkontrolujte tlak v pneumatikách před jízdou nebo když pneumatiky celkem vystydli.

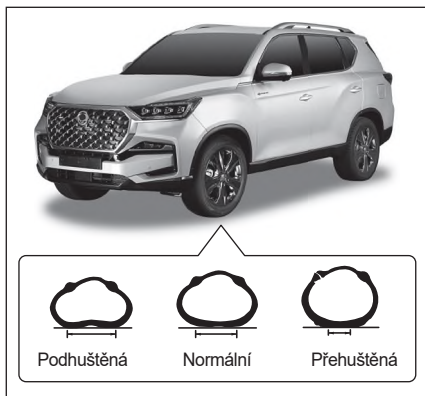

Upozornění

- Pokud je tlak v pneumatice vyšší nebo nižší, jako je předepsaná hodnota, pohodlí jízdy nebo stabilita řízení jsou nižší, pneumatiky se mohou lehce poškodit a budou nerovnoměrně opotřebený. Upravte tlak pneumatiky na předepsanou hodnotu.

Předepsaný tlak nahuštěné pneumatiky

Klasifikace	Typ	Kolo	Tlak v pneumatice
Pneumatika při jízdě	235/70R17	7.0JX17	34 psi, (2,3 bar)
	255/60R18	7.5JX18	
	255/50R20	8.0JX20	

Poznámka

- Předepsaný tlak nafouknuté pneumatiky se měří tehdy, když je pneumatika celkem vystydla při pokojové teplotě. Pokud musíte jet na dálnici dlouhou dobu, zvýšte tlak nafouknuté pneumatiky o 4~5 psi (0,3 baru) nad tlak předepsaný v tabulce.

Vyrovnání kol a rovnováha mezi pneumatikami a koly

Pokud kola nejsou vyvážena podle specifikace, způsobí to nerovnoměrné a rychlejší opotřebení pneumatik a vozidlo táhne na jednu stranu.

Pokud rovnováha mezi koly a pneumatikami není vyvážena, způsobí to vibrace vozidla a nerovnoměrné opotřebení pneumatik.

V takovémto případě si dejte vozidlo zkontrolovat a provést servis u prodejce SsangYong nebo v autorizovaném servisu SsangYong.

Kontrola stavu opotřebení pneumatiky

Zkontrolujte stav opotřebení pneumatiky na kontaktní ploše pneumatiky v označené části. Pneumatiku vyměňte ještě předtím než opotřebení dezénu pneumatiky klesne pod limit opotřebení.

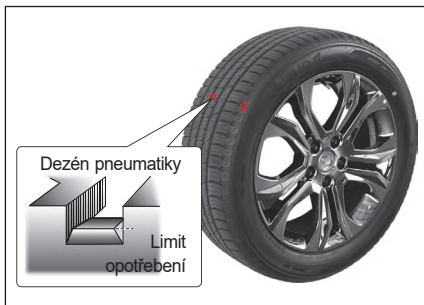

! Varování

- Poškození na pneumatice nebo stav pneumatiky kontrolujte často a pokud je to zapotřebí, vyměňte ji.
- Pokud je pneumatika moc opotřebená, brzdní vzdálenost se může prodloužit, nebo řízení volantem může být těžší. Pneumatika může i prasknout, což může způsobit nehodu.

Rotace poloh pneumatiky

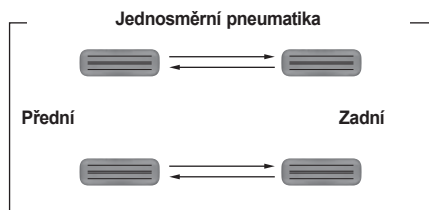
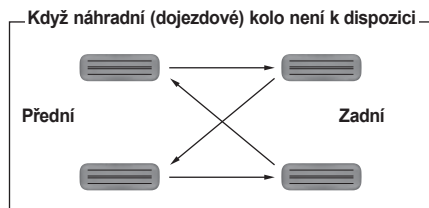

☞ Viz „Když jste rotovali pneumatiky“ (str. 2-32)

! Varování

- Pneumatiku vždy vyměňujte u prodejce SsangYong nebo v autorizovaném servisu SsangYong nebo v profesionální dílně (pneuservis).
- Vždy instalujte stejné pneumatiky stejného výrobce se stejnými specifikacemi, nekombinujte různé typy pneumatik.

Zimní pneumatika

Při jízdě na zasněžené cestě nebo na zledovatělé cestě v zimě používejte pro bezpečnou jízdu zimní pneumatiky.

Zimní pneumatiky by měly být instalovány na všech 4 kolech.

! Varování

- Když nemáte při jízdě na zasněžené cestě nebo na zledovatělé cestě instalovány zimní pneumatiky, jezděte co nejpomaleji.
- Zimní pneumatika se šípkou směru na boční stěně by měla být instalována podle směru jízdy.
- Zimní pneumatika je vyrobena na základě vlastností povrchu silnice v zimě. Je to však pouze pomoc, takže na zasněžené cestě nebo na zledovatělé cestě instalujte sněhové řetězy a pro bezpečnou jízdu jezděte co nejpomaleji.
- Po skončení zimního období vyměňte zimní pneumatiky za běžné. Zimní pneumatiky uskladněte na chladném místě bez přímého slunečního světla a dávejte pozor, aby se nedostaly do kontaktu s olejem, mastnotou nebo palivem.

Řetěz na pneumatiky

- V případě, že vozidlo má 2-kolový náhon, dejte řetězy na zadní kola a v případě, že vozidlo má 4-kolový náhon, dejte řetězy na přední i zadní kola. Pokud to není možné, řetězy třeba dát na zadní kola.
- Pokud má vozidlo hliníková kola, řetězy je mohou poškodit. Proto použijte namísto řetězů zimní pneumatiky. Pokud to není možné, použijte řetěz drátěného typu.
- S vozidlem s namontovanými řetězy jedte specifikovanou rychlostí doporučenou výrobcem řetězů nebo rychlostí 30 km/h nebo menší.
- Pokud podle zvuku zjistíte, že řetězy naráží na karoserii vozidla, okamžitě zastavte vozidlo na bezpečném místě, zkontrolujte instalaci řetězů a pokud je to potřebné, upevněte je.
- Na normální silnici dejte řetězy okamžitě dolů, abyste zabránili jejich poškození.
- Řetězy nepoužívejte na normální silnici a používejte je pouze na zasněžené nebo na zledovatělé silnici.



Varování

- Po jízdě s řetězy po určité vzdálenosti (asi 0,5 až 1 km) zkontrolujte řetězy a karoserii vozidla, zda nejsou poškozeny. Pokud jsou řetězy uvolněny, utáhněte je.
- Používejte pouze takové řetězy, které splňují specifikace a správně je nainstalujete. Pokud řetězy nespĺňují specifikace, nebo nejsou instalovány správně, vozidlo se může poškodit, nebo to může vážně ohrozit řízení a bezpečnost vozidla.

Upozornění při kontrole pneumatik a kol



Upozornění

- Na všech kolech používejte pouze pneumatiky se stejnými specifikacemi od jednoho výrobce, abyste dodrželi vlastnosti bezpečnosti vozidla.
- Před jízdou zkontrolujte opotřebenění pneumatiky a tlak v pneumatikách.
- Tlak v pneumatikách a utažení šroubů na kolech třeba často kontrolovat. Před jízdou na dlouhou vzdálenost vždy zkontrolujte stav vozidla, tlak v pneumatikách a utažení šroubů na kolech.
- Používejte pouze pneumatiky od jednoho výrobce, které splňují specifikace. Pokud pneumatika nespĺňuje specifikace, nebudete moci řádně otáčet volantem, spotřeba paliva se může zvýšit a v pohonném nebo brzdovém systému vozidla může nastat chyba. Kromě toho může volant vibrovat, nebo v případě rychlé jízdy může dojít k nerovnoměrnému opotřebenění pneumatik.
- V případě instalování pneumatiky, která nespĺňuje specifikace nebo pneumatiky, která je opotřebená, nebude platit záruční oprava.

- Před jízdou s vozidlem zkontrolujte pneumatiky a kola. Pokud jsou kola poškozeny, tlak v pneumatikách může klesnout a pneumatiky se mohou poškodit.
- Pokud do pneumatiky během jízdy narazí kámen nebo jiný předmět, nechte si vozidlo zkontrolovat a provést servis u prodejce SsangYong nebo v autorizovaném servisu SsangYong.
- Pneumatiky a kola instalovány na vozidle z výroby nezeměňujte za jiné. Pokud tak uděláte, může to ovlivnit jízdní stabilitu vozidla a způsobit nehodu.
- Zkontrolujte stav sady nástrojů na opravu pneumatiky. Vždy zkontrolujte stav kompresoru a lepicího tmelu.
- Před jízdou na dlouhou vzdálenost vysokou rychlostí zkontrolujte tlak v pneumatikách a pokud je to potřebné, pneumatiku dofoukejte. Jízda s vozidlem vysokou rychlostí s nedofouknutou pneumatikou může způsobit prasknutí pneumatiky v důsledku stálé vlny, co má za následek riziko jako např. převrácení vozidla.

Managment vozidla v zimě

V zimě se mohou vyskytnout na silnici různé nebezpečné prvky, takže se na takovou jízdu předem připravte.

Nastartování motoru a jízda s vozidlem

V zimě se odpor hnacího systému motoru zvyšuje a výkon baterie a startování motoru se snižuje, takže motor nelze lehce nastartovat. Startujte motor řádným způsobem.

Po nastartování motoru nechte motor před jízdou zahřát. Zvýší to předpokládanou životnost motoru a zabezpečí hladkou jízdu.



Upozornění

- Motorový olej a palivový filtr vyměňujte podle intervalu výměny. Snižovaný průtok oleje a zanesený palivový filtr a olejový filtr v důsledku kontaminace motorového oleje může být překážkou pro nastartování motoru v zimě.
- Do originálního paliva nepřidávejte aditiva jako např. kerosin ani alkohol na zlepšení startování. Může to poškodit motor a příslušné části, nebo způsobit nadměrnou emisi výfukového plynu v důsledku nedostatečného mazání důležitých částí v palivovém systému nebo rozdílných vlastností, jako např. bod vznícení.
- Před nastartováním vozidla s naftovým motorem nechte motor předehřát.

Managment motorového oleje

Toto vozidlo je vybaveno motorovým olejem na 4 sezony. Motorový olej vyměňujte až v intervalu výměny motorového oleje.

Managment chladicí kapaliny motoru

Ještě před poklesem teploty zkontrolujte koncentraci chladicí kapaliny.

Pokud při výměně chladicí kapaliny doplníte do vozidla pouze vodu bez nemrznoucí směsi, chladicí kapalina může zamrznout, což vážně poškodí motor a chladicí systém, když teplota klesne pod 0 °C.



Upozornění

- Při doplnění nebo výměně chladicí kapaliny použijte směs vody a nemrznoucí směsi v poměru 50:50.
- Pro chladicí systém použijte pouze originální nemrznoucí směs SsangYong.

Poznámka

- Toto vozidlo je vybaveno nemrznoucí směsí na 4 sezony.
- Poměr nemrznoucí směsi při dodání vozidla je 45 %.

Péče o kapalinu do ostřikovače

Používejte pouze originální kapalinu do ostřikovače, která v chladném počasí nezamrzne.

Pokud kapalina do ostřikovače zamrzne v důsledku použití nestandardní kapaliny do ostřikovače, může to poškodit motor ostřikovače a zhoršit bezpečnost jízdy.

Instalace zimní pneumatiky

V zimě se doporučuje vyměnit pneumatiky za zimní pneumatiky, aby se vozidlo na zasněžené nebo zledovatělé silnici nepoklouzlo.



Upozornění

- Pokud jsou instalovány zimní pneumatiky, jedte s vozidlem nižší rychlostí jako obvykle.
- Zimní pneumatiky namontujte správně. Pokud tak neuděláte, může to poškodit systém kol nebo karoserii vozidla.

Managment klimatizace

Pokud se klimatizace nepoužívá po delší dobu, nebude v ní probíhat proces mazání. V důsledku toho části klimatizace mohou ztvrdnout, co může vést k úniku chladicí kapaliny a k chybě v systému v důsledku zrezivění.

Doporučujeme zapnout klimatizaci jednou týdně na 5 až 10 minut bez ohledu na sezonu, aby se udržel její trvalý výkon.



Upozornění

- **V zimě neodstraňujte chladicí kapalinu ani v případě, kdy klimatizaci nepoužíváte.**

Managment vozidla s naftovým motorem

Ve velkém mrazu se může parafin, který je jednou z chemikálií v naftě, oddělit od nafty, čímž se zhorší startování vozidla. Do nafty se přidává zlepšovač průtoku (v zimě), který se prodává v zimě v dané zemi.

Komponenty zlepšovače průtoku pro palivo se však mohou lišit podle průměrné teploty v zimě v daném regionu.

Pokud je to možné, v zimě zaparkujte vozidlo vevnitř, abyste zajistili hladké startování a po jízdě doplňte palivo do nádrže, aby palivový systém nezamrzl v důsledku kondenzace vodní páry.

Jiná údržba

- Pro jízdu na venkovské silnici nebo v těžkém sněhu si připravte pískové pytle, sněhové řetězy, lopatu, rukavice a staré šaty.
- Na zasněžené nebo zledovatělé silnici nejezděte příliš rychle, nepřidávejte rychlost, nebrzděte a neotáčejte volantem prudce.
- Když jezdíte s vozidlem na zasněžené nebo zledovatělé silnici, dodržujte dvounásobní bezpečnou vzdálenost od vozidla před vámi a při zastavování vozidla využijte efekt motorové brzdy zařazením nižších převodových stupňů.
- Když je stěrač zamrznutý, nepouštějte jej. Může to způsobit přetížení a poškození motoru stěrače.
- Když jedete s vozidlem na cestě pokryté sněhem, v prostoru kola se může naakumulovat sníh, co způsobí těžké otáčení volantu, takže sníh často kontrolujte a odstraňujte.
- Po jízdě na silnici posypané solí (chlorid sodný) umyjte spodek vašeho vozidla co nejdříve, abyste zabránili zrezivění.

- Když parkujete na cestě pokryté sněhem, brzdový systém může zamrznout, co sníží brzdící schopnost během jízdy. V takovémto případě během jízdy často sešlápnete brzdový pedál a jezdíte nízkou rychlostí, aby se znovu nabyla brzdící schopnost vozidla a pak jezdíte normální rychlostí.
- Když je parkovací (ruční) brzda zamrznuta, s vozidlem nejezděte. Mohlo by to poškodit vozidlo. S vozidlem odstartujte až po odmrznutí parkovací (ruční) brzdy.

Upozornění pro parkování v zimě

- Když teplota klesne pod nulu, parkovací (ruční) brzdou nebude možné uvolnit, protože zařízení související s EPB zamrzli.
- Pokud zaparkujete vozidlo na rovném a bezpečném místě při teplotě pod nulou, po zaparkování namísto použití EPB podložte kola zádržkami/klíny.
- Pokud je vozidlo po nastartování motoru v chladném počasí delší dobu odstaveno/zastaveno a běží na volnoběh, vodní pára ve výfukových plynech kondenzuje a hromadí se ve výfukovém potrubí. Hromadění vody uvnitř výfukového potrubí může způsobovat hluk. Během jízdy střední a vysokou rychlostí se však vypouští.
- Když zaparkujete vozidlo při teplotě pod nulou, vlhkost ve výfuku může zamrznout. Je to normální stav vozidla. Zamrznutou vlhkost neodstraňujte častým sešlápnutím brzdového pedálu, ani nenechávejte motor nastartován na volnoběh po delší dobu.



Upozornění

Palivový systém typu motoru CRDI (Běžný motor s přímým vstřikováním) je přesně fungující komponent, takže použití paliva nízké kvality nebo nadměrné použití bionafty může způsobit motoru vážnou škodu následkem vody, nečistoty nebo částic plovoucích v palivu.

- Používání paliva s příliš velkým množstvím bionafty může způsobit zanešení palivového filtru, ztrátu výkonu, problémy s volnoběhem motoru, zastavení motoru a těžkosti při nastartování motoru v zimě, v důsledku vyprodukovaných plovoucích částic podle vlastností bionafty, jako i poškození motoru a palivového systému.
- V současnosti je vozidlo SsangYong navrženo tak, aby se pro bezpečnou jízdu mohlo používat palivo, které je směsí bionafty a nafty, která spadá do legální akceptovatelné hodnoty.
- Pokud se používá bionafta, u které je poměr směsi mimo rámce akceptovatelné hodnoty, nebo používání nafty předávané na trhu po přidání bionafty, může to vést k nesprávním funkcím vozidla, což není pokryto zárukou.

Co je bionafta?

Bio naftové palivo se vyrábí reaktivací rostlinného oleje extrahovaného z fazole, řepky olejky a rýžových otrub s alkoholem. Jeho fyzikální a chemické vlastnosti jsou podobny naftě, takže se považuje za alternativní (obnovitelnou) energii k naftě pro naftový motor.

Upozornění pro jízdu s vozidlem s turboagregátem



Upozornění

Když je přísun oleje do ložiskové soupravy pozastaven, přičemž ložisková souprava v turboagregátu rotuje vysokou rychlostí, turboagregát se může zadřít. Proto je potřebná následující starostlivost o vozidlo.

- Vyměňujte motorový olej podle intervalu výměny. Pokud se motorový olej nevymění v předepsaném intervalu výměny, ložisková souprava v turboagregátu se pořádně nepřemaže, takže ložisková souprava se může zadřít nebo poškodit.
- Po nastartování motoru neodstartujte ihned, ani prudce nepřidejte rychlost, ani nezvyšujte rychle otáčky motoru (ot/min) během volnoběhu. Následkem může být to, že do ložiskové soupravy v turboagregátu nebude proudit olej, co poškodí ložiskovou soupravu v turboagregátu.
- Nezastavujte motor okamžitě po příchodu z jízdy po velké zátěži (jako je jízda vysokou rychlostí nebo jízda na dlouhém svahu). Nechte běžet cca. 1 minutu při volnoběhu, aby vychladl. Když rychle vypnete motor, přičemž ložisková souprava v turboagregátu rotuje vysokou rychlostí, do turboagregátu nebude proudit olej, co poškodí ložiskovou soupravu v turboagregátu.
- Po výměně motorového oleje nebo olejového filtru nenastartujte motor ihned. Nastartujte vozidlo až poté, co necháte motor běžet na volnoběh cca. 2 minuty nebo více.

Co je turboagregát?

Turboagregát rotuje turbínu využitím energie výfukového plynu, tato rotující síla stlačí vzduch a dodává stlačený vzduch do spalovací komory motoru, aby se zvýšil jeho výkon.

V tomto momentu, když se mezi turboagregát a nasávací ventil motoru na ochlazení vzduchu instaluje mezichladič, zvýší se hustota vzduchu, čímž se znovu zvýší výkon motoru.

Varování pro samo údržbu

Když vozidlo kontroluje a provádí samo údržbu řidič, pro prevenci před zraněním a poškozením vozidla je nutná znalost a speciální pozornost.



Varování

- Po jízdě vozidla jsou systémy včetně motoru, chladiče, výfukového systému, konvertoru katalyzátoru a výfuku (tlumiče) velmi horké, takže při kontrole prostorů v motoru je třeba mít se na pozoru. Před kontrolou motor vypněte a nechte jej řádně vystydnout, abyste se nepopálili.
- Vypněte motor, zařadte řadící páku do polohy P (parkování) a při kontrole vozidla použijte parkovací (ruční) brzdu.
- Když kontrolujete vozidlo v garáži nebo v nevětraném prostoru, vždy vypněte motor.
- Když kontrolujete baterii, části související s palivem nebo kapalinu do ostříkovače, nekuřte. Nekontrolujte baterii, části související s palivem ani kapalinu do ostříkovače na místě, kde může lehce vzniknout požár nebo jiskry.
- Když je spínač START/STOP v poloze ON, nezapojujte ani neodpojujte baterii.
- Když připájíte kabely baterie, dávejte pozor, abyste nezaměnili kladný a záporný kabel.
- Kabely baterie a kabely ve vozidle přenášejí velký proud a vysoké napětí. Dávejte pozor na zkrat.
- Uskladněte použitý olej, chladicí kapalinu a jiné kapaliny mimo dosahu dětí. (Tyto odevzdejte do odpadu profesionální společnosti.)

- Ventilátor může jít i tehdy, když je motor vypnutý. Když kontrolujete vozidlo blízko ventilátoru nebo chladiče, odpojte záporný kabel baterie.
- Denně kontrolujte hladinu olejí a chladicí kapaliny. Jízda s vozidlem s nedostatečnou hladinou olejí a chladicí kapaliny může poškodit vozidlo a nespadá pod záruční opravu.
- Při výměně spotřebních částí použijte originální díly.
- Když doplňujete jakýkoliv olej nebo chladicí kapalinu, dávejte pozor, aby se nedostali do kontaktu s vaším tělem, oděvem nebo lakovaným povrchem vozidla. Pokud se olej nebo kapalina dostane do kontaktu s vaším tělem, okamžitě ji umyjte a jděte k lékaři.
- Doplnění více oleje nebo kapaliny, než je předepsaná hladina, může poškodit systémy. Vždy doplňte příslušný objem oleje nebo kapaliny.
- Když vstříknete nebo doplníte jakýkoliv olej nebo kapalinu, dávejte pozor, aby se tam nedostali cizí látky jako např. vlhkost nebo prach. Pokud tak neuděláte, výkon vozidla se může snížit a normální funkce nebudou fungovat, co může způsobit nehodu během jízdy.
- Pokud uplynula už delší doba, než je počet ujetých kilometrů malý, hladina olejí nebo kapaliny může klesnout. Často ji kontrolujte a pokud je to potřebné, doplňte.
- Použité oleje, chladicí kapalinu a jiné roztoky a nádoby neodhazujte do domácího odpadu. Oleje, chladicí kapalinu a jiné roztoky likvidujte podle platných předpisů.

Management snížení pevných částic u vozidla s naftovým motorem

Generování částic úzce souvisí se stavem filtru vzduchu, palivového filtru a paliva, se stavem vstříkovače a uspořádáním motoru, kapacitou nákladu a počtem cestujících.

U vozidla s naftovým motorem lze objem částic snížit jedním z následujících způsobů.

- **Nenechávejte motor nastartován na volnoběh delší dobu.**

Když je motor nastartován na volnoběh, rychlost emise výfukového plynu je nízká, co způsobuje těžké uvolňování částic (uhlíkový odpad), takže ve výfuku (tlumiči) se mohou hromadit saze. Konkrétně, pokud necháte motor běžet na volnoběh dlouhou dobu, když je puštěna klimatizace (A/C) nebo jiné elektrické zařízení, akumulace částic se může zvýšit.

- **Vyměňte spotřební díly podle příslušného intervalu výměny a často čistěte vozidlo.**

Protože palivový filtr, filtr vzduchu a motorový olej mají značný vliv na výfukový plyn, výkon a efektivnost paliva, tyto části třeba pravidelně vyměňovat a čistit.

Zejména třeba často čistit filtr vzduchu, protože zanesený filtr vzduchu bude generovat velký objem částic. Pokud je to potřebné, často čistěte a vyměňujte části filtru vzduchu.

Pokud vozidlo jezdilo v drsných podmínkách, jako např. na nevydlážděné silnici, části filtru vzduchu čistěte a vyměňujte častěji jako je interval, podle stavu znečištění.

- **Neprovádějte nelegální modifikaci a tuning vašeho vozidla.**

Vozidlo, kterého motorový systém nasávání/ vyfukování a jednotka elektronické kontroly jsou nelegálně modifikovány, emitují nadměrný objem výfukových plynů a částic.

- **Nepřetěžujte.**

Přetížení může poškodit motor, zvýšení částic a zkrácení životnosti motoru.



Varování

- **Nepoužívejte nízko kvalitní palivo ani nevhodná aditiva. Může to poškodit systém uskladnění a přívodu paliva, motor a systémy související s výfukovým plynem.**
- **Pokud použijete aditiva nebo jiná nevhodné paliva, nebude platit záruční oprava.**
- **Pro vozidlo s naftovým motorem používejte naftu s nízkým obsahem síry. Pokud se používá palivo s obsahem síry více jako 0,5% celkového obsahu paliva, vygeneruje se nadměrný objem výfukového plynu a funkce průtoku oleje na vnitřní stěně válce nebude fungovat.**

Zařízení na snížení emisí

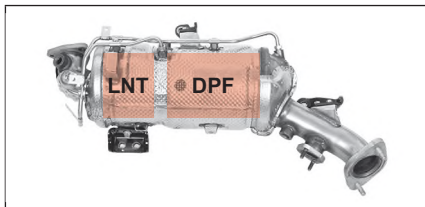
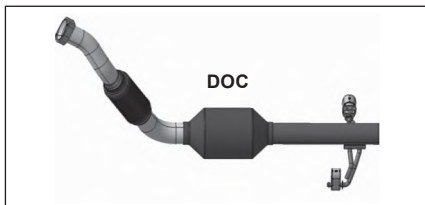

Toto vozidlo je vybaveno Katalyzátorem oxidace nafty (DOC), které snižují emise EU4.

Toto vozidlo je vybaveno systémem na čištění výfukových plynů a to Pascou na chudou směs a NOx (LNT) a Filtrem pevných částic nafty (DPF), které snižují emise EU6.

DOC přeměňuje UV a CO₂ v palivu na H₂O a odstraňuje 80% rozpustné organické frakce (SOF) z látek s částicemi, tím se snižuje objem látek s částicemi o 25% a více.

Výfukový plyn z motoru proudí přes LNT. Pasti na chudou směs a NOx zlepšují provozní podmínky motoru a katalyzátor efektivně zoxiduje HC a CO. Zachycený Nox je uvolněn z katalyzátoru, když je mód provozu motoru přepnutý na bohaté směsi. Během této regenerace je NOx změněn na neškodný dusík.

DPF zachytává látky s částicemi do filtru a odstraňuje je spalováním. Tohle zařízení odstraňuje 95% nebo více látek s částicemi.

Katalyzátor filtru pevných částic (DOC) - EU4

DOC je zkratka pro oxidační katalyzátor vznětových motorů (DOC), což je systém následného zpracování výfukových plynů.

LNT (zachycení chudé směsi a NOx) DPF (Filtr pevných částic naftového motoru) – EU6

LNT (Pasti na chudou směs a NOx) DPF (Filtr pevných částic nafty) je systém na eliminaci oxidu dusíku z výfukových emisí. Používejte specifikované palivo, abyste se vyhnuli zápachu z výfuku v případě nízké kvality paliva a abyste udrželi normální výkon LNT DPF.

Proces regenerace

„Regenerace“ je proces spalování částic, kdy se ve filtru nasbírá určitý objem částic. V tomto procesu stoupne teplota výfukového plynu na cca. 600°C kontrolou paliva a pevné částice jsou účinně spáleny.

Když bliká indikátor KONTROLY motoru

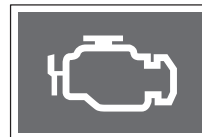

Regeneraci nelze provést v těžkých provozních podmínkách. V tomhle případě bude blikat také indikátor KONTROLY motoru. Tohle blikání má upozornit řidiče, aby provedl úkon na řádnou regeneraci filtru pevných částic.

Když bliká indikátor KONTROLY motoru, rychlost vozidla by měla být více než 80 km/h na 20 minut, aby se DPF regenerovalo. Když se objem pevných částic sníží na určitou hranici, indikátor KONTROLY motoru zhasne.

System následného zpracování výfukových plynů II (SCR)*

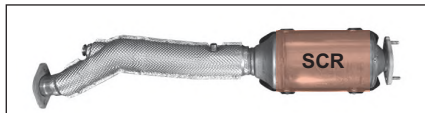

Náš systém úpravy výfukového plynu obsahuje systém SCR (Selektivní katalytická redukce), který redukuje oxid dusíku (NOx), který zůstal ve výfukovém plynu.

Tenhle systém pozůstává ze systému vstřikování močoviny, systému kontroly vstřikování roztoku močoviny (DCU) a katalyzátoru SCR.

Varování v důsledku nízké hladiny roztoku močoviny

Varování při nízké hladině močoviny se zobrazuje na přístrojovém panelu samostatně na 3 úrovních podle vzdálenosti, kterou může projet vozidlo se zbylým objemem močoviny.

Upozornění

- Pokud se objeví upozornění na nízkou hladinu roztoku močoviny nebo se rozsvítí kontrolka, nejezděte s vozidlem bez doplnění roztoku močoviny. V opačném případě může dojít k výraznému poškození systému roztoku močoviny nebo k neprovozschopnosti vozidla. Doplněte roztok močoviny nebo nechte vozidlo okamžitě zkontrolovat a opravit v autorizovaném servisu SsangYong.

1. Varování

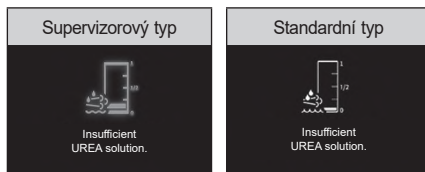

- Vzdálenost, kterou může vozidlo projít, když se zobrazí tato varovná zpráva, je 2400 km až 800 km.
- Příslušná varovná zpráva se objeví na 15 sekund každých 200 km jízdy nebo každé 4 hodiny.
- Pokud se objeví tato varovná zpráva, okamžitě doplňte 6 litrů roztoku močoviny nebo víc.

Upozornění

- Pokud startujete motor okamžitě po doplnění roztoku močoviny, motor ihned nenastartuje. Počkejte, dokud ukazatel hladiny roztoku močoviny nestoupne a úplně se nezastaví, až poté nastartujete motor.

Poznámka

- Objem roztoku močoviny, který se spotřebuje, závisí od způsobu jízdy a okolitého prostředí.
- Na 1000 km jízdy se spotřebuje přibližně 1,0 až 1,5 litru roztoku močoviny.
- Při 1. varování se objeví pouze varovná zpráva. Kontrolka se nerozsvítí.

2. varování

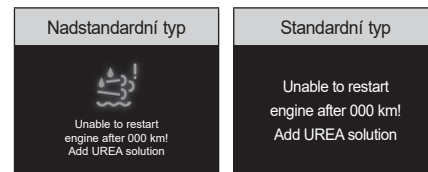



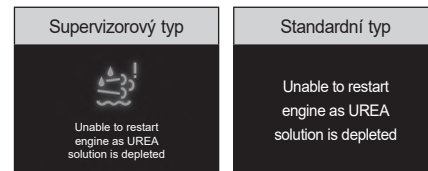

- Vzdálenost, kterou může vozidlo projít, když se zobrazí tato varovná zpráva, je 800 km až 0 km.
- Při 2. varování stále svítí varovná zpráva a zní nepřerušovaně varovný zvukový signál.
- Pokud se objeví tato varovná zpráva, okamžitě doplňte 10 l nebo více roztoku močoviny.





3. varování









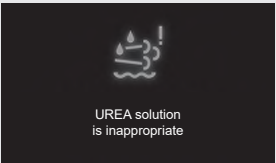

- Pokud se objeví tato zpráva během jízdy, vozidlo může jezdit, ale po vypnutí motoru jej nebude možné nastartovat.
- Při 3. varování kontrolka svítí a pořád svítí varovná zpráva.
- Pokud se objeví tato zpráva, okamžitě doplňte dostatečný objem roztoku močoviny.

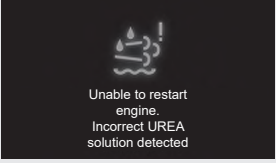
Varování v důsledku chyby v systému roztoku močoviny, nízké hladiny roztoku močoviny a efektivnosti katalyzátoru

Položka	Supervizorový typ	Standardní typ	Podmínky aktivace
Varování v důsledku elektrické chyby a chyby v systému kontroly vstřikování roztoku močoviny	 <p>Check UREA solution</p>	 <p>Check UREA solution</p>	<ul style="list-style-type: none"> Pokud nastane elektrická chyba a chyba v systému kontroly vstřikování roztoku močoviny, po 50 km se objeví 1. varování.
	 <p>Unable to restart engine after 000 km! Check UREA solution</p>	<p>Unable to restart engine after 000 km! Check UREA solution</p>	<ul style="list-style-type: none"> Po 1. varování se objeví 2. varování, pokud je vzdálenost, kterou může ujet vozidlo, od 800 do 0 km.
	 <p>Unable to restart engine. Check UREA solution</p>	<p>Unable to restart engine. Check UREA solution</p>	<ul style="list-style-type: none"> Po 2. varování se objeví 3. varování, pokud je vzdálenost, kterou může ujet vozidlo, 0 km. V takovém případě nelze motor opětovně nastartovat.

Položka	Supervizorový typ	Standardní typ	Podmínky aktivace
Varování v důsledku chyby v systému kontroly vstřikování roztoku močoviny	 <p data-bbox="351 285 486 319">Check UREA solution injection device</p>	 <p data-bbox="646 285 790 330">Check UREA solution injection device</p>	<ul data-bbox="885 240 1484 291" style="list-style-type: none"> • Pokud nastane chyba v systému kontroly vstřikování roztoku močoviny, po 50 km se objeví 1. varování.
	 <p data-bbox="351 459 486 526">Unable to restart engine after 000 km! Check UREA solution injection device></p>	<p data-bbox="646 408 790 498">Unable to restart engine after 000 km! Check UREA solution injection device></p>	<ul data-bbox="885 431 1484 481" style="list-style-type: none"> • Po 1. varování se objeví 2. varování, pokud je vzdálenost, kterou může ujet vozidlo, od 800 do 0 km.
	 <p data-bbox="351 649 486 716">Unable to restart engine. Check UREA solution injection device</p>	<p data-bbox="646 599 790 688">Unable to restart engine. Check UREA solution injection device</p>	<ul data-bbox="885 604 1484 677" style="list-style-type: none"> • Po 2. varování se objeví 3. varování, pokud je vzdálenost, kterou může ujet vozidlo, 0 km. V takovém případě nelze motor opětovně nastartovat.

Položka	Supervizorový typ	Standardní typ	Podmínky aktivace
Varování v důsledku nízké kvality roztoku močoviny	 <p>UREA solution is inappropriate</p>	 <p>UREA solution is inappropriate</p>	<ul style="list-style-type: none"> Pokud je použitý roztok močoviny nízké kvality, po 50 km se objeví 1. varování.
	 <p>Unable to restart engine after 000 km! Inject appropriate UREA solution</p>	<p>Unable to restart engine after 000 km! Inject appropriate UREA solution</p>	<ul style="list-style-type: none"> Po 1. varování se objeví 2. varování, pokud je vzdálenost, kterou může ujet vozidlo, od 800 do 0 km.
	 <p>Unable to restart engine. Incorrect UREA solution detected</p>	<p>Unable to restart engine. Incorrect UREA solution detected</p>	<ul style="list-style-type: none"> Po 2. varování se objeví 3. varování, pokud je vzdálenost, kterou může ujet vozidlo, 0 km. V takovémto případě nelze motor opětovně nastartovat.

Položka	Supervizorový typ	Standardní typ	Podmínky aktivace
Varování v důsledku nízké purifikační účinnosti katalyzátoru SCR	 <p>SCR catalyst low efficiency</p>	 <p>SCR catalyst low efficiency</p>	<ul style="list-style-type: none"> • Pokud je purifikační účinnost katalyzátoru SCR nízká, na 50 km se objeví 1. varování.
	 <p>Unable to restart engine after 000 km! Check SCR catalyst</p>	 <p>Unable to restart engine after 000 km! Check SCR catalyst</p>	<ul style="list-style-type: none"> • Po 1. varování se objeví 2. varování, pokud je vzdálenost, kterou může ujet vozidlo, od 800 do 0 km.
	 <p>Unable to restart engine. Check SCR catalyst</p>	<p>Unable to restart engine. Check SCR catalyst</p>	<ul style="list-style-type: none"> • Po 2. varování se objeví 3. varování, pokud je vzdálenost, kterou může vozidlo ujet, 0 km. V takovémto případě nelze motor opětovně nastartovat.

Plnění roztoku močoviny



- Když se objeví varovná zpráva o nízké hladině roztoku močoviny, pro bezpečnou jízdu okamžitě doplňte roztok močoviny bez ohledu na ukazatel zbývající hladiny močoviny na měřítku.
- Pokud je to možné, doplňte roztok močoviny na čerpací stanici. Pokud doplňte roztok močoviny vstříkovačem s uzavíracím ventilem na čerpací stanici, tak se nestane, že močovina přeteče.
- Pokud musíte sami koupit a doplnit roztok močoviny, opatrně doplňte správné množství močoviny, ne tak, aby roztok močoviny přetekl.

- 1 Zařaďte řadící páku do polohy P (parkování).
- 2 Vypněte motor.
- 3 Při odemčených všech dveřích vozidla, otevřete kryt otvoru nádrže paliva (1).
- 4 Otevřete uzávěr (2) otvoru nádrže močoviny otáčením proti směru hodinových ručiček.
- 5 Doplňte roztok močoviny vstříkovačem močoviny (na čerpací stanici) nebo z láhve s močovinou.
- 6 Po doplnění roztoku močoviny zavřete uzávěr (2) otvoru nádrže močoviny otáčením ve směru hodinových ručiček, dokud nebudete slyšet kliknutí.
- 7 Zavřete kryt otvoru nádrže paliva (1).

Upozornění

Upozornění pro plnění roztoku močoviny

- Při doplňování roztoku močoviny dávejte pozor, aby roztok močoviny nevytekl z otvoru.
- Pokud se při plnění roztoku močoviny dostane roztok na vaše tělo, okamžitě jej umyjte čistou vodou. Pokud roztok močoviny zůstane na povrchu vozidla, vytvoří se bílý krystal, který znečistí povrch.
- Při doplňování roztoku močoviny dávejte pozor, abyste roztok močoviny nevstříkli do otvoru pro palivo, mohlo by to ovlivnit palivový systém a jiné systémy vozidla a značně poškodit vozidlo.
- Neotvírejte uzávěr otvoru nádrže močoviny v uzavřeném prostoru, nebo když je teplota vozidla nebo blízko vozidla vysoká. Mohlo by to způsobit únik výparů čpavku.
- Roztok močoviny doplňujte v tmavém a dobře větraném prostoru. Když je roztok močoviny vystaven přímému slunečnímu světlu, mohou vzniknout výpary čpavku. Tyto výpary nikdy neinhaluje.
- Používejte pouze originál roztoku močoviny, který splňuje normu ISO 22241. Použití nízko kvalitního roztoku močoviny může poškodit systém vozidla a vozidlo nebude fungovat.

Omezení nastartování v důsledku nízké hladiny roztoku močoviny

Pokud se roztok močoviny nedoplní po 2. varování v důsledku nízké hladiny roztoku močoviny, nastartování nebude možné a objeví se 3. varování.

- Abyste předešli omezení restartu předem, doplňte okamžitě alespoň 10 l roztoku močoviny, jakmile se objeví 2. varování z důvodu nízké hladiny roztoku močoviny.



Upozornění

- Pokud je nastartování nemožné po varování SCR z jiných důvodů než je nízká hladina roztoku močoviny, okamžitě požádejte o pomoc prodejce SsangYong nebo autorizovaný servis SsangYong.
- V případě varování SCR, kromě 1. varování v důsledku nízké hladiny roztoku močoviny svítí varovná kontrolka a bude svítit varovná zpráva.

Jak vypnout ochranu nastartování

Pokud motor nenastartuje v důsledku omezení startování, tenhle problém můžete vyřešit následovně:

Když se zobrazí varovná zpráva „Močovina vyčerpána, nastartování není možné“, doplňte minimálně 7 litrů močoviny.

Doplňte močovinu a počkejte, dokud varovná zpráva nezasne, přičemž spínač zapalování bude zapnutý. Poté motor nastartujte.



Upozornění

- Když motor nenastartuje ani po doplnění dostatečného množství močoviny, nechte si motor zkontrolovat a provést servis v autorizovaném servisu SsangYong.

Uskladnění roztoku močoviny

- V závislosti od skladovacích podmínek, po otevření láhve roztoku močoviny zapáchá trochu jako čpavek.
- Datum expirace roztoku močoviny se může lišit podle skladovací teploty. Zkontrolujte datum expirace specifikován pro roztok močoviny výrobcem podle skladovací teploty.
- Pevně utáhněte láhev s roztokem močoviny a uskladněte ji na dobře větraném místě.

Poznámka

- Když zaparkujete vozidlo v uzavřeném prostoru, výfukový plyn z vozidla může zapáchat jako čpavek. Tohle je normální jev, když se v procesu SCR použije roztok močoviny.

Upozornění pro systém úpravy výfukového plynu (SCR)



Upozornění

Upozornění pro zranění

- Roztok močoviny používejte pouze poté, co jste se plně seznámili s obsahem příslušného manuálu majitele.
- Roztok močoviny je nehořlavá, netoxická, bezbarvá kapalina bez zápachu, ale může obsahovat velmi malý rozsah těžkých kovů, takže při manipulaci s ní opatrně.
- Při manipulaci s roztokem močoviny používejte ochranné rukavice, ochranný oděv a ochranné brýle.
- Roztok močoviny může podráždit vaši pokožku, oči a dýchací soustavu. Pokud zjistíte alergickou reakci, okamžitě jděte k lékaři.
- Pokud se roztok močoviny dostane do kontaktu s vaším tělem, okamžitě jej umyjte čistou vodou. Pokud je to nutné, jděte k lékaři.
- Pokud vypijete roztok močoviny, okamžitě si vypláchněte ústa čistou vodou, vypít velké množství vody a jděte k lékaři.
- Nikdy nedovolte dětem, aby se dostaly do kontaktu s roztokem močoviny.
- Dávejte pozor, aby se vlhkost vycházející z výfuku nedostala do kontaktu s vaší kůží. Vlhkost s malým obsahem kyseliny by mohla vaši kůži poškodit.
- Systém úpravy výfukového plynu pracuje při vysoké teplotě. Před provedením servisu nechte systém řádně vychladnout, abyste se nepopálili.

Upozornění pro SCR a poškození vozidla

- Na SCR nevyvíjejte žádný tlak. Mohlo by to poškodit katalyzátor v SCR.
- Neměňte délku výfukové roury, směr a strukturu výfukového systému. Mohlo by to značně poškodit efektivnost redukce výfukového plynu nebo systém.
- Používejte pouze originál roztoku močoviny, který splňuje normu ISO 22241. Použití nízké kvality roztoku močoviny může poškodit systém vozidla a vozidlo nebude fungovat.
- Nepoužívejte roztok močoviny nízké kvality ani močovinu, která obsahuje neschválená aditiva. Může to kontaminovat ovzduší a způsobit vážné poškození systému roztoku močoviny a jiných systémů vozidla.

Upozornění pro plnění roztoku močoviny

- Při doplňování roztoku močoviny dávejte pozor, aby roztok močoviny nevytekl z otvoru.
- Pokud se při plnění roztoku močoviny dostane roztok na vaše tělo, okamžitě jej umyjte čistou vodou. Pokud roztok močoviny zůstane na povrchu vozidla, vytvoří se bílý krystal, který znečistí povrch.

- Při doplňování roztoku močoviny dávejte pozor, abyste roztok močoviny nevstříkli do otvoru pro palivo, mohlo by to ovlivnit palivový systém a jiné systémy vozidla a značně poškodit vozidlo.
- Neotvírejte uzávěr otvoru nádrže močoviny v uzavřeném prostoru, nebo když je teplota vozidla nebo blízko vozidla vysoká. Mohlo by to způsobit únik výparů čpavku.
- Roztok močoviny doplňujte v tmavém a dobře větraném prostoru. Když je roztok močoviny vystaven přímému slunečnímu světlu, mohou vzniknout výpary čpavku. Tyto výpary nikdy neinhaluje.

Poznámka

- Počet km, které může vozidlo ujet a skutečná hladina roztoku močoviny se mohou lišit podle způsobu jízdy a silničních podmínek.
- Systém vsťikování roztoku močoviny sbírá roztok močoviny ve vedení roztoku močoviny do nádrže roztoku močoviny ještě několik minut po vypnutí motoru. Když je roztok močoviny zcela přelitý zpátky, nechte si systém zkontrolovat a provést servis.
- Roztok močoviny může při nízké teplotě (-11°C) zamrznout, takže nebude možné přesně změřit zbylou hladinu roztoku močoviny. Když roztok močoviny horký drát roztopí několik minut po nastartování motoru, hladinu roztoku močoviny zkontrolujte.
- Roztopení roztoku močoviny horkým drátem může trvat několik minut až několik desítek minut v závislosti od způsobu jízdy a silničních podmínek.

Index

Zde naleznete důležité funkce nebo termíny použité v tomto manuálu majitele v abecedním pořadí.

2. řada zadních sedadel (7místná konfigurace)*3-15

A, Á

ABS (protiblokovací brzdový systém)*4-168
Absorbent pro světlomety*6-42
AEBS je aktivováno4-181
AEBS neumí detekovat chodce4-186
AEBS neumí detekovat vozidlo řádně:4-183
Airbag řidiče2-21
Airbag spolujezdce na předním sedadle2-21
Airbag*2-19
Aktivace / Deaktivace4-206
Aktivace / deaktivace systému BSW4-190
Aktivace / deaktivace systému LCW4-192
Aktivace / deaktivace systému RCTA4-194
Aktivace / deaktivace systému RCTW4-193
Aktivace / deaktivace systému SEW4-196
Aktivace alarmu ochrany proti krádeži2-36
Aktivace automatické funkce světel3-41
Aktivace funkce AUTO HOLD4-178

Aktivace funkce Inteligentní automatické uzamčení dveří4-24
Aktivace systému detekce překážky4-212
Aktivace vyhřívání skla3-69
Aktivace/deaktivace AQS3-71
Aktivace/deaktivace funkce HDC4-173
Aktivace/deaktivace LDWS4-197
Aktivace/deaktivace nouzového módu (typ B)4-23
Aktivace/deaktivace Smart výklopných zadních dveří3-33
Aktivace/deaktivace výstražného zvukového signálu zadního a bočního varovného systému4-189
Anténa (GPS, rádio)3-82
Asistent pro jízdu z kopce (HDC)*4-173
AUTO HOLD*4-178
Automatická převodovka (A/T)4-38
Automatické opětovné nastartování motoru4-144
Automatické otevírání3-26
Automatické světlo přiblížení*3-47
Automatické uvolnění EPB4-176
Automatické vypnutí motoru4-144
Automatické zavírání3-26
Automatický režim3-67
Autonomní nouzový brzdový systém (AEBS)*4-180
Autorizované servisy SsangYong a partneři pro údržbu1-31

AV/Navigace3-80

B

Baterie6-32
Během jízdy nepoužívejte mobilní telefon, ani nesledujte DMB, včetně DVD1-28
Během jízdy nevyplívejte motor1-26
Benzinový motor1-37
Benzinový motor (G20DTR)6-18
Bezpečné parkování a zastavení1-25
Bezpečnost a upozornění pro jízdu1-22
Bezpečnost kojence a dítěte2-12
Bezpečnostní dětský zámek3-4
Bezpečnostní funkce okna u sedadla řidiče3-23
Bezpečnostní funkce střešního okna3-27
Bezpečnostní pás2-2
Bezpečnostní řetězy5-27
Bezpečnostní režim automatické převodovky4-136
Bezpečnostní režim systému1-37, 4-12
Bezpečnostní světlo dveří (přední dveře)3-54
Bluetooth hands-free3-81
Boční airbag na zadním sedadle2-22
Boční airbag při předním sedadle2-22
Boční držadlo na zadním sedadle3-86
Boční hlavový airbag2-22

Brzdová a spojková kapalina (manuální převodovka M/T)6-29
Brzdová kapalina5-27
Brzdový systém4-166
Brzdy přívěsu5-27
BSA se deaktivuje, když:4-191

C, Č, CH

Celkový počet km4-37
Centrální interiérové světlo / světlo zavazadlového prostoru3-53
Certifikace1-6
Cesta nahoru kopcem anebo dolů kopcem4-164
Chladicí kapalina motoru6-23
Číslo motoru1-9
Čištění6-25
Čištění a údržba skel1-34
Čištění prostoru okolo sedadla řidiče1-20

D

Další funkce4-24
Další podmínky deaktivace tempomatu podle stavu vozidla4-151
Další zařízení v zavazadlovém prostoru3-94
Deaktivace4-156, 4-157
Deaktivace funkce AUTO HOLD4-178

Deaktivace tempomatu.....	4-151	Dveře.....	3-2	Funkce automatického sklápění/ odklápění.....	3-58	Hlavní menu.....	4-55
Denní kontrola.....	1-17	Dvojitě sklápění zadních sedadel v 1. řadě.....	3-13	Funkce automatického svěkla*.....	3-50	Hlavní symbol (supervizorový typ).....	4-42
Denní světlo (DRL)*.....	3-44	E		Funkce automatického zamčení dveří během jízdy.....	3-3	Hmotnost přívěsu.....	5-26
Dešťový senzor.....	3-57	Elektrická zásuvka.....	3-84	Funkce bočního světla.....	4-17	Hmotnost tažné tyče přívěsu.....	5-26
Detekce vozidla je těžká v následujících podmínkách.....	4-162	Elektricky ovládané výklopné zadní dveře*.....	3-30	Funkce HDC.....	4-174	Horní kryt zavazadlového prostoru*.....	3-94
Detekování vozidla vepředu.....	4-165	Elektronická parkovací brzda (EPB).....	4-175	Funkce každého tlačítka.....	4-20		
Dětské sedadlo.....	2-12	Elektronický rozdělovač brzdné síly (EBD).....	4-169	Funkce klíče zapalování.....	4-6		
Dětské sedadlo otočené dopředu..	2-13	ESCL (kontrolka elektrického zámku sloupku řízení)*.....	4-53	Funkce motorového oleje.....	6-20		
Dětské sedadlo otočené dozadu....	2-13	F		Funkce nouzového tlačítka (stisknout a podržet).....	4-14		
Dětský záchytný systém pro kojence anebo malé dítě.....	2-11	Fungování AEBS.....	4-182	Funkce ochrany proti přiskřípnutí.....	3-32	Identifikace vozidla.....	1-9
Digitální tachometr.....	4-60	Fungování EPB při jízdě z kopce.....	4-121	Funkce ochrany systému (zpožděná reakce rychlostního pedálu).....	1-30	Identifikační číslo vozidla (VIN).....	1-9
Displej připravenosti/vypnutí inteligentního tempomatu.....	4-153	Fungování funkce lehkého přístupu při nastupování do vozidla a vystupování z vozidla...	3-19	Funkce odlučování vody.....	6-27	Indikátor 4WD HIGH*.....	4-46
Distribuce vzduchu.....	3-68	Fungování nasávacího čerpadla..	6-27	Funkce pro každou polohu řazení.....	4-124	Indikátor 4WD LOCK LOW*.....	4-46
Dočasné zrychlení (zrušení nastavených hodnot).....	4-155	Fungování spínače světel.....	3-47	Funkce rozeznání hlasu.....	3-82	Indikátor AEBS OFF.....	4-180
Doplnění.....	6-19, 6-24	Fungování světla odchod z domu.....	3-49	Funkce spojení mezi Smart klíčem a předním interiérovým osvětlením.....	3-52	Indikátor autonomního nouzového brzdového systému (AEBS) OFF*.....	4-49
Doplnění kapaliny do ostřikovače.....	6-30	Fungování světla příjezdu domů..	3-49	Funkce spojení mezi stěračem zadního skla a odstřikovací kapalinou.....	3-57	Indikátor dálkových světel.....	4-51
Doporučena poloha při jízdě.....	1-20	Fungování vyhřívání skla.....	3-75	Funkce zamknutí okna u zadního sedadla.....	3-24	Indikátor ESP OFF.....	4-171
Doporučovaná paliva.....	1-37	Fungování zadní klimatizace.....	3-77			Indikátor HBA*.....	4-50
Dotykový spínač bodového světla řidiče.....	3-52	Funkce automatického odemčení dveří při srážce.....	3-3			Indikátor kontroly Smart klíče*.....	4-53
Dotykový spínač bodového světla spolujezdce.....	3-52					Indikátor kontroly tempomatu.....	4-53
Druhotné zranění v důsledku nafouknutí airbagu.....	2-25					Indikátor LDWS ON.....	4-197
Držadlo/háček na kabát.....	3-86					Indikátor LKAS ON.....	4-203
Držák na karty.....	3-85					Indikátor připravenosti tempomatu.....	4-53
Držák na nápoj u předního sedadla/zadního sedadla.....	3-88					Indikátor provozu AQS.....	3-71
						Indikátor řazení.....	4-38
						Indikátor režimu Power*.....	4-52
						Indikátor režimu WINTER / SPORT.....	4-52
						Indikátor řízení motoru.....	1-38, 4-46

Indikátor Smart výklopných zadních dveří (supervizorový typ).....	4-42	Instalace horního krytu na náklad.....	3-94	Jak se zbavit vlhkosti na okenním skle.....	3-69	Kapalina do ostřikovače.....	6-30
Indikátor vyhřívání volantu*.....	4-46	Instalace tažného háku.....	5-23	Jak upevnit (2bodový) bezpečnostní pás v 1. řadě		Kapalina posilovače řízení.....	6-31
Indikátor vypnutí ISG.....	4-54	Instalace zimní pneumatiky.....	6-54	zadních sedadel.....	2-7	Kapalina v automatické převodovce.....	5-27
Indikátor vypnutí systému elektronické kontroly stability (ESP)* OFF.....	4-47	Inteligentní / Adaptivní tempomat*.....	4-153	Jak upevnit (3bodový) bezpečnostní pás v první řadě		Kapota motoru.....	3-37
Indikátor zapnutého osvětlení.....	4-50	Inteligentní dálková světlá (SHB)*.....	3-45	zadních sedadel.....	2-7	Kapsa na zadním opěradle sedadla.....	3-91
Indikátor zapnutého předního mlhového světla*.....	4-50	Inteligentní řízení vyhřívání předního sedadla.....	3-17	Jak vypnout ochranu nastartování.....	6-68	Katalyzátor filtru pevných částic (DOC) - EU4.....	6-61
Indikátor zapnutého zadního mlhového světla*.....	4-50	Inteligentní tempomat připraven..	4-153	Jako používat hasicí přístroj.....	5-31	Kdy je potřeba deaktivovat funkci ESP.....	4-172
Indikátor Zhavení (pouze DSL)....	4-48	Interiérové světlo.....	3-51	Jev, který nastane při aktivaci ESP.....	4-172	Když bliká indikátor KONTROLY motoru.....	6-61
Indikátor/kontrolka AEBS.....	4-180	Interiérové světlo ON.....	4-17	Jiná údržba.....	1-39, 6-55	Když brzda nefunguje.....	4-168
Indikátor/kontrolka AUTO HOLD.....	4-45, 4-179	Interiérové zpětné zrcadlo manuálního typu.....	3-60	Jiné interiérové zařízení.....	3-85	Když chcete táhnout přívěs.....	5-26
Indikátor/kontrolka elektronického systému kontroly stability (ESP)* ON.....	4-47	Interiérové zrcadlo.....	3-59	Jiné podmínky vypnutí.....	4-156	Když je klíč dálkového ovládání ztracený.....	4-17
Indikátor/kontrolka ESP.....	4-171	Interiérové zrcadlo ECM*.....	3-59	Jiné případy.....	2-26	Když je motor přehřátý nebo v případě jiných problémů.....	5-6
Indikátor/kontrolka HDC.....	4-174	Interval servisu.....	6-23	Jízda na cestě s kalužemi anebo řekou.....	1-27	Když je motor tak přehřátý, že se zapne kontrolka.....	5-6
Indikátor/kontrolka systému varování před opuštěním jízdního pruhu*.....	4-49	Interval výměny.....	6-21	Jízda na nedlážděných anebo horských cestách.....	1-26	Když je pneumatika prázdná.....	5-9
Indikátor/kontrolka zapnutého asistenta pro jízdu z kopce (HDC)*.....	4-49	Interval výstražního zvukového signálu.....	4-213	Jízda na písečné anebo zablácené cestě.....	1-27	Když je systém deaktivovaný.....	4-200
Indikátor/varovná kontrolka ISG....	4-54	J Jak funguje AVM.....	4-218	Jízda na rychlostní cestě.....	1-28	Když je transpondér poškozený...2-35	
Informace o instalaci ADR a další informace.....	1-2	Jak manuálně přehádit rychlostní stupeň.....	4-131	Jízda na strmé cestě z kopce a do kopce.....	1-27	Když je v systému zadního a bočního varování chyba.....	4-190
Informace palubního počítače.....	4-56	Jak nastavit bezpečnostní systém UNLOCK (odemknutí).....	4-16	Jízda na zasněžené anebo ledové cestě.....	1-26	Když jste připraveni odjet po parkování na kopci.....	5-28
Infotainment systém*.....	3-79	Jak posunout řadič/volicí páku do polohy cílového převodu.....	4-123	Jízda s vozidlem s automatickou převodovkou.....	4-134	Když motor nelze nastartovat v důsledku vybité baterie.....	5-4
Instalace CRS upevněných bezpečnostním pásem.....	2-13	Jak používat spodní ukotvení ISOFIX.....	2-14	Jízdní asistent.....	4-60	Když motor nenastartuje.....	2-35
		Jak používat zadní ukotvení.....	2-15			Když nastartujete motor.....	4-7

Když potřebujete vaše vozidlo odtáhnout.....	5-22	Kontrola hladiny.....	6-19, 6-23	Kontrolka autonomního nouzového brzdového systému (AEBS)*	4-48	Krátké stisknutí tlačítka odemknutí (Bezpečnostní odemknutí zapnuté).....	4-15
Když se po resetování bezpečnostního režimu objeví jev fixované volící páky	4-136	Kontrola hladiny a doplnění	6-29	Kontrolka bezpečnostního pásu... ..	4-40	Kroky při otvírání/zavírání	3-34
Když se rozsvítí indikátor kontroly motoru.....	5-8	Kontrola motorové části	6-17	Kontrolka brzdy	4-44	Kryt v zavazadlovém prostoru.....	3-95
Když se rozsvítí kontrolka separátoru vody (vozidlo s naftovým motorem).....	5-8	Kontrola motoru.....	1-17	Kontrolka EBD*	4-170	Kryt v zavazadlovém prostoru při 5-sedadlech a 7-sedadlech.....	3-95
Když se vozidlo zastavilo v důsledku chyby.....	5-29	Kontrola oleje posilovače řízení ...	1-18	Kontrolka elektronické distribuce brzděné síly (EBD)*.....	4-45	Kumulativní doba ISG	4-58
Když ztratíte klíč.....	2-35	Kontrola parkovací (ruční) brzdy..	1-19	Kontrolka elektronické parkovací brzdy (EPB)	4-45		
Klakson.....	3-78	Kontrola pedálů	1-20	Kontrolka EPB/Kontrolka brzdy..	4-176		
Klíč dálkového ovládání a klíč zapalování	4-14	Kontrola pneumatik	1-18	Kontrolka Hands OFF (standardní typ)	4-52	L	
Kojenec anebo dítě musí sedět na zadním sedadle s ochranným zařízením.....	1-23	Kontrola pneumatik a kol	6-50	Kontrolka imobilizéru/Smart klíče..	2-34, 4-51	LDWS (Systém opuštění jízdního pruhu)*	4-197
Kolenní airbag řidiče	2-21	Kontrola před jízdou.....	1-17	Kontrolka nabíjení	4-41	LDWS ON (READY).....	4-199
Komponenty sady nástrojů na opravu pneumatiky	5-10	Kontrola před zavřením kapoty motoru	3-37	Kontrolka nízké hladiny paliva	4-47	Lehký přístup k sedadlu řidiče*	3-19
Konfigurace airbagu	2-20	Kontrola přístrojového panelu	1-19	Kontrolka odlučovače vody (jen DSL).....	4-44	LNT (zachycení chudé směsi a NOx) DPF (Filtr pevných částic naftového motoru) – EU6.....	6-61
Kontrola a údržba hasícího přístroje.....	5-32	Kontrola řemenů.....	1-18	Kontrolka otevřené kapoty motoru	4-42		
Kontrola a výměna pojistek	6-38	Kontrola stavu opotřebení pneumatiky	6-51	Kontrolka otevřených dveří	4-41	M	
Kontrola a výměna pojistek a relé..	6-37	Kontrola stěračů a výměna lišty stěrače.....	6-35	Kontrolka překročení rychlosti (pouze GCC).....	4-36, 4-54	Management chladící kapaliny motoru	6-54
Kontrola a výměna světel.....	6-39	Kontrola světel.....	6-40	Kontrolka SCR*	4-43	Management klimatizace.....	6-55
Kontrola a výměna brzdových destiček/kotoučů.....	4-168	Kontrola tlaku v pneumatice po opravě defektu pneumatiky	5-15	Kontrolka SSPS*	4-43	Management motorového oleje.....	6-54
Kontrola brzdové kapaliny.....	1-18	Kontrola tlaku v pneumatikách	2-28, 6-50	Kontrolka tlaku motorového oleje	4-40	Management snížení pevných částic u vozidla s naftovým motorem	6-60
Kontrola chladící kapaliny motoru	1-17	Kontrolka 4WD CHECK	4-140	Kontrolky a indikátory.....	4-40	Management vozidla	1-31
Kontrola cizích materiálů kolem pedálů	4-167	Kontrolka 4WD CHECK*	4-46	Konzola.....	3-90	Management vozidla s naftovým motorem.....	6-55
		Kontrolka ABS	4-169	Krátké stisknutí tlačítka odemknutí (Bezpečnostní odemknutí vypnuté).....	4-15	Management vozidla v zimě.....	6-54
		Kontrolka ABS (protiblokovací systém brzd)*	4-44			Manuální otvírání.....	3-26
		Kontrolka airbagu	2-19				
		Kontrolka airbagu*.....	4-40				

Manuální ovládané výklopné zadní dveře.....	3-29
Manuální řadičí páka.....	4-122
Manuální režim.....	3-67
Manuální úprava pro noc/den.....	3-60
Manuální zavírání.....	3-26
Maximální limity nákladu.....	5-25
Místo pro uložení hasičích přístroje* (7místné vozidlo).....	5-31
Místo pro uložení sady nástrojů.....	5-10
Místo, kde lze uložit sadu nástrojů.....	5-3
Mód odchodu.....	3-48
Motor.....	6-22
Motorový olej.....	6-19

N

Nabíjení telefonu.....	3-92
Nafouknutí pneumatiky.....	5-15
Naftové palivo v zimě.....	1-39
Naftový motor.....	1-37
Naftový motor (D22DTR).....	6-17
Naložení přívěsu.....	5-25
Nánosy cizích látek.....	1-35
Napájecí port USB.....	3-83
Nastartování motoru a jízda s vozidlem.....	4-2, 6-54
Nastartování motoru s použitím startovacích kabelů.....	5-4
Nastavení.....	4-209
Nastavení AVM.....	4-218

Nastavení bezpečné vzdálenosti od vozidla vpředu.....	4-160
Nastavení citlivosti varování před srážkou vpředu.....	4-181
Nastavení displeje.....	4-66
Nastavení inteligentního tempomatu.....	4-154
Nastavení inteligentního tempomatu (zapnutí).....	4-153
Nastavení krytu v zavazadlovém prostoru na jednu polohu nebo na druhou polohu.....	3-95
Nastavení palubní desky.....	4-64
Nastavení paměti sedadla řidiče a vnějšího zpětného zrcátka.....	3-20
Nastavení rychlosti jízdy tempomatu.....	4-149
Nastavení SHB.....	3-45
Nastavení sklonu opěradla.....	3-10, 3-12
Nastavení směru distribuce vzduchu a rychlosti ventilátoru.....	3-61
Nastavení světla příjezdu domů / pobytu doma.....	3-49
Nastavení úhlu opěradla*.....	3-10
Nastavení vozidla.....	4-66
Nastavení výšky opěrky hlavy.....	3-12
Nastavení/fungování vytápění a klimatizace.....	3-73
Nedetekovaný chodec vpředu.....	4-163
Nehoda.....	5-7
Nehoda nebo požár.....	5-7
Nejezděte s otevřenými dveřmi nebo výklopnými zadními dveřmi.....	1-24

Nenakládejte nebezpečné látky ...	1-29
Nepoužívejte metanol.....	1-38
Nevystrkujte žádnou část vašeho těla z okna anebo z posuvné střechy.....	1-24
Nezahřívajte motor ani nekontrolujte vozidlo v uzavřeném prostoru.....	1-28
Nezávislé ovládání teploty (SYNC vypnuto).....	3-66
Nouzová opatření u přehřátí motoru.....	5-6
Nouzové tlačítko.....	4-14
Nouzové tlačítko (EÚ) (Funguje jen když je vložený klíč zapalování).....	4-14
Nouzové udržování v jízdním pruhu (ELK)*.....	4-206
Nouzový mód EPB.....	4-176
Nožní brzda.....	4-167

O

Obecná varovná kontrolka*.....	4-48
Obrazovka AV.....	4-61
Ochrana proti korozi.....	1-35
Ochranná síťka (bez zavazadlového prostoru)*.....	3-96
Odbočovací světlomet.....	3-45
Odemknutí (krátké stisknutí).....	4-15
Odemknutí volantu.....	4-6
Odemknutí dveří (když je vypnuté bezpečnostní odemčení).....	4-23

Odemknutí dveří (když je zapnuté bezpečnostní odemknutí).....	4-22
Odemknutí dveří pomocí dotykového senzoru (když je vypnuté bezpečnostní odemknutí).....	4-26
Odemknutí dveří pomocí dotykového senzoru (když je zapnuté bezpečnostní odemknutí).....	4-26
Odepnutí bezpečnostního pásu.....	2-5
Odjezd.....	4-3
Odkládací schránka.....	3-89
Odmrazování a odmíznování.....	3-74
Odstanění vlhkosti ze skla.....	3-76
Okno (elektricky ovládané okno).....	3-22
Okno zobrazení informací o jízdě... ..	4-36
Omezení nastartování v důsledku nízké hladiny roztoku močovinny... ..	6-68
Omezovač zátěže.....	2-9
Opatření pro kojence, děti, staré lidi anebo těhotné ženy.....	1-23
Opatření pro modifikaci vozidla a konstrukční změny.....	1-15
Opatření pro předměty potenciálně nebezpečné pro bezpečnostní pás.....	1-3
Opatření pro snížení počtu nebezpečných situací bez nehody.....	1-4
Opětovné zapnutí.....	4-157
Opětovné zapnutí tempomatu.....	4-152
Oprava prázdné pneumatiky.....	5-11

Oprava prázdné pneumatiky/ nafouknutí pneumatiky s použitím sady nástrojů na opravu pneumatiky	5-10	Otvory pro multimédia	3-80	Podmínky deaktivace AQS	3-71	Pokud systém nefunguje nebo je chybný	4-214
Osvětlení otvoru na klíč	4-6	Ověření, zda je možné opravit prázdnou pneumatiku sadou nástrojů nebo ne	5-10	Podmínky deaktivace HDC	4-174	Pokud vozidlo jede nízkou rychlostí nebo není rozpoznán žádný jízdní pruh	4-199
Osvětlení palubní desky	4-62	Ovladač topení a klimatizace (manuální)	3-72	Podmínky fungování	4-183, 4-193	Poloha D (jízda)	4-125, 4-129
Osvětlení prostoru pro nohy	3-54	Ovladač topení a klimatizace*	3-64	Podmínky fungování nasávacího čerpadla	6-27	Poloha interiérových světel	6-43
Osvětlení ve sluneční cloně/ zrcátku	3-53	Ovládání synchronizace teploty (SYNC On)	3-67	Podmínky otevření	3-34	Poloha M (manuální)	4-126, 4-130
Otáčky motoru	4-36	Ovládání teploty na straně řidiče/ spolujezdce	3-66	Podmínky pro aktivaci senzoru baterie (BSC)	4-146	Poloha N (neutrál)	4-125, 4-128
Otevírání střešního okna	3-26	P		Podmínky pro aktivaci systému ISG	4-145	Poloha P (parkování)	4-124, 4-128
Otevírání/zavírání výklopných zadních dveří (typ A)	4-23	Páka otevření dveří	3-2	Podmínky pro nucené opětovné nastartování	4-145	Poloha R (zpátečka)	4-124, 4-128
Otevření	3-29	Páka zamčení/odemčení dveří	3-2	Podmínky pro používání tempomatu	4-147	Poloha řadicí páky	4-38, 4-122
Otevření kapoty motoru	3-37	Palivoměr	4-37	Podmínky vypnutí	4-156	Poloha řadicí/volicí páky při parkování	4-120
Otevření okna u sedadla řidiče/ předním sedadle cestujícího	3-22	Palivový filtr (D22DTR)	6-27	Podmínky pro použití	4-156	Poloha vnějších světel	6-41
Otevření otvoru pro palivo	3-38	Parkování na kopci	5-28	Podržení alarmu ochrany proti krádeži	2-37	Poškození kovových plechů	1-35
Otevření Smart výklopných zadních dveří	3-34	Parkování ve dvou řadách (parkování ve 2. řadě)	4-220	Pojistková a relé skříň v motorové části	6-37	Poškození venkovní úpravy	1-36
Otevření výklopných zadních dveří v případě nouze	3-35	Péče o bezpečnostní pás	1-35	Pojistková skříň v interiéru	6-37	Postup výměny	4-8
Otevření/zavření okna u zadního sedadla	3-23	Péče o interiér a čištění	1-34	Pokud je rozpoznán pouze jeden jízdní pruh	4-199	Postup zvýšení rychlosti na tempomatu	4-150
Otevření/zavření okna u sedadla řidiče/ předního spolujezdce	3-22	Péče o kapalinu do ostřikovače	6-54	Pokud je systém nefunkční	4-199	Použití EPB	4-175
Otvírání/zavírání okna	4-23	Plnění roztoku močoviny	6-67	Pokud je tlak v pneumatikách anebo TPMS abnormální	2-29	Použití funkce AUTO HOLD	4-178
Otvírání/zavírání Smart klíčem	3-31	Pneumatiky	5-27	Pokud je tlak v pneumatikách anebo TPMS abnormální	2-29	Použití funkce podřazení (kick down)	4-136
Otvírání/zavírání tlačítkem na výklopných zadních dveřích	3-31	Počet km/průměrná rychlost/doba jízdy	4-58	Pokud jsou jízdní pruhy na obou stranách rozpoznány	4-199	Použití motorové brzdy	1-29, 4-132, 4-135
Otvírání/zavírání tlačítkem při sedadle řidiče	3-30	Podmínka deaktivace	4-151	Pokud jste rotovali pneumatiky	2-32	Použití nouzového klíče	4-17, 4-29
Otvor pro doplňování paliva	3-38	Podmínky aktivace	4-198, 4-218	Pokud nelze řadicí páku přesunout z polohy P (parkování) do jiné polohy – pouze GSL	4-133	Použití tažného lana	5-24
		Podmínky aktivace a deaktivace	4-170	Pokud odtahové vozidlo není k dispozici (v případě nouze)	5-23	Používání bionafty a nízko kvalitního paliva	1-38
		Podmínky aktivace HDC	4-174			Používání originál dílů	1-31
		Podmínky deaktivace	4-183			Používání spojky	4-120
						Povolení / zakázání LKAS	4-202

Požár	5-7	Při výměně přední pneumatiky	5-18
Práce s bezpečnostním pásem.....	2-5	Při výměně zadní pneumatiky.....	5-19
Pravidelná údržba – G20DTR.....	6-11	Při vystupování dávejte pozor na projíždějící vozidla nebo osoby..	1-25
Pravidelná údržba (EU) – D22DTR..	6-2	Při zavírání elektricky ovládaného okna dávejte pozor, abyste nezachytili žádnou část vašeho těla.....	1-24
Pravidelná údržba (OBECNÁ) – D22DTR.....	6-5	Při zjištění nízkého tlaku v pneumatikách	2-32
Pravidelná údržba (při náročných podmínkách) – D22DTR	6-8	Případy vyžadující resetování střešního okna.....	3-28
Pravidelná údržba (při náročných podmínkách) – G20DTR	6-14	Případy, kdy je systém RCTA chybný.....	4-194
Přechod přes křižovátku anebo železniční přechod	1-28	Případy, kdy se systém neaktivuje	4-194, 4-200, 4-204
Předepínač	2-8	Případy, když se airbag nenafoukne.....	2-23
Předepínač bezpečnostního pásu a omezovač zátěže	2-8	Případy, když se airbag při sedadle řidiče/cestujícího na předním sedadle nenafoukno.....	2-26
Předepsaný tlak nahuštěné pneumatiky	6-50	Případy, když se boční airbagy anebo boční hlavové airbagy nenafouknou.....	2-26
Přední automatický umývač.....	3-56	Případy, které vyžadují pozornost řidiče.....	4-201, 4-205
Přední bodové světlo	3-52	Přístrojový panel.....	4-32
Přední detekční senzor (Přední radar + přední kamera).....	4-161	Pro vozidla 2WD	5-22
Přední sedadlo	3-6	Pro vozidlo 4WD	5-22
Přední stropní osvětlení (konzola nad hlavou).....	3-52	Proces regenerace	6-61
Přední úložný prostor.....	3-88	Provozní podmínky	4-191, 4-192, 4-194, 4-196, 4-203, 6-27
Přepínání mezi módem cirkulace a módem čerstvého vzduchu.....	3-74		
Přepínání mezi režimy 2H - 4H.....	4-138		
Přepínání mezi režimy 2H a 4H - 4L	4-138		
Přepnutí na 4WD.....	4-138		
Přepřezování směrem dolů.....	4-120		

R, Ř

Řadící pádla pod volantem (-/+)	4-122
Řadící páka u manuální převodovky	4-119
Řazení	4-130
Regulace systému výfukového plynu a příslušných systémů.....	6-60
Resetování	3-28
Resetování bezpečnostního módu, když je řadící páka fixována v poloze.....	4-136
Resetování bezpečnostního režimu	4-136
Resetování elektricky ovládaných výklopných zadních dveří.....	3-32
Resetování střešního okna	3-28
Resetování výšky otvírání	3-32
Restartování motoru, když ho není možno nastartovat	4-10
Režim 2WD (2H).....	4-139
Režim 4WD HIGH (4H).....	4-139
Režim 4WD LOW (4L).....	4-140
Režim Eco	3-71
Režim jízdy.....	4-143
Režim příchodu domů	3-48
Režimy jízdy a indikátory	4-139
RKA-ROADEDGE (Asistent udržování v jízdním pruhu, Lane Keeping Assist-Roadedge).....	4-206
Roleta na zadních dveřích	3-87
Rotace poloh pneumatiky.....	6-51
Rozměry	1-10

Ruční nastavení sedadla spolujezdce.....	3-9
Rychlost jízdy	4-36

S, Š

Sada nářadí.....	5-3
Sedadla, ovládací spínače, tlačítka, páčky a popruhy	3-5
Sedadlo	3-5
Senzor a chyba v příslušném systému	4-214
Senzor automatického světla.....	3-50
Senzor baterie (BSC).....	4-146
Senzor nafouknutí airbagu a kontrolní modul airbagu.....	2-20
Seznam hlavního menu	4-56
Seznam vhodných dětských záchytných systémů ISOFIX (CRS).....	2-18
Seznam vhodných univerzálních dětských záchytných systémů (CRS).....	2-18
Signál nouzového zastavení (ESS)*.....	4-170
Silnice se zatáčkami.....	4-163
Sítka na zavazadla (bez zavazadlového prostoru)*	3-96
Sítka na zavazadla*	3-96
Sklápění zadních sedadel ve 2. řadě	3-15
Sklápění/odklápění vnějšího zpětného zrcadla	3-58

Sluneční clona.....	3-85	Spínač světla.....	3-41	Střešní držák.....	3-97	Systém monitorování tlaku v pneumatikách (TPMS)*	2-28
Sluneční clona a držák na karty (sedadlo řidiče).....	3-85	Spínač tempomatu	4-147	Střešní okno*.....	3-25	Systém následného zpracování výfukových plynů II (SCR)*	6-62
Smart audio.....	3-79	Spojení stěrače předního skla a odstříkovací kapaliny.....	3-56	Supervizorový typ*	4-32	Systém ochrany proti krádeži.....	2-36
Smart automatické uzamčení dveří (automatické zavření).....	4-24	Spotřeba motorového oleje	6-20	Světla a žárovky.....	3-40	Systém ochrany proti krádeži a varovný systém	2-34
Smart klíč*.....	4-20	Správné zahřívání motoru.....	1-25	Světla přívěsu.....	5-27	Systém parkovacího asistenta* ..	4-211
Smart výklopné zadní dveře*	3-33	Správně zapnutý bezpečnostní pás.....	1-21	Světlo kličky dveří.....	3-55	Systém RCTA.....	4-193
Snížení rychlosti.....	4-155	Správný záběh nového vozidla	1-31	Světlo palubní desky (uprostřed) ...	3-55	Systém RCTW.....	4-192
Snížení rychlosti na tempomatu 4-151		Správný úpravy úhlu pro přední světlo	3-44	Světlo příchodu domů	3-48	Systém SEW	4-195
Současné zapnutí dálkových a potkávacích světel (tlumených světél).....	3-42	Standard úpravy úhlu pro přední světlo	3-44	Světlo příjezdu domů/pobytu doma*	3-49	Systém sledování okolí (AVM) ...	4-217
Speciální upozornění při kontrole chladící kapaliny.....	1-29	Standardní typ.....	4-34	Světlo v odkládací schránce	3-54	Systém zadní kamery.....	4-216
Specifikace	1-11, 6-32	Starostlivost o motor	6-20	Symptomy, které se objeví u přehřátí motoru.....	5-6		
Specifikace a kapacita	6-21, 6-31	Startování motoru.....	4-10	Systém 4WD*	4-138		
Specifikace a počet světel a žárovek	6-39	Startování motoru (REKES).....	4-2	Systém asistenta dodržení jízdního pruhu (LKAS)*	4-202		
Specifikace a výměna	6-29	Startování motoru (Smart klíč).....	4-2	Systém automatického odmíznutí	3-70		
Specifikace lišty stěrače.....	6-35	Startování motoru nefunkčním Smart klíčem nebo v případě interference, atd. (v případě nouze).....	4-18, 4-30	Systém automatického odrosování.....	3-70		
Specifikace světel a kontrola	6-39	Startování motoru v zimě	4-11	Systém bezdrátového nabíjení telefonu*	3-92		
Spínač a indikátor tempomatu ...	4-147	Startování na cestě se zácpou ..	4-161	Systém BSA	4-191		
Spínač bodového světla u sedadla řidiče/ cestujícího ve 2. řadě	3-52	Stav ACC.....	4-9	Systém BSW	4-190		
Spínač lehkého přístupu k přednímu sedadlu spolujezdce	3-10	Stav připravenosti READY	4-9	Systém detekce překážky vepředu/vzadu	4-211		
Spínač MAX A/C	3-74	Stav seřízení kol a vyvážení pneumatik a kol	6-50	Systém elektronické kontroly stability (ESP)*	4-171		
Spínač ON/OFF airbagu spolucestujícího.....	2-20	Stav TPMS	4-59	Systém imobilizéru	2-34		
Spínač otevření dveří	3-52	Stav vypnutí OFF	4-9	Systém ISG (Idle Stop & Go)* ...	4-144		
Spínač režimu jízdy.....	4-143	Stav zapnutí ON.....	4-9	Systém ISG vypnutý.....	4-145		
Spínač START/STOP	4-9	Stěrač a odstříkovací kapalina	3-56	Systém LCW	4-192		
		Stěrač předního skla	3-56				
		Stěrač s dešťovým senzorem*	3-57				
		Stěrač zadního skla.....	3-57				

T

Tabulka informací v manuálu vozidla pro instalaci vhodných dětských záchytných systémů ISOFIX pro různé polohy ISOFIX.....	2-17
Tabulka informací v manuálu vozidla pro instalaci vhodných dětských záchytných systémů pro různé polohy sezení.....	2-12
Tankování do vozidla ze sudů anebo kontejnerů.....	1-37
Tažení nepojízdného vozidla.....	5-22
Tažení odtahovým vozidlem.....	5-22
Tažení přívěsu.....	5-25
TBT (Turn By Turn)	4-61
Tempomat.....	4-147
Tempomat PŘIPRAVEN	4-148

Tempomat ZAPNUTÝ.....	4-148	Uložení zadního středového bezpečnostního pásu v 1. řadě sedadel.....	2-6	Upozornění při výměně pneumatiky.....	5-21	Upozornění pro větrání vozidla....	1-29
Teplota chladicí kapaliny motoru..	4-36	Úložná schránka v zavazadlovém prostoru.....	3-91	Upozornění pro airbag.....	1-22	Upozornění pro vybití baterie při zapojení nepřerušitelné dodávky elektřiny do systému černé skřínky.....	1-31
Tipy pro jízdu při normálním odjezdu nebo při odjezdu do kopce.....	4-120	Úložné místo pro výstražní trojúhelník.....	5-2	Upozornění pro barevnou fólii na okna.....	1-34	Úprava elektricky ovládaného sedadla*.....	3-7
Tipy pro tažení.....	5-27	Úložné prostory.....	3-88	Upozornění pro bezpečnostní pás..	2-2	Úprava hlasitosti.....	3-81
Tipy, když se nehoda nebo chyba stane na dálnici.....	5-30	Úložný prostor v zavazadlovém prostoru.....	3-91	Upozornění pro jízdu s vozidlem s turboagregátem.....	6-58	Úprava opěrky hlavy.....	3-6
Tlačítka na volant.....	3-81	Úložný prostor ve dveřích řidiče..	3-90	Upozornění pro leštění vozidla....	1-33	Úprava podpory zádové oblasti (sedadlo řidiče).....	3-8
Tlačítko odemknutí dveří.....	4-15	Umístění hasicího přístroje.....	1-30	Upozornění pro ochranu životního prostředí.....	1-5	Úprava polohy horního krytu na náklad.....	3-94
Tlačítko zamčení/odemčení dveří..	3-2	Umístění hasicího přístroje do vozidla.....	5-31	Upozornění pro parkování v zimě.....	6-56	Úprava přední a zadní polohy.....	3-9, 3-10
Tlačítko zamknutí dveří.....	4-14	Umývání kol.....	1-33	Upozornění pro používání bionafty.....	6-57	Úprava přední a zadní polohy (sedadlo řidiče/cestujícího na předním sedadle).....	3-7
Tlumené osvětlení*.....	3-55	Umývání nárazníku.....	1-33	Upozornění pro používání klíče od vozidla.....	1-35	Úprava předního a zadního úhlu...	3-6
Třídy viskozity - SAE.....	6-22	Umyvání vozidla.....	1-32	Upozornění pro používání spínače START/STOP.....	4-12	Úprava rychlosti stěrače předního skla.....	3-56
TSR (Rozeznání dopravních značek)*.....	4-209	Upevnění bezpečnostního pásu těhotnou ženou.....	2-9	Upozornění pro používání systému 4WD.....	4-141	Úprava rychlosti ventilátoru.....	3-73
		Upozornění k používání systému Smart klíče (dotykový senzor).....	4-27	Upozornění pro používání vozidla s automatickou převodovkou.....	4-137	Úprava sedadla, opěrky hlavy, volantu a zrcátek.....	1-20
		Upozornění na bezpečnostní pás předního sedadla (řidič/cestující) ...	2-3	Upozornění pro používání vytápění a klimatizace.....	3-62	Úprava teploty.....	3-73
		Upozornění na bezpečnostní pás zadního sedadla (levé/střední/pravé) *	2-3	Upozornění pro příslušenství.....	1-29	Úprava úhlu polštáře (sedadlo řidiče).....	3-8
		Upozornění na klíč.....	4-6	Upozornění pro sedačku ISOFIX.....	2-16	Úprava úhlu předního světla.....	3-43
		Upozornění na pozornost řidiče...	4-60	Upozornění pro systém detekce překážky vpředu/vzádu.....	4-215	Úprava úhlu vnějšího zpětného zrcadla.....	3-58
		Upozornění na řízení volantu (řidičí sílu).....	4-158	Upozornění pro systém úpravy výfukového plynu (SCR).....	6-69	Úprava úhlu zadní opěrky (sedadlo řidiče/cestujícího na předním sedadle).....	3-8
		Upozornění na situaci vpředu..	4-161	Upozornění pro TPMS.....	2-33		
		Upozornění při kontrole pneumatik a kol.....	6-52				

U, Ú

Údaje o jízdě po vyjetí.....	4-58
Údržba baterie.....	6-32
Údržba podvozku.....	1-36
Údržba při tažení přívěsu.....	5-28
Ukazatel změny směru (směrovka) /Výstražná světla.....	4-51
Uložení polohy.....	3-20
Uložení spony zadního bezpečnostního pásu v 1. řadě sedadel.....	2-6
Uložení zadního bezpečnostního pásu v 1. řadě sedadel.....	2-5

Úprava vnějšího zpětného zrcadla	3-58	V případě silného sněžení.....	5-33	Větrání a vyhřívání předního sedadla	3-16	Výměna baterie v Smart klíči	4-19, 4-31
Úprava výšky	3-6	V případě srážky s úzkým předmětem	2-24	Větrání a vyhřívání sedadla*	3-16	Výměna chladicí směsi/oleje v klimatizaci	3-62
Úprava výšky (sedadlo řidiče/ spolujezdce na předním sedadle) ..	3-7	V případě srážky vzadu.....	2-23	Větrání předního sedadla	3-16	Výměna filtru klimatizace	6-48
Úprava výšky opěrky hlavy	3-11, 3-15	V případě vypnutí dálkových světel	3-46	Vlastnosti	4-142	Výměna interiérových světel	6-44
Úprava výšky předního bezpečnostního pásu	2-5	V případě vypnutí DRL.....	3-45	Vnější světla/žárovky.....	3-40	Výměna lišty stěrače na předním skle	6-35
Úprava výšky/délky volantu.....	3-78	V případě zapnutí dálkových světel	3-46	Vnější zpětné zrcadlo	3-58	Výměna lišty stěrače na zadním skle	6-35
Úroveň varování systému zadního a bočního varování.....	4-189	V případě zapnutí DRL.....	3-44	Volant.....	3-78	Výměna lišty stěrače na zadním skle	6-35
Úrovně automatického systému odrosování.....	3-70	V případě, když se vozidlo dostane pod jiné vozidlo	2-25	Volba módu	3-82	Výměna náhradní (dojezdové pneumatiky).....	5-18
Úrovně úpravy úhlu předního světla	3-43	Varování a upozornění při kontrole.....	6-21	Volba směru proudění vzduchu ..	3-75	Výměna světla odkládací schránky	6-45
Uskladnění roztoku močoviny	6-68	Varování a upozornění pro sedadla	3-21	Volba vnějšího zpětného zrcadla	3-58	Výměna světla sluneční clony/ světla zrcadla	6-44
Uvolnění EPB	4-175	Varování při otevření střešního okna	3-27	Volicí páka u automatické převodovky (typ B)*	4-127	Výměna světla u nohou sedadla řidiče.....	6-46
Uzamčení/odemčení dveří pomocí nouzového klíče	4-17, 4-29	Varování pro airbag	2-26	Volicí páka u automatické převodovky* (typ A)	4-122	Výměna světla ve dveřích.....	6-44
Uzavírání diferenciálu (LD)*	4-142	Varování pro bezpečnostní pás	2-9	Vybrání dojezdového (náhradního) kola	5-17	Výměna vnějších světel	6-42
Uživatelské nastavení	4-62	Varování pro dětský záchytný systém	2-18	Vyhledávání v médiích (SEEK)	3-81	Výměna vysoušedla světlometu...6-42	
V		Varování pro samo údržbu.....	6-59	Vyhřívání předního sedadla	3-17	Výměna žárovky osvětlení prostoru pro nohy sedadla předního spolujezdce.....	6-46
V případě vypnutí automatického světla příchodu	3-48	Varování v důsledku chyby v systému roztoku močoviny, nízké hladiny roztoku močoviny a efektivnosti katalyzátoru.....	6-63	Vyhřívání volantu*	3-78	Vypnutí inteligentního tempomatu na přístrojovém panelu.....	4-154
V případě boční srážky	2-24	Varování v důsledku nízké hladiny roztoku močoviny.....	6-62	Vyhřívání zadních sedadel v 1. řadě	3-18	Vypnutí motoru	4-4, 4-11
V případě diagonální srážky.....	2-24	Varování v důsledku nízké hladiny roztoku močoviny.....	6-62	Vyjetí z jízdního pruhu bez zapnutého směrového světla	4-199	Vypnutí motoru během jízdy (v případě nouze).....	4-12
V případě lehké srážky.....	2-23	Varovná kontrolka přehřátí motoru	4-43	Vyjmutí/instalace	3-6	Vypnutí předního mlhového světla	3-41
V případě nehody	5-30	Varovná kontrolka přehřátí motoru	4-43	Vyklápění (otevření zadní části)....	3-27	Vypnutí všech světel	3-41
V případě požáru.....	5-31	Varovný štítek airbagu.....	2-19	Vyklápění/zaklápění střešního okna	3-27	Vypnutí zvuku	3-81
V případě převrácení.....	2-25	Ve vysokohorské oblasti.....	1-26	Výklopné zadní dveře.....	3-29	Výrobní štítek	1-9
				Výměna	6-26		
				Výměna baterie v REKES klíči	4-8		

Výstražné světlo	3-42
Výstražní trojúhelník a sada nástrojů (Údržba majitelem vozidla)	5-2
Výstražní trojúhelník*	5-2
Výstražný signál při odjezdu vozidla vepředu (FVSA)*	4-210
Vysunutí/zasunutí nouzového klíče	4-17, 4-29
Vytápění a klimatizace*	3-61
Vytažení zadního středového bezpečnostního pásu v 1. řadě sedadel	2-6
Vyvolání uložené polohy	3-21
Vzdálenost do prázdné nádrže/ průměrná spotřeba paliva/ okamžitá spotřeba paliva	4-56
Vzduchový filtr	6-25

Z

Zabezpečení dětského zádržného systému systémem „ISOFIX“	2-14
Žádné prudké manévrování s volantem	1-28
Žádné prudké startování, zrychlení anebo brzdění	1-26
Zadní a boční varovný systém* ..	4-188
Zadní klimatizace (duální A/C)*	3-77
Zadní rozvod vzduchu a ovládání otáček ventilátoru	3-62
Zadní sedadla v 1. řadě	3-11

Zadní sedadlo v 1. řadě (středová opěrka hlavy)	3-12
Zadní úložná schránka	3-89
Zákaz spánku v uzamčeném vozidle	1-23
Zaklápění (zavření zadní části)	3-27
Zamčení, odemčení a otevření dveří	3-2
Zamčení/Odemčení zámku dveří ..	3-4
Zamknutí (krátké stisknutí)	4-14
Zamknutí/odemknutí dveří dotykovým senzorem na klíče dveří	4-25
Zamykání dveří	4-21
Zamykání dveří dotykovým senzorem	4-25
Zapalovací svíčky – Benzínový motor	6-34
Zapnutí bezpečnostního pásu	2-4
Zapnutí módu monitorování krádeže	2-36
Zapnutí předního mlhového světla	3-41
Zapnutí předního světla	3-41
Zapnutí zadního mlhového světla*	3-41
Zapnutí zadního světla	3-41
Zapnutí/vypnutí dálkových světel	3-42
Zapnutí/vypnutí funkce lehkého přístupu	3-19
Zapnutí/vypnutí levé/pravé směrovky	3-41
Zapnutí/vypnutí LKAS	4-202

Zapnutí/vypnutí topení a klimatizace	3-66
Zařízení na snížení emisí	6-61
Zásada práce se sadou nástrojů ..	5-11
Zastavení funkce Smart výklopných zadních dveří	3-34
Zavírání střešního okna	3-26
Zavření	3-29
Zavření kapoty motoru	3-37
Zavření okna u sedadla řidiče/ předním sedadle cestujícího	3-22
Zavření otvoru pro palivo	3-39
Zimní pneumatika	6-51
Zimní řetězy	6-52
Zkontrolujte systém	4-200
Změna jízdního pruhu	4-164
Zobrazení aktivace systému varování vzadu a na boku	4-188
Zobrazení na displeji přístrojového panelu	4-213
Zobrazení polohy řadicí páky na přístrojovém panelu	4-132
Zobrazení připravenosti/zapnutí tempomatu	4-148
Zobrazení stavu TPMS na přístrojovém panelu	2-30
Zpráva na přístrojovém panelu ..	4-199
Způsob fungování	6-28
Zrcátko	3-58
Zrcátko a světlo	3-85
Zrušení módu monitorování krádeže	2-37
Zvýšení rychlosti	4-155

Č.	DÍL Č.	KÓD Č.	DATUM TISKU	MODEL	POZNÁMKY
1	Y461OM2305E-CZ	RX1-3OM0E-0E-300A	1. května 2023	Y461	M/R

REXTON (LHD) MANUÁL MAJITELE

VYDAVATEL
AW Distribution Kft.

Szabadság utca 117,
Budaörs 2040
MAĎARSKO

TELEFON: +36 1 451 4851
E-MAIL: info@ssangyong.cz

POZNÁMKA: *Všechna práva vyhrazena.
Vytlačeno ve společnosti KG Mobility Corporation.
Žádnou část této příručky nelze použít ani reprodukovat bez písemného
povolení týmu Export Service Team.*

